

STUDIA AD ARCHAEOLOGIAM PAZMANIENSIA

MAGYAR ŐSTÖRTÉNETI KUTATÓCSOPORT KIADVÁNYOK

PÁRHUZAMOS TÖRTÉNETEK

Interdiszciplináris
őstörténeti konferencia

Budapest, 2020. november 11–13.

PARALLEL STORIES

Interdisciplinary conference
of the early history of Hungarians

Budapest, 11–13. November 2020



MARTIN OPITZ KIADÓ

PÁZMÁNY PÉTER KATOLIKUS EGYETEM RÉGÉSZETTUDOMÁNYI INTÉZET
BŐLCSÉSZETTUDOMÁNYI KUTATÓKÖZPONT
MAGYAR ŐSTÖRTÉNETI KUTATÓCSOPORT

Studia ad Archaeologiam Pazmaniensia

A PPKE BTK Régészettudományi Intézetének kiadványai

Archaeological Studies of PPCU Institute of Archaeology

Volume 23

Bölcészettudományi Kutatóközpont
Magyar Őstörténeti Kutatócsoport Kiadványok

Volume 2

Studia ad Archaeologiam Pazmaniensia
A PPKE BTK Régészettudományi Intézetének kiadványai
Archaeological Studies of PPCU Institute of Archaeology

Bölcsészettudományi Kutatóközpont
Magyar Őstörténeti Kutatócsoport Kiadványok

Studia ad Archaeologiam Pazmaniensia
International Editorial Board

Heinrich Härke
Eberhard Karls Universität (Tübingen)

Oleksiy V. Komar
Institute of Archaeology (Kiev)

Abdulkarim Maamoun
Damascus University (Damascus)

Denys Pringle
Cardiff University (Cardiff)

Dmitry A. Stashenkov
Samara Regional Historical Museum (Samara)

Nikolai P. Telnov
Institute of Archaeology (Chişinău)

Magyar Őstörténeti Témacsoport Kiadványok
International Editorial Board

Balázs Balogh
Director General of the Research Center
for the Humanities (Budapest)

Pál Fodor
Honorary Director General of the RCH (Budapest)

László Klima
PPCU Institute of Archaeology (Budapest)

Hakan Aydemir
İstanbul Medeniyet Üniversitesi (Istanbul)

Balázs Sudár
RCH Institute of History (Budapest)

Attila Türk
Prehistory of the Hungarian People Research
Group of RCH (Budapest)

PÁRHUZAMOS TÖRTÉNETEK
Interdiszciplináris őstörténeti konferencia
a PPKE Régészettudományi Intézetének
szervezésében
Budapest, 2020. november 11–13.

PARALLEL STORIES
Interdisciplinary Conference on Hungarian Prehistory,
organized by the Institute for Archaeology, PPCU,
Budapest, 11–13 November 2020

Szerkesztők
Klima László – Türk Attila



Pázmány Péter Katolikus Egyetem
Bölcsészet- és Társadalomtudományi Kar
Régészettudományi Intézet



Martin Opitz Kiadó



Bölcsészettudományi Kutatóközpont
Magyar Őstörténeti Kutatócsoport

BUDAPEST 2021



PÁZMÁNY PÉTER
KATOLIKUS EGYETEM

A kötet a



támogatásával valósult meg



Bölcsészettudományi
Kutatóközpont

A kötet az Árpád-ház Program támogatásával készült
(IV.2. Az Árpád-ház elődeinek keleti kapcsolatrendszere)

A kutatás és a kötet az Innovációs és Technológiai Minisztérium támogatásával a Tématerületi Kiválósági Program: Magyarország és a Kelet kapcsolatának régészeti kutatása (Keleti Örökségünk PPKE Interdiszciplináris Történelmi és Régészeti Kutatócsoport [TKP2020-NKA-11]) projekt keretében valósult meg.

ELKH | Eötvös Loránd
Kutatási Hálózat

A megjelenést az ELKH Titkársága támogatta.

© szerzők

© Pázmány Péter Katolikus Egyetem, Bölcsész- és Társadalomtudományi Kar, Régészettudományi Intézet

© Bölcsészettudományi Kutatóközpont Magyar Őstörténelmi Kutatócsoport

© Martin Opitz Kiadó

ISBN 978-615-6388-05-6

ISSN 2064-8162

ISSN 2786-1538

Minden jog fenntartva. Jelen könyvet, illetve annak részeit tilos reprodukálni, adatrögzítő rendszerben tárolni, bármilyen formában vagy eszközzel – elektronikus úton vagy más módon – közölni a kiadó engedélye nélkül.

Kiadja:

PPKE BTK Régészettudományi Intézet – Bölcsészettudományi Kutatóközpont
Magyar Őstörténelmi Kutatócsoport – Martin Opitz Kiadó

Nyomda: Pauker Nyomdaipari Kft.

TARTALOM

É. KISS KALATIN	
Beköszöntő	7
KLIMA LÁSZLÓ	
A szerkesztő előszava	9
NYELVÉSZET	
SALÁNKI ZSUZSA – OSZKÓ BEATRIX – SIPOS MÁRIA	
A kétnyelvűség helye és szerepe az alapnyelvi korban	11
The place and role of bilingualism in the era of proto-languages	39
CSÚCS SÁNDOR	
A másodlagos permi–magyar nyelvi érintkezések kérdése	41
Über die sekundäre Kontakte zwischen den permischen Sprachen und dem Ungarischen	48
ZAICZ GÁBOR	
A mordvin nyelv kapcsolatai a volgai area török nyelveivel	51
The relations of the Mordvin language with the Turkic languages of the Volga area	60
AGYAGÁSI KLÁRA	
A mari nyelv kapcsolatai a volgai area török nyelveivel	63
Контакты марийского языка с тюркскими языками Поволжского ареала	76
SÁNDOR KLÁRA	
A török–magyar nyelvi kapcsolatok újraértelmezésének lehetőségei	77
The possibilities of reinterpreting the Turkic–Hungarian language contacts	101
KLIMA LÁSZLÓ	
A finnugor nyelvhasználat hazai története és egynémely őstörténeti csodabogarak. Zsirai Miklós (és mások) tévedései	103
A history of research on the linguistic relatedness of Hungarian and Finno-Ugric languages, with some odd ducks from the sea of linguists. Misconceptions by Miklós Zsirai and others	110
SUDÁR BALÁZS	
A magyar nyelv honfoglalása	111
The Hungarian language conquest	119
RÉGÉSZET, TÖRTÉNELEM, FOKLORISZTIKA	
VIGH JÓZSEF	
A finnugor alapnyelvi korszak a régészet tükrében	121
The Proto-Finno-Ugric (PFU) period in the Light of the Archaeological Research	145
KLIMA LÁSZLÓ	
Magyar nyomok a Volga-vidék régészetében	147
Hungarian traces in the archeology of the Volga Region	161

TÜRK ATTILA	
A korai magyar történelem régészeti kutatásainak aktuális eredményei és azok lehetséges nyelvészeti vonatkozásai	163
Recent advances in archaeological research on early Hungarian history and their potential linguistic relevance	212
KLIMA LÁSZLÓ	
A magyar őstörténet hajnalán, Nyugat-Szibériában	213
At the dawn of Hungarian prehistory in Western Siberia	227
SOMFAI KARA DÁVID	
A Fehérlófia mese mitológiai háttere	229
Mythological background of the Hungarian tale “Whitemare’s Son”	239
KLIMA LÁSZLÓ – TÜRK ATTILA	
Fodor István emlékére (1943–2021)	241

BEKÖSZÖNTŐ

Örömteli alkalom, hogy a régészek és nyelvészek együtt, egymásra figyelve vizsgálják a magyarság távoli múltját – hiszen önmagában a nyelvészetből nem fejthető vissza a magyarság őstörténete, és a nyelvészet tényei sem hagyhatók figyelmen kívül a történeti és régészeti bizonyítékok értelmezésekor. Ráadásul ma már a nyelvészet is, a régészet is annyira specializálódott, és olyan gyorsan bővülnek kutatási eredményeik, hogy egy kutató nem lehet mindkét területen otthon. A magyarság őstörténetével kapcsolatba hozható régészeti eredmények térben is, időben is túlságosan szerteágazóak ahhoz, hogy a nyelvészek alaposan ismerhessék őket. Ugyanez igaz a nyelvészetre is: egy régész, történész, még ha tanult is nyelvészetet, nem lehet naprakész még a magyar nyelvészetben vagy az uralisztikában sem – nem beszélve az őstörténetünk szempontjából szintén fontos turkológiáról vagy iranisztikáról. Elengedhetetlen tehát a közös gondolkodás.

A nyelvtudományon belül is szükséges a mai magyar nyelvet kutatók, a nyelvtörténészek és az uralisták együttműködése ahhoz, hogy tisztán lássuk az uráli alapnyelvtől a mai magyarig vezető folyamatokat. A nagyközönség valószínűleg azért szkeptikus a magyar nyelv finnugor, illetve uráli eredeztetésével kapcsolatban, mert nem lát felszíni hasonlóságot a mai magyar és a finnugor nyelvek között. Ha azonban a korai ómagyart hasonlítjuk például a hantihoz és manysihoz, a rokonság szembetűnő. Az ómagyar nyelv archaikus, kifutóban lévő, egyre csökkenő arányban előforduló szerkezetei – például az alany-tárgy-ige szórend ragtalan tárggyal, az igeneves alárendelő mondatok, a főnév előtt álló, vonatkozó névmás nélküli jelzői mellékmondatok, a mondatvégi *-e* kérdőszócska, az ige-segédige sorrend – megegyeznek a hanti és manysi és a többi oroszországi uráli nyelv megfelelő szerkezeteivel. Még látványosabb bizonyítékaira bukkanhatunk az uráli rokonságnak, ha felismerjük, hogy egyes megmagyarázhatatlan kivételnek látszó mai magyar jelenségek pontosan beleillenek a konzervatív uráli nyelvekben megőrződött nyelvtani rendszerbe. Ilyen például az 1. és 2. személyű birtokos személyrag tárgyrégi szerepe az *engem, téged* alakokban és a *Keresem a kalapom, Keresem a kalapod*-féle mondatokban.

A nyelvi múlt feltárásában a nyelvelmélet segítségére, az elméleti nyelvészek közreműködésére is szükség van – különösen, ha az uráli alapnyelvnél is messzebbre akarunk visszanézni. A művelt nagyközönség egy része talán azért utasítja el a finnugor-uráli rokonságot, mert úgy véli, az ómagyar nyelvemlékekben fennmaradt nyelv komplexebb annál, mint amit egy halászó-vadászó-gyűjtögető erdei népcsoport kialakíthatott; inkább társítható egy állattenyésztő, hadjáratokat vívó sztyeppe kultúrával. Azonban egyrészt nem valószínű, hogy a tajgában való fennmaradás kevésbé komplex tudást igényelt, mint a sztyeppe életmód. Másrészt az elméleti nyelvészet meggyőző érvekkel bizonyította, hogy a nyelv nem kulturális produktum, hanem a *homo sapiens sapiens* genetikailag meghatározott biológiai adottsága. A szókincs változhat a kultúrával; a grammatika, azaz, a nyelvnek az a tulajdonsága, hogy képes az ember által ismert külső és belső világ teljességének a leképezésére, a dolgoknak, cselekvéseknek, tulajdonságoknak, az időbeli, módbeli, helybeli viszonyoknak a megnevezésére, már több mint százezer éve velünk van. Tehát az uráli alapnyelvben vagy annak előzményeiben nem kevésbé fejlett nyelvváltozatokat kell feltételeznünk; az uráli alapnyelv dialektusai épp olyan komplexek voltak, mint a mai magyar, és az uráli alapnyelvet megelőző időkben is hasonlóan komplex nyelveket beszéltek ősünk, ha ezek részleteit nem is tudjuk rekonstruálni.

E kötet tanulmányai fontos részletekben módosítják a magyarság és a magyar nyelv korai történetével kapcsolatos nézeteket. Az új régészeti eredmények például megváltoztathatják a nyelvtörténeti korszakok, így az ugor egység korának feltételezett időbeli határait. A társasnyelvészet elméleti eredményei, valamint az egyes uráli nyelvek egymás közötti és a török nyelvekkel való érintkezését elemző vizsgálatok

megkönnyíthetik a régészeti leleteknek a különféle anyanyelvű népcsoportokhoz való hozzárendelését. Az alapállítások azonban nem módosulnak. Az új eredmények fényében is kétségbevonhatatlan, hogy a magyar nyelv az uráli nyelvcsalád finnugor ágának ugor alcsoportjából vált ki, és a nyelvben kimutatható török elemek kontaktushatás következményei. Remélhetőleg e kötet sokakhoz eljut majd, és hozzájárul ahhoz, hogy ezen alapállítások a nagyközönség számára is nyilvánvalóvá legyenek.

É. Kiss Katalin

Nyelvtudományi Kutatóközpont

A SZERKESZTŐ ELŐSZAVA

Ez a kötet a 2020. november 11–13. között a Pázmány Péter Katolikus Egyetem Magyar Őstörténeti és Honfoglalás Kori Régészeti Tanszéke által szervezett virtuális konferencia előadásait tartalmazza. Konferenciánk címét Nádas Pétertől kölcsönöztük. Az író több mint 1500 oldalas nagyregényének rendkívül szövevényes cselekménye több szálon fut: több idősíkon és különböző helyszíneken. A párhuzamos cselekményszálak olykor megszakadnak, majd később és másutt folytatódnak – egybefonódnak és újra elválnak. A *Párhuzamos történetek*-et mint metaforát több szempontból is találónak érezzük jelen helyzetünkre: egyrészt amiatt, hogy a magyar őstörténetet többen többféleképpen kutatjuk, másrészt amiatt, hogy itt és most párhuzamos történeteket olvashatunk. A magyarság őstörténetét különböző tudományok párhuzamosan kutatják, egymás mellett, egymást segítve. E tudományok forrásai ugyanúgy egy nagy mozaik elemei, mint amilyen mozaikokból építi föl Nádas Péter a regényét. Sajnos azonban az őstörténeti mozaik hiányzó kockáit a tudomány módszereivel nem mindig lehet rekonstruálni. Tanulmánykötetünkben a párhuzamosan egymás mellett élő és működő őstörténeti tudományok: a régészet, a nyelvészet és a folklorisztika eredményeit vetjük össze.

Az elmúlt másfél évtizedben egyre-másra kerültek elő a korai magyarsággal kapcsolatba hozható régészeti leletek, melyek fényében szükségessé vált átértékelni és a magyarsághoz kötni néhány, régebről már ismert leletegyüttest is. Át kellett értékelnünk azt az elképzelést is, hogy elődeink a Kazár Birodalomban kerültek hosszan tartó szoros kapcsolatba egy vagy több török nyelvű népességgel. Új őstörténeti koncepciókban előtérbe került a Dél-Urál vidéke, annak európai és ázsiai oldala is. A magyarság kelet-európai vándorlásának menetrendjét is át kellett gondolnunk: a Dél-Urál vidékének „magyargyanús” leletei csupán pár évtizeddel korábbiak, mint a hagyományosan 895-re datált honfoglalásunk. Sőt, vannak e dátumnál későbbre datálható magyargyanús leletek is. A régészeti leletekből a szemünk előtt bontakozik ki egy olyan kulturális area, amely a Közép-Volga vidékétől az Urál keleti oldaláig terjed, s amelynek középpontjában a Volgai Bulgár Birodalom állt. A nyelvészet azonban beelőzte a régészetet ezen a területen: a volgai nyelvi areát, az areába sorolt négy finnugor és három török nyelv kapcsolatait évtizedek óta tanulmányozzák a nyelvészek. Tanulmánykötetünk párhuzamba állítja ennek a kulturális hálónak a nyelvi és régészeti emlékeit, s kitér annak vizsgálatára is, hogy a korai magyarság élete egy szakaszában vajon részese volt-e a volgai nyelvi és kulturális areának.

A nyelvészeti és régészeti adatok párba rendezése adta az ötletet, hogy konferenciánkon előadókat kérjünk föl a történeti nyelvészet helyzetének és lehetőségeinek értékelésére, különös tekintettel az uráli nyelvcsalád kutatására, valamint áttekintsük a magyar nyelv régi török elemei kutatásának helyzetét is. A nyelvészet az utóbbi időkben háttérbe szorult a magyar őstörténeti tudományok között – elsősorban tudományon kívüli okok miatt. De a nyelvészet eredményeit támadások érték egy napjainkban felfutó őstörténeti társtudomány, a paleogenetika egyes kutatói részéről is. Az új tudománnyal kapcsolatban nem tagadjuk déjã vu-érzésünket: a 19. század második felében hasonló önbizalommal és nagyra törő tervekkel lépett be az őstörténeti tudományok körébe a történeti nyelvészet: képviselői azt hirdették, hogy az ő tudományuk alkalmas egyedül az őstörténet örök problémájának, a kik voltunk és honnan jöttünk kérdéseinek megválaszolására. Akkoriban Európa vezető történeti nyelvészei vizsgálták a finnugor–sumer és a finnugor–dravida nyelvrokonság kérdését is. Ezek az elméletek körbejárták a korabeli bulvársajtót is; az egész európai közvélemény, így a magyar is megismerhette az akkori „sztártudomány” eredményeit. Ahogy a történeti nyelvészet módszerei fejlődtek, ezek az elméletek kikoptak a tudományos diskurzusból. A paleogenetika a szemünk előtt megy át azon a tisztulási folyamaton, amely a történeti nyelvészetben a 19. század végén már lejátszódott. Konferenciánk programjában nem szerepeltek genetikai előadások,

ugyanakkor nem titkolt célunk, hogy az őstörténeti társtudományok eredményeinek áttekintésével segítsük és orientáljuk a paleogenetika kutatóit saját őstörténeti koncepciójuk kialakításában. Közös érdekünk, hogy eredményeik beépüljenek a magyar őstörténet kutatásába. Itt kell megemlítenünk, hogy jelentős genetikai nyomok is a Dél-Ural vidéke felé vezetnek a magyar őstörténet kutatóit. Vannak azonban Ázsia belsejébe vezető nyomok is.

A kötetben szerepel két olyan tanulmány is, amely előadásként nem hangzott el a konferencián. Az egyik felhívja figyelmet arra, hogy a finnugor és magyar őstörténettel, valamint az egykor élt lelkes nyelvrokonságkutatókkal kapcsolatos néhány adatot évtizedek óta pontatlanul idézünk, a másik pedig a magyarság uralontúli–nyugat-szibériai őshazáját bizonyító történeti, nyelvészeti és régészeti adatokat tekinti át.

A nyelvészeti tanulmányok szerzői között szerepelnek a Pázmány Péter Katolikus Egyetem egykori Finnugor Tanszékének munkatársai is. Külön szeretnénk megköszönni nekik, hogy elfogadták felkérésünket, és tanulmányaikkal megtiszteltek minket.

Klima László

Pázmány Péter Katolikus Egyetem
Régészettudományi Intézet
Magyar Őstörténeti és Honfoglalás Kori Régészeti Tanszék

A KÉTNyelvűség helye és szerepe az alapnyelvi korban

SALÁNKI ZSUZSA – OSZKÓ BEATRIX – SIPOS MÁRIA*

Kulcsszavak: *családfaábra, uráli kor, uniformitási elv, többnyelvűség, nyelvi kapcsolatok*

Keywords: *family tree model, Proto-Uralic period, uniformitarian principle, multilingualism, language contacts*

Absztrakt: Írásunkban összefoglaljuk – elsősorban a nem nyelvész szakemberek számára – a kétnyelvűség-kutatás legfontosabb eredményeit az uráli nyelvcsalád alapnyelveinek vonatkozásában. Először azt tárgyaljuk, hogy a magyarországi uralisztikában hogyan jelent meg a többnyelvűség feltételezése az uráli korszakra nézve, kitérve a családfamodell szerepére a lényegében egynyelvű elképzelések konzerválásában. A kétnyelvűség-kutatás mint nyelvészeti terület rövid bemutatása után számba vesszük a többnyelvű helyzeteket befolyásoló releváns tényezőket. Ezt követően röviden ismertetjük a nyelvi érintkezések lehetséges szerepét a nyelvcsaládok kialakulásában. Majd azon demográfiai, gazdaságtörténeti, nyelvészeti antropológiai, szociolingvisztikai eredmények közül mutatunk be néhányat, amelyek segítik az alapnyelvi kor társadalmának és nyelvhasználatának modellezését. Végül egy rövid áttekintés illusztrálja a legfontosabb metodológiai újdonságokat, amelyek hatékonyak mutatkoztak a többnyelvűség nyomainak feltárásakor az uráli nyelvcsalád történetében.

Tanulmányunk¹ fő célja elsősorban a társtudományok művelői számára összefoglalni, hogy a kétnyelvűségről való gondolkodás miképpen volt jelen a magyar uralisztikában, illetve a jelenlegi két- és többnyelvűségekre vonatkozó ismereteink hogyan vetíthetők az uráli, finnugor és későbbi alapnyelvi korok közösségeinek és egyéneinek nyelvhasználatára.

Három részre bontjuk mondanivalónkat. Előzetesen felvázoljuk, hogy a hazai uralisztika főáramának szakirodalmá² milyen tartalmat tulajdonított az alapnyelvnek és a nyelvrokonság fogalmának, továbbá hogy vizsgálta-e a kétnyelvűség lehetőségét az alapnyelvi korban. Ezt követően azt mutatjuk be vázlatosan, hogy a kétnyelvűségről meglévő ismereteivel a szociolingvisztika miként tud hozzájárulni a nyelvtörténeti kutatásokhoz, az alapnyelvi kor társadalmi viszonyainak modellezéséhez. E tudományterület néhány ide vonatkozó eredményének bemutatása után egyes társtudományok megállapításait is bevonva arról szólunk, hogy mit tudhatunk a történelem korai szakaszáról.

* Salánki Zsuzsa: ELTE BTK MNYFI Finnugor Tanszék. H-1088 Budapest, Múzeum krt. 4/A, hangya@iif.hu; Oszkó Beatrix, Sipos Mária: Nyelvtudományi Kutatóközpont, Uralisztika Kutatócsoport. H-1068 Budapest, Benczúr u. 33., oszko.beatrix@nytud.hu; sipos.maria@nytud.hu

¹ Köszönetünket fejezzük ki Kubínyi Katának, Bakró-Nagy Marianne-nak és Borbély Annának, akik a cikk megírásának különböző fázisaiban nagy segítséget nyújtottak tanácsaikkal, észrevételeikkel. A szöveg végső tartalmáért a kritika természetesen a szerzőket illeti.

² Terjedelmi korlátok miatt ezen tudománytörténeti áttekintésben az utóbbi bő fél évszázadban magyar nyelven megjelent értelmezéseket foglaljuk össze. Kutatóstörténetet azonban nem szándékozunk nyújtani, így a bibliográfia sem törekszik teljességre.

ALAPNYELV, CSALÁDFA ÉS NYELVI KAPCSOLATOK

A NYELVROKONSÁG ÉS KULCSFOGALMA, AZ ALAPNYELV

A nyelvrokonság definiálásához mindenképpel egy kitérővel kell kezdenünk a nyelvrokonság és nép- rokonság viszonyáról. A 20. századra a nyelvtudományban már nyilvánvalóvá vált,³ hogy a nyelvek rokonsága nem jelent egyúttal antropológiai, genetikai rokonságot, illetve a különböző eredetű, antropológiailag eltérő embercsoportok beszélhetnek rokon vagy akár azonos nyelvet is.⁴ A közvélekedés a nép- és nyelvrokonságot mégis többnyire azonosnak gondolja, a mai nyelveket és népeket egyenesen visszavezethetőnek véli az őstörténeti korokba. Ezeket a tudományban már elvetett vélekedéseket a 20. század első felében elterjedt néprokonsági eszme⁵ szilárdította meg, de máig táplálja a népszerűsítő, ismeretterjesztő szakirodalom és a közoktatás is. A nyelvtankönyvekbe és esetenként más tankönyvekbe a szaktudomány koherens érvelésének konklúziója kerül be csupán. Kifejtés nélkül e szövegrészek nem tekinthetők tudományosnak, mert kontextusból kiragadott, következképpen félreérthető – jószándékú, azonban hiányos, valamint részint elavult összegzéseit nyújtják az eredeti gondolatmenetnek.⁶ Ennek értelmében többnyire nem hangsúlyos, vagy egyáltalán fel sem merül a néprokonság nyelvrokonságtól való megkülönböztetése, esetenként nem világos az elkülönítés szükségessége sem.⁷

A tárgyalt időszak nyelvészeti munkáiban a kontextusokból ítélve a nép fogalmán általában a nyelvhasználókat (akár mint közösséget⁸) értik. A váltakozó szóhasználatból mindazonáltal kitűnik, hogy korábban, illetve hagyományosan a nyelv és nép elvi elkülönítésének nem feltétlenül tulajdonítottak jelentőséget, vagy amennyiben mégis, a különbségtétel kimondását gyakorlati okból vélték szükségesnek. Részben azért nem volt hangsúlyos a különbségtétel, mert egy etnikum meghatározásában a nyelvnek tulajdonítottak kiemelkedő szerepet. Ebből a rokon nyelveket beszélő népek⁹ rokonsága is következhetett. Gyakorlati szempontból azonban mégis szükségesnek tűnt a különbségtétel explicit megfogalmazása is: ugyanis, amíg a – ma már jelentősen különböző – uráli nyelvek közötti nyelvrokonság egyértelműen kimutatható, az egyéb, etnikumot jellemző sajátosságok változása a nyelvészeti kutatásoknak nem tárgya. Ebben a kontextusban szükséges tehát rögzíteni, hogy az összehasonlító nyelvészet a nyelvek eredetének, a nyelvrokonságnak a kutatásában kompetens, a népek eredetével pedig az őstörténetkutatás foglalkozik.¹⁰ Ennél sokrétűbben az összehasonlító nyelvészetben, illetve az alapnyelvi rekonstrukció során nem tűnt szükségesnek a két fogalom viszonyának meghatározása.¹¹

A nyelvrokonság meghatározását Róna-Tas Andrásról idézzük, aki terjedelmes monográfiában, átfogó tudománytörténeti és módszertani összefoglalást nyújtva dolgozta fel a témát: „[...] a nyelvrokonság

³ LEIBNIZ (1930, 296) a 17–18. század fordulóján fejtette ki, hogy a nyelvek története fényt derít az azokat beszélő népek őstörténetére is: „S mivel a nyelvek általában a népek legrégebbi emlékművei, még az írás és a művészetek előtt keletkeztek, a legjobban is mutatják ezek eredetét, leszármazását és vándorlását.” Ezt az akkor korszerűnek számító nézetet a 19. század végére a tudományos gondolkodás lényegében meghaladta.

⁴ PUSZTAY 1977, 93; BAKRÓ-NAGY 2014, 193; RÉDEI 2003, 17–18.

⁵ Vö. SZÍJ 1991, 72–73; további hivatkozásokkal. Természetesen a félreértést jól táplálja a rokon népek kifejezés félrevezető volta is. Az okokra vonatkozóan l. még HEGEDŰS 2003, 158.

⁶ Ld. a 12. lábjegyzetet.

⁷ Vö. FEJES 2004, 64.

⁸ Vö. HAJDÚ-DOMOKOS 1980, 71–82.

⁹ A nép és etnikum szakkifejezések különbségére nem térünk ki.

¹⁰ HAJDÚ-DOMOKOS 1980, 41.

¹¹ Tekintettel arra, hogy a kutatások tárgya a nyelv története. Az elkülönítés kérdése a 20. század második felétől kezdődően került egyre hangsúlyosabban előtérbe, ahogy folyamatosan nyilvánvalóbbá vált, hogy az írásbeliség előtti nyelvi korok vizsgálatába is be kell vonni a nyelv társadalmi meghatározottságát. Megjelenik a nyelvi őshaza (KLIMA <http://finnugor.elte.hu/?q=ostortmoha>) és a nyelvi őstörténet (BAKRÓ-NAGY 2014, 194) fogalma.

*bizonyítása annak bizonyítását jelenti, hogy két vagy több rokon nyelv lényeges, leggyakoribb részrendszerei folyamatos összefüggésben vannak a közös alapnyelvvvel.*¹² Vagyis a rokonnak minősített nyelvek alapnyelvvvel való viszonyának lényege a visszavezethetőség, a közöttük nyelvészeti módszerekkel kimutatható folyamatosság.¹³ A nyelvrokonság ezen értelmezésében konszenzus mutatkozik a történeti-összehasonlító nyelvészet és az uralisztika művelői között. Az uralisztikában alkalmazott valamennyi meghatározás közös eleme, kulcsfogalma az alapnyelv, amelyre valamennyi mai uráli nyelv visszavezethető.¹⁴ A nyelvrokonság kritériumait általánosságban, a történeti-összehasonlító módszert,¹⁵ az alapnyelvi rekonstrukció mibenlétét és az uráli nyelvek rokon voltát igazoló nyelvi anyagot több kézikönyv, egyetemi jegyzet tárgyalja.¹⁶ Mindazonáltal megállapítható, hogy az utóbbi néhány évtized uralisztikai szakirodalmának nem központi kérdése a nyelvrokonság definiálása.¹⁷ A konszenzus szerint kétféle alapnyelvfogalom létezik: (1) a mai nyelvekkel egyenértékű – időbeli, térbeli és társadalmi változatokban élő – a maga teljességében rekonstruálhatatlan nyelv; (2) ezen nyelv kikövetkeztetett jellemzőinek listája.¹⁸ A definiálás hiányának az egyik oka az említett fogalmi konszenzus, továbbá a rendelkezésre álló tudás, elérhető ismeret alapján úgy tűnhetett, a nyelvrokonságról lényegesen újat nem lehet mondani.¹⁹ Összegezve elmondható, hogy a magyar nyelv uráli eredete a 20. század közepén vált „*megingathatatlanul igazolt tudományos tényé*,”²⁰ ezt követően 1984–86 között, a korábbi, évszázadnyi etimológiai kutatás szintéziseként megjelent az uráli nyelvek etimológiai szótára (UEW).²¹ Az itt közreadott alapnyelvi rekonstrukciók jelentősége abban áll, hogy hozzájárulnak az uráli nyelvcsaládba tartozó nyelvek közötti genetikai kapcsolat jellegének leírásához, valamint lehetővé teszik a szóképzési összevetést

¹² RÓNA-TAS 1978, 387. Ez a részlet Hajas Zsuzsa 2006-ban kiadott középiskolai tankönyvében a következőképpen jelenik meg: „*Két vagy több nyelv akkor rokon, ha közöttük és a közös alapnyelv között a leggyakoribb nyelvi részrendszerek folyamatos mozgása kimutatható.*”

Róna-Tas tömör meghatározása – miként a definíciók általában – nem képes átadni a nyelvrokonság fogalmának tulajdonképpeni tartalmát, mindössze a bizonyítási eljárás összefoglalását nyújtja. A fogalom tulajdonképpeni tartalmát az ezen összefoglalást megelőző gondolatmenet hordozza. Hasonlóképpen fogalmaz Sándor: „*Az »alapnyelv« pedig ebben az értelmezésben mindössze a rokon nyelvekben kimutatható közös jegyekből rekonstruálható egykori szavak, nyelvtani elemek összessége – nem egy valamikori nyelv, csak annak fennmaradt nyomai.*” (SÁNDOR 2011, 77)

¹³ Ezt a gondolatot már 1903-ban megfogalmazta Meillet (idézi RÓNA-TAS 1978, 109).

¹⁴ Egyéb megfogalmazások: „*Az uráli népek elődei sok ezer évvel ezelőtt még közös nyelven, az ún. uráli alapnyelven beszéltek.*” (HAJDÚ 1966, 6). „*Azt a hipotetikus nyelvi rendszert jelenti, amelyből a rokon nyelvek eredeztethetők.*” (HONTI 2010, 16). „*Az azonos nyelvcsaládba sorolt rokon nyelvek hipotetikus őst nevezük alapnyelvnek*” (CSÚCS 2019, 16).

¹⁵ Kiemelendő, hogy a módszer különbséget tesz a divergencia és a konvergencia eredményeképpen érvényesülő változások között (JANHUNEN 2014, 16; HAJDÚ 1975, 149–150; DÉCSY 2001), még ha a gyakorlat ezt nem is tudja mindig érvényesíteni (vö. SZEVERÉNYI-VÁRNAI 2015, 237; SIPOS 2005).

¹⁶ Kronológiai sorrendben HAJDÚ 1966; 1981; BERCZKI 2003, KOZMÁCS-SIPŐCZ 2008; HONTI 2013; CSÚCS 2019; MATICSÁK 2020.

¹⁷ „*Gyakorlatilag mindenki által evidensnek érzett és mégsem evidens fogalmakról van szó, melyek éppen ennél a jellegükénél fogva nem kerültek tüzetesebb tudományos vizsgálat alá, annak ellenére, hogy számos rész kérdésben és a módszertanra vonatkozóan könyvtárra való irodalom született*” (RÓNA-TAS 1969, 262).

¹⁸ BERCZKI 2003, 32: „*Az alapnyelvre kikövetkeztetett alakokat tehát nem reálisan létezett nyelvi tényeknek kell felfognunk, hanem olyan rövid formuláknak, melyek a kutató számára tömören összegzik, mit tudunk meg eddig a kikövetkeztetett alakot illetően. Ezek a formulák függvényei a kutatások pillanatnyi állásának, s ismereteink módosulásával változnak.*” Az alapnyelv tartalma tehát a mai nyelvek alapján rekonstruált nyelvi rendszer. Számos nyitott kutatási kérdés van, így többek között az alapnyelv hangrendszere, az egyes etimonok és nyelvtani elemek formája és funkciója, alapnyelvi jelentése. Vö. RÓNA-TAS 1978, 386; HAJDÚ 1981, 106; HONTI 2001, 15.

¹⁹ Vö. FEJES 2009, 167.

²⁰ HONTI 2001, 13.

²¹ Az Uralisches Etymologisches Wörterbuch az uráli nyelvek alapnyelvre visszavezethető szóképzését tartalmazó etimológiai szótár (RÉDEI 1988). Ennek online változata az Uralonet (<http://www.uralonet.nytud.hu/>).

más nyelvcsaládok alapnyelveivel is. A szótár megjelenését követő időben azonban már a magyarországi uralisztikában az alapnyelv helyett egyre inkább az alapnyelv utáni nyelvi korszakok vizsgálata került előtérbe:²² az egyes uráli nyelvek önálló történeti és leíró szempontú vizsgálata, valamint egymás közötti viszonyaik, másodlagos kapcsolataik egyéb nyelvekkel, areális és tipológiai keretben.²³ Később pedig a nyelvi kontaktusok témája az alkalmazott nyelvészeti kutatások keretében vált időszerűvé. A nyelvi dokumentáció és a terminológiaalkotás, a nyelvhasználat és a kétnyelvűség kutatása különösképpen a jelenkori, súlyos nyelvi veszélyeztetettség miatt lett aktuális.²⁴ A kétnyelvűség-kutatás általános tanulságainak hasznosítása azonban az alapnyelv korára vonatkoztatva még nem történt meg.

NÉZETEK AZ ALAPNYELV LÉTREJÖTTÉRŐL

Míg az uráli nyelvek elkülönülésének, vagyis az alapnyelv felbomlásának időtávjában lényegében egyetértés mutatkozik (ez legkésőbb az i. e. IV. évezredre tehető²⁵), az alapnyelv kialakulásának idejét nem tudjuk meghatározni. Szinte teljes a konszenzus arra vonatkozólag, hogy az alapnyelvet megelőző nyelvi állapotokat, az alapnyelv kialakulását²⁶ és az alapnyelv egyéb nyelvekkel, nyelvcsaládokkal való kapcsolatát a történeti-összehasonlító nyelvészet módszereivel és a kutatás rendelkezésére álló nyelvi adatok feldolgozásával nem lehetséges rekonstruálni.²⁷ Az alapnyelv feltárása, továbbá a preuráli kor, az uráli alapnyelv kialakulása paleolingvisztikai kutatásokat²⁸ igényel(ne).²⁹ Azt az uralisztika is feltételezi, hogy az alapnyelvnek a kialakulása, valamint a fennállása idején is voltak nyelvi kapcsolatai, azonban ezek jellegét nem tudja meghatározni.³⁰ Hajdú több tanulmányában leszögezi, hogy az ismert nyelvcsaládok elődei között rokonságszerű kapcsolat lehetett, de ez a kor nyelvileg ismeretlen és tudományosan

²² Jórészt annak köszönhetően, hogy egyre több nyelvi anyag vált elérhetővé, korábbi gyűjtések és képzett, anyanyelvi kutatók új anyagai egyaránt. Mindemellett folytak alapnyelvi érdekű kutatások is (pl. a fonotaxis, vokalizmus, morfoszintaxis területén).

²³ Ezen kutatási irányok szükségessége – a korábbi, kizárólagosan nyelvtörténeti eredményeket megcélzó kutatás és szemlélet mellett – már a múlt század közepén megfogalmazódott (vö. HAJDÚ 1966, 16; HAJDÚ 1970).

²⁴ Vö. KERESZTES 2003, a kutatási hiányok további okairól az ugor alapnyelvre vonatkozóan BAKRÓ-NAGY 2013.

²⁵ Meghatározása, miként a későbbi, ún. közbeeső alapnyelvi koroké is, nyelvi és nem nyelvi tényezők figyelembevételével történik, vö. HAJDÚ 1966, 14.

²⁶ Hajdú Péter az 1970-es években – a nyelvi kapcsolatokat már a preuráli korra természetesnek tekintve – a folyamatot kultúrantropológiai párhuzamok alapján így vázolta fel: „*A paleolit kor viszonyairól nagyon keveset tudunk. Feltehetjük azonban, hogy e »sötét« ősidőkben Eurázsia lakott területein is az Ausztrália bennszülött nyelveinél tapasztalt állapot aránylag magától értetődőnek látszik: hasonló típusú emberek egymástól elszigetelten élő kisebb csoportjaival kell számolnunk, melyek mindegyikének megvolt a maga külön nyelve (kulturális szempontból nagy különbségek ebben a korban aligha voltak). Később azután ezek az izolált nyelvi egységek (minden bizonnyal a kultúra fejlődése következtében, az alakuló gazdasági-kereskedelmi kapcsolatok hatására) kisebb-nagyobb areális (földrajzilag kondicionált) tömbökbe csoportosultak, s ez a kapcsolatba került csoportnyelvek integrálódásával járhatott együtt. Végső soron ez a folyamat alakíthatta ki azokat a nyelvi közösségeket, amelyek az uráli, az indogermán, az »altaji« nyelvcsaládok előzményeül szolgáltak. Az egyre erősödő kontaktusok tehát Németh Gyula kifejezésével élve »rokonságszerű« kapcsolatba állították egymással a kisebb nyelvi egységeket: a nyelvcsaládok kikristályosodásának több tízezer éves története során egyes összefüggő földrajzi areálok lakói azonos nyelvi szövetség tagjaiként fejlesztették ki egyező (= rokon) vonásaikat.*” HAJDÚ 1977, 161. – A „rokonságszerű ősi kapcsolat” kifejezés ismereteink szerint először Németh Gyula munkájában jelent meg: NÉMETH 1928, 69; vö. RÓNA-TAS 1983.

²⁷ HAJDÚ 2001; HONTI 2001; RÉDEI 2003; CSÚCS 2019.

²⁸ A paleolingvisztika spektruma széles, módszertana nem egységes: vizsgálhatja az alapnyelvek létrejöttét, az alapnyelvek előtti nyelvi korokat, a nyelv keletkezését, és irányulhat az őshaza kutatására is.

²⁹ Vö. HAJDÚ 1965, 114; PUSZTAY 1990, 130.

³⁰ HAJDÚ 1966, 91.

megismerhetetlen.³¹ Ugyancsak ő a rokonságszerű kapcsolatot a következőképpen értelmezi: a valamikori alapnyelvek határterületein kétnyelvűség tételezhető fel (egyéni, illetve kisebb közösségeket érintő), amely a kölcsönös nyelvi hatásokat, interferenciákat továbbította. A kimutatható „nyelvi affinitásokat” pedig a történelem előtti kor areális hasonulásainak tekinti.³² Rédei hasonlóképpen vélekedett, és pontosabb időhatárokat is kijelölt. Megfogalmazása szerint „[...] egyre inkább előtérbe kerül az az elmélet, hogy az ősnelvek 10 000–15 000³³ évvel ezelőtt törzsi nyelvek érintkezése, viszonylag egységes (vagyis nyelvjárássokra tagolódó) nyelvvé való összeolvadása révén születtek. Az egyes nyelvcsaládok távoli ősei mint különálló nyelvek területi kapcsolatban voltak egymással, azaz nyelvi szövetségek³⁴ tagjaiként éltek sok tízezer éven át. Tehát az uráli, indoeurópai, török stb. ősnyelv (alapnyelv) nem létezett ab origine, hanem kontaktusokon keresztül lett, keletkezésük areális közelségből magyarázható.”³⁵ Később azt is hozzáteszi, hogy a közös kommunikációs nyelvet jelentő lingua franca-ként³⁶ alakulhatott ki az alapnyelv.³⁷ A kialakulás érintkezéseken át, közeledés, egységesülés és belső fejlődés útján történhetett.

Pusztay viszont határozottan amellett érvel, hogy az uráli alapnyelv kialakulása paleolingvisztikai módszerekkel leírható. Az ő megállapítása szerint is több tízezer évvel ezelőtt, különböző tömbökbe vonódó, majd azokból kikerülő nyelvek kölcsönös kontaktusaiból jött létre az uráli alapnyelv.³⁸ Kutatásai számos Észak-Euráziában létező és mára kihalt nyelv nyelvi paramétereinek vizsgálatán alapulnak. Adatait, módszertani elveit azonban többen nem tartják meggyőzőnek.³⁹ Mások úgy nyilatkoznak, hogy a kérdés a paleoszibériai és egyéb nyelvek, továbbá a rájuk vonatkozó releváns források ismeretének hiányában jelenleg nem megválaszolható.⁴⁰ A preuráli nyelvi kor kutatásához nem elegendő a nyelvészet – a társterületek szakirodalmának ismeretére is szükség van, valamint egy naprakész tudással rendelkező, különböző tudományterületek tudósaiból álló kutatócsoport összehangolt munkájára. Továbbá a még részben publikálatlan nyelvi adatok, valamint szakirodalmi források teljeskörű feldolgozására is. Az így kivitelezhető újraértelmezés célja a rokon nyelvek egymás közötti viszonyainak, a nyelvcsalád belső szerkezetének átfogó vizsgálata, a nyelvcsalád és nyelvei tágabb areális kapcsolatainak leírása.⁴¹

A NYELVCSALÁD VIZUÁLIS MODELLEZÉSE

Az uráli nyelvek belső viszonyaira vonatkozó elméleteket az ún. családfaábrákon szokás szemléltetni. Fontos tudatosítani, hogy a modell a kezdetektől napjainkig a rokon nyelvek elkülönülésének szemlélte-

³¹ HAJDÚ 1966; 1992, 172; 2001. Véleményével a kutatók többsége ma is egyetért.

³² HAJDÚ 1975, 152.

³³ Az említett 10–15 ezer év a nyelv történetét tekintve a közelmúlt. Az emberi nyelv kialakulásának korszaka mintegy 50 000 évvel ezelőtre tehető. Az újabb evolúciobiológiai kutatások szerint téves az a korábbi nézet, amely az alapnyelvek kialakulását a mezolitikum idejére helyezi. Valószínűsíthető, hogy jóval korábban, legalább 30–50 000 évvel ezelőtt már mai fejlettségű nyelvek léteztek (PLÉH–LUKÁCS 2014, 1074).

³⁴ A nyelvsvövetség/Sprachbund/nyelvi area/konvergenciaterület stb. a nyelvek földrajzi alapú hasonlóságainak a genetikaiaktól (nyelvcsalád) való megkülönböztetésére bevezetett fogalom.

³⁵ RÉDEI 2003, 17.

³⁶ Egy gyakori meghatározás szerint a lingua franca elsősorban kereskedelmi övezetekben alakulhat ki az árucserét elősegítő közvetítőnyelvként (az elnevezés eredetileg a Földközi-tenger medencéjében a középkortól használt újlatin alapú nyelvet jelölte). Egyszerű nyelvtan, különböző nyelvekből összeadódó szókincs jellemzi. Azonban Rédei az idézett helyen nem fejt ki, hogy szerinte mit fed pontosan a „lingua franca” (vö. RÉDEI 2003, 25).

³⁷ RÉDEI 2003, 25.

³⁸ PUSZTAY 2011, 101–111.

³⁹ HAJDÚ 2001; HONTI 2001.

⁴⁰ A nem kielégítő mennyiségű nyelvi adat problémáját veti fel Klima is egy esetleges, az alapnyelvek korát megelőző, közös finnugor–indoeurópai, ill. altaji nyelvi réteget feltételezve (KLIMA é.n.).

⁴¹ Lehetséges módszertani megoldásokra pl. BAKRÓ–NAGY 2013a, különösen az ugor nyelvek esetében.

tésére szolgál (ld. fentebb a nyelvrokonság definícióját), nem célja ábrázolni sem az összetett folyamatok eredményeként kialakult ún. leánynyelvek egymáshoz való viszonyának teljességét, sem pedig az egyes nyelveket ért külső hatásokat.⁴² A családfaábrák szerkezetét meghatározó nyelvi tényeket alapvetően az etimológiák,⁴³ azaz a lexikon és a hangmegfelelések képezik, de az egyes csomópontok megállapításához figyelembe vesznek morfológiai jelenségeket, valamint közös nyelvi kapcsolatok következményeit is. Szükséges lenne azonban a rendelkezésünkre álló újabb adatok és a nyelvi folyamatok átértelmezése miatt a modell felülvizsgálata és az elméleti megalapozás újragondolása. Erre történtek is kísérletek az elmúlt években.⁴⁴ Mint említettük, a modell a nyelvi kontaktusokat sem rokon, sem egyéb nyelvekkel nem akarja ábrázolni.⁴⁵ A kutatásokban azonban – ahogy erről is szóltunk már – fogalmazzák meg hipotéziseket az alapnyelvi kor többnyelvű viszonyairól, illetve számolnak a későbbi nyelvi korok, későbbi uráli nyelvű közösségek többnyelvűségével is.⁴⁶ Vagyis a családfaábra nem azonosítható az uralisztika alapnyelvről vallott nézeteivel.⁴⁷

Az uralisztikán belül, miként a nyelvtudományban általában is, az utóbbi néhány évtizedben előtérbe került a kétnyelvűség kutatása. Az élőnyelvi kutatások a nemzetközi trendeknek megfelelően kezdettől fogva és jelenleg is különböző aspektusokból tanulmányozzák az egyes uráli és nem uráli nyelvek közti kapcsolatokat. A legutóbbi években annak is felvetődött az igénye, hogy az eredményeket a múltbeli, ezen belül a történelem előtti korok nyelvi viszonyaira is az eddigieknél adekvátabb módon kíséreljék meg alkalmazni.

A KÉTNYELVŰSÉG-KUTATÁSRÓL

NYELVI KONTAKTUSOK ÉS KÉTNYELVŰSÉG

A következő fejezetek azt mutatják be vázlatosan, hogy a szociolingvisztika a kétnyelvűségről meglévő ismereteivel miként tud hozzájárulni az őstörténeti kutatásokhoz. E tudományterület jellemzően szinkron vizsgálatokat folytat. Az uniformitási hipotézis⁴⁸ azt mondja ki, hogy a múltban végbement folyamatokra következtetni lehet a jelenben zajló folyamatok megfigyelésével.⁴⁹ Néhány megszorítás ugyan megfogalmazható – amint arról a későbbiekben szó esik –, de ez az elv alapjában véve elfogadott a nyelvészetben. Először ezek eredményeiből válogatunk néhány ide vonatkozót, majd a társtudományokat is bevonva azt mutatjuk be, hogyan vetíthető vissza ez a tudás a történelem korai szakaszára.

⁴² Vö. HAJDÚ–DOMOKOS 1980, 67; RÉDEI 2003, 25; SZEVERÉNYI–VÁRNAI 2015, 237. A különböző modellek a kor tudását vagy egyes kutatók álláspontját tükrözik, a közöttük lévő különbségek lényege a nyelvi adatok eltérő értelmezése az alapnyelvre való visszavezethetőségük tekintetében.

⁴³ Az etimológia a történeti-összehasonlító nyelvészet legkorábban és napjainkig leginkább kidolgozott területe, összetettsége folytán komplex filológiai ismereteket igényel. Ezek hiányában egyetlen etimológia helyes vagy helytelen volta sem ítéhető meg.

⁴⁴ Részletesen SZEVERÉNYI–VÁRNAI 2015, vö. még FEJES 2004, 59; FEJES 2016; SIPOS 2005.

⁴⁵ Bár Hajdú Péter kísérletet tett a rokon nyelvek közötti kapcsolatok ábrázolására (HAJDÚ 1992, 172).

⁴⁶ Például mindmáig tisztázatlan, hogy az az obi-ugor frátriarendszer létrejöttének milyen nyelvi háttere volt (HAJDÚ–DOMOKOS 1980, 86–87; HONTI 1982, 14–15; RÓNA-TAS 1997, 136).

⁴⁷ Fehér Krisztina társas-kognitív elméleti keretben próbálja értelmezni a családfamodellt, azonban az általa elvártak, nevezetesen a nyelvi változatosság, az egyes nyelvek kontaktusainak teljességre törekvő leírása nem vállalt feladata a modellnek. Úgy tűnik továbbá, hogy Fehér azt feltételezi, a családfamodell az emberi nyelv kialakulásának idejével azonosítja az alapnyelvi kort (FEHÉR 2011; 2012; részletes kritikáját ld. FEJES 2016).

⁴⁸ Angolul *uniformitarian principle*.

⁴⁹ „...knowledge of processes that operated in the past can be inferred by observing ongoing processes in the present.” (TRUDGILL 2020, 7).

Nyelvi kontaktusról akkor beszélünk, amikor egy földrajzi területen vagy valamely szituációban két különböző beszélőközösség tagjai találkoznak és kommunikálnak. A köztük zajló kommunikáció következtében nyelveikben változások történhetnek. Két- vagy többnyelvűségről akkor beszélhetünk, ha egy beszélőközösség egésze vagy egy része két vagy több nyelvet használ rendszeresen.

Jelen dolgozatunkban – az egyszerűség kedvéért és részint a címnek is megfelelően – a továbbiakban a *kétnyelvűség* terminust használjuk, még ha a jelenséget az újabb felfogásoknak megfelelően értelmezzük is, esetenként olyankor is, amikor nem csupán kettő, hanem három vagy több nyelv kapcsolatáról szólunk.

A kétnyelvűséget sokan definiálták,⁵⁰ de ezen meghatározások egyikéről sem mondható el, hogy általános, átfogó és mindenki által elfogadott lenne – ilyen definíció a mai napig nem született. Ennek egyik oka, hogy a kétnyelvűséghez több diszciplína irányából közelítenek a kutatók: például a neurolingvisztikai vizsgálatoknak egészen más szempontjai vannak, mint a nyelvelsajátítást tanulmányozó vagy a társadalom és nyelvhasználat felől közelítő kutatásoknak. A másik ok abban rejlik, hogy a kétnyelvű közösségek helyzetét számos tényező alakítja, ráadásul az egyes elemek sokszor eltérően⁵¹ és többféle rendszerben⁵² is értékelhetők. A kutatások megkülönböztetnek egyéni és csoportos, társadalmi⁵³ kétnyelvűséget.

A következőkben a kétnyelvűség-kutatás eredményeit elsősorban szociolingvisztikai nézőpontból ismertetjük – kiemelve azokat az elemeket, amelyek az őstörténeti és az alapnyelvi kutatások szempontjából relevánsak.

A KÉTNYELVŰSÉG MEGKÖZELÍTÉSE EGYKOR ÉS MOST

Az általánosan egynyelvűnek tartott európai államokban sokáig úgy vélték, hogy a kétnyelvűség hátrányt jelent⁵⁴ – ez alól csak az elit kétnyelvűség jelentett kivételt.⁵⁵ Ez a szemlélet jelentősen megváltozott napjainkra: ma már köztudott, hogy történelmi örökségként, illetve globalizálódó világunkban a legtöbb beszélő(közösség) több nyelvet használ a mindennapokban – a kisebbségi helyzetben és a többnyelvű területeken élők pedig az általuk beszélt nyelvek megőrzésére sarkallják⁵⁶ számos országban. Az említett monolingvális szemlélet uralkodott a történeti nyelvészetben is, és ezáltal az uráli nyelvek kutatásának kezdeti korszakaiban (a 19. század végén, a 20. század első felében) a kétnyelvűséggel nem vagy csak formálisan számoltak.⁵⁷ A nyelvtudomány újabb eredményeinek ismeretében viszont ezek a nézetek ma már tarthatatlanok.

⁵⁰ Csak néhány kiragadott példa: BLOOMFIELD (1933) az elsők között próbálkozott a kétnyelvűség meghatározásával, definíciója szerint csak az kétnyelvű, aki mindkét nyelvet egyformán magas, „anyanyelvi” szinten beszéli. Ezzel szemben MACNAMARA (1967) bárkit kétnyelvűnek tekint, aki a négy alapkészség (írás, olvasás, hallott szöveg értése és a beszéd) valamelyikének birtokában van. Klasszikus meghatározása szerint a kétnyelvűség két nyelv változó használatát jelenti (WEINREICH 1963, 1). GROSJEAN (1992, 51) a nyelvek rendszeres használatára helyezi a hangsúlyt, és azt tekinti kétnyelvűnek, akinek a mindennapi kommunikációhoz szüksége van két vagy több nyelvre. Skutnabb-Kangas a múlt század végén az addig született meghatározásokat négy kritérium köré gyűjtve mutatta be. Vizsgálta a kétnyelvűséget származás szerint, a külső és belső azonosulás szempontjából, valamint a nyelvtudás foka és funkció szerint is. Egyúttal képet adott a megközelítési lehetőségek tarkaságáról és rámutatott a jelenség összetett voltára (SKUTNABB-KANGAS 1997, 17).

⁵¹ Kloss az általa felállított tizenöt faktorból kilencet sorol az ambivalens csoportba. Ide tartoznak például a csoport számosságára vagy a nyelvi és kulturális tényezőkre vonatkozók (KLOSS 1966, 209–212).

⁵² Például két- vagy többpólusú rendszer végpontjaiként vagy skalárisan.

⁵³ A következőkben a két- és többnyelvűséget szinonimaként használjuk, hasonlóképpen a csoportos és társadalmi kétnyelvűséget is.

⁵⁴ Vö. JAROVINSZKIJ 1994, 66.

⁵⁵ SKUTNABB-KANGAS 1981.

⁵⁶ Vö. <http://hu.languagesindanger.eu/what-can-be-done/>; BORBÉLY 2016, 67.

⁵⁷ LAAKSO 2014; a magyar egynyelvűségről BENKŐ 1990, 269; ugyanerről a török nyelvek felől közelítve másképp SÁNDOR 1998; újabb áttekintésében árnyaltabb véleményt fogalmaz meg GUGÁN 2013, 224.

Az utóbbi évtizedben a többnyelvűség kutatásában jelentős változások figyelhetők meg, melyek megújulást hoztak az elméleti megközelítéstől kezdve a módszertanig. Mindez jelentette új definíciók megjelenését és a korábban használtak újraértelmezését is. Az újabb irányzatok képviselői a nyelvre nem mint önmagában létező entitásra tekintenek, hanem társadalmi konstrukcióként fogják fel.⁵⁸ A szociolingvisztika mellett megszületett például a magát nyelvészeti etnográfiként⁵⁹ definiáló terület, mely már elnevezésében is utal interdiszciplináris voltára, amikor is a szigorúan a nyelvhez köthető jelenségek vizsgálatán túl egyre hangsúlyosabb szerephez jutnak a korábban inkább antropológiai kutatásokban előforduló megközelítések, mint például a hatalmi viszonyok feltérképezése.⁶⁰ A társadalmi dimenziók mellett a kommunikációs vonatkozásokat helyezik előtérbe. A kommunikáció résztvevőire úgy tekintenek, mint akik nem egy vagy több „nyelvhez” köthető eszközkészletet használnak, hanem két vagy több forrásból merítenek annak érdekében, hogy céljukat a leghatékonyabb módon⁶¹ érjék el. Ma már a két- vagy többnyelvűségi kutatások kapcsán az új fogalomrendszerhez igazodva szuperdiverzitásról, multimodális nyelvi repertoárról és szemiotikai erőforrásokról olvashatunk a kurrens nyelvészeti munkákban a fent említett szemléleti változás következtében.⁶²

EGYÉNI ÉS TÁRSADALMI KÉTNyelVŰSÉG

Az egyéni és társadalmi kétnyelvűség közös vizsgálati szempontja a nyelvek használatának állandósága vagy instabil volta. Az egyén esetében az állandóságot a kiegyensúlyozott (szimmetrikus vagy balansz) kétnyelvűség képviseli, ekkor a nyelvek azonos szintű tudása és használata jellemző. Ebben az esetben a két nyelv között funkciómegoszlás jöhet létre: az egyik nyelvet bizonyos nyelvhasználati színtereken (például a család, a vallásgyakorlás, a vásárlás stb. közegeiben) használja a beszélő, míg a másikat ezektől szignifikánsan különböző szituációkban. Ez a színterek szerint elkülönülő nyelvhasználat segíti a kommunikációban részt vevő mindkét nyelv továbbélését.

A társadalom⁶³ felől tekintve ennek a jelenségnek megfeleltethető a stabil kétnyelvűség, melyet stabil történeti kétnyelvűségnek is neveznek. Például az Andok vonulatán végighúzódó, több országot is érintő kecsua–spanyol bilingvizmust, Kanadát, Hollandia fríz régióját, Baszkföldet vagy Svájcot soroljuk ebbe az egyébként nem nagy elemszámú csoportba.⁶⁴ A fent bemutatott funkciómegoszlás – azaz: hol, mikor, melyik szituációban melyik nyelvet kell választani ahhoz, hogy az megfeleljen a normának – a közösség szintjén is megfigyelhető. A viszonylagos állandóság mellett e választást irányító erők külső és belső tényezők hatására folyamatosan változhatnak.⁶⁵

A társadalmi kétnyelvűség kifejezés nem kétnyelvű egyedek tömegét jelöli, nem olyan közösséget, melynek minden tagja azonos mértékben birtokolja a kétnyelvű helyzetben használt nyelveket. Inkább

⁵⁸ JØRGENSEN ET AL. 2011.

⁵⁹ Mások nyelvészeti antropológiának, szociolingvisztikai etnográfianak, kritikai szociolingvisztikának stb. nevezik az általuk művelt tudományterületet, ld. BODÓ–HELTAI 2018.

⁶⁰ MARTIN-JONES–MARTIN 2017, 12.

⁶¹ MATRAS 2009, 4–6; WEI 2018.

⁶² RAMPTON ET AL. 2014; PIETIKÄINEN ET AL. 2016. Megjegyezzük, hogy a megújult fogalomkészletnek és szemléletnek az elemei többnyire megfeleltethetők a klasszikus iskolák által használt eszközkészlet elemeinek, mint ahogy a megújult elméleti alapok definiálása után ezen új iskolák követői – is terepmunkájuk és a gyűjtött anyag elemzése során – sok esetben a korábban is alkalmazott terminológiához és módszerekhez nyúlnak vissza.

⁶³ Egy csoport akkor tekinthető kétnyelvűnek, ha tagjai két vagy több nyelvet tudnak és mindennapi életük során használnak is (BORBÉLY 2006, 602).

⁶⁴ WÖLCK 2008; CSERESNYÉSI 2004, 157; BORBÉLY 2014, 37–38. Az említett példákban közös, hogy több faktor ideális együttese mellett az erős politikai akarat az egyik fő oka annak, hogy a kiegyensúlyozott kétnyelvű helyzet tartósan fennmaradhat.

⁶⁵ Erről bővebben BARTHA 1999, 123.

jellemző az, hogy a közösség tagjainak többsége csak az egyik vagy csak a másik nyelvet beszéli jól, és csak kevesen vannak olyanok, akik mindkét nyelvet egyforma magas szinten beszélik.⁶⁶ Lanstyák István szerint az egyénnek elegendő ismernie a közösség kétnyelvű nyelvhasználatát jellemző szabályokat ahhoz, hogy ő is a kétnyelvű közösség része legyen – annak ellenére, hogy mint individuumnak a másodnyelv csak igen korlátozott formában jelenik meg a mindennapi nyelvhasználatában.⁶⁷

Mind az egyénnel, mind pedig a csoporttal kapcsolatban gyakrabban találkozhatunk a fenti jelenség ellentétével, az egyéni felcserélő (szubtraktív) kétnyelvűséggel – ennek a társadalom szintjén az instabil kétnyelvűség feleltethető meg. Ezekben a helyzetekben a nyelvek versengenek egymással. Ez egyrészt jelenti a két nyelv változó mértékű használatát, másrészt azt a folyamatot, mikor is a hangsúly a megnyilatkozások⁶⁸ számát tekintve az egyik nyelvről a másikra helyeződik át, fokozatosan elvezetve a nyelvcserehez. Ennek a jelenségnek a velejárója a fent említett funkciómegoszlás hiánya, amikor a nyelvhasználatot egy-egy szintérhez kötő, preventív (a váltást gátló) kapocs hiányzik, ennek következtében az egyik nyelv egyre több teret átenged a másik, magasabb presztízsűnek, mely fokozatosan kiszorítja „gyengébb” versenytársát.⁶⁹ Ez az oka annak, hogy a kétnyelvűséget mint a folyamat egyik lépcsőfokát nagyon sokszor a nyelvcserevel együtt tárgyalja a szakirodalom.

MI MINDEN BEFOLYÁSOLHATJA A KÉTNyelVŰSÉGET?

A következőkben számba vesszük azokat a faktorokat, amelyek befolyásolják a kétnyelvű helyzetben lévő nyelvhasználatát és amelyek – megítélésünk szerint – az alapnyelvi/őstörténeti kutatások során is szem előtt tartandók.⁷⁰ Összeállításunk több, eltérő céllal készült felsorolás⁷¹ ismeretében alakult ki, erősen megrostálva, majd kiegészítve. A lista nem kimerítő, újabb kutatások eredményei további releváns faktorokkal bővíthetők. Rendszerünkben az egyes elemek nem önállóan fejtik ki hatásukat, hanem egymással interakcióban.⁷² Fontos megjegyezni azt is, hogy egy-egy faktor minden egyes esetben különböző mértékben játszik szerepet a helyzet alakításában. Az egyes tényezők hatása az idő dimenziójában sem állandó: bizonyos történelmi időszakokban egy-egy faktor szerepe lehet elenyésző vagy éppen fel is erősödhet.⁷³ Mindez jelenti egyben azt is, hogy minden helyzet gondos mérlegelést igényel.

⁶⁶ BORBÉLY 2006, 602.

⁶⁷ LANSTYÁK 2000, 140.

⁶⁸ A megnyilatkozás olyan – szünetekkel határolt – beszélt és írott nyelvi egység, amelyet a kommunikáció során a nyelvhasználó hoz létre (ld. pl. HARRIS 1951, 14).

⁶⁹ A kontaktushelyzetből következően nemcsak a nyelvek túléléséről vagy kihalásáról beszélhetünk, hanem születésükről is. A pidzsin nyelvek alkotóelemei több nyelvből származnak, és szókincsükben és nyelvtanukban is leegyszerűsített kommunikációs eszközök. A pidzsin beszélőinek nem anyanyelve. Ezzel szemben a kreol nyelv stabilabb, a gyerekek anyanyelvüként sajátítják el. E nyelvek szintén több nyelv elemeiből jönnek létre, de szókincsük nem csak a valamilyen célből szükséges elemekre szorítkozik, és a nyelvtanuk is következetes, nem korlátozódik a legegyszerűbb struktúrákra, bár érzékelhetően szisztematizált (azaz rendhagyó alakok helyett szabályosakat hoz létre) (MUFWENE 2015). Mindegyik esetében fontos közös tényező a különböző nyelvek beszélői között kialakuló kommunikációs kényszer, mely eltérő formákban nyilvánulhat meg. Ugyan a jellemzően intenzív kereskedelmi tevékenységgel együtt járó „nyelvalkotási” esetek leírt többsége az afrikai vagy amerikai kontinenshez köthető, találunk példát az uráli nyelvek beszélői által lakott területeken is. Megfigyelhető (volt) ez pl. az orosz alapú pidzsin, a govorka esetében, melyet őslakos népek használtak, ill. használnak a Tajmír félszigeten (STERN 2005; HELIMSKI 2000; <https://glottolog.org/resource/language/id/taim1252>).

⁷⁰ Nem soroljuk fel tehát azokat az összetevőket, amelyek a modernebb korokhoz, a technikai újításokhoz kötődnek vagy általuk befolyásoltak, mint például: az írásbeliség, a sztenderdhez való viszony, az intézmények, az internet és a közösségi média.

⁷¹ Pl. KLOSS 1966; AIKHENVALD–DIXON 2001; MYERS-SCOTTON 2006; BORBÉLY 2016.

⁷² Mint ahogy azt FISHMAN több mint fél évszázada leírta (1966).

⁷³ TANDEFELT 1988, idézi BORBÉLY 2014, 43.

A kétnyelvűséget befolyásoló tényezők

Csoporton belül

- lélekszám
 - abszolútértékben
- a kontaktus hatóköre
 - a kontaktus a teljes csoportot érinti
 - a kontaktus csoportrészeket érint
- földrajzi elhelyezkedés
 - a terepviszonyok a kapcsolattartásnak kedveznek
 - a terepviszonyok az izoláltságot segítik elő
- területi elhelyezkedés, eloszlás
 - a csoport tagjai szétszórtan laknak
 - a csoport tagjai koncentráltan laknak
 - a csoportnak vannak szétszórt és tömbökben elhelyezkedő részei egyaránt
- életforma
 - nomadizáló
 - gyűjtögető-vadászó
 - állattartó
 - letelepült
 - földművelő
 - városlakó
- szervezettség
 - homogén társadalom
 - tagolt (függőlegesen) társadalomszerkezet
 - presztízscsoportok (vezetők, szolgák, rabszolgák)
 - nemek közötti munkamegosztás
 - rokonsági rendszer
 - házassági szokások (endogámia, exogámia)
- etnikai öntudat
- nyelvi attitűd
- kultúra, vallás

Csoportok között

- a kapcsolat jellege
 - rendszeres, tartós
 - időszakos
- az egymáshoz való viszonyulás
 - nyitott
 - zárt
- társadalmi-gazdasági kapcsolatok
 - kereskedelem
 - hierarchikus kapcsolat, hadviseléshez kötött
 - hódítás – a hódító állandó jelenléte
 - hódítás – lazább kapcsolat (adószedés)
 - rabszolgák, asszonyok zsákmányolása

Ahogy azt a bemutatott összetevők számosságából is gondolhatjuk, sok és sokféle helyzetben jöhet(ett) létre kétnyelvűség. Ezt a képet az egyes tényezők milyensége tovább árnyalja, ezek némelyikére a következőkben néhány példát mutatunk.

AZ ALAPNYELVEK KORÁNAK KÉTNYELVŰSÉGÉRŐL

MILYEN MÓDSZEREKKEL KÖZELÍTHETŐ MEG AZ ÉVEZREDEKKEL EZELŐTTI TÖBBNYELVŰSÉG?

Az elmúlt évtizedekben a nemzetközi történeti-összehasonlító nyelvészetben és az uráli alapnyelv kutatásában komoly szemléletváltás és metodológiai előrehaladás következett be. Eközben Magyarországon – amint erről fentebb már szó esett – az uralisztika más irányokat vett,⁷⁴ kimondottan alapnyelvekre irányuló kutatás a nagyobb kutató- és oktatóhelyeken kevés folyt,⁷⁵ az uráli etimológiai szótár munkálatai befejeződtek,⁷⁶ újabb összefoglalások⁷⁷ sem jelentek meg. Továbbá az újdonságok a felsőoktatásban is esetlegesen voltak megismerhetők,⁷⁸ a közoktatásban pedig a frissebb nézetek morzsái sem jelentek meg.⁷⁹ A továbbiakban az újdonságok közül a konferenciakötet fő témájából adódóan egyrészt a társtudományok, másrészt a nyelvészet eredményeiről lesz szó, de nem teljes történetük végigkövetésével, hanem kizárólag a leglényegesebb fejleményekre összpontosítva.

Napjainkra a nyelvcsaládok történetének kutatásához – amelyet hagyományosan a divergencia, azaz szétválás jegyében képeltünk el – egyre inkább hozzátartozik a nyelvi kontaktusoknak a korábbinál jóval differenciáltabb figyelembe vétele.⁸⁰ A szociolingvisztika általában Thomason és Kaufman művének⁸¹ megjelenéséhez köti a „klíma megváltozását”,⁸² vagyis a kétnyelvűség, a nyelvek érintkezése iránti érdeklődés megnövekedését a nyelvészetben. A nyelvi kontaktusok következményeinek áttekintése és tipizálása fontos felismerésekhez vezetett: egy nyelvet nem csupán az előzményének tulajdonságai határoznak meg, hanem azok a jellemzők is lényegesek lehetnek, amelyeket átvett más nyelv(ek)ből. A nyelv szintekre tagolható, ezek mindegyikét eltérő módon és eltérő mértékben érintheti más nyelvek hatása.⁸³ Az egymással érintkező nyelvek lexikális és strukturális közeledését konvergenciának nevezik. Amint azt Hock hangsúlyozza, a konvergenciát sok esetben úgy értelmezik, mint egyik nyelv hatását a másikra, és kevesebb szerzőnél fordul elő hangsúlyosan, hogy kétirányú jelenségről is lehet szó nyelvi kontaktusok esetén. Olyan, jól ismert esetekben, mint az angol példája dél-ázsiai nyelvekkel, a hosszan fennálló, nem

⁷⁴ Ezek között van a nyelvléírás, szociolingvisztika, napjaink nyelvi kapcsolatainak vizsgálata, korpuszépítés egyes uráli nyelvek alapján, morfológiai elemzők létrehozása stb.

⁷⁵ Ezek elsősorban relatív alapnyelvekre irányultak, pl. BAKRÓ-NAGY 2001; CSÚCS 2005.

⁷⁶ RÉDEI 1988.

⁷⁷ A bő két évtizeddel ezelőtt megjelentetett *Finnugor kalauz* (CSEPREGI 1998) nagyon fontos állomás volt a hazai uralisztikai kiadványok sorában, de másfajta hiányt kívánt pótolni: az uráli népek életéről friss információkat adott közre. A Szegedi Tudományegyetemen kiadott tankönyv (KOZMÁCS-SIPÓCZ 2008) tipológiai keretbe helyezte az uralisztika számos részfejezetét.

⁷⁸ Angol nyelven született erről összefoglaló néhány évvel ezelőtt Johanna Laakso tollából (LAAKSO 2014).

⁷⁹ Ugyanakkor az ismeretterjesztésben vannak üdítő kivételek: a nyst.hu oldalain számtalan, leegyszerűsítéstől mentes és az új eredményeket közérthetően tálaló írás jelenik meg.

⁸⁰ A Hickey által szerkesztett, kontaktusnyelvészeti irányokat összegző kötet is tartalmaz olyan fejezetet, amely a klasszikus családfamodell mellett ismerteti a nyelvi kapcsolatok számos olyan következményét, amely egy nyelv hovatarozásának megítélését befolyásolhatja: kölcsönzés (a szókölcönzéstől a grammatikai konstrukciók átvételéig), szubsztrátumhatás, koiné kialakulása, kreol nyelvek létrejötte, kevert nyelvek kialakulása (NOONAN 2010).

⁸¹ THOMASON-KAUFMAN 1988.

⁸² ROSS 2003, 175.

⁸³ PL. BOSSONG 2009.

felcserélő nyelvi kapcsolatokban mindkét nyelv módosulhat strukturálisan, pl. az angol hat a hindire és a hindi is hat az indiai angolra.⁸⁴ A konvergencia kutatása a számtalan észak- és dél-amerikai, ausztráliai stb. esettanulmány alapján komoly lendületet vett.

A nyelvi kapcsolatok kutatása – mint láttuk – az uralisztikában sem előzmény nélküli, hiszen például az etimológiáirásban, a relatív kronológiák felállításában eleve nem volt nélkülözhető az egyik nyelvi szintet érintő következmény, a szókölcsonzés tanúsága. Ennek ellenére az összehasonlító nyelvészetben általában véve és az uralisztikában is a (nyelvi értelemben vett) genetikai örökség kimutatása mindig prioritást élvezett az átvételmagyarázathoz képest.⁸⁵

Az egyes uráli nyelvek kutatásában más szemléleti korlátok voltak jelen. Laakso úgy látja,⁸⁶ hogy az uralisztika az alapnyelv szétválását és az ágak további történetét is lényegében egynyelvű keretben képzelte el, továbbá a nyelvi kontaktusok következményei nem estek pozitív megítélés alá, és mindez több okra vezethető vissza. Egyrészt a finnugrisztika a nemzeti romantika időszakában teljesedett ki, amikor a nemzet nyelvének, annak romlatlan és intakt voltának ideológiai jelentősége volt. Másrészt a terepmunkák aranykorában azt a fajta kétnyelvű helyzetet látták az uralisták, amely átmenetet képezett az asszimilációhoz és a kis nyelvek eltűnéséhez. Ez az állapot a kétnyelvűség negatív megítélését erősítette.⁸⁷ Harmadrészt a kutatások háttérben sokáig a nyelvet, a nemzeti azonosságot és a kultúrát egymásnak megfelelő felfogás állt, amely ezt a történelmi korokra is visszavetítette.⁸⁸

Ma a történeti nyelvészek már nem egyedi vagy eseti tényezőként tekintenek a kontaktushatásokra, pontosabban nem időlegesnek és relatíve későbbinek, hanem állandónak tartják, és az alapnyelvek korára is többnyelvűséget tételeznek fel.⁸⁹ Ennek a többnyelvűségnek a modellezéséhez fontos tudatosítanunk, hogy antropológiai kutatási eredmények szerint a beszélőket identitásuk nem feltétlenül egyetlen etnikumhoz vagy nyelvhez köti.⁹⁰ Másrészt vélhetőleg az alapnyelvek korára és későbbre sem élesen elkülönülő nyelveket kell elképzelnünk. Sokkal inkább olyan nyelvi közeget, amelyben a nyelv

⁸⁴ HOCK 2012, 580–581.

⁸⁵ LAAKSO 2014, 8, 10; MAILHAMMER 2013. A szókölcsonzések és más átvételek megítélése, a motivációk feltételezése mögött húzódó további változatos és változó ideológiákat elemzi LAAKSO 2013.

⁸⁶ LAAKSO 2014.

⁸⁷ Ez a szemléletmód vezetett ahhoz is, hogy a tiszta nyelvállapot idealizálása miatt a kétnyelvűségből következő nyelvi jelenségek kívül estek a gyűjtők érdeklődésén, így annak a nyelvállapotnak a dokumentálása jövátétlenül hiányos.

⁸⁸ „It may be that the traditional, almost unquestioned idea of monolingual and homogeneous proto-speaker communities reflects an unconscious projection of Romantic Nationalist ideologies on national history. What researchers in the golden age of Uralic linguistic fieldwork, in the years before World War I, saw was the beginning or, in some cases, already a fairly advanced process of linguistic assimilation. They researched and observed languages which were threatened by the dominant language, usually Russian: the Russian colonisation, with its arrogant civil servants, greedy vodka-selling merchants and Orthodox priests, and modernisation, with its technical and industrial innovations, with its books and papers and schools (in the majority language), would put an end to the traditional way of living and the traditional transmission of the language. In the best case, there were still remote villages in which monolingual speakers of the traditional language variety lived and maintained their traditional culture, untouched by the majority language, but sooner or later these would also be affected by the same development which the classic Uralic field linguists could witness with their own eyes: »The songs are not learned any more and not even listened to with pleasure, because people do not understand their language« (a statement quoted in the title of WIDMER 1998).” LAAKSO 2014, 95–96.

⁸⁹ Pl. KALLIO 2015, 83. Finnországban az 1980-as években rendeztek szimpóziumot azzal a céllal, hogy az őstörténet különböző kérdéseit több tudományterület felől közelítsék meg. Mivel ezek a multidiszciplináris megközelítések a kultúrák érintkezésének különféle jelenségeivel szembesültek, a következő kötetekben a többnyelvűség kutatása is egyre nagyobb szerepet játszik: GALLEN 1984; FOGELBERG 1999; CARPELAN ET AL. 2001; GRÜNTHAL–KALLIO 2012.

⁹⁰ KRIVONOGOV 2001; ZIKER 2002, illetve egy arktikus városról szóló esettanulmány: SZEVERÉNYI–VÁRNAI in print.

változatainak egymás mellett élése, a többnyelvűség és a nyelvi kapcsolatok természetesebbek voltak, azaz az uráli alapnyelv létrejötte is kisebb-nagyobb nyelvek kapcsolatainak kontextusában képzelendő el.⁹¹ Más szóval a többnyelvűség szerepet játszhatott az uráli alapnyelv létrejöttében, később a felbomlásában, valamint a relatív alapnyelvek további alakulásában, illetve az egyes nyelvek történetében⁹² is igen fontos következményei lehetnek.⁹³

Mindez azt jelenti, hogy a nyelvek történetében a genetikus örökség mellett laterális átadással is számolhatunk.⁹⁴ A laterális átadásról Helimski két évtizede úgy fogalmazott, hogy a történeti nyelvészet tapasztalatai szerint kétféle rokonság van: a direkt rokonság és a laterális rokonság. (a) A direkt rokonság – amelyhez például klasszikus értelmezése szerint az uráli nyelvrokonság is tartozik – a leggyakoribb, és kialakulását az újlatin nyelvek történetével is jól lehet illusztrálni. (b) A laterális rokonság mechanizmusa a következőkkel jellemezhető: olyan új nyelveket hoz létre, amelyek nyelvtana és szókincse különböző eredetű; minden esetben kevert nyelv jön létre, és sosem új nyelvcsalád; a megszokottól eltérő jelenség, speciális körülmények között alakul ki, ritkán tud függetlenedni létrejötte sajátos körülményeitől, ami miatt az újonnan kialakult nyelv rövid életű szokott lenni. Egy harmadik reláció (c), amelyre számos terminust ismerünk: „*contact kinship, areal affinity, language diffusion, allo genetic relationship, rokonságszerű kapcsolat, protolanguage as lingua franca*” (HELIMSKI 2001, 195). A szerző szerint nem rokonságot, csak kiterjedt tipológiai hasonlóságot és nagy volumenű szókölcsönzést eredményez – azonban csak az alapszókinshoz nem sorolható lexémák tartományában. A harmadik relációt Helimski merő spekulációnak tartja, noha – amint ezt hangsúlyozza, annak az elképzelésnek, hogy nyelvrokonságot nemcsak divergencia, hanem konvergencia is létrehozhat – hosszú múltja van Schuchardttól kezdődően.⁹⁵ Más szóval a hagyományos történeti-összehasonlító nyelvészet nézeteivel a laterális átadás nehezen egyeztethető össze.

A két utóbb ismertetett mintázat megítélése elvi jelentőségű: lehet-e ezek eredményét, kimenetét nyelvnek tekinteni vagy sem? Amennyiben a válasz igen, akkor a nyelvek eredeztetésében a hagyományos családfamodell mellett a „kétszülős modellt”, más szóval „kettős leszármazást” is számon kell tartanunk. Mivel ezekre ismerünk konkrét példákat – amelyekből a következőkben be is mutatjuk a legismertebbeket – a kétszülős modell létezését nem tagadhatjuk.

Egy nyelv tehát esetenként nem csupán egyetlen előzményre vezethető vissza. Hasonló kondíciók mellett nemcsak leegyszerűsített nyelvek jöhetnek létre, hanem úgynevezett kevert nyelvek is, amelyek a pidzsin és a kreol nyelvektől eltérően olyan közegben jönnek létre, amelyben a beszélők mindkét (forrás)nyelvet egyformán jól beszélik. Az egyik, gyakran emlegetett példa erre a *media lingua*, amelyet Ecuadorban beszélnek néhány ezren. Ez a nyelv a spanyol és a kecsua érintkezése nyomán jött létre 1920 körül, amikor kecsua nyelvet beszélő munkások érkeztek Quitóba a vasútépítésre. A fiatal munkások a *media lingua*t identitásuk kifejezésére használták. Ez a nyelv megőrizte a kecsua nagyon komplex és sajátos grammatikai kategóriáit, a lexikon ezzel szemben szinte teljes egészében spanyol eredetű. Ma a *media lingua*t beszélők nem tudnak kecsuául, és tanulniuk kell a spanyol nyelvet is.⁹⁶

⁹¹ HAJDÚ 1977, 161; „*the Neolithic saw the arrival of two language families, namely Uralic and Indo-European, both of which probably co-existed with a sizeable number of languages from different families, and some of these probably go back to pre-Neolithic times, coming into contact with the immigrant languages and leaving their traces there.*” MAILHAMMER 2015, 43.

⁹² Vö. pl. Bereczki Gábor és Agyagási Klára munkássága a mari nyelv vonatkozásában (pl. BERECKZI ET AL. 2013).

⁹³ Ezt esettanulmányok hosszú sora bizonyítja, itt most csak egyetlen példa álljon: közeli rokon nyelvek másodlagos kapcsolatai átláthatatlanná tehetik a tényleges genetikai kapcsolatokat, amint ez a maku nyelvek esetében történt (AIKHENVALD 2001, 191). A rokon nyelvek közti kontaktusok jelentősége az uralisztikában is nagy: pl. BERECKZI 1977; HÄKKINEN 2012.

⁹⁴ LAAKSO 2014, 11.

⁹⁵ HELIMSKI 2001, 195.

⁹⁶ BOSSONG 2009, 18.

A másik sűrűn hivatkozott példa a kevert nyelvre a misif. Kanadában beszélik, és az algonkin csoportba tartozó krí indián nyelvnek, valamint a francia egy változatának, a metisznek sajátos vegyülete. Létrejöttének hátterét a prémvadászatban és prémkereskedelemben dolgozó franciául beszélő férfiak és a helyi indián nők között kötött házasságok képezik. Sokat elárul a nyelv életképességéről és önálló voltáról egyrészt az, hogy generációk örökítették át a következőkre, másrészt az, hogy a mai beszélők nem tudnak sem francia, sem pedig krí nyelven (misif és angol kétnyelvűek). A misif első említése a 19. század elejéről való, és a nyelvnek ma is van kb. 700 beszélője. Nyelvtana nem leegyszerűsített, hanem a főnévi kifejezések struktúrája a metisz francia mintát követi, az igei frázisok felépítése viszont a krí nyugati nyelvjárásaiét őrzi. Ami azt jelenti, hogy a misifben a krí és a francia nyelv határa egészen máshol húzódik, mint a *media lingua* esetében a kecsua és a spanyol közti választóvonal.⁹⁷

Amint Helimski jelezte, ritka példáról és rövid életű nyelvekről van szó – ezt azonban legfeljebb a ma ismert és jellemzően kisebbségek által beszélt nyelvekről jelenthetjük ki bizonyosan. Ettől függetlenül – ahogy Bossong felhívja erre a figyelmet – a két fenti példában, de különösen a misifre gondolva a létrejött nyelvet nem lehet egyszerűen egyik vagy másik nyelvcsaládhoz sorolni; ezért a kialakulás módját csak a kettős leszármazás terminussal lehet pontosan jelölni. Olyan eseteket bőségesen ismerünk, amelyekben komoly hatást gyakorol az egyik nyelv a másikra. Jó példa erre a japán lexikon kínai eredetű része, vagy a perzsa nyelv, amely nemcsak a szókincs vonatkozásában, hanem nyelvtanában is jócskán mutat arab hatást.⁹⁸ A kétszülős modellt azonban nem elég a kétnyelvűség olyan speciális következményének tartanunk, ahol a létrejövő nyelv nem érthető a két kapcsolatban lévő nyelv egyikének beszélői számára sem. A keveréknyelv létrejötte egyszersmind azt is feltételezi, hogy elkülönül egy, az újonnan kialakuló nyelvet beszélő csoport is.

TÁRSTUDOMÁNYOK A MODELLEZÉSBEN

Az újabb megközelítések a modellezésben teret engednek a kétnyelvűségnek is, valamint igyekeznek összekapcsolni a nyelvek történetét nyelven kívüli tényezőkkel: társadalomtörténeti stádiumokkal, eseményekkel, egyéb változókkal. Az alábbiakban ilyen kutatások eredményeiből következik egy rövid válogatás, amelyben nem-nyelvészeti és nyelvészeti irányok is szerepelnek; közöttük a szociológia és a szociolingvisztika képez átmenetet.⁹⁹ Ezzel az alapnyelvek (és relatív alapnyelvek) korának pontosabb modellezése válik lehetővé. Az állattenyésztés és a földművelés csak mintegy 10 000 éve jelentős a gazdálkodásban, az azt megelőző 100 000 évben az emberiség halászáttal, vadászattal és gyűjtögetéssel tartotta fenn magát. Ugyan mind ez idáig nem sikerült kimutatni, hogy a változások a halász-vadász-gyűjtögető társadalmak nyelvében alapvetően másképpen mennek végbe, mint a földművelő társadalmakéban,¹⁰⁰ viszont a nyelvcsaládok létrejöttében és alakulásában nagyon is fontos időszakról van szó, amelynek megvannak a maga sajátosságai, így ennek a korszaknak a modellezése nélkülözhetetlen.

Hacsak nem tökéletes elszigeteltségben élt egy nyelv, számolhatunk más nyelvek hatásával.¹⁰¹ Ennek modellezéséhez számos társtudomány eredményeire lehet támaszkodni. Ilyen például a társadalom- és gazdaságföldrajz, a demográfia, társadalomtörténet (és populációtípológia), gazdaságtörténet, szociológia, beleértve természetesen az etnográfia, kulturális antropológia stb. tanulságait. Ezek figyelembe vételével a nyelvtörténet a nyelveket, illetve a nyelveket beszélő népeket valóságos térbe helyezi, vagyis a nyelvi változásokat nem önmagukban, hanem nyelven kívüli faktorokkal összefüggésben vizsgálja.¹⁰²

⁹⁷ BOSSONG 2009, 16, 17.

⁹⁸ BOSSONG 2009, 18–22.

⁹⁹ RENFREW 2000, 12.

¹⁰⁰ BOWERN 2010, 673.

¹⁰¹ MAILHAMMER 2013, 28.

¹⁰² RENFREW 2000, 11.

Társadalomföldrajz

Sok esettanulmány bizonyítja, hogy a nyelvekre jellemző folyamatokat (divergencia, terjedés, konvergencia, asszimiláció stb.) akadályozhatják vagy segíthetik földrajzi tényezők is.¹⁰³ Sokan felfigyeltek például arra, hogy nemcsak a nyelvek, hanem a nyelvcsaládok eloszlása is egyenetlen, és ennek különféle okait tárták fel.¹⁰⁴ A nyelvcsaládok sűrűsége a megfigyelések szerint nagyobb a partvidékeken, az egyenlítőhöz közelebb, a nedvesebb, illetve az évszakok változásának kevésbé kitett területeken. Alacsonyabb viszont a kontinensek belső részein, az egyenlítőtől távolabb, valamint a száraz, illetve az évszakok változásával jellemezhető területeken.¹⁰⁵

Gazdaságföldrajz

Ugyancsak mutat összefüggést a nyelvcsaládok sűrűsége és kiterjedtsége a területek jellemző gazdálkodási stratégiáival: komplex, mezőgazdasággal foglalkozó, valamint nagy birodalmi múlttal rendelkező társadalmakban kevesebb nyelvcsaláddal számolhatunk, és több jellemzi az egyszerűbb, kisebb társadalmak területeit. Ahol a népsűrűség nagyobb, ott kevesebb nyelvcsaládba sorolhatók a nyelvek. Ott tartoznak több nyelvcsaládhoz, ahol kicsiny társadalmak viszonylag autonóm módon élhetnek a saját területükön.¹⁰⁶

Demográfia

A neolitikum nyelvi állapotának felvázolásához hozzátartozik a népcsoportok nagyságának megbecslése, illetve a nyelvek nagyságának és számának kérdése, amihez a gyarmatosítás előtti Ausztrália szolgált analógiát.¹⁰⁷ Egy nyelvhez pár száztól legfeljebb néhány ezerig terjedő beszélői létszám tartozik, aminek az alábbi, közismert okai vannak. A halász-vadász-gyűjtögető csoportokat viszonylag nagy területek¹⁰⁸ tudják fenntartani, így rendszerint nem produkálnak nagy népsűrűséget. A források kimerülésére a csoportok költözéssel válaszolnak. Ha a létszám jelentősen megnövekedik, akkor a csoport egy része leválik és külön területre költözik. Ez a mechanizmus magyarázza azt, hogy a paleolitikum idején nagy területek váltak lakottá, és a szűz területek elfoglalásával benépesült egész Afrika, Ázsia, Ausztrália, valamint Amerika, Alaszkától Patagóniáig. Mindennek egyértelmű következménye a nagyfokú nyelvi diverzitás.¹⁰⁹

Arról, hogy a nyelvi diverzitás valójában mekkora volt, csak becsléseink lehetnek. Erre tett kísérletet Hassan,¹¹⁰ aki a lakott területek kiterjedéséből és az azokat benépesítő csoportok vélhető nagyságából kalkulált.¹¹¹ Nem pontosságra törekvő számításokról van szó, annyi azonban bizonyos, hogy több ezer nyelv

¹⁰³ NICHOLS 1997, 359.

¹⁰⁴ Austerlitz Euráziát (54 157 000 km²) és Észak-Amerikát (24 398 000 km²) hasonlítja össze. Az előbbi területen 18 elszigetelt nyelvet és 19 nyelvcsaládot (összesen 37, ún. genetikai egységet) tart számon, az utóbbin pedig, amely területileg kevesebb, mint a fele Euráziának, 27 elszigetelt nyelvvel és 44 nyelvcsaláddal (összesen 71 genetikai egységgel) kalkulál, ez az adat csaknem kétszerese az eurázsiaiainak. Így tehát az észak-amerikai „nyelvcsaládsűrűség” körülbelül négyszerese az eurázsiaiainak. Austerlitz több kiváltó okot feltételez: egyrészt a Szibériát Alaszkával összekötő földnyelven átvándorolt népek egész nyelvcsaládokat is átvihettek Ázsiából Amerikába; másrészt a nagy hatalmú politikai egységek (birodalmak) működése sok nép leigázásával és nyelvük kiirtásával vagy asszimilálásával járhatott Euráziában, ami szintén a valaha volt nyelvi diverzitás csökkenéséhez vezetett (AUSTERLITZ 1980, 1992).

¹⁰⁵ AUSTERLITZ 1980, 1–6; NICHOLS 1997, 368.

¹⁰⁶ NICHOLS 1997, 368.

¹⁰⁷ Az összefoglalás NETTLE 1999 alapján készült.

¹⁰⁸ A terület népességeltartó kapacitása természetesen függ a földrajzi adottságoktól.

¹⁰⁹ NETTLE 1999, 101–102.

¹¹⁰ HASSAN 1981, idézi NETTLE 1999, 102.

¹¹¹ A középső paleolitikumra 1,2 milliós, a felső paleolitikumra 6 milliós, a neolitikum kezdetére pedig 8–9 milliós

létezhetett.¹¹² Azokon a területeken, ahol megkezdődött a földművelés, a későbbiekben nagy változások következtek be a népsűrűségben és az együtt lakó emberek számában, ami minden bizonnyal a nyelvi diverzitást is elkezdte átformálni. Ennek fényében a földművelés térnyerése és a letelepedések előtt minden bizonnyal nagyobb nyelvi változatosságot valószínűsíthetünk.¹¹³

Társadalomtörténet, társadalomtipológia

A többnyelvűség fogalma nem ugyanazt fedi le eltérő társadalmi formációkban: mást jelent például törzsi viszonyok között, és mást egy feudális államban. Croft széles spektrumú szakirodalom áttekintésével univerzálékészletet dolgozott ki, amelyben a társadalom különböző típusaihoz vannak hozzárendelve a többnyelvűség különféle fajtái és következményei, például a divergencia, az átvételek, a kevert nyelvek kialakulása, a nyelvváltás stb. A kislétszámú, gyűjtögető csoportosulások¹¹⁴ nagyon mobilis életformája, illetve a törzsek közötti laza szövetség, a csere- vagy kereskedelmi, illetve a feltételezhető exogámiából fakadó házassági kapcsolatok általában nagyfokú aktív vagy passzív többnyelvűséggel párosulnak, így egy nagyobb régió számos nyelve között alakulhat ki strukturális diffúzió. A lingua franca kialakulása (illetve az abból létrejövő pidzsin változat) pedig nagy területen lebonyolított, multilaterális, kettőnél több csoportot érintő kereskedelmi szokásokat feltételez.¹¹⁵

Gazdaságtörténeti összefüggések

A népcsoportok kapcsolatát lehet vizsgálni gazdaságtörténeti összefüggésben is. Az uráli nyelvcsaládra vonatkozó példát hozva Nichols és Rhodes nagy szerepet tulajdonít az erdős és a sztyeppe övezet találkozásánál feltételezhető prémkereskedelmi útvonalnak abban, hogy a finnugor nyelvek nyugat felé nagy területen elterjedhettek, ami végső soron a finnugor népek elődeit ilyen távolságra juttathatta.¹¹⁶

A fentieknél részletesebb kutatások is léteznek, amelyek az általánosító-valószínűsítő kijelentéseket árnyalni tudják. A halász-vadász-gyűjtögető társadalmak életének komplex, multidiszciplináris vizsgálatára is van már példa,¹¹⁷ valamint sok esettanulmány is létezik. Bower¹¹⁸ azokat a kutatásokat tekintette át, amelyek a nyelvi változások kimenetelét összefüggésbe hozták a halász-vadász-gyűjtögető csoportok társadalmi jellemzőivel. Leszögezi, hogy a halász-vadász-gyűjtögető kategória távolról sem homogén. A szakirodalom azonban egységesen mobilis, a környező csoportokkal mindössze sporadikusan kapcsolatba kerülő, területek fölött nem rendelkező, valamint nem-hierarchikus és állandóan mozgásban levő társadalomban élő népcsoportokként kezeli őket.¹¹⁹ Meglátása szerint számos paraméter alkalmazásával, a jellemzőket inkább skalárisan megfogalmazva lehet leírni a működésüket.¹²⁰ Írásában Bower számos leegyszerűsítő

lakosságot valószínűsít. Ha a már idézett ausztráliai számokat vesszük alapul, úgy 5–9 milliós népesség esetén másfél- és kilencezer közé tehetjük a nyelvek számát. – Mindenképpen ezres nagyságrenddel kell tehát számolnunk.

¹¹² NETTLE 1999, 102.

¹¹³ NETTLE 1999, 93, 104. A különböző nyelvváltozatok, dialektusok létezése miatt a nyelvi diverzitás ma is nagyobb, mint amit az ismert, illetve hivatalosan nyilvántartott nyelvek száma sugall.

¹¹⁴ Angolul *band*, korábban *horde*. Ennek a társadalmi egységnek a tanulmányozására ma is van lehetőség: olyan ökoszisztémákban jellemző ez a formáció, amely nem alkalmas földművelésre vagy pásztorkodásra, például sivatagokban, esőerdőkben, illetve arktikus, antarktikus területeken.

¹¹⁵ CROFT 2003, 31–32.

¹¹⁶ NICHOLS–RHODES 2018, 62–63.

¹¹⁷ PL. PANTER–BRICK ET AL. 2001.

¹¹⁸ BOWER 2010, 666.

¹¹⁹ Például a kicsiny lélekszám, a rövid élettartam, a rabszolgaság, valamint az exogámia együtt kedvez a többnyelvűségnek és gyors szóképzési változásnak (AUSTERLITZ 1991, idézi NICHOLS 1997, 374).

¹²⁰ Ezek a következők: (a) a növénytermesztés és állattenyésztés megléte / hiánya; (b) gyűjtögetés kiaknázása; (c)

tévképzetet oszlat el. Egyetlen aspektust kiemelve: nem annyira egyszerű meghatározni az összefüggést a beszélőközösség nagysága és a nyelvi változás mértéke között, ahogyan azt egyes szakirodalmi megállapítások sugallják. A kis közösségek sűrű, egymást átszövő kapcsolatrendszerei, a helyi normák akadályozhatják az innovációk, szóátvételek stb. terjedését. Más elgondolás szerint a beszélők kis száma éppenséggel megkönnyíti a nyelvi változások elterjedését, és ilyen esetben rövidebb idő alatt is zajlanak le. Kicsiny közösségekben jellemző az exogámia, amely a közösségen belül nyelvi diverzitást is képes okozni. Ugyanakkor az exogámia maga is sokféle formában létezik: tilthatja és támogathatja is külső nyelvek használatát és a nyelvek vegyülését. Emellett különböző viszonylatokban írhatja elő a házastársválasztást: leszármazási csoporton (klán), a nyelven vagy a nyelvjáráson kívül. Lehetnek szimmetrikus és aszimmetrikus relációkat eredményező megkötések¹²¹ is; utóbbi láncszerű nyelvi kontaktusokhoz vezet – vagyis még a nagy biztonsággal feltételezhető exogámiának is sokféle nyelvi konzekvenciája lehet.

Bowern és szerzőtársai (2011) három földrész nagyszámú halász-vadász-gyűjtögető, illetve földműveléssel foglalkozó csoportjainak nyelvében végeztek kutatásokat. Arra a kérdésre keresték a választ, hogy vajon az eltérő életmódot folytató közösségek nyelvében tapasztalható-e különbség a szókölcsonzés vonatkozásában.¹²² Az eredmények alapján megdölni látszik, hogy a halász-vadász-gyűjtögető életmódot folytató csoportok nyelvére jellemzőbb a szókölcsonzés, mint a letelepedett, földművelő népcsoportokéra. A kölcsonzési kedv a beszélők számával nem mutatott összefüggést.¹²³ Ezzel ellentétben a nyelvi exogámia magával vonja a kölcsonzést – amennyiben nincsenek átvételre vonatkozó tiltások. Fontos tanulsága a kutatásnak, hogy a vizsgált területek között (Észak-Amerika, Dél-Amerika és Ausztrália) összességében viszont jelentősebb eltérések vannak.¹²⁴

*Szociológia, szociolingvisztika*¹²⁵

Azt, hogy egy közösségben az identitásnak milyen módon alkotóeleme a nyelv, illetve a beszélők hogyan viszonyulnak más nyelvekhez, a szociológia és szociolingvisztika eszközeivel lehet megragadni. Egy-egy társadalom nyelvi szempontból különböző nyitottságú vagy zártságú lehet, így nagyon különböző lenyomatai lehetnek a nyelvi kapcsolatoknak.¹²⁶ Ez teszi érthetővé például azt is, hogy a kontaktusoknak miért nem feltétlenül következménye a szókölcsonzés.

Az, hogy szociolingvisztikai szempontok bevonásának konkrét hozadéka lehet a nyelvi változások működési mechanizmusának leírásában, nem új felismerés. François 2011-es, a vanuatui beszélőközösségek

a népsűrűség mértéke; (d) az eszközkészlet egyszerűsége / bonyolultsága; (e) állandó hajlék / lakás megléte / hiánya; (f) mobilis / állandó településfajták; (g) élelmiszer-raktározás megléte / hiánya; (h) formális társadalmi hierarchia megléte / hiánya; (i) egyszerű csere(kereskedelem); (j) megosztás / kereskedelem; (k) konfliktuskezelés szétköltözéssel / más módon (BOWERN 2010, 666).

¹²¹ Pl. az A csoportból B tagjai választanak házastársat, a B csoportból viszont C tagjai (BOWERN 2010, 671).

¹²² A vizsgálatokban egy 204 tagú, az alapszókinszhez tartozó, kultúrafüggetlen szavakból álló lista szerepelt, amelyek tehát a teljes szókinsz olyan részéhez tartoznak, amelyik a kölcsonzésnek általában jobban ellenáll. A vizsgált anyagban az átvételek aránya kicsinek bizonyult. Utalnak jelek arra, hogy a mobilis életformát folytató csoportok körében valamivel magasabb a kölcsonzés aránya.

¹²³ Vannak olyan nézetek, amelyek szerint a kisebb beszélői közösségekben gyorsabban mennek végbe nyelvi változások, és a kölcsonzés is valószínűbb kisebb társadalmakban (NETTLE 1999a, 119).

¹²⁴ BOWERN ET AL. 2011, 2–6.

¹²⁵ A szociolingvisztikai érvek, eredmények természetesen részben a következő alfejezethez tartoznak. Itt említjük meg, hogy létezik történeti szociolingvisztika is, de az az írott források alapján a legutóbbi századok nyelvhasználatát kutatja, amely esetében a nyelvhasználó társadalmi helyzetéről, a szöveg keletkezéséről, funkciójáról stb. vannak adataink.

¹²⁶ Ross 2003. A szociolingvisztika korábban is úgy látta, hogy elsősorban nem a nyelvek struktúrája határozza meg a kapcsolatok kimenetelét, hanem a kontaktusban részt vevő emberek, embercsoportok attitűdje (THOMASON–KAUFMAN 1988, 35).

körében végzett kutatása a konvergencia és a divergencia megvalósulásának mikéntjéről tár fel lényeges részleteket. Leírja a beszélők közösségen belüli és azon kívüli kapcsolatrendszerének és a nyelvi változások terjedésének összefüggését. A vizsgált közeli rokon nyelvek szétválásuk után kapcsolatban maradtak egymással, és ennek nyelvi következményei konvergenciát és divergenciát egyaránt felmutatnak. A vanuatui közösségek szociokulturális jellemzőinek vizsgálata során François feltárta, hogy a nyelvek láncolata szerű érintkezése során az innovációk különböző fajtái jellemzően milyen társadalmi hálózatokban terjednek. Azok az újítások, amelyek strukturális jellemzőkkel függtek össze (morfoszintaktikai jellemzők, szemantikai kategóriák), nagyobb hálózatokban terjedtek, míg a formai tulajdonságokat érintő innovációk (kiejtés, szókölszöngés) inkább kisebbekben. Hosszú távon az előbbi konvergenciához, az utóbbi pedig divergenciához vezet. A különbségnek az a magyarázata, hogy a formai jellemzők, például a kiejtésbeli sajátosságok a beszélők számára könnyebben észlelhetők, így ezek elfogadása kifejezheti a csoporthoz tartozást, a használat mellőzése pedig az elhatárolódás jelzője lehet. Ezzel szemben egy strukturális jellemzőkben beálló változás kevésbé tűnik fel a nyelvhasználók számára, így „észrevétlen” terjedésük több beszélői közösség nyelvváltoztatát is hasonlóvá teheti egy bizonyos aspektusból.¹²⁷ A strukturális jellemzők terjedésének igen jól ismert példája az indiai Kupwar faluban megfigyelt konvergencia, amely egyik részről az indoeurópai eredetű marathi és urdu, másik részről a dravida nyelvcsaládba tartozó kannada között alakult ki.¹²⁸

Részben összefoglalási szándékkal ismét szólni kell az előző részben említett uniformitási elv korlátairól is. Alapvető különbség a mai, távolságtartóbb társadalmak és a kicsiny, hagyományos életformát folytató közösségek¹²⁹ között, hogy az utóbbiak stabilak, tagjaik közvetlen kapcsolatban vannak egymással, a csoportot kulturális egyöntetűség jellemzi, és a társadalmi (családi és más) kapcsolatok sűrűn átszövik, valamint életterük korlátozottabb. A közösségek kicsiny volta, a kapcsolatok döntően más jellege miatt olyan folyamatok is végbemehettek, amelyekre napjainkban nincs példa.¹³⁰ Ezért szolgál lényeges tanulságokkal a ma még kutatható, kicsiny csoportokban élő archaikus társadalmak nyelvi szokásainak megfigyelése, illetve annak vizsgálata, hogy a társas kapcsolatok jellemzői miképpen hagynak nyomot a nyelv különböző szintjein. Ilyen tapasztalat például az, hogy a komplex evidenciális rendszerek jellemzően kis létszámú társadalmi egységekben beszélt nyelvek körében alakulnak ki,¹³¹ illetve ilyen társadalmi feltételek mellett jóval differenciáltabb személyes névmási paradigmák jöhetnek létre.¹³² Nem csupán elméleti érvek, hanem esettanulmányok sora szól tehát amellett, hogy az uniformitási elvet megszorításokkal kell kezelnünk.

¹²⁷ FRANÇOIS 2011.

¹²⁸ GUMPERZ–WILSON 1971, 178.

¹²⁹ Az eredetiben *at-a-distance* vs *face-to-face societies* (TRUDGILL 2020, 9).

¹³⁰ Például a hangváltozásokról meglévő ismereteinkkel összhangban nem lévő, úgynevezett (tömeges) önkényes változások. Így cserélődött fel egymással a szavak meghatározható körében az első és második szótagi magánhangzó a BLUST (2012) nyomán ismertetett havu (ausztronéz) nyelvben (TRUDGILL 2020, 10).

¹³¹ TRUDGILL 2020, 16. Az evidencialitás olyan nyelvtani kategória, amely azt fejezi ki, hogy a beszélő milyen közvetlen vagy közvetett tapasztalattal rendelkezik az általa elmondott tényekről, eseményekről. A magyarban ez a tartalom kifejezhető az állítólag, tudomásom szerint stb. elemek alkalmazásával, vagy Úgy tudom, ..., Azt hallottam, ... stb. kezdetű mondatokkal. Számos nyelvben azonban például jel vagy segédige jött létre ennek kifejezésére. A bonyolult evidenciális rendszerek és a kicsiny közösségek mint társadalmi környezet összefüggését Aikhenvald a következőkkel magyarázza: „[...] *being specific in one's information source appears to correlate with the size of a community. In a small community everyone keeps an eye on everyone else, and the more precise one is in indicating how information was acquired, the less the danger of gossip, accusation, and so on. No wonder that most languages with highly complex evidential systems are spoken by small communities.*” (AIKHENVALD 2004, 359).

¹³² TRUDGILL 2020, 16.

SZEMELVÉNYEK A NYELVÉSZET EREDMÉNYEIBŐL

A fenti tudományágak eredményei alapján is valószínűsíthető nyelvi kontaktusokat a nyelvészeti kutatók az uráli alapnyelv korától kezdve a felbomláson át az egyes nyelvek történetéig minden korszakban igazolni tudják. Olyan uralisztikai eredmények ismertetése következik, amelyek bizonyítják a többnyelvűség feltételezésének helyességét és nélkülözhetetlenségét korábbi időszakokra nézve is. Noha a tisztán divergencia alapú rokonságfelfogást tükröző családfa sem egyetlen változatban él,¹³³ és számos új nézet látott napvilágot azzal kapcsolatban is, hogy milyen alapokra helyezve lehetne újrarájzolni,¹³⁴ ezek bemutatása fontosságuk ellenére sem tárgya írásunknak.

Areális nyelvészet

Pakendorf úgy jellemzi Szibéria mai nyelvi képét, hogy noha kicsi a népsűrűség, a több mint 30 nyelvben – amely 8 különböző nyelvcsaládhoz tartozik – mégis számos közös vonás fedezhető fel.¹³⁵ Anderson egyenesen szibériai nyelvi makroareáról beszél, amelynek létrejöttében a nyelvi kapcsolatok szerepe nem vonható kétségbe.¹³⁶ Az areában kialakult jelenségeket kiválóan illusztrálja egy sor kutatás a térbeli orientációs rendszerek hasonlóságáról.¹³⁷ Ugyancsak nyelvcsaládokon átívelő, illetve egymással nem rokon nyelvekben megtalálható jelenség a tárgya Nichols tanulmányának, amelyben az areális jelenségek kutatása a történetiséggel fonódik össze. Ez az Euráziában jellemző, az egyes szám első személyben *m*, a második személyben *t* elemet alkalmazó nyelveket vizsgálja, és arra keresi a választ, hogy milyen módokon alakulhat ki ilyesfajta hasonlóság egymástól genetikailag független nyelvek között.¹³⁸

Az uráli alapnyelv kontaktusainak kutatása

Ezek közül az uráli–indoeurópai kapcsolatok vizsgálatának közismerten nagy hagyománya és óriási irodalma van.¹³⁹ Az újabb eredményeknek kihatása lehet az egész uráli kronológiára, az uráli alapnyelv

¹³³ Ld. például PARPOLA 2012; KALLIO 2012.

¹³⁴ Összefoglalja pl. HOLOPAINEN 2019, 15–19. Ezek a nézetek ismertek a nemzetközi történeti-összehasonlító nyelvészetben is. Pl. KIPARSKY 2014-es írásában említi, hogy az uráli nyelvcsalád újabb nézetek szerint nem finnugor és szamojéd ágra bomlik fel, hanem egy keleti (ugor-szamojéd), valamint egy nyugati (finn-permi) ágra (KIPARSKY 2014, 64). Ugyanezt fogalmazta meg Parpola 2012-ben. Ezeket az elgondolásokat kritizálja Janhunen. Szerinte ez az ugor-szamojéd vs. finn-permi csoportosítás másodlagosan kialakult közös jellemzőkön alapszik (JANHUNEN 2014, 15).

¹³⁵ A következő közös vonásokat említik: magánhangzó-harmónia, agglutináló morfológia, nagyszámú névszói eset, döntően SOV szórend, az alárendelés ragos igenevekkel történő kifejezése, képzéshely szerint négyféle nazális megkülönböztetése, a visszaható igehasználát morfológiai jelölése, az eszköz- és társhatározók morfológiai megkülönböztetése (COMRIE 1981, ANDERSON 2004, 2006; idézi PAKENDORF 2010, 715).

¹³⁶ Andersonnál *Siberian linguistic macro-area* (ANDERSON 2004; 2006).

¹³⁷ Legutóbb BÍRÓ–SIPÓCZ–SZEVERÉNYI 2019. Ennek lényege, hogy nyelvenként különböző elemekkel kifejezve, de azonos és az európai felfogásnak szokatlan viszonyítási pontokon (pl. tűzhely, vízpart stb.) alapul a térbeli tájékozódást segítő határozók / igezők rendszere igen nagy terület különféle, rokon és nem rokon nyelveiben. Ennek létrejötté nyelvi kapcsolatokat feltételez. Mindez nem triviális: a nyelvtudomány ismer olyan eseteket is, amikor egy területen valamilyen oknál fogva nem alakul ki két- vagy többnyelvűség. Például Észak-Amerikában a Nagy Síkság (Great Plains) kulturális szempontból areának számít, de nyelvészeti szempontból nem, mert nem volt meg az ahhoz szükséges többnyelvűség (AIKHENVALD–DIXON 2001, 14). Ennek ellenkezőjét példázák ENFIELD délkelet-ázsiai kutatásai: a terület nyelvi szempontból areának tekinthető, kulturális area azonban nem alakult ki (ENFIELD 2001, 255–290).

¹³⁸ NICHOLS 2012.

¹³⁹ Részletesen tárgyalja HOLOPAINEN 2019.

felbomlásának elképzelésére, illetve a finnugor alapnyelv feltételezésére is.¹⁴⁰ Vannak továbbá előrelépések az uráli–jukagír kapcsolatok kutatásában is: a nyelvi adatok részletes elemzése a vélt uráli–jukagír genetikai rokonságot cáfolta, és egyértelműen a korábban már feltett szamojéd–jukagír kapcsolatokat bizonyítja.¹⁴¹

Szubsztrátumkutatás¹⁴²

A szubsztrátumkutatás szintén jelen volt korábban is az uralisztikában,¹⁴³ de az utóbbi idők módszertani fejlődése és konkrét eredményei mindenképpen szót érdemelnek. A számi nyelv korai történetének feltárásában komoly sikereket értek el finn kutatók: tekintélyes mennyiségű, minden bizonnyal idegen elemet (helyneveket és más lexémákat is) azonosítottak.¹⁴⁴ A szubsztrátumkutatás módszertanában számos kritériumot kidolgoztak, amelyek szerint egy nyelv szóanyagát vizsgálni lehet. (a) Kvantitatív kritérium: van-e olyan nagy mennyiségű szóanyag, amelynek ismeretlen az eredete? (b) Strukturális kritérium: vannak-e fonológiai vagy morfológiai tulajdonságok, amelyek az idegen eredetre utalnak? (c) A szabálytalan megfelelések kritériuma: a vizsgált nyelvjárássok, illetve nyelvek anyagában található-e szabálytalan hangmegfelelések, amelyek párhuzamos átvételre utalhatnak? (d) Szemantikai kritérium: csoportosulnak-e a szavak olyan fogalomkörökben, amelyek jellegzetesek szubsztrátum esetén? (e) Onomasztikai kritérium: a fentiek mellett van-e jelentős mennyiségű helynév, amely ismeretlen eredetűnek tűnik, és emellett mutat idegen vonásokat?¹⁴⁵ Természetesen a feladat nehezebb, ha nincs nagy tipológiai különbség a két érintett nyelv között¹⁴⁶ – vagy egyenesen rokon nyelvek kapcsolatairól van szó.¹⁴⁷

Az egyes uráli nyelvek kapcsolatai nem uráli nyelvekkel

A nem uráli nyelvek hatása a leánynyelvekre a felsoroltak közül a legkutatottabb terület az uralisztikában, ezért ismertetésére ebben az írásban nem vállalkozunk. Az utóbbi két évtizedben is sok fontos eredmény született, mint például a finnségi nyelvek germán és balti, illetve a mordvin nyelv(ek) balti jövevényszavaira irányuló vizsgálatok.¹⁴⁸

¹⁴⁰ Ha a szamojéd nyelvek helyettesítettek nagy mennyiségű lexémát a szibériai areában, akkor nem kell feltételezni külön uráli és finnugor korszakot pusztán lexikonban meglévő izoglosszák alapján (KALLIO 2015). Holopainen a pre-indoiráni, a proto-indoiráni és a proto-iráni jövevényszavakat hangtani vizsgálatok alapján (azaz nem disztribúciójukból ítélve) hozza összefüggésbe az uráli alapnyelv időszakával és a felbomlás különböző vonatkozásaival. A szamojéd nyelvek pl. nem feltétlenül a korai leválás, hanem – más, szibériai nyelvekkel kapcsolatba kerülve – a szókincs nagy arányú kicserélődése miatt is mutathatnak fel kevesebb indoeurópai eredetű elemet (HOLOPAINEN 2019).

¹⁴¹ AIKIO 2014. Korábban mások mellett pl. RÉDEI 1999.

¹⁴² A szubsztrátumkutatás a kontaktusnyelvészethez olyan területe, amely annak a nyelvnek a nyomait igyekszik felismerni a továbbélő nyelv különböző szintjein, amelyet beszélői lecseréltek egy másik (pl. hódító vagy kulturális fölényrel rendelkező) nép nyelvére. A nyelvcsere során eltűnt nyelvről sok esetben semmit nem tudunk. A szubsztrátumkutatásnak ezzel együtt igen komoly eredményei vannak, például az indoeurópai nyelvcsalád vonatkozásában (SALMONS 1992, SIMS-WILLIAMS 1998, 509–510). Schrijver három különféle szubsztrátumot tudott azonosítani az indoeurópai nyelvekben. SCHRIJVER 2001.

¹⁴³ Pl. VEENKER 1967.

¹⁴⁴ AIKIO 2004, 2007, 2012; SAARIKIVI 2004.

¹⁴⁵ AIKIO 2012, 83.

¹⁴⁶ SAARIKIVI 2004.

¹⁴⁷ Kallio úgy véli, a proto-uráli nyelv vagy nyelvek és az általa para-urálinak nevezett nyelvek között is lehetett ma már nehezen feltárható kapcsolat. Utóbbi nyelvek rokonságban álltak a mai uráli nyelvek előzményeivel, de nem közvetlen ősei a ma ismert uráli nyelveknek. Elképzeléseit régészeti eredményekkel támasztja alá (KALLIO 2015, 83).

¹⁴⁸ Ld. pl. GRÜNTHAL–KALLIO 2012 fejezeteit.

Uráli nyelvek kapcsolatai uráli nyelvekkel

A leánynyelvek relációinak újragondolását sürgetik azok a vizsgálatok, amelyek a megőrzött szókincs bizonyító erejét kérdőjelezzik meg, és a mennyiségi különbségeket éppen a nyelvi kontaktusok következményeivel hozzák összefüggésbe.¹⁴⁹ Látványos, valamint klasszikus etimológiai hozadékkal is bíró eredményei vannak Aikio kutatásainak.¹⁵⁰ Ezek rámutatnak arra, hogy szókölcsonzés esetén olyan adaptációs stratégiák¹⁵¹ is működhetnek a célnyelvben, amelyek felülírják azt a korszakolást, amelyet az átvételek körében a hanghelyettesítés megléte, mikéntje vagy hiánya alapján feltételeznénk.¹⁵² Vagyis a nyelvi kontaktusok vizsgálata szerves részét képezi az összehasonlító kutatásoknak.

A közeli rokon nyelvek közötti kapcsolatokat más, például matematikai módszerekkel is próbálják feltárni.¹⁵³ Ez nem az alapnyelvig visszavezethető, alapszókincshez tartozó (a kölcsönzésnek jobban ellenálló) szóállományra irányul, hanem a nyelvi kontaktusoknak köszönhető átvételekre, vagyis a másodlagos kapcsolatokra.¹⁵⁴ Ezáltal arra törekednek, hogy a lexikon vizsgálatában ne mossák össze a (relatív) alapnyelvig visszavezethető, mindkét nyelvben megőrződött elemeket a később egymástól átvett szavakkal.¹⁵⁵ Olyan nyelveket (pl. magyar, mari) is vizsgáltak, amelyek kapcsolatai – a leszármazáson túlmenően – további kérdéseket vetnek fel. A kutatók módszerüket a családfamodell alkalmazása mellett, egyfajta kiegészítésül javasolják,¹⁵⁶ és a két eljárás együttesét képesnek látják a bonyolult mintázatok rugalmas modellezésére, egy teljesebb kép feltárása érdekében.¹⁵⁷

ÖSSZEGZÉS HELYETT

A magyar uralisztikai gondolkodásban régóta jelen van a nyelvi kapcsolatok feltételezése a történeti korok vonatkozásában, de – kevés kivételtől eltekintve – jobbra megmaradt elméleti szinten. Emellett az elmúlt évtizedekben a hazai uralisztika fókuszja áttevődött az élőnyelvi, tipológiai és egyéb kutatásokra. Az újabb, tömörebb összefoglaló munkákban, valamint a közoktatásban és az ismeretterjesztésben a többnyelvűség valószínűségét figyelembe vevő, árnyaltabb gondolkodásnak kevés nyoma van, a közoktatásban használatos szövegekből pedig teljesen hiányzik. Ez részben a hagyományosan központi szerepű, eredeti céljával összhangban kizárólag a szétválásokat ábrázoló családfamodell által közvetített kép leegyszerűsítő értelmezésének tudható be.

¹⁴⁹ HÄKKINEN 2012.

¹⁵⁰ Pl. AIKIO 2006.

¹⁵¹ A célnyelvben sok esetben hanghelyettesítéssel teszik könnyen kimondhatóvá az átvételeket. Kiterjedt kétnyelvűség esetén a forrásnyelv fonémakészletének és szó(tag)építő szabályainak (fonotaxisának) is birtokában vannak a célnyelv beszélői, ezért hanghelyettesítésre nincs szükség. A sokféle átvételi stratégia között van az a lehetőség is, hogy valamilyen eljárással (pl. a szó toldalékolása, a toldalék speciális hangrendje stb.) révén válik nyilvánvalóvá az átvett elem idegen származása.

¹⁵² BYNON 1977, 221.

¹⁵³ Természetesen más nyelvcsaládok, így az ausztráliai nyelvek esetében is alkalmaznak ilyeneket, például az óceániai nyelvek alcsoportjainak megállapításában, az óceániai alapnyelv felbomlásának és a nyelvek szétválásának feltérképezéséhez (KOCH ET AL. 2014, 273).

¹⁵⁴ LEHTINEN ET AL. 2014.

¹⁵⁵ Amennyiben nem tesznek különbséget és a szókincs egyezéseit együtt vizsgálják, akkor az időt mint tényezőt kiiktatják, és nyelvek történetéről nem érvényes következtetést vonnak le (LAAKSO 2011, 179).

¹⁵⁶ LEHTINEN ET AL. 2014, 216–217.

¹⁵⁷ Komplex kapcsolatok modellezésének egy lehetséges módját alkalmazza FRANÇOIS 2014, a Torres-Banks régió nyelvei közötti relációk vizualizálásával FRANÇOIS 2014, 183.

Régebbi korok nyelvi viszonyainak tanulmányozásakor a jellemzően szinkrón relációkat vizsgáló kétnyelvűségkutatás szempontjainak és módszereinek egy része jól használható, egy másik része pedig természetesen nem alkalmazható. Ugyanakkor a ma jól kutatott urbánus, globalizált, *at-a-distance* társadalmaktól eltérő, kicsiny, közvetlen kapcsolatrendszerekben élő társadalmi csoportok olyan nyelvi jelenségeket is mutathatnak, amelyekre általános tapasztalataink alapján nem tudnánk következtetni. Ezért elengedhetetlen, hogy a ma még megfigyelhető, kicsiny társadalmak – amelyek életmódja az alapnyelvi korszakra feltételezethez hasonló – kutatásának tanulságait figyelembe vegyük.

Az alapnyelvi korok nyelvi és társadalmi viszonyaira számos tudományág kutatásai alapján lehet következtetni. A társadalomföldrajz, társadalomtörténet és társadalomtipológia, a gazdaságtörténet, a demográfia, a kulturális antropológia stb. eredményei egybehangzóan arra mutatnak, hogy a nyelvek történetében komoly szerepet kell tulajdonítani a többnyelvűségnek. Az uráli alapnyelv létrejöttének és korai történetének helyszínén és idején olyan, mobilis életformát folytató, kisebb társadalmi csoportok feltételezhetők, amelyek különböző nyelveket beszélhettek, tehát a többnyelvűség feltételei megvoltak.

A társtudományok eredményei nyomán megfogalmazható feltételezés és a tulajdonképpeni nyelvészeti eredmények egybecsengenek. Egyrészt a ma megfigyelhető kisebb társadalmak nyelvhasználatának szociolingvisztikai vizsgálata általában a többnyelvűség nagyon változatos képleteit írja le. Másrészt a történeti nyelvészet új módszerek alkalmazásával képes bemutatni az uráli nyelvcsalád múltjában a nyelvi kontaktusok részleteit és következményeit.

Az esettanulmányok a gazdasági-történelmi mellett a társadalmi, emberi tényezők fontosságát emelik ki, amelyek az alapnyelvek korában és az egyes nyelvek történetében legfeljebb részleteikben kutathatók. A jelenkori többnyelvű helyzetek igen változatos nyelvi és nyelven kívüli tényezőit – különös tekintettel a ma még megfigyelhető, hagyományos életmódot folytató, kis létszámú csoportokban élő, *face-to-face* társadalmakra – azért érdemes mégis megismerni, hogy ne egyoldalú elméleti keretekben közelítsük meg a korábbi időszakok többnyelvűségét és nyelvi változásait. Más szóval azért, hogy e korok nyelvi viszonyait leegyszerűsítéstől mentesen tudjuk modellezni, és nyitottabbak legyünk olyan nyelvi történések és jelenségek feltételezésére, amelyek a mai, írásbeliségen alapuló, városias, *at-a-distance* társadalmakra jellemző gondolkodás számára valószínűtlennek vagy elképzelhetetlennek tűnnek, de amelyeket a nyelvi tények támogatnak.

IRODALOM

- AIKHENVALD–DIXON 2001: Aikhenvald, A. – Dixon, R. M. W.: *Areal Diffusion and Genetic Inheritance. Problems in Comparative Linguistics*. Oxford 2001.
- AIKHENVALD 2001: Aikhenvald, A.: Areal Diffusion, Genetic Inheritance, and Problems of Subgrouping: A North-Arawak case Study. In: *Areal Diffusion and Genetic Inheritance. Problems in Comparative Linguistics*. Eds.: Aikhenvald, A. – Dixon R. M. W. Oxford 2001, 167–194.
- AIKHENVALD 2004: Aikhenvald, A.: *Evidentials*. Oxford 2004.
- AIKIO 2004: Aikio, A.: An essay on substrate studies and the origin of Saami. In: *Etymologie, Entlehnungen und Entwicklungen: Festschrift für Jorma Koivulehto zum 70. Geburtstag*. Mémoires de la Société néophilologique de Helsinki 63. Hrsg.: Hyvärinen, I. et al. Helsinki 2004, 5–34.
- AIKIO 2006: Aikio, A.: Etymological Nativization of Loanwords: a Case Study of Saami and Finnish. In: *Saami Linguistics*. Eds.: Toivonen, I. – Nelson, D. Amsterdam–Philadelphia 2006, 17–51.
- AIKIO 2007: Aikio, A.: The study of Saami substrate toponyms in Finland. In: *Borrowing of place names in the Uralian languages*. Eds.: Pitkänen, R.-L. – Saarikivi, J. *Onomastica Uralica* 4. Debrecen 2007, 159–197.

- AIKIO 2012: Aikio, A.: An essay on Saami ethnolinguistic prehistory. In: *A Linguistic Map of Prehistoric Northern Europe*. Mémoires de la Société Finno-Ougrienne 266. Eds.: Grünthal, R. – Kallio, P. Helsinki 2012, 63–117.
- AIKIO 2014: Aikio, A.: The Uralic-Yukaghir lexical correspondences: genetic inheritance, language contact or chance resemblance? *Finnisch-Ugrische Forschungen* 62 (2014) 7–76.
- ANDERSON 2004: Anderson, G. D. S.: The languages of Central Siberia: introduction and overview. In: *Languages and Prehistory of Central Siberia*. Ed.: Vajda, E. J. Amsterdam–Philadelphia 2004, 1–119.
- ANDERSON 2006: Anderson, G. D. S.: Towards a typology of the Siberian linguistic area. In: *Linguistic Areas: Convergence in Historical and Typological Perspective*. Eds.: Matras, Y. – McMahon, A. – Vincent, N. New York 2006, 266–300.
- AUSTERLITZ 1980: Austerlitz, R.: Language-family density in North America and Eurasia. *Ural-Altische Jahrbücher* 52 (1980) 1–10.
- AUSTERLITZ 1991: Austerlitz, R.: Alternatives in long-range comparison. In: *Sprung from Some Common Source: Investigations into the Prehistory of Languages*. Eds.: Lamb, S. M. – Mitchell, E. D. Stanford 1991, 353–364.
- BAKRÓ-NAGY 2001: Bakró-Nagy M.: Obi-ugor szótagszerkezeti és hangtörténeti problémák. *Nyelvtudományi Közlemények* 98 (2001) 71–118.
- BAKRÓ-NAGY 2013: Bakró-Nagy M.: Mit tudunk az ugor történeti fonológiájáról? A nyugati őtörök és magyar kapcsolatok hozadéka. In: *Nyelvelmélet és kontaktológia 2*. Szerk.: Agyagási K. – Hegedűs A. – É. Kiss K. Piliscsaba 2013, 173–189.
- BAKRÓ-NAGY 2013a: Bakró-Nagy M.: Módszerek az őstörténet kutatásában: az ugor példa. In: *Magyar Őstörténet – Tudomány és hagyományörzés*. Szerk.: Sudár B. – Szentpéteri J. – Petkes Zs. – Lezsák G. – Zsidai Zs. Budapest 2014, 193–204.
- BARTHA 1999: Bartha Cs.: *A kétnyelvűség alapkérdései*. Budapest 1999.
- BENKŐ 1990: Benkő L.: Őstörténetünk és a magyar nyelvtudomány. *Magyar Tudomány* 35 (1990) 267–272.
- BERECZKI 1977: Bereczki G.: Permi–cseremisiz lexikális kölcsönzések. *Nyelvtudományi Közlemények* 79 (1977) 57–77.
- BERECZKI 2003: Bereczki G.: *A magyar nyelv finnugor alapjai*. Budapest 2003.
- BERECZKI ET AL. 2013: Bereczki, G. – Agyagási, K. – Winkler, E.: *Etymologisches Wörterbuch des Tscheremissischen (Mari): der einheimische Wortschatz*. Wiesbaden 2013.
- BÍRÓ-SIPŐCZ–SZEVERÉNYI 2019: Bíró B. – Sipőcz K. – Szeverényi S.: Nyugat-szibériai uráli nyelvek térbeli orientációs rendszere. *Folia Uralica Debreceniensia* 26 (2019) 29–44.
- BLOOMFIELD 1933: Bloomfield, L.: *Language*. New York 1933.
- BLUST 2012: Blust, R. Hawu vowel metathesis. *Oceanic Linguistics* 51 (2012) 207–233.
- BODÓ–HELTAI 2018: Bodó Cs. – Heltai J. I.: 2018. Mi a kritikai szociolingvisztika? *Magyar Nyelvőr* 142:4 (2018) 505–523.
- BORBÉLY 2006: Borbély A.: Kétnyelvűség és többnyelvűség. In: *Magyar nyelv*. Szerk.: Kiefer F. Budapest 2006, 595–627.
- BORBÉLY 2014: Borbély A.: *A kétnyelvűség*. Budapest 2014.
- BORBÉLY 2016: Borbély A.: Pozitív nyelvészet és nyelvi változatosság: Esettanulmány az élethosszig tartó tévhitokről és ezek nyelvhasználati következményeiről. In: *Standard – nem standard: Variációk egy nyelv változataira*. Szerk.: Kozmács I. – Vančo I. Lakitelek 2016, 67–87.
- BOSSONG 2009: Bossong, G.: Divergence, Convergence, Contact: Challenges for the Genealogical Classification of Languages. In: *Convergence and Divergence in Language Contact Situations*. Eds.: Braunmüller, K. – House, J. Amsterdam–Philadelphia 2009, 13–41.

- BOWERN 2010: Bovern, C.: Correlates of Language Change in Hunter-Gatherer and Other “Small” Languages. *Language and Linguistics Compass* 4:8 (2010) 665–679.
- BOWERN ET AL. 2011: Bovern, C. – Epps, P. – Gray, R. – Hill, J. – Hunley, K. – McConvell, P. – Zentz, J.: Does Lateral Transmission Obscure Inheritance in Hunter-Gatherer Languages? *Public Library of Science* 6:9 (2011) 1–9.
- BYNON 1977: Bynon, Th.: *Historical Linguistics*. London–New York–Melbourne 1977.
- CARPELAN ET AL. 2001: Carpelan, C. – Parpola, A. – Koskikallio, P.: *Early Contacts between Uralic and Indo-European: Linguistic and Archaeological Considerations*. Mémoires de la Société Finno-Ougrienne 242. Helsinki 2001.
- COMRIE 1981: Comrie, B.: *The Languages of the Soviet Union*. Cambridge 1981.
- CROFT 2003: Croft, W.: *Social evolution and language change*. <https://www.unm.edu/~wcroft/Papers/SocLing.pdf> [2020. május 30.]
- CSEPREGI 1998: Csepregi M.: *Finnugor kalauz*. Budapest 1998.
- CSERESNYÉSI 2004: Cseresnyési L.: *Nyelvek és stratégiák, avagy a nyelv antropológiája*. Budapest 2004.
- CSÚCS 2005: Csúcs, S.: *Die Rekonstruktion der permischen Grundsprache*. Budapest 2005.
- CSÚCS 2019: Csúcs S.: *Miért finnugor nyelv a magyar?* Budapest 2019.
- DÉCSY 2001: Décsy Gy. Az uráli alapnyelv rekonstrukciója. In: *Szófejtő Műhely*. Szerk.: Oszkó B. – Sipos M. Budapest 2001, 50–59.
- ENFIELD 2001: Enfield, N. J.: On Genetic and Areal Linguistics in mainland South-East Asia: Parallel Polyfunctionality of ‘acquire’. In: *Areal Diffusion and Genetic Inheritance. Problems in Comparative Linguistics*. Eds.: Aikhenvald, A. – Dixon, R. M. W. Oxford 2001, 255–290.
- FEHÉR 2011: Fehér K.: A családfamodell és következményei. *Magyar Nyelvjárások* 49 (2011) 105–128.
- FEHÉR 2012: Fehér K.: Az affinitástól a hálózatokig, avagy a nyelvek filogeneze. *Magyar Nyelvjárások* 50 (2012) 77–105.
- FEJES 2004: Fejes L.: Nyelvcsaládfeldolgozás. In: *Permiek, finnek, magyarok. Írások Szij Enikő 60. születésnapjára*. Uralisztikai tanulmányok 14. Szerk.: Csepregi M. – Várady E. Budapest 2004, 57–65.
- FEJES 2009: Fejes L.: Hajdú Péter tankönyvírói öröksége. In: *Tanár és tanítvány. Írások Györke József és Hajdú Péter tiszteletére 2002–2007*. Szerk.: Fancsaly É. Pécs 2009, 165–174.
- FEJES 2016: Fejes L.: Dől a fa? *Magyar Nyelvjárások* 54 (2016) 95–120.
- FISHMAN 1966: Fishman, J. A.: *Language Loyalty in the United States*. The Hague 1966.
- FOGELBERG 1999: Fogelberg, P.: *Pohjan Poluilla: Suomalaisten Juuret Nykytutkimuksen Mukaan*. Helsinki 1999.
- FRANÇOIS 2011: François, A.: Social ecology and language history in the northern Vanuatu linkage: A tale of divergence and convergence. *Journal of Historical Linguistics* 1:2 (2011) 175–246.
- FRANÇOIS 2014: François, A.: Trees, waves and linkages. Models of language diversification. In: *The Routledge Handbook of Historical Linguistics*. Eds.: Bovern, C. – Evans, B. London 2014, 161–189.
- GALLEN 1984: Gallen, J.: *Suomen väestön esihistorialliset juuret*. Helsinki 1984.
- GROSJEAN 1992: Grosjean, F.: Another view of bilingualism. In: *Advances in psychology* 83. *Cognitive processing in bilinguals*. Ed.: Harris, R. J. North-Holland 1992, 51–62.
- GRÜNTAL–KALLIO 2012: Grünthal, R. – Kallio, P.: *A Linguistic Map of Prehistoric Northern Europe*. Mémoires de la Société Finno-Ougrienne 266. Helsinki 2012.
- GUGÁN 2013: Gugán K.: A honfoglalás előtti török–magyar érintkezések a Thomason–Kaufman féle kölcsönzési skála tükrében. In: *Nyelvelmélet és kontaktológia 2*. Szerk.: Agyagási K. – É. Kiss K. – Hegedűs A. Piliscsaba 2013, 206–226.
- GUMPERZ–WILSON 1971: Gumperz, J. J. – Wilson, R.: Convergence and creolization: A case from the Indo-Aryan/Dravidian border. In: *Pidginization and creolization of languages*. Ed.: Hymes, D. Cambridge 1971, 151–168.

- HAJDÚ 1965: Hajdú P.: *A magyar nyelv finnugor alapjai*. Budapest 1965.
- HAJDÚ 1966: Hajdú P.: *Bevezetés az uráli nyelvtudományba*. Budapest 1966.
- HAJDÚ 1970: Hajdú P.: Urálistika 1945–1970. *Nyelvtudományi Közlemények* 72 (1970) 3–9.
- HAJDÚ 1975: Hajdú P.: Arealógia és urálistika. *Nyelvtudományi Közlemények* 77 (1975) 147–152.
- HAJDÚ 1977: Hajdú P.: Preuráli nyelvi kapcsolatok. In: *Magyar őstörténeti tanulmányok*. Szerk.: Bartha A. – Czeglédy K. – Róna-Tas A. Budapest 1977, 157–166.
- HAJDÚ–DOMOKOS 1980: Hajdú P. – Domokos P.: *Uráli nyelvrokaink*. Budapest 1980.
- HAJDÚ 1981: Hajdú P.: *Az uráli nyelvészet alapkérdései*. Budapest 1981.
- HAJDÚ 1992: Hajdú P.: A rekonstrukció és az alapnyelv jellege. In: *Rédei-Festchhrift*. Szerk.: Deréky, P. – Sz. Bakró-Nagy, M. – Riese, T. – Hajdú, P. Wien–Budapest 1992, 165–178.
- HAJDÚ 2001: Hajdú P.: Egy vitás paleolingvisztikai teória. *Magyar Nyelvjárások* 39 (2001) 3–12.
- HÄKKINEN 2012: Häkkinen, J.: After the protolanguage: Invisible convergence, false divergence and boundary shift. *Finnisch-Ugrische Forschungen* 61 (2012) 7–28.
- HARRIS 1951: Harris, Z. S.: *Structural linguistics*. Chicago 1951.
- HASSAN 1981: Hassan, F. A.: *Demographic Archaeology*. New York 1981.
- HEGEDŰS 2003: Hegedűs J.: *Hiedelem és valóság. Külföldi és hazai nézetek a magyar nyelv rokonságáról*. Budapest 2003.
- HELIMSKIJ 2000: Хелимский, Е. А.: «Говорка» – таймырский пиджин на русской основе. In: Хелимский, Е. А.: Компаративистика, уралистика. Лекции и статьи. Москва 2000, 378–395.
- HELIMSKI 2001: Helimski, E.: Early Indo-Uralic Linguistic Relationships. In: *Early Contacts between Uralic and Indo-European: Linguistic and Archaeological Considerations*. Eds.: Carpelan, C. – Parpola, A. – Koskikallio, P. Helsinki 2001, 187–206.
- HICKEY 2010: Hickey, R. (ed): *The Handbook of Language Contact*. Malden 2010.
- HOCK 2012: Hock, H.: Kurt Braunmüller and Juliane House (eds.): *Convergence and Divergence in Language Contact Situations (Hamburg Studies in Multilingualism 8)*. Amsterdam, The Netherlands/Philadelphia, Pennsylvania: John Benjamins Publishing Company 2009. (ismertetés). *Journal of Sociolinguistics* 16:4 (2012) 578–581.
- HONTI 1982: Honti, L.: *Geschichte des obugrischen Vokalismus der ersten Silbe*. Budapest 1982.
- HONTI 2001: Honti L.: Hol és milyen uráli/finnugor „ősnyelvet” beszéltek távoli eleink? (Hipotézisek és téveszmék az uráli nyelvtudományban). *Magyar Nyelvjárások* 39 (2001) 13–32.
- HONTI 2010: Honti L.: Nyelvi határok térben és időben. *Finnugor Világ* 4 (2010) 15–21.
- HONTI 2013: Honti L.: *Magyar Nyelvtörténeti Tanulmányok*. Budapest 2013.
- HOLOPAINEN 2019: Holopainen, S.: *Indo-Iranian Borrowings in Uralic. Critical Overview of the Sound Substitution and Distribution Criterion*. Helsinki 2019.
- JANHUNEN 2014: Janhunen, J.: A legkeletibb uráliak. *Nyelvtudományi Közlemények* 110 (2014) 7–30.
- JAROVINSZKIJ 1994: Jarovinszkij, A.: Gyermekkori kétnyelvűség: hátrány vagy előny? *Régió* 5:4 (1994) 66–76.
- JØRGENSEN ET AL. 2011: Jørgensen, J. N – Karrebæk, M. – Madsen, L. M. – Møller, J.: Polylinguaging in superdiversity. *Diversities* 13:2 (2011) 23–37.
- KALLIO 2012: Kallio, P.: The Prehistoric Germanic Loanword Strata in Finnic. In: *A Linguistic Map of Prehistoric Northern Europe*. Mémoires de la Société Finno-Ougrienne 266. Eds.: Grünthal, R. – Kallio, P. Helsinki 2012, 225–238.
- KALLIO 2015: Kallio, P.: The language contact situation in prehistoric Northeastern Europe. In: *The Linguistic Roots of Europe: Origin and Development of European languages. Copenhagen Studies in Indo-European* 6. Eds.: Mailhammer, R. – Vennemann, T. – Olsen, B. A. Copenhagen 2015, 77–102.
- KERESZTES 2003: Keresztes L.: A magyar nyelv eredetkérdései (eredmények és kihívások a finnugrisztikában). *Folia Uralica Debreceniensia* 10 (2003) 107–126.

- KIPARSKY 2014: Kiparsky, P.: New perspectives in historical linguistics. In: *The Routledge handbook of Historical Linguistics*. Eds.: Bowerman, C. – Evans, B. Abingdon–New York 2014, 45–63.
- KLIMA É. N.: Klima L.: *A finnugor őstörténet kutatása Magyarországon* (<http://finnugor.elte.hu/?q=os-tortmoha> / <http://finnugor.elte.hu/index.php?q=print/983>) (letöltés: 2021. május 31.)
- KLIMA É. N.: Klima L.: *Finnugorok és indoeurópaiak a magyar finnugrisztikában* <http://finnugor.elte.hu/?q=fgrie> (letöltés: 2021. május 31.)
- KLOSS 1966: Kloss H.: German American Language Maintenance Efforts. In: *Language loyalty in the United States: The maintenance and perpetuation of non-English mother tongues by American ethnic and religious groups*. Ed.: Fishman, J. The Hague 1966, 206–252.
- KOCH ET AL. 2014: Koch, H. – Mailhammer, R. – Blust, R. – Bowerman, C. – Daniels, D. – François, A. – Greenhill, S. – Joseph, B. – Reid, L. – Ross, M. – Sidwell, P.: Research priorities in historical-comparative linguistics: A view from Asia, Australia and the Pacific. *Diachronica* 31:2 (2014) 267–278.
- KOZMÁCS–SIPŐCZ 2008: Kozmács I. – Sipőcz K.: *Uralisztika. Fejezetek az uráli nyelvészetből*. Szeged 2008.
- KRIVONOGOV 2001: Кривоногов, В. П.: *Народы Таймыра – современные этнические процессы*. Красноярск 2001.
- LAAKSO 2011: Laakso, J.: The Uralic languages. In: *The Languages and Linguistics of Europe. A Comprehensive Guide*. Eds.: Kortmann, B. – Auwera, J. van der. The Hague 2011, 179–199.
- LAAKSO 2013: Laakso, J.: *Loanword Research and Ideologies. For the workshop "Historical linguistics and ideology", convened by Hans Henrich Hock and Camiel Hamans, SLE Split, September 19, 2013*. https://www.academia.edu/4525449/Loanword_research_and_ideologies (letöltés: 2020. május 28.)
- LAAKSO 2014: Laakso, J.: The Prehistoric Multilingual Speaker: What can we know about the multilingualism of Proto-Uralic speakers? *Finnisch-Ugrische Mitteilungen* 38 (2014) 93–115.
- LANSTYÁK 2000: Lanstyák I.: *A magyar nyelv Szlovákiában*. Budapest–Pozsony 2000.
- LEIBNIZ 1930: Leibniz, G. W.: Újabb vizsgálódások az emberi értelemről. Az Akadémia filozófiai könyvtára. Budapest 1930. http://real-eod.mtak.hu/3130/1/MTA_Konyvek_162054_000803542.pdf (letöltés: 2021. május 25.)
- LEHTINEN ET AL. 2014: Lehtinen, J. – Honkola, T. – Korhonen, K. – Syrjänen, K. – Wahlberg, N. – Vesakoski, O.: Behind Family Trees. Secondary Connections in Uralic Language Networks. *Language Dynamics and Change* 4 (2014) 189–221.
- MACNAMARA 1967: Macnamara, J.: The bilingual's linguistic performance. *Journal of Social Issues* 23 (1967) 58–77.
- MAILHAMMER 2013: Mailhammer, R.: Towards a framework of contact etymology. In: *Lexical and structural etymology: Beyond word histories*. Studies in Language Change 11. Ed.: Mailhammer, R. Berlin 2013, 9–32.
- MAILHAMMER 2015: Mailhammer, R.: Diversity vs. Uniformity: Europe before the arrival of the Indo-European languages – A comparison with prehistoric Australia. In: *The Linguistic Roots of Europe*. Eds.: Mailhammer, R. – Vennemann, T. – Olsen, B. A. Copenhagen 2015, 29–75.
- MARTIN-JONES–MARTIN 2017: Martin-Jones, M. – Martin, D.: Introduction. In: *Researching Multilingualism. Critical and ethnographic perspectives*. Eds.: Martin-Jones, M. – Martin, D. London–New York 2017, 1–28.
- MATICSÁK 2020: Maticsák S.: *A magyar nyelv eredete és rokonsága*. Budapest 2020.
- MATRAS 2009: Matras, Y.: *Language Contact. Cambridge textbooks in Linguistics*. Cambridge 2009.
- MUFWENE 2015: Mufwene, S. S.: Pidgin and Creole Languages. In: *International Encyclopedia of the Social & Behavioral Sciences*. Ed.: Wright, J. D. Oxford 2015.

- MYERS-SCOTTON 2006: Myers-Scotton, C.: *Multiple Voices: An Introduction to Bilingualism*. Oxford 2006.
- NÉMETH 1928: Németh Gy.: Az uráli és a török nyelvek ősi kapcsolata. *Nyelvtudományi Közlemények* 47 (1928) 62–84.
- NETTLE 1999: Nettle, D.: *Linguistic Diversity*. Oxford 1999.
- NETTLE 1999a: Nettle, D.: Is the rate of linguistic change constant? *Lingua* 108 (1999) 119–136.
- NICHOLS 1997: Nichols, J.: Modeling Ancient Population Structures and Movement in Linguistics. *Annual Review of Anthropology* 26 (1997) 359–84.
- NICHOLS 2012: Nichols, J.: Selection for m: T pronominals in Eurasia. In: *Copies vs. Cognates in Bound Morphology*. Eds.: Johanson, L. – Robbeets, M. Leiden 2012, 47–70.
- NICHOLS–RHODES 2018: Nichols, J. – Rhodes, R. A.: Vectors of language spread at the central steppe periphery: Finno-Ugric as catalyst language. In: *Digging for words. British Archaeological Reports, International Series* 2888. Eds.: Kroonen, G. – Iverson, R. Oxford 2018, 58–68.
- NOONAN 2010: Noonan, M.: Genetic Classification and Language Contact. In: *The Handbook of Language Contact*. Ed.: Hickey, R. Malden 2010, 48–65.
- PAKENDORF 2010: Pakendorf, B.: Contact and Siberian Languages. In: *The Handbook of Language Contact*. Ed.: Hickey, R. Malden 2010, 714–736.
- PANTER-BRICK ET AL. 2001: Panter-Brick, C. – Layton, R. H. – Rowley-Conwy, P.: *Hunter-Gatherers: An Interdisciplinary Perspective*. Cambridge 2001.
- PIETIKÄINEN ET AL. 2016: Pietikäinen, S. – Kelly-Holmes, H. – Jaffe, A. – Coupland, N.: *Sociolinguistics from the Periphery. Small Languages in New Circumstances*. Cambridge 2016.
- PARPOLA 2012: Parpola, A.: Formation of the Indo-European and Uralic (Finno-Ugric) language families in the light of archaeology: Revised and integrated ‘total’ correlations. In: *A Linguistic Map of Prehistoric Northern Europe*. Mémoires de la Société Finno-Ougrienne 266. Helsinki 2012, 119–184.
- PLÉH–LUKÁCS 2014: Pléh Cs. – Lukács Á.: *Pszicholingvisztika 2*. Budapest 2014.
- PUSZTAY 1977: Puzstay J.: *Az „ugor-török háború” után. Fejezetek a magyar nyelvhasználat történetéből*. Budapest 1977.
- PUSZTAY 1990: Puzstay J.: *Nyelvek bölcsőjénél*. Budapest 1990.
- PUSZTAY 2011: Puzstay J.: *Gyökereink*. Budapest 2011.
- RAMPTON ET AL. 2014: Rampton, B. – Maybin, J. – Roberts, C.: *Methodological Foundations in Linguistic Ethnography*. Tilburg Papers in Culture Studies Paper 102. Tilburg 2014.
- RÉDEI 1988: Rédei K.: *Uralisches Etymologisches Wörterbuch*. Budapest–Wiesbaden 1988.
- RÉDEI 1999: Rédei, K.: Zu den uralisch-jukagirischen Sprachkontakten. *Finnisch-Ugrische Forschungen* 55 (1999) 1–58.
- RÉDEI 2003: Rédei K.: *Őstörténetünk kérdései*. Budapest 2003.
- RENFREW 2000: Renfrew, C.: At the Edge of Knowability: Towards a Prehistory of Languages. *Cambridge Archaeological Journal* 10:1 (2000) 7–34.
- RÓNA-TAS 1969: Róna-Tas A.: Néhány gondolat a nyelvrokonságról. *Nyelvtudományi Közlemények* 71 (1969) 261–280.
- RÓNA-TAS 1978: Róna-Tas A.: *A nyelvrokonság*. Budapest 1978.
- RÓNA-TAS 1983: Róna-Tas A.: „Rokonságszerű ősi kapcsolat”. Németh Gyula nézetei az uráli és török nyelvek viszonyáról. In: *Uralisztikai tanulmányok. Hajdú Péter 60. születésnapja tiszteletére*. Szerk.: Bereczki G. – Domokos P. Budapest 1983, 331–345.
- RÓNA-TAS 1997: Róna-Tas A.: Ugor-török kapcsolatok. In: *Ugor Műhely*. Szerk.: Bakró-Nagy M. – Molnár Z. – Salánki Zs. – Sipos M. Budapest 1997, 135–141.
- ROSS 2003: Ross, M.: Diagnosing prehistoric language change. In: *Motives for Language Change*. Ed.: Hickey, R. Cambridge 2003, 174–198.

- SAARIKIVI 2004: Saarikivi, J.: Is there Palaeo-European substratum interference in western branches of Uralic? *Journal de la Société Finno-Ougrienne* 90 (2004), 187–214.
- SALMONS 1992: Salmons, J.: Northwest Indo-European Vocabulary and Substrate Phonology. In: *Perspectives on Indo-European Language, Culture and Religion: Studies in Honor of Edgar C. Polomé. Vol. 2. Journal of Indo-European Studies, Monograph Series 9*. Ed.: Pearson, R. 1992, 265–279.
- SÁNDOR 1998: Sándor K.: A magyar-török kétnyelvűség és ami körülötte van. In: *Kétnyelvűség a Kárpát-medencében, különös tekintettel a magyarpárú kétnyelvűségre*. Szerk.: Lanstyák I. Pozsony 1998, 7–26.
- SÁNDOR 2011: Sándor K.: *Nyelvrokonság és hunhagyomány*. Budapest 2011.
- SCHRIJVER 2001: Schrijver, P.: Lost languages in Northern Europe. In: *Early Contacts between Uralic and Indo-European: Linguistic and Archaeological Considerations*. Eds.: Carpelan, C. – Parpola, A. – Koskikallio, P. Helsinki 2001, 417–425.
- SIMS-WILLIAMS 1998: Sims-Williams, P.: Genetics, linguistics, and prehistory: thinking big and thinking straight. *Antiquity* 72 (1998), 505–527.
- SIPOS 2005: Sipos M.: Másodlagos egyezések az obi-ugor kori etimológiákban. *Nyelvtudományi Közlemények* 102 (2005), 35–63.
- SKUTNABB-KANGAS 1981: Skutnabb-Kangas, T.: Bilingualism or Not: the Education of Minorities. *Multilingual Matters*. Avon, Cleveland 1981.
- SKUTNABB-KANGAS, T. 1997: Skutnabb-Kangas, T.: *Nyelvoktatás és kisebbségek*. Teleki László Alapítvány Könyvtára. Budapest 1997.
- STERN 2005: Stern, D.: Taimyr Pidgin Russian (Govorka). *Russian Linguistics* 29 (2005) 289–318.
- SZEVERÉNYI-VÁRNAI 2015: Szeverényi S. – Várnai Zs.: Családfa és etimológia összefüggései szamojéd példa alapján. *Folia Uralica Debreceniensia* 22 (2015), 223–254.
- SZEVERÉNYI-VÁRNAI in print: Szeverényi S. – Várnai Zs.: Identity and language in an arctic city: the case of the Indigenous peoples in Dudinka. Megjelenés előtt.
- SZÍJ 1991: Szij E.: A finnugor néprokonsági eszme a 20-as, 30-as években. In: *Őstörténet és nemzettudat 1919–1931*. Magyar Őstörténeti Könyvtár. Szerk.: Kincses Nagy É. Szeged 1991, 72–88.
- TANDEFELT 1988: Tandefelt, M.: *Mellan två språk. En fallstudie om språkbevarande och språkbyte i Finland*. Acta Universitatis Upsaliensis. Studia Multiethnica Upsaliensia 3. Uppsala 1988.
- THOMASON-KAUFMAN 1988: Thomason, S. G. – Kaufman, T.: *Language Contact, Creolization and Genetic Linguistics*. Berkeley 1988.
- TRUDGILL 2020: Trudgill, P.: The uniformitarian hypothesis and prehistoric sociolinguistics. In: *Nyelvi repertoárok a Kárpát-medencében és azon kívül. Válogatás a 20. Élőnyelvi Konferencia (Budapest, 2018. augusztus 31 – szeptember 1.) előadásaiból*. Szerk.: Heltai J. I. – Oszkó B. Budapest 2020, 7–19.
- VEENKER 1967: Veenker, W.: *Die Frage des finnougriischen Substrats in der russischen Sprache*. Uralic and Altaic Series 82. Bloomington 1967.
- ZIKER 2002: Ziker, P. J.: *Peoples of the Tundra: Northern Siberians in the Post-Communist Transition*. Prospect Heights 2002.
- WEI 2018: Wei, L.: Translanguaging as a Practical Theory of Language. *Applied Linguistics* 39:1 (2018) 9–30.
- WEINREICH 1963: Weinreich, U.: *Languages in Contact: Findings and Problems*. New York 1963.
- WÖLCK 2008: Wölck, W.: Diglossia, stable bilingualism and minority language maintenance. *International Journal of Anthropology* 23 (2008), 221–232.

THE PLACE AND ROLE OF BILINGUALISM IN THE ERA OF PROTO-LANGUAGES

ZSUZSANNA SALÁNKI – BEATRIX OSZKÓ – MÁRIA SIPOS

Our paper aims to summarize, primarily for non-linguist scholars, the most important results of research into bilingualism concerning the Uralic protolanguages. First, we discuss the ways in which the supposition of multilingualism in point of the Proto-Uralic period appeared in Hungarian Uralistics, including the role of the family-tree model in conserving the basically monolingual views.

After a short description of the research into bilingualism as a subdiscipline, we survey the relevant factors influencing the multilingual situations. Then we briefly discuss the possible role of language contacts in the formation of language families. The following section includes some examples of those results provided by demography, economic history, linguistic anthropology, and sociolinguistics that support the modelling of the society and language use in the period of protolanguages. Finally, a short overview is given on the most important methodological approaches that proved to be effective in the exploration of the traces of multilingualism in the history of the Uralic language family.

A MÁSODLAGOS PERMI–MAGYAR NYELVI ÉRINTKEZÉSEK KÉRDÉSE

CSÚCS SÁNDOR*

Kulcsszavak: *Nyelvi kontaktusok, ősmagyar nyelv, permi nyelvek*

Schlüsselwörter: *Sprachkontakte, das Urungarisch, die permischen Sprachen*

Absztrakt: Zsirai Miklós 1937-ben vetette fel az ősmagyar–ősspermi nyelvi érintkezés lehetőségét az e nyelvekben mutatkozó „meglepő egyezések” alapján. Utána mások is foglalkoztak ezzel a témával. Előadásomban a konferencia szervezőinek kérésére összefoglaló áttekintést adok a kérdésről. Korábbi kutatások alapján úgy tűnik, hogy lehet néhány ősspermi jövevényszó a magyarban, ilyenek az ezüst, kenyér küszöb. Bizonytalanabb kölcsönzések lehetnek: lebeg, légy, nagy, fajd, szösz, tér (ige, dial.) ’fér’, vékony.

A jövevényszavakon kívül negyven grammatikai jelenséget hasonlítottam össze a magyarban, a permi és – összehasonlításképpen – az obi-ugor nyelvekben. Tizenkét esetben egyezés van a három csoport között, egy esetben (a magánhangzó-harmónia megőrzése) eltérés mutatkozik, további tizenöt esetben egyezés van a magyar és a permi között, tizenkét esetben pedig a magyar és az obi-ugor között. A nyelvi kontaktusok szempontjából azok az egyezések fontosak, amelyek lehetnek közös, magyar–permi innovációk. A szóbeljei –NC- kapcsolatok denazalizációja és a zárhang zöngésülése, valamint az egyes szám második személyű –d személyrag esetében a változás az ősspermiéből indulhatott ki, az infinitívus –ni ~ -ny képzője, az összetett múlt idejű igealakok, a két létige (van, lesz) és paradigmájuk esetében az ősmagyar is lehetett a kiindulópont.

Mindezek alapján lehetségesnek tarthatjuk az ősmagyar–ősspermi nyelvi érintkezést. Jó lenne azonban ezt a feltevést további bizonyítékokkal alátámasztani.

Permi–magyar nyelvtörténeti párhuzamok címmel 2007-ben jelentettem meg egy tanulmányt,¹ amelyben a mostani előadásom címében szereplő témával foglalkoztam. Akkori vizsgálódásaim alapján nem jutottam biztos eredményre. A jelen konferencia szervezőinek felkérésére vettem elő újra a témát, arra törekedve, hogy új szempontokat, illetve paramétereket alkalmazva esetleg közelebb kerüljek a probléma megoldásához.

A kiinduló pont most is Zsirai Miklós megállapítása. Ő „...a permi nyelvekre és a magyarra korlátozó meglepő egyezések (pl. a jellegzetes denazalizáció jelenségei: $mp > b$, $nt > d$, $nk > g$ és a főnévi ige-névnek meglepően hasonló -ni ~ -ny képzője) ...” alapján arra a következtetésre jutott, hogy „Valószínűleg laza volt az ugor csoport tagjainak egymáshoz való kapcsolata, s a később magyarrá fejlődő ugor részek tán a permiakkal (a zürjének és a votjákok ősei) is fenntartottak valamelyes érintkezést.” Óvatosságból azért hozzátette „föltéve természetesen, hogy azok nem önálló fejlődések eredményei”.² Saját vizsgálódásom azt mutatja, hogy a magyar (pontosabban az ősmagyar) és az ősspermi (vagyis a mai votják és zürjén közös őse) között sokkal több „meglepő egyezés” mutatható ki, mint Zsirai gondolta. A megválaszolandó

* Az MTA doktora, nyugalmazott egyetemi tanár (PPKE), csucs@btk.ppke.hu

¹ Csúcs 2007.

² ZSIRAI 1937, 147–148.

kérdés viszont ugyanaz, mint Zsirai korában: ezek az egyezések önálló, egymástól független fejlődés eredményei, vagy a két nép (ősmagyar és ősspermi) érintkezésére vezethetők vissza. Az utóbbi lehetőség persze további kérdéseket vet fel, az érintkezés jellegével, korával és mechanizmusával kapcsolatban. Talán nem járunk messze az igazságtól, ha feltételezzük, hogy Zsirai a hagyományos családfa-elképzeléshez képest nevezte „meglepő”-nek a magyar–permi egyezéseket.

SZÓKÉSZLETI EGYEZÉSEK

Honti László az UEW alapján elkészítette a finnugor nyelvek etimológiai statisztikáját.³ Ennek alapján megállapítja, „*hogy a szókincs alapján a magyarnak a vogul és az osztják a legközelebbi rokona: a szótárban szereplő 704 magyar szóból 404-nek van vogul, 381-nek osztják, 287-nek pedig finn megfelelője*”.⁴ A táblázatból az is kiderül, hogy a magyar–mordvin szóegyezések száma csak 199, míg a magyar–zürjén egyezéseké 293. Saját számításaim azt mutatják, hogy a magyar és az ősspermi között 328 szóegyezés mutatható ki.⁵ Ha az idézett megállapítás helytálló, akkor e számok azt mutatják, hogy a magyar lényegesen közelebbi rokona a permi nyelveknek, mint a mordvinnak. Ez a feltevés pedig nehezen egyeztethető össze a családfa sugallta hagyományos elképzeléssel. Annak alapján azt várnánk, hogy a magyar és az egyes finn–permi nyelvek között nagyjából azonos nagyságrendű szóegyezés legyen. A valóságban ez nincs így. Ugyanis a rokon nyelvek nem azonos arányban őrizték meg az ősi, alapnyelvi szavakat. Így például az osztják nyelv az ősi szavak 58 %-át őrizte meg (pontosabban ennyi ősi szó mutatható ki az osztjából), a cseremisiz viszont csak 36,4 %-át, a mordvin 37,3 %-át. Ezért és más ismeretlen okok miatt logikus, hogy a két finnugor nyelv közti szóegyezések száma csak hozzávetőlegesen mutatja a két nyelv rokonsági fokát. Azt azonban joggal feltételezzük, hogy a kiemelkedően nagy számú szóegyezésre létezik valamilyen természetes magyarázat. Ha a magyar–mordvin szóegyezéseket 100%-nak tekintjük, akkor a magyar–cseremisiz szóegyezések 106%-ot tesznek ki, a magyar–vogulok 203%-ot, a magyar–osztjások 190%-ot, a magyar–ősspermiak pedig 165%-ot. Ezek a számok egyrészt alátámasztják Honti László megállapítását a magyar és a vogul közeli rokonságáról, másrészt azt sugallják, hogy a magyar jóval közelebb áll a permi nyelvekhez, mint a mordvinhoz vagy a cseremisizhez. Az a tény, hogy a két utóbb említett nyelv jóval kisebb arányban őrizte meg az ősi szavakat, önmagában nem elégséges magyarázat a szóegyezések számában mutatkozó nagy különbségre.

Tudomásom szerint eddig senki sem vitatta, hogy a magyarból kimutatható néhány permi jövevényszó. Biztos vagy nagyon valószínű permi jövevényszavak:

1123⁶ korai PP *áz-veškэ* ‚Silber’ > PP *áz-veš* > VT *azveš*, ZR *eziš* ~ m. *ezišt*

2057 Korai PP *kenjer*, *kenjir*, Graupen, Grütze’ > PP, VT *kehjir kenjir* ~ m. *kenjér*

1305 FP *keske* ‚Mitte, Zwischenraum, Abstand’ > PP *кэс(іп)* > ZR *kos*, *kosp*, VT *kusip*: *es-k.* ~ m. *küszöb* < korai ősspermi *kes(ip)*.

További lehetséges jelöltek:

475 ?FU *lempэ* ‚schweben, fliegen’ > PP *lebi-* > VT *lobi-*, ZR *leb-* ~ m. *lebeg*, *levegő* stb. Az etimológiának csak magyar és permi tagjai vannak, de ezek egymástól függetlenül keletkezett onomatopoeitikus szavak is lehetnek.

³ HONTI 2013, 102.

⁴ HONTI 2013, 102.

⁵ Ebben a számban azok az ősspermi szavak is benne vannak, amelyeknek csak a votjában maradt fenn folytatója, a zürjénben nem.

⁶ Az etimológiák előtt álló szám az etimológia sorszáma az UEW-ből (*Uralisches Etymologisches Wörterbuch*) és Csúcs 2005 szójegyzékéből készült számítógépes adatbázisban. Ennek segítségével a szóra vonatkozó információk könnyen kikereshetők az adatbázis egyik változatából: www.uralonet.nytud.hu vagy uralothek.uni-koblenz.de:8080/Uralothek/pdom.basis.html vagy uraloteka.nytud.hu

501 FU *lsńćz* ‚Bremse, Fliege’ > PP *lōž* > VT *luž*, ZR *lež* ~ m. *légy*

608 ?FU *lsńćz* ‚stark, hart’ > PP *naž* > ZR *naž* ‚geizig’ ~ m. *nagy*. A két utóbbi etimológiának csak magyar és permi tagjai vannak.

688 FU *pad'tz* ‚Auerhahn’ > korai PP *pajdek* > PP *bajdeg* > ZR *bajdeg*, *bajdik* ~ m. *fajd*, R *fajdok*. Akkor lehet ősspermi jövevényt szó, ha még a m. *p-* > *f-* változás előtt került a magyarba. Ellene szól, hogy az etimológiának vogul tagja is van (l. UEW 347.) EwUng FU

876 ?FU *sáčz*, *sečz* ‚feine (Hanf- od. Flachs-)Faser’ > PP *sōž* > ZR *sež* ~ m. *szősz*. Az ősspermiiből való kölcsönzés lehetősége már korábban felmerült. Az etimológiának csak ez a két tagja van. A kölcsönzés feltevését támogatja a m. szókezdő *sz-*, valamint az a kultúrtörténeti érv, hogy az ősspermiék már gyakorolták a szövés-fonás mesterségét. Ellene szól, hogy a permi szóbelseji zöngés affrikáta magyar megfelelőjeként *-gy-*t váránk. Ez az ellenérv esetleg elhárítható azzal, hogy feltesszük: az ősmagyar a szót akkor vette át, amikor az affrikáta még nem zöngésült.

1050 FU *terz-* ‚Raum/Platz haben/finden’ > PP *teri-* > VT *teri-*, ZR *ter-* ~ m. R N *tér-* ‚Raum od. Platz haben od. finden, hineingehen’. Az etimológiának csak permi és magyar tagja van. A kölcsönzés mellett szól az elterjedtség, valamint a szinte teljes hangalaki és jelentésbeli azonosság. Ellene, hogy a magyar szó etimológiailag összetartozhat az ugor eredetű *tér* főnévvel (1860).

1136 FU *wekz* ‚dünn’ > PP *vekz(ńi)* > VT *veķi* > ZR *veķni* ~ m. *vékony*. Az etimológiának csak permi és magyar tagja van. Ez, valamint a képző azonossága támogatja a kölcsönzés feltevését.

1178 ?FU *wsmz* ‚Zauberwort, zaubern’ > PP *vomiž* > ZR *vomiž* ~ HB *wimagguc*. Ez azonban csak abban az esetben, ha a *gg* zöngés affrikátát jelöl és a mai *imád d-*je másodlagos. Gyengíti a származtatást a szófaji és jelentésbeli különbözőség is. A magyar és a zürjén szó finnugor eredete is bizonytalan, mivel az etimológiának csak ez a két tagja van.

Összesen tehát három esetben biztosnak tartható, nyolc esetben pedig bizonytalan a magyar szavak ősspermi eredete.

HANG-, ALAK-, ÉS MONDATTANI EGYEZÉSEK

2007-es cikkemhez képest a kritériumok számát a duplájára növeltem és kiegyensúlyozott megközelítésre törekedve figyelembe vettem nemcsak a magyar–ősspermi, hanem a magyar–obi-ugor egyezéseket és különbözőségeket is. A korábbi, Hajdú Pétertől⁷ származó paramétereken nem, vagy alig változtattam, az új kritériumok Honti László írásából⁸ és tőlem származnak.

MEGJEGYZÉSEK A PARAMÉTEREKHEZ⁹

3. Az *-NC-* hangkapcsolatok egyszerűsödése és a *C* zöngésülése a magyar és a permi nyelvek talán legszembetűnőbb közös vonása, mint azt Zsirai idézett megjegyzése is mutatja. Ezzel a jelenséggel Rédei Károly is foglalkozott.¹⁰ Ő úgy vélte, hogy a két nyelvben (ősmagyar és ősspermi) nem azonos módon zajlott le ez a hangfejlődés,¹¹ ezért egymástól független folyamatokról van szó. Én a permi alapnyelv re-

⁷ HAJDÚ–DOMOKOS 1978:127.

⁸ HONTI 2013.

⁹ A paraméterek táblázatát ld. a cikk végén.

¹⁰ RÉDEI 1964.

¹¹ Rédei szerint az ősmagyarban a nazális először zöngésítette az utána álló mássalhangzót, majd lekopott, az ősspermiiben először lekopott a nazális és csak ezután zöngésült a megmaradt mássalhangzó.

konstrukciója kapcsán találkoztam ezzel a kérdéssel, és arra az eredményre jutottam, hogy Rédei érvelése ellentmondásos. Említett cikkemben¹² kifejtettem érveimet, amelyek szerint a két nyelvben feltehetőleg teljesen azonos módon ment végbe a denazalizáció és a zöngésülés, tehát nem lehet kizárni a külső hatás lehetőségét. Ezt az is alátámasztja, hogy 27 NC hangkapcsolatot tartalmazó ősi eredetű szó mindkét nyelvből kimutatható. Lehetett tehát elég példa, amelyik kiválthatta az őspemiből kiinduló hangváltozást az ősmagyarban. Azért tarthatjuk ezt a hatás irányának, mert az őspemiben sokkal gyakoribb volt a zöngésülés, mint az ősmagyarban. Különböző intenzitással mindazok a mássalhangzó-típusok zöngésültek (explozívák, affrikáták szibilánsok), amelyek egyáltalán zöngésülhettek.

Lehetséges, hogy a zöngés, palatalizált affrikáta (-*ǰ*-) is őspemri hatásra jelent meg a magyarban. Ugyanis 11 olyan közös szavunk van, amelyekben magyar *gy* ~ permi *ǰ* megfelelés mutatkozik. Ezekben az esetekben természetesen nem arról van szó, hogy ezek a szavak permi jövevényszavak lennének a magyarban. De a permi szó esetleg hatott a magyar hangalakjára, mint ezt az alábbi példa mutatja. A 325 FU *kočmэ* ‚zwiebelartige Pflanze‘ korai ősmagyar folytatója *kočma/χočma* alakban rekonstruálható, a korai őspemri folytató pedig *koǰma*-ként. Könnyű elképzelni, hogy a permi zöngés hang elindíthatta a magyar affrikáta fonetikailag amúgy is indokolt zöngésülését. A magyarban később az affrikáta szabályosan *gy*-vé változott, a permi nyelvekben metatézissel alakultak ki a mai alakok: VT *kumiǰ*, ZR *komiǰ*. Ilyen típusú hatásra más példákat is lehetne felhozni, hiszen ebben az időszakban (Kr. e. 1500–1000 táján) az ősmagyar és az őspemri még kétségtelenül közeli rokonok voltak.

4. A szókezdő *p* és *t* zöngésülése mindkét nyelvben szórványos asszimilációs jelenség volt, amelyik időben a sokkal gyakoribb szóbelseji zöngésülés után zajlott le. Ha az egyes etimológiákat vizsgáljuk, azt látjuk, hogy a zöngésülés többnyire nem az etimológiailag összetartozó szavakban következett be. Vagyis előfordul, hogy a szókezdő explozíva az egyik nyelvben zöngésült, a másikban nem, pl. a m. *bal*, *bél*, *berek*, *bogyó* permi megfelelőiben *p*- található, a *fajd*, *fagyal* megfelelőiben pedig *b*-. Ugyanígy a szókezdő *t*- esetében: m. *daru* ~ VT - ZR *turi*, de m. *tő* ~ VT - ZR *din*.

Mindössze három olyan szó van, amelyben mindkét nyelvben zöngés a szókezdő, a m. *bog*, *bonyolódik*, *dagad* és permi megfelelőik. Ezek is onomatopoeitikus jellegű szavak. A szóeleji zöngésülés okát és lefolyását tekintve azonban figyelemreméltó egyezéseket látunk. Mindkét nyelvben szórványos asszimilációs jelisséggel van dolgunk, vagyis a szókezdő explozíva egyes szavakban a szóbelseji zöngés mássalhangzó (többnyire likvida vagy nazális) hatására zöngésült. Ebből következik, hogy a szóbelseji zöngésülés megelőzte a szóelejit. Az etimológiák vizsgálata azt mutatja, hogy ennek a folyamatnak legfeljebb a kezdete eshetett a feltételezett permi–magyar kapcsolatok idejére, az azonos okok által vezérelt szóeleji zöngésülés azonban jórészt e nyelvek különletében zajlott le.

5. A szókezdő *k* réshangúsodása veláris magánhangzó előtt Honti szerint már az ugor korban megkezdődött.¹³

6. A szibilánsok változásának első fázisai is az ugor korra tehetők.¹⁴

8. A magánhangzók rövid-hosszú oppozíciója mind a magyarban, mind az obi-ugor nyelvekben kialakult, de semmiképpen nem tekinthető közös innovációnak.

10. A magánhangzó-harmónia a magyaron kívül az obi-ugor nyelvek egyes nyelvjárásaiban maradt meg. Ez az egyetlen olyan paraméter, amelyben három különböző kijelölés szerepel a táblázatban.

12. A végmagánhangzó lekopásának ideje vitatott, de maga a jelenség mindhárom csoportra jellemző.

13. A magyar *-d* személyrag (*háza*d, *ké*red) hangalakja szabálytalan. Helyette vagy *z*-t, vagy *t*-t várnánk. Nem igazán meggyőző az a magyarázat, hogy a személyrag a tárgyraggal való homonímia elkerülése miatt zöngésült. A permi *-d* személyragra (pl. VT *pi-jed* ‚fiad‘, *myn-id* ‚mentél‘) van magyarázat: az

¹² Csúcs 2007.

¹³ HONTI 2013, 104.

¹⁴ HONTI 2013, 104–105.

őspermiben a Sg1 *-m* ragja már korán lekopott, így az Sg2 *-t* nem kophatott le, mint a szótövekben, hanem csak zöngésült. Permi hatásra zöngésülhetett a magyar személyrag is.

14. Honti közös eredetűnek tartja a magyar P11 *-uk/-ük* (*várjuk, kérjük*) személyragot az obi-ugor nyelvek P11 *-w3* személyragjával, és ugor **-uk/*-ük*-re vezeti vissza.¹⁵

15. A magyarból és a permi nyelvekből csak az alapnyelvi *-j-* múlt időjel folytatói mutathatók ki, az obi-ugor nyelvekben az *-s-* időjel folytatója maradt meg. „*The other inherited past-tense morpheme is pFU *-j-, attested only in Ostyak, where it melted into the preceding stem-final vowel*”.¹⁶

17. Az infinitívus képzője volt a másik „meglepő egyezés”, ami Zsirai megemlített. A nyelvtörténeti vizsgálat azt mutatja, hogy a képzők azonos elemekből keletkeztek: *n* deverbális képző + (később vokalizálódott) *k* lativusrag. Korlátozottan toldalékolható, csak Px-et vehetnek fel. A permi és a magyar infinitívus funkciói is tökéletesen azonosak. Egyesek¹⁷ genetikai kapcsolatot láttak a két toldalék között, Rédei¹⁸ szerint azonban a magyar nyelv alakjában nincsenek permies vonások, az infinitívus-képzők hasonlósága véletlen egyezés. Ez a kijelentés azonban nem bizonyíték, a hangalaki és funkcionális egyezés alapján nem lehet kizárni azt a lehetőséget, hogy közös innovációról van szó.

18. Az obi-ugor nyelvekben nincsenek összetett (szintetikus) igealakok. Ezzel szemben „*a permi nyelvek ugyanúgy szerkesztik meg ezen igealakokat, mint a magyar*”.¹⁹ Vagyis a ragozott főigét a ragozatlan, aspektust kifejező etimológiailag is egyező létige követi. Például MA *várok vala, vártam volt, várék vala* ~ ZR *muna veli* 'megy vala', VT *so gire val* 'ő szánt vala' *so minem val* '(úgy látszik) elment vala'. A permi nyelvekben ezekben a szerkezetekben a létige másik, participális eredetű múlt ideje (ZR *velem*, VT *vilem*) is használható, éppúgy mint a magyarban. Honti meggyőzően cáfolja a szerkezet török eredetét, de egyáltalán nem foglalkozik a magyar és a permi szerkezetek viszonyával.²⁰ Ez a sajátosság is lehet közös (ősmagyar–őspermi) innováció.

19. A finnugor alapnyelvre két létige rekonstruálható: a 470 *le(ŋä)* 'sein, werden, leben' és az 1160 *wole* 'sein, werden'. Az obi-ugor nyelvekben csak az utóbbi folytatói maradtak meg. A magyarban és a permi nyelvekben mindkettőé. További egyezés a két létige közös infinitívusa: MA *lenni* ~ VT *luini* ~ ZR *loni* 'lesz, válik valamivé' Ennek az igének mindhárom nyelvben teljes paradigmája van, és a formálisan jelen idejű alakok jövő időt fejeznek ki. A *wole* ige folytatói csak a magyarban és az őspirmiben őrizték meg a szókezdő *w-t* és múlt idejű alakjai is hasonló módon alakulnak: MA *vala, volt* ~ VT *val, vilem* ~ ZR *veli, velem*. Ezekben az alakokban a MA *-a*, ZR *-i* az alapnyelvi *j* időjel folytatója, a MA *-t* ~ VT *-em* ~ ZR *-em* a befejezett melléknévi igenév képzőjéből alakult másodlagos időjel.

23. A *vesz, visz* típusú igéknek két töve van, az egyik magánhangzós (*ve-tt*), a másik mássalhangzós (*vev-ō*). Hasonló töváltakozást mutatnak az egyszótagú *vogul* és osztják igei is.²¹

24. Igekötözés: „Mivel az ugor nyelvek igekötői hasonló módon viselkednek és hasonló funkcióik vannak, továbbá részben ugyanazon tövekből erednek, a kategóriát ugor kori örökségnek tekinthetjük, kell tekintenünk”.²²

25. „*Az egész nyelvcsaládban csak a három ugor nyelv ismeri a »létige + egyéb ige határozói igeneve« szerkezetet egy bizonyos állapot vagy állapotváltozás kifejezésére*”.²³ Én a permi nyelvekben is találtam hasonló szerkezetet (VT *busi giremjin (val)* 'a mező fel van (volt) szántva'), ezért van a táblázatban három +.

¹⁵ HONTI 2013, 108.

¹⁶ HONTI 1998, 347.

¹⁷ Pl. SEREBRENNIKOV 1963, 314.

¹⁸ RÉDEI 1964, 260.

¹⁹ HONTI 2013a, 320.

²⁰ HONTI 2013a.

²¹ HONTI 2013, 108–109.

²² HONTI 2013b, 314.

²³ HONTI 2013, 109.

26. A többfunkciójú (alanyt, tárgyat, birtokost) kifejező alapalak elsősorban az obi-ugor nyelvekre jellemző, de korlátozottabb mértékben a magyarban és a permi nyelvekben is előfordul.

29. A permi nyelvekben egy korábbi adessivusból keletkezett az új genitivusrag (őspermi *-len*, vö. finn adess. *-lla/-llä* < **-l-na/*-l-nä*), a magyarban a lativusból dativuson keresztül alakult ki az új *-nak/-nek* genitivusrag. Itt tehát bizonyos fokú tipológiai egyezéstről van szó.

30. Egyes vogul nyelvjárásokban megmaradt az alapnyelvi *-m* accusativusrag.

31. A permi nyelvekben a determináló szerepű PxSg3-ból alakult ki az új accusativusrag, a magyarban egy determináló *t*-ből (?mutató névmásból). Ez is tipológiai egyezésnek tekinthető, ugyanúgy, mint a 32. és 33. paraméter esetében.

34. A magyar nyelvjárási *-nyi*, *-nott*, *-nól* esetragok és vogul-osztják megfelelőik az ugor korban alakultak ki.²⁴ Permi megfelelőik nincsenek.

35. A magyar *-l* ablativusz rag is ugor eredetű, megfelelői a vogulból és az osztjából is kimutathatók.²⁵

36. Mindegyik tárgyalt nyelvben a Cx-nek és a Px-nek kétféle sorrendje lehetséges. Az ősi, alapnyelvi eredetű ragok megelőzik a Px-et, az újabb keletkezésűek követik. Pl. MA *mell-é-m*, *ház-am-ba*, VT *gurt-a-m* 'falumba', *gurt-ed-lań* 'falud felé'.

37. Mind az öt nyelvben vannak a személyes névmások ragozásában olyan alakok, amelyek csak névmástöbblől és Px-ből állnak: OS *manem* 'enyém' (tkp. Dat.) ~ VG *ánəm* 'id.' (tkp. Dat-Lat.) MA *enyém*, *engem* VT *mĩnam* (Gen.) *mĩnim* (Dat.) ZR *menam* (Gen.), *menim* (Dat.).

38. Összefoglaló összetételek, pl. MA *ia-fia* ~ VG *äv-püw* 'gyerek (lány + fiú) ~ OS *evi-poχ* 'id.' ~ VT ZR *nyl-pi* 'id.'

39. Szóképzés: Honti ugor eredetűnek tartja a magyar *-tal(an)* fosztóképzőt²⁶ (vö. VG *-tal*), bár az osztjából nem mutatható ki.

40. SVO tendencia. Az ősi SOV szórend kisebb vagy nagyobb mértékben megváltozott a magyarban és a permi nyelvekben.

Érdekes képet mutat a táblázat adatainak összesítése. Számomra is meglepő volt, hogy 12 paraméter esetében egyezés van a három csoport között. Ez a tény véleményem szerint további vizsgálandó tényező. Ez azonban túlnőne mostani előadásom keretén.

A magyar és a permi nyelvek között 15, a magyar és az obi-ugor nyelvek között 12 egyezés mutatható ki. Egy esetben (10. a magánhangzó-harmónia megmaradása) mindegyik csoportban más az eredmény. A magyar–permi egyezések nagy része innováció, csak a 11. és 15. és részben a 19. paraméter megőrzött régiség. Ez utóbbiban mindkét létige megőrzése, illetve a *vala* stb. esetében a szókezdő *v* megmaradása archaizmus, de a *lesz* ige infinitivusa és funkcióbővülése innováció. A többi egyezés fele tipológiai tekinthető (4. 26. 29. 31. 32. 33. paraméter), tehát azonos minta alapján, de külön-külön alakultak ki az idetartozó sajátságok, mint pl. a szókezdő *p*, *t* szórványos zöngésülése, az új genitivusrag, az új accusativusrag stb. Talán idetartozik az SVO-tendencia (40.) is. A 3. 13. 17. 18. és részben a 19. paraméterek esetében nem zárnam ki azt a lehetőséget, hogy ezek közös permi–magyar innovációk voltak. A szóbeljei denazalizáció (3.) és a *-d* személyrag (13.) esetében a változás az őspérmiből indulhatott ki, az infinitivus (17.), az összetett igealakok (18.) és a létige (19.) esetében az ősmagyar is lehetett a kiindulópont.

Összehasonlításként megemlítem, hogy a magyar–obi-ugor egyezések mind innovációk, közülük szerintem a 5., 6., 14., 23., 34., 35., 39. paraméterekben említett változások tekinthetők közös innovációnak. Az igekezőkkel (24.) az a helyzet, hogy a kategória kialakulása már megkezdődhetett az ugor alapnyelvben, de mai igekezőink nagy része és használatuk szabályai a magyar nyelv külön életében alakultak ki. Az obi-ugor párhuzamokat azért vizsgáltam, hogy legyen mihez viszonyítani a permi–magyar egyezéseket.

²⁴ HONTI 2013, 106.

²⁵ HONTI 2013, 106–107.

²⁶ HONTI 2013, 106.

Hangsúlyozom, hogy egyáltalán nem áll szándékomban megkérdőjelezni az ugor alapnyelv létét. Úgy vélem, hogy a szóegyezések statisztikáján kívül más súlyos érveket is fel lehet hozni mellette, pl. a közös innovációt képező esetragokat (34., 35.), vagy a lótarítás terminológiáját²⁷ stb.

Az a véleményem, hogy az ugor alapnyelv feltevése nem zárja ki a permi–magyar közös innovációk lehetőségét. Már Zsirai is utalt arra, hogy az előmagyarok és obi-ugorok kapcsolata laza lehetett, és Honti is ezt írja erről „...e népek elődei meglehetősen huzamos ideig, de valószínűleg viszonylag laza kötelékben éltek együtt”.²⁸ Elképzelhető, hogy az előmagyarok az ugor csoport nyugati szélén éltek, valahol északkeletre a permi őshazától. Ami a kölcsönhatás módját illeti, talán figyelembe lehetne venni az exogám házasság szokását, vagyis azt, hogy idegenből kell hozni feleséget. Az anyák révén pedig könnyen elterjedhettek bizonyos szavak vagy más nyelvi jelenségek. Hogy mindez mikor történt? Talán Kr. e. 1500–1000 és a Kr. születése közötti időszakban. A korábban említett ősspermi jövevényszavak ennek a korszaknak a vége felé kerültek a magyarba. Erre lehet következtetni az ezüst megjelenéséből az érintkezések feltételezett területén.

Befejezésül még néhány lehetséges kérdésre szeretnék válaszolni. Ami a relatív kronológiát illeti, a szó-belseji zöngésülés minden bizonnyal megelőzte a szókezdőt, az alaktani jelenségek kronológiájáról egyelőre nem tudok mit mondani. Ahogy a fentiekből kiderül, a közös nyelvi jelenségek areális kapcsolatokkal magyarázhatók, egy részük közvetlenül került át a másik nyelvbe, más részüknél közös modell alapján történhetett a fejlődés. A jövevényszavak számát és típusát tekintve hasonlóak a permi–magyar és a permi–volgai bolgár kapcsolatok, jellegüket tekintve azonban nem. A volgai bolgárok államot alapítottak és alattvalóiknak tekintették a permieket, majd az udmurtokat, és adót szedtek tőlük a tatárjárásig. Ha a tárgyalt paramétereket is figyelembe vesszük, akkor persze az ősmagyar–permi kapcsolatok sokkal hosszabb ideig tartottak és sokkal intenzívebbek voltak, bár az intenzív kapcsolatok talán csak a családi körre korlátozódtak.

Sajnálom, ha előadásom egyesek számára esetleg több kérdést vetett fel, mint amennyit megválaszolt. Azt remélem, hogy a másodlagos permi–magyar kapcsolatok kérdésében mutatkozó bizonytalanság arra ösztönzi a fiatalabb kollégákat, hogy komolyan foglalkozzanak ezzel a témával.

IRODALOM

- CSÚCS 2005: Csúcs S.: *Die Rekonstruktion der permischen Grundsprache*. Budapest 2005.
- CSÚCS 2007: Csúcs S.: Permi–magyar nyelvtörténeti párhuzamok. *Nyelvtudományi Közlemények* 104 (2007) 86–123.
- HAJDÚ–DOMOKOS 1978: Hajdú P. – Domokos P. *Uráli nyelvrokonaink*. Budapest 1978.
- HONTI 1979: Honti L.: Az ugor nyelvek jellemző vonásai (észrevételek az ugor egység kérdéséhez). *Nyelvtudományi Közlemények* 81 (1979) 225–245.
- HONTI 1998: Honti L.: Ob Ugrian. In: *The Uralic Languages*. Ed.: Abondolo, D. London and New York 1998, 327–357.
- HONTI 2013: Honti L.: Az ugor nyelvek közössége. In: Honti L. *Magyar nyelvtörténeti tanulmányok*. Budapest 2013, 101–114.
- HONTI 2013a: Honti L.: Idegen minták tükrözői-e a magyar és más uráli összetett tempusok? In: Honti L. *Magyar nyelvtörténeti tanulmányok*. Budapest 2013, 319–332.
- HONTI 2013b: Honti L.: A magyar igekötő: Nyelvünk kései jövevénye? In: Honti L. *Magyar nyelvtörténeti tanulmányok*. Budapest 2013, 303–317.

²⁷ HONTI 2013, 103–104.

²⁸ HONTI 1979, 241.

- RÉDEI 1964: Rédei K.: Vannak-e az előmagyar–permi érintkezésnek nyelvi nyomai? *Nyelvtudományi Közlemények* 66 (1964), 253–261.
- SZEREBRENNYIKOV 1963: Серебренников, Б. А.: *Историческая морфология пермских языков*. Москва 1963
- ZSIRAI 1937: Zsirai M.: *Finnugor rokonságunk*. Budapest 1937.

RÖVIDÍTÉSEK

- FP = finn-permi alapnyelv
 FU = finnugor alapnyelv
 MA = magyar
 PP = permi alapnyelv
 VT = votják
 ZR = zürjén

ÜBER DIE SEKUNDÄRE KONTAKTE ZWISCHEN DEN PERMISCHEN SPRACHEN UND DEM UNGARISCHEN

SÁNDOR CSÚCS

In 1937 hat Miklós Zsirai die Möglichkeit der Sprachkontakte zwischen dem Urungarischen und Urpermischen aufgeworfen.

Auch andere Forscher haben sich später mit diesem Thema beschäftigt. Auf Vorschlag der Organisatoren dieser Konferenz gebe ich hier eine kurze Zusammenfassung über diese Frage.

Aufgrund früherer Forschungen scheint es, das es im Ungarischen möglicherweise einige urpermische Lehnwörter gibt. Solche sind: *ezüst* 'Silber', *kenyér* 'Brot' *küszöb* 'Schwelle'. Weniger sichere Entlehnungen: *lebeg* 'schweben', *légy* 'Fliege', *nagy* 'groß', *fajd* 'Auerhahn', *szösz* 'feine (Hanf- od. Flachs-) Faser', *tér* (dial.) 'Raum/Platz haben/finden', *vékony* 'dünn'.

Außer den Lehnwörtern habe ich vierzig grammatikalische Erscheinungen im Ungarischen, in den permischen Sprachen und – als Gegenprobe – in den obugrischen Sprachen geprüft.

In zwölf Fällen übereinstimmen die Eigenschaften von drei Gruppen, in einem Fall (Aufbewahren der Vokalharmonie), sind die verschieden. In fünfzehn Fällen gibt es eine Übereinstimmung zwischen Ungarischen und Permischen, und in zwölf Fällen zwischen Ungarischen und Obugrischen.

In Bezug auf Kontakten sind solche Übereinstimmungen wichtig, die gemeinsame ungarisch-permische Innovationen sein können. In zwei Fällen (die Entnasalierung der –NC- Gruppen und die Sonorisierung des Plosivs und Personensuffix zweiten Person Singular –d) konnte die Änderung aus dem Urpermischen ausgehen, in den anderen Fällen (das Infinitivsuffix (-ni ~ -ny), zusammengesetzte Verbformen in der Vergangenheit, zwei Seinsverben (ung. *van*, *lesz*) und ihre Konjugation) konnte auch das Ungarisch als Ausgangspunkt dienen.

Aufgrund all dessen können wir die urungarische – urpermische Sprachkontakte für möglich halten. Es wäre jedoch gut, diese Annahme mit weiteren Beweisen zu untermauern.

	<i>A vizsgált paraméterek jegyzéke</i>	<i>PP</i>	<i>MA</i>	<i>OU</i>	<i>Megjegyzés</i>
1.	Palatalizált msh.-k	+	+	+	
2.	Affrikáták	+	+	+	
3.	Denazalizáció és zöngésülés	+	+	–	
4.	Szókezdő $p, t > b, d$	+	+	–	szórványos
5.	Szókezdő $k + Vvel >$ réshangúsodás	–	+	+	
6.	Szibilánsok $s, š > s > \vartheta, ś > s$	–	+	+	
7.	Fokváltakozás	–	–	–	
8.	Magánhangzók kvantitása	–	+	+	
9.	Diftongusok	–	–	–	
10.	Magánhangzó-harmónia megmaradása	–	+	+ –	
11.	Umlaut, Ablaut kialakulása	–	–	+	
12.	Második szótagi V lekopása	+	+	+	
13.	Személyjelölés: PxVxSg2 -d	+	+	–	
14.	Személyjelölés: PxVxP11 *-uk/-ük	–	+	+	
15.	Csak $i (< j)$ múlt idő	+	+	–	
16.	Tagadó ige	+	–	–	
17.	Az infinitívus képzője (-ni/-ni)	+	+	–	
18.	Összetett igealakok	+	+	–	
19.	A létige és ragozása	+	+	–	
20.	Tárgyas ragozás	–	+	+	
21.	Passzívum	–	+	+	
22.	Kopula használata	–	–	–	
23.	A vesz, visz típusú igéknek két töve van	–	+	+	
24.	Igekötők	–	+	+	
25.	Létige + gerundium szószerkezet	+	+	+	
26.	Duális	–	–	+	
27.	Többfunkciójú alapalak	+	+	+	
28.	UR genitívus eltűnése	+	+	+	
29.	Új genitívus kialakulása	+	+	–	
30.	UR accusativus eltűnése	+	+	+ –	VG dial.
31.	Új accusativus kialakulása	+	+	–	
32.	Belső/külső helyviszonyragok	+	+	–	
33.	Sok esetrag	+	+	–	
34.	Közös új névszóragok	–	+	+	
35.	Közös ablatívusrag (<i>l</i>)	–	+	+	
36.	Px és Cx kétféle sorrendje	+	+	+	
37.	Személyes névmások ragozása	+	+	+	
38.	Összefoglaló szóösszetételek	+	+	+	
39.	Közös fosztóképző (-tal)	–	+	+ –	csak VG
40.	Szórend: SVO tendencia	+	+	–	

A MORDVIN NYELV KAPCSOLATAI A VOLGAI AREA TÖRÖK NYELVEIVEL

ZAICZ GÁBOR*

Kulcsszavak: *Volgai area, mordvin–csuvas/mordvin–tatár nyelvi kontaktusok, mordvin földművelési terminológia*

Keywords: *Volga Area, Mordvin–Chuvash/Mordvin–Tatar relations, Mordvin farming terminology*

Absztrakt: *Jelen dolgozatomban megvizsgálom a mordvin nyelv kapcsolatát a volgai area török nyelveivel. Előbb a kulturális és történelmi tényeket közlöm, majd pedig szóképzettani és etimológiai vizsgálatok után e szavak jelentéstani csoportjait elemzem, régészeti és néprajzi szempontokat is figyelembe véve. Munkám előzményeként és forrásaként A földművelés terminológiája a mordvinban című háromrészes értekezést (Zaicz 2017–2019) jelölöm meg.*

A földművelés török eredetű mordvin szavai a csuvas vagy a tatár nyelvből származnak. Egyes esetekben az eredeti török szó származásának megállapítása nehézségekbe ütközik.

A művelődéstörténeti tények ismeretében és a mordvin nyelv török jövevényszavai alapján kijelenthető, hogy a mordvin–csuvas és a mordvin–tatár érintkezés mindvégig felszínes maradt. Egyes török szavakat a mordvin nyelvnek vagy csak a moksa, vagy csak az erza nyelvjárása vett át. A török jövevényszavak közül a mordvinban kb. kétszázra tehető a tatár és mintegy harmincra a csuvas (és bolgár–török) szavak száma. A földművelés terminológiájában a tatár hatás elsősorban a tatár nyugati nyelvjárása, a miser, valamint a kazanyi (mely a tatár köznyelvvvel azonos) hatását jelenti.

A mordvin földművelés szakszókincse uráli, belső keletkezésű, iráni, balti, török és orosz jövevényszavakból, valamint ismeretlen eredetű elemekből áll. Amennyiben a szóelem tükrökifejezés, a lexémát nem belső keletkezésűnek vettem, hanem az átadó nyelv (jelen esetben a török) kölcsönszavai közé soroltam be. A korpuszban szereplő 300 lexémából összesen 42 szóelem (= 13,67%) török eredetű. Ezek közül terménynév 21, földművelési eszköz neve 6, földműveléssel kapcsolatos egyéb fogalom neve 8, ételek és ételalapanyagok neve pedig 6 szó.

Összefoglalásként megállapítható, hogy a földművelés mordvin terminológiája a mordvinok figyelemre méltó és magas szintű mezőgazdaságának bizonyítéka.

AZ EDDIGI KUTATÁSOK

A Volga–Káma vidék finnugor (cseremis, mordvin és votják), török (csuvas, tatár és baskír) nyelvei a hosszú évszázadok óta tartó huzamos érintkezés eredményeként tipológiailag közeledtek egymáshoz. Az areális kapcsolatok egyrészt a mondat-, alak- és hangtani vonások hasonlóságával magyarázhatók (többek között új nyelvtani kategóriák kifejlődését segítik elő), másrészt pedig a szóképzlet terén számos jövevényszóval. A nyelvi area „olyan eltérő származású, de hosszú idő óta egymás szomszédságában beszélt nyelvek együt-

* Nyugalmazott egyetemi docens (Pázmány Péter Katolikus Egyetem), zaicz.gabor@btk.ppke.hu

tese, melyben a nyelvi változások terjedését belső államhatárok nem akadályozzák”.¹ A nyelvtani kapcsolatokról Bereczki Gábor elsősorban az 1980-as években folytatott érdemleges kutatásokat,² legutóbb pedig Remco van Pareren³ kutatta ezt a témát. Tanulmányomban a lexikai egyezésekkel foglalkozom.

A három említett finnugor nyelv közül egyik dolgozatomban a mordvin és a votják török elemeivel foglalkoztam.⁴ E cikkemben egy kis gyűjteményt adtam közre a votják és a mordvin nyelv közös török jövevényszavaiból egyrészt Heikki Paasonen négykötetes mordvin nyelvjárás szótára, másrészt Csúcs Sándor 1400 szavas votják–tatár etimológiai szótára (*Die tatarischen Lehnwörter des Wotjakischen*. Budapest 1990) alapján. – Írásaim azonban, mint ismeretes, elsősorban a mordvin lexikával és hangtannal kapcsolatosak.

Paasonen nevéhez fűződik a mordvin nyelv török jövevényszavaira irányuló eddigi egyetlen nyomtatásban közzétett érdemleges feldolgozás,⁵ amelynek szójegyzéke 193 tételből áll. A finn tudós említett nyelvjárás szótárában⁶ – számításaim szerint – 400 körül van a szótár azon címszavainak a száma, amelyek a szerzők megítélése alapján török eredetűek. Egyik jövevényszó-dolgozatomban azoknak a mordvin szavaknak az eredetét vizsgáltam meg közelebbről, amelyeket Paasonen közel 125 esztendővel ezelőtt török jövevényeknek tartott, de azok a mordvin nagyszótárban nem kaptak sem a finn gyűjtő, sem a későbbi mordvinista szakemberek részéről effajta minősítést, vagyis összesen 53 mordvin szó eredetével foglalkoztam, amelyek csak a kis jövevénymonográfiában említettek török jövevényként.⁷

A MORDVIN–TÖRÖK KAPCSOLATOK TÖRTÉNETE A FÖLDMŰVELÉS TEKINTETÉBEN

Jelen dolgozatomban megvizsgálom a mordvin nyelv kapcsolatát a volgai area török nyelveivel. Előbb a kulturális és történelmi tényeket közlöm, majd pedig szókészletteni és etimológiai vizsgálódások után e szavak jelentéstani csoportjait elemzem, régészeti és néprajzi szempontokat is figyelembe véve. Munkám előzményeként és forrásaként *A földművelés terminológiája a mordvinban* című háromrészes értekezést⁸ jelölöm meg.

A mordvinoknak „*a cseremiszeztől történt elszakadása után hamarosan megalakult a Volga könyökénél a bolgár-török birodalom*”,⁹ és a Kr. u. 7–8. században e birodalom „*csuvas nyelvű lakóinak hatása alá került a permi társadalom déli része*”,¹⁰ elsősorban a votjakok, a Volga vidékén pedig a cseremiszek. A birodalomtól távolabb, északnyugatra elhelyezkedő mordvinok „*sokkal kevésbé voltak kitéve a bolgár-törökök hatásának*”.¹¹

A cseremiszenben a török jövevényszavak tekintélyes, a mordvinban pedig jóval kisebb száma arra utal, hogy „*a mordvint és a cseremiszt már elkülönülve érte a csuvas hatás*”.¹² A művelődéstörténeti tények ismeretében és a mordvin nyelv török jövevényszavai alapján kijelenthető, hogy a mordvin–csuvas és a mordvin–tatár érintkezés mindvégig felszínes maradt.¹³

¹ AGYAGÁSI 2020, 1.

² Ld. például BERE CZKI 1983 és 1984.

³ VAN PAREREN 2011.

⁴ ZAICZ 2003.

⁵ PAASONEN 1897.

⁶ PAASONEN 1999.

⁷ ZAICZ 2002.

⁸ ZAICZ 2017–2019.

⁹ ZSIRAI 1937, 260; vö. FEOKTYISZTOV 1965, 334.

¹⁰ HAJDÚ 1965, 92–93; vö. HALIKOV 1965, 152.

¹¹ ZSIRAI 1937; a mordvin és a bolgár-török nép érintkezésének kezdeteiről ld. MUHAMEDOVA 1965, 193–194, FEOKTYISZTOV 1965.

¹² HAJDÚ 1965, 94.

¹³ Vö. ZSIRAI 1937; SZEREBRENNYIKOV 1965, 255.

A török jövevényszavak közül a mordvinban kb. kétszázra tehető a tatár és mintegy harmincra a csuvas (és bolgár-török) szavak száma.¹⁴ Paasonen a 19. század végén mintegy 200 török jövevényszót mutatott ki a mordvinban. A földműveléssel kapcsolatos szavak száma nála 14.¹⁵ V. G. Jegorov szerint a cseremiszen több mint öt-hatszáz, a permi nyelvekben pedig közel kétszáz csuvas jövevényszó található.¹⁶ A Volga felső folyása mentén élő csuvasok nyelvében megőrződött jó néhány mordvin szó is,¹⁷ míg a cseremiszen – legalábbis a földművelés és az állattenyésztés köréből – egyetlen szót sem kölcsönzött a csuvasnak.¹⁸

A török hatás a mordvinban igen régi: a keleti mordvin földek már a 12. században a török államhoz tartoztak (a nyugati részek pedig az orosz hercegségekhez).¹⁹

A néhány évszázados csuvas hatást a 13. századtól tatár váltotta fel: ekkor távolodtak el helyileg a csuvasok és a mordvinok. A tatárok 1236-ban lerohanták a mordvinokat, és megkezdődött a több mint 300 éves tatár uralom.²⁰

A tatár fennhatóság alatt a mordvinok korábbi életmódjukat folytatták: vadászgattak, méhésztettek és „erdeik belsejében tett irtásaikon és tisztásaikon földművelést űztek”.²¹ A mordvinok lakta terület „gyönyörű szép, folyókban, erdőkben gazdag. északon óriási erdőségek fekszenek.”²² Az egész vidék „a termékeny feketeföld övezetébe esik, s így földművelésre, állattenyésztésre kiválóan alkalmas”.²³

A szakemberek véleménye megegyezik abban, hogy a mordvin nép gazdálkodásának alapja már a Kr. u. I. évezred végén – de legalábbis a 10. században – a földművelés volt.²⁴ A 13. századi orosz krónikák ugyan csak földművelő népnek mutatták be a mordvinokat.²⁵ Ekkorra a tatár hatás – a jövevényszó-anyag alapján – újabb fejlődést eredményezett,²⁶ de a mezőgazdaság színvonala – mai szemmel nézve – természetesen alacsony volt: egészen a 20. század elejéig a mordvin parasztság a helyi kovácsok által készített legegyszerűbb földművelő eszközöket használta.²⁷

A tatárok pusztításaitól, fosztogatásaitól a mordvinok egy része elmenekült, és a 14. században az üresen hagyott mordvin falvakat a szuzdali nagyfejedelem oroszokkal telepítette be. A mordvinok a hódító tatárok szövetségeseiként fosztogatták az orosz telepeket.²⁸ A történelem sodrában a különböző nyelvű népek a hódítások, a telepítések, a menekülés révén egyre inkább keveredtek egymással. A mordvin földművelésre gyakorolt orosz hatás feltehetőleg már ekkor megindult.

A 9–16. századig azonban – ahogy ezt a földművelési terminológia is alátámasztja – a török nyelvi és művelődési hatás dominált: a Volga-vidéki és a permi finnugorság előbb a törököktől tanult, s csak később szerzett ismereteket az oroszoktól.²⁹

A török eredetű mordvin földművelési terminológia általában vagy a csuvas, vagy a tatár terminológia

¹⁴ FEOKTYISZTOV 1965, 336, 334.

¹⁵ PAASONEN 1897, 22–23.

¹⁶ Idézi SZEREBRENNYIKOV 1965, 255.

¹⁷ KAHOVSKIJ 1955, 174.

¹⁸ FEDOTOV 1965, 259.

¹⁹ ZSIGANOV 1963, 36; vö. KERESZTES 2011, 113

²⁰ BARNA 1877, 19, 23, ERDŐDI 1966, 50. jegyzet, KERESZTES 2011, 113–114

²¹ BARNA 1877, 19–20.

²² GYÖRFFY 1965, 119.

²³ HAJDÚ 1965, 248.

²⁴ ZSIRAI 1937, 264, KOZLOV 1960, 8, NOVICKAJA–FEGYJANOVICS 1963, 77, ZSIGANOV 1963, 7, 36, DÉCSY 1965, 96, HAJDÚ 1965, 248.

²⁵ ERDŐDI 1966, 241.

²⁶ ZSIGANOV 1963, 13.

²⁷ NOVICKAJA–FEGYJANOVICS 1963, 77.

²⁸ BARNA 1877, 20, 21.

²⁹ Vö. GOMBOCZ 1912, 307, MANNINEN 1934, 97.

átvétele, néha azonban nehéz meghatározni, hogy az adott szó melyik török nyelvhez tartozik. Egyes török jövevényszavakat csak a moksa (M), másokat olykor csak az erza (E) vett át. Általában az erzában jóval kevesebb, a moksában pedig ugyanakkor jelentős a török jövevényszavak száma.³⁰ Ez annak a következménye, hogy a moksa-mordvinok egy ideig a tatárok közvetlen szomszédjai voltak,³¹ és a „*tatár közigazgatás központja a moksák közelében jött létre*”.³² – Az erzák és a moksák szétválása az 5–7. században fejeződhetett be,³³ de nyilván csak nagyjából, hiszen ma is vannak átmeneti jellegű nyelvjárások.

A földművelés terminológiájában a tatár hatás elsősorban a tatár nyugati nyelvjárása, a miser, valamint a kazanyi (mely a tatár köznyelvvvel azonos) hatását jelenti. Egyes mezőgazdasági eszközöknek, ételeknek nemcsak elterjedése és használata (például a kévék elhelyezése), hanem gyakran a nevük is (például a gabonamerítőkanál neve) azonos a mordvinban, illetőleg a miser vagy a kazanyi tatárban.³⁴ A mordvin–miser hatás egyébként kölcsönös volt: sok mordvin nyelvjárás szó került át a miserbe,³⁵ különösen a háztartással és a faiparral kapcsolatos terminusok.³⁶

A Volga vidékén élő finnugor népek nyelvébe került kölcsönzavak alapján megállapítható, hogy a bolgár-törökök nemcsak jeles kereskedők, állattenyésztők és prémvadászok voltak, hanem egy részük szorgos földművelő is volt.³⁷ A csuvasok azóta is gondosan művelik földjeiket, a gazdálkodás terén még az oroszokat is felülmúlják. A csuvasok szeretete és tehetsége a föld iránt azzal kapcsolatos, hogy minden településük falura koncentrált, és nem voltak nagy városaik. Kedveztek ennek a természeti feltételek is.³⁸

A tatárok nem fordítottak olyan nagy gondot a föld megmunkálására, mint szomszédjaik. Sokan közülük bérbe adták földjüket, és a városokba jártak be dolgozni, vagy kereskedéssel foglalkoztak. A tatár földművelési technika alig különbözik a Volga-vidék többi népétől.³⁹

Egy-két évszázaddal a török hatás után megkezdődött a szláv művelődési befolyás is a mordvinra. A vjaticsok gazdálkodása például már a 10. században is a földművelésen alapult.⁴⁰ A vjatkai oroszok és más szláv törzsek hatásának lehet az eredménye az, hogy a volgai finnugorok és a permiek földművelése nem tér el nagymértékben a keleti szlávok földművelésétől.⁴¹

A baskírok – akiknek a kultúrájában ugyancsak tisztán felismerhetők a finnugor elemek⁴² – még kevésbé értenek a földműveléshez. Ezzel magyarázható, hogy a mordvin földművelési terminológia nem tartalmaz baskír elemeket.

A MORDVIN SZÓKINC S FÖLDMŰVELÉSI SZELETÉNEK TÖRÖK ELEMEL

A korábban idézett háromrészes tanulmányban megállapítottam, hogy a mordvin földművelés szakszó-kincse uráli, belső keletkezésű, iráni, balti, török és orosz jövevényszavakból, illetve ismeretlen eredetű elemekből áll. Amennyiben a szóelem tükörkifejezés, a lexémát nem belső keletkezésűnek vettem, hanem

³⁰ Fordítva, tévesen: ERDŐDI 1968, 11.

³¹ FEOKTYISZTOV 1960, 68, 69.

³² KERESZTES 2011, 114.

³³ SEJANOVA 1965, 176–177.

³⁴ Vö. MUHAMEDOVA 1965, 186.

³⁵ Például a miser *moško* 'kender' mordvin jövevényszó; további példák: FEOKTYISZTOV 1965, 338.

³⁶ SZAFARGALIJEV 1965, 226.

³⁷ Vö. MANNINEN 1934, 97; LÁSZLÓ 1944, 324.

³⁸ Vö. TOKARJOV 1958, 164–165.

³⁹ TOKARJOV 1958, 174.

⁴⁰ ZSIGANOV 1963, 7.

⁴¹ TOKARJOV 1958, 151; a keleti szlávok gazdálkodásáról i. h. 36–44.

⁴² HALIKOV 1965, 152.

az átadó nyelv (jelen esetben a török) kölcsönszavai közé soroltam be. A korpuszban szereplő 300 lexémából összesen 42 szóelem (= 13,67%) török eredetű. Ezek közül terménynév 21, földművelési eszköz neve 6, a földműveléssel kapcsolatos egyéb fogalom neve 8, ételek és ételalapanyagok neve pedig 6 szó.

Vizsgáljuk meg e korpusz szavait (bibliográfiát és rövidítéseket ezúttal nem adok meg).

A. Termények nevei (21 szó)

arbus, *arbus* E, M 'görögdinnye' Vitatott eredetű. 1. < or. *απόβυζ* 'ua.', 2. < csuv. *arbus* 'ua.' (or. < török) *čavkaŋ kuftol* M 'réti borsó' (tkp. 'csóka' + 'hüvely') – törökből, valószínűleg csuvasból fordított tükörszó, vö. csuv. *čavka puš* 'lóhere' (tkp. 'csóka' + 'fő')

čičaromo E, *šinžaroma* M 'napraforgó' (tkp. 'nap' + 'forgó, forgás') – törökből fordított tükörszó, vö. csuv. *χével-sávrānāš* 'ua.' (tkp. 'nap' + 'forgó')

čurka E, *šurχkā* M 'vöröshagyma' < ?tat. **čuxra*, vö. csuv. *ixra*, *jiχra* 'ua.' – a mordvinban metatézis történhetett

emež E, *imjš* M 'bogyó, gyümölcs' < tat. *jimeš* 'ua.'

golubkaŋ p̄ra E 'lóhere' (tkp. 'galamb' + 'fő') – törökből, valószínűleg csuvasból fordított tükörkifejezés, vö. csuv. *kajākpuš* 'ua.' (tkp. 'galamb' + 'fő')

jasmuk E, M 'lencse' < tör.: tat. *jasmik*, csuv. *jasmāk* 'ua.'

kapsta E, M 'káposzta' < csuv. *kapsta* 'ua.'; vö. or. *каныста* 'ua.' (or. > török)

kargoŋ kuftol M 'büköny' (tkp. 'daru' + 'hüvely') – tatár mintára alkotott tükörszó, vö. tat. *torna borčagi* 'ua.' (tkp. 'daru' + 'borsó')

kocon, *kočan* E 'káposztafej'. Vitatott eredetű. 1. < or. *кочан* 'ua.', 2. < tat. *kočan* 'ua.' – az orosz és a török szóalak Vasmer szerint nem függ össze; szavunk végső soron vándorszó lehet, vö. m. *kocsány*

komul'a E, *koml'ä* M 'komló' < csuv. *χumla* 'ua.'

kožgalav E, *kožgalak* M 'sóska' < tat. *kuzyalak* 'ua.'

kšumaŋ E 'reték', M *kušmaŋ* 'torma' < ?csuv. *kušman* 'reték' (a csuvas szónak nincs kimutatható rokonsága a török nyelvekben) – az erzában metatézis, a moksában hasonlóságon alapuló jelentésváltozás történt

kujar E, M 'uborka' < tat. *kijar* 'ua.'

mujuk E 'a kalász feje' < tat. *mijik* 'bajusz' – jelentésfejlődés útján

nogat E 'bab' < tat. *nogit* 'ua.'

pakor E, *pakir* M 'vadóc [pázsitfűnemzetség]' < tat. *bakira*, *bakra* 'ua.'; vö. *pokra*

paze E, *pazaj* M 'porzós kender' < tat. (mis.) *päzi* 'ua.'

pokra E, M 'bab' < csuv. *poχra*, *pukra* 'vadóc' – hasonlóságon alapuló jelentésváltozás, vö. *pakor*

pořcka E, *pořzi* M 'mustár' < csuv. *purš* 'bors'

varakaŋ pal E, *varsiŋ pal* M 'lóhere' (tkp. 'varjú' + 'darab?') – törökből, valószínűleg tatárból fordított tükörszó, vö. tat. *tukranbaš* 'lóhere' (tkp. 'harkály' + 'fej').

B. Földművelési eszközök nevei (6 szó)

ambar E, M 'csűr, pajta, magtár' Vitatott eredetű. 1. < tat. *ambar* 'ua.', 2. < or. *амбар* 'ua.' (or. < tat.)

čotmar E 'cséphadaró' < tat. (mis.) *cokmar* 'dorong, bunkó', vö. tat. *čukmar*, csuv. *čokmar* 'ua.' – a mordvinban *-km-* > *-tm-* mássalhangzó-kapcsolat változás történt

kardo E 'csűr; karám, istálló' < csuv. *karDa*, *karda* 'karám, istálló' – a 'gazdasági eszközök tárolására szolgáló 'csűr' jelentés valószínűleg a mordvinban fejlődött ki

karla E 'ösztöke, eketisztító' < tör.: tat. *karlau*, csuv. *karlav* 'ua.'

saban E, M 'kétkerekű faeke' < tat. *saban* 'ua.', vö. or. *сабан* 'ua.' (or. < tat.)

tepec, *tepec* M 'a cséphadaró sulyka' Vitatott eredetű. 1. < óor. *тяпец* 'ua.', 2. < tat. (mis.) *tepec* 'ua.' (or. > török)

C. A földműveléssel kapcsolatos egyéb fogalmak nevei (8 szó)

gavdan E, M 'sarjú, száraz fű' < tat. (mis.) *kaudan* 'ua.'

kapa E, M 'boglya, asztag, kazal; kéverakás' < csuv. *kuBa* 'nagy boglya, szénahalom'

kopənä M 'kerek gabonamerítőkánál' < tat. (mis.) *kopi* 'merítőkánál' – a mordvin szó kicsinyítő képzőt kapott; a moksában válhatott szaknyelvi szóvá

paj E, M 'szántóföld-, erdő- vagy rétdarab' < tat. *paj* 'darab, rész' – a jelentésszűkülés a mordvinban történt

pakša E, *paksä* M 'szántóföld, mező' < tat. (mis.) *bakca* 'kert', vö. tat. *bakča* 'ua.', csuv. *paχča* 'udvar, veteményeskert, kert' (< iráni)

pañd'a E, *pañdä* M 'virág- és veteményes ágy, ágyás' < ?csuv. *pañD'a* 'láda kiültetni való hajtásokkal, palántákkal; palántaágy' – nem világos a kölcsönzés útja

sodu prä tiše M 'üszög <gabonabetegség>' (tkp. 'kormos' + 'fej[ű]' + 'gabona') – tatárból fordított tükörszó, vö. tat. *korimbaš* 'ua.' (tkp. 'korom' + 'fej')

šuzār M 'szalma' < ?török, vö. hakasz (kojbál) *səzər* 'ua.' – a szó török rokonsága megvizsgálendő

D. Ételek és ételalapanyagok nevei (6 szó)

ćomara E, M 'húsos derelye <rozslisztből>; galuska' < tat. (mis.) *comar* 'ua.'

kajmak M 'fánk; túrós táská' < tat. *kajmak* 'tejszín', vö. or. *каймак* 'ua.' (< tat.) – a tatár szó 'tejszín' jelentésben került az erzába; a jelentésfejlődés a moksában keletkezhetett vagy az erzából (ld. *kujmaka*, ez a következő szó) származik

kujmaka E 'fánk; túrós táská' < tat. *kojmak* 'ua.' (ld. *kajmak*)

poza E, M. 'gyenge házi sör, kvász' < tat. *buza* 'a kvász egy fajtája', vö. or. *бyза* 'ua.' (< tat.)

salma E, M 'galuska; ételfajta' < tat. *salma* 'nudli, szaggatott tészta', vö. csuv. *salma* 'kis tésztadarabok', or. nyj. *салма* 'ua.' (or. < török)

šukoro E 'kenyér; lepény', *ćukor* 'töltelék nélküli pirog <köleslisztből>' < csuv. *šukkur*, *šugur* 'kenyér'

A TERMÉNYEK, A FÖLDMŰVELÉSI ESZKÖZÖK, EGYÉB FOGALMAK ÉS AZ ÉTELEK NEVEINEK NYELVI, TÖRTÉNELMI ÉS FÖLDRAJZI KÉRDÉSEI

A mordvin nyelv török jövevénytörzsei közül jelentőségét tekintve a legfontosabb réteget a földművelési eszközök nevei alkotják (ide sorolható terminológiámból a B. és lényegében a C. is).

A régi mordvin földművelési eszközök tanulmányozása nehéz feladat, mert 1. a hajdani kis termelékenységű felszerelést haladó mezőgazdasági technika váltotta fel, és 2. a hagyományos eszközök leletei csekély számban kerültek elő a feltárt sírokból.⁴³

A földművelés legfőbb munkaeszköze a balta, az ásóbot, a kapa és az eke volt. A balta elsősorban olyan területeken volt lényeges, ahol irtásos gazdálkodást folytattak.⁴⁴ A 8–12. századi archeológiai emlékek között található az erdőirtásra és -tisztításra használt legrégebbi eszköz: a széles pengéjű vasfejsze. A néprajzi kutatások szerint ez a fejsze a kelta eredetű fejszék továbbfejlesztett és tökéletesített változata.⁴⁵ A nyelvtudomány a md. E *užeře*, M *užer* 'fejsze' szót a fi. *vasara* 'kalapács' szóval egyezteteti, és iráni eredetűnek tartja, de ebből korántsem lehet levonni tárgy történeti következtetéseket. Még a 12–14. században is az erdőirtó fejsze volt az egyik legfontosabb „földművelő” eszköz.⁴⁶

⁴³ Vö. NOVICKAJA–FEGYJANOVICS 1963, 77; ZSIGANOV 1963, 14.

⁴⁴ BODROGI 1961, 116.

⁴⁵ ZSIGANOV 1963, 9.

⁴⁶ Részletesen: ZSIGANOV 1963, 12, 14–15.

„*A kapás földművelésnél a lényeg a felső földréteg megforgatása.*”⁴⁷ Volgai török területeken szép számban találtak vaskapákat és ekevasakat egyaránt.⁴⁸ A mordvin nép kultúrtörténetében azonban – legáltalában a kitapintható nyomok alapján – csak az ekés gazdálkodás volt jelentős. Ezért a mordvin eketípusokkal behatóbban foglalkozom.

Az arab források szerint a 10. században a bolgár-törökök földjein ekés földművelés folyt.⁴⁹ A tatár *saban*-nal, a két vagy több baromtól húzott nehéz, kétkerekű faekével szántottak a csuvasok, és ezt az eketípust használták a Volga-vidék finnugor népei is.⁵⁰

Érdekes, hogy a „saban”-t (az eszközt) a török népek hajdan az oroszoktól vették át, de később az oroszok a „saban” tatár nevét kölcsönözték.⁵¹ A 14. században a „saban”-nak fontos része volt az ekevas.⁵² Stukenberg véleménye szerint a mordvin „saban” vasrésze annyira hasonlít a régi török ekék vasrészéhez, hogy feltehető a farészek egykori hasonlósága is.⁵³ A török átvételnek a mordvin terminológiában is megőrződött a nyoma. A *saban* szó a tatárban a föld feltörésének eszközét jelöli. Hasonló jelentésben található az egyik mordvin nyelvjárásban a *saban* mordvin igeképzővel ellátott származéka.⁵⁴ A „saban” főleg a déli területeken terjedt el, és egészen a 17. századig a szántás alapvető eszköze maradt.⁵⁵ Helyenként a 20. század elején is előfordult, de ma már sehol sem használják. Egykori népszerűségét bizonyítja, hogy még mordvin mesehősként is szerepel.⁵⁶

Az iráni eredetű *keret*-et és a tat. *saban*-t a *soka* ’faeke’ váltotta fel, amely orosz jövevényszó.⁵⁷

A „soká”-t használták a cseremiszek, a votjákok, a tatárok és a baskírok is. Mindegyik Volga-menti nép az oroszoktól kölcsönözte ezt a munkaeszközt.⁵⁸ Az egész mordvinok lakta területen egy típusú ekét használtak, csak az ekeszarv felépítésében és az egyes részek elnevezésében adódtak kisebb különbségek.⁵⁹ A „soka” még a 19. században, sőt a 20. század elején is a legalapvetőbb szántóeszköz volt. Hosszú fennmaradásának oka: olcsó és egyszerű felépítésű volt, csak egy szántóvető és egy ló munkáját igényelte, a keskeny földparcellán is könnyen mozgott, a köveket és a fatönköket kikerülte. Ugyanakkor mélyszántásra nem volt alkalmas. A mezőgazdaság kollektivizálása után használata a háztáji gazdaságokba szorult vissza.⁶⁰

Összefoglalásként elmondható: „*A szimmetrikus ekevassal ellátott első faekék után, orosz hatásra átérttek a villás faekék, majd a múlt században az aszimmetrikus ekevassal ellátott ágyekék alkalmazására. Ugyanakkor bizonyos vidékeken az ukrán eketípus is elterjedt. A föld feltörésére [a mordvinok] nehéz ekét használtak. Ekéik elé általánosan lovat fogtak be.*”⁶¹

A mordvin ekevasak a 10–14. századi bolgár-török ekevasakhoz hasonlítanak,⁶² noha az ekevasak rendszerint orosz vagy belső mordvin eredetűek.

⁴⁷ BODROGI 1961, 114.

⁴⁸ Vö. LÁSZLÓ 1944, 326.

⁴⁹ ZSIGANOV 1963, 7; vö. LÁSZLÓ 1944, 325–326; ALIHOVA 1965, 65; SEJANOVA 1965, 178.

⁵⁰ Vö. MANNINEN 1934, 118; MUHAMEDOVA 1965, 186; TOKARJOV 1958, 164.

⁵¹ MANNINEN 1934, 119.

⁵² ZSIGANOV 1963, 17, 40.

⁵³ Idézi: LÁSZLÓ 1944, 324, 326; ZSIGANOV 1963, 17; vö. MUHAMEDOVA 1965, 186.

⁵⁴ ZSIGANOV 1963, 18.

⁵⁵ MUHAMEDOVA 1965, 186.

⁵⁶ NOVICKAJA–FEGYJANOVICS 1963, 87; ZSIGANOV 1963, 18.

⁵⁷ MANNINEN 1934, 114; NOVICKAJA–FEGYJANOVICS 1963, 82; az összehasonlítás kedvéért foglalkozom itt vele.

⁵⁸ MANNINEN 1934, 113–114; NOVICKAJA–FEGYJANOVICS 1963, 103.

⁵⁹ NOVICKAJA–FEGYJANOVICS 1963, 82; az eke részeinek felépítéséről és elnevezéseiről ld. NOVICKAJA–FEGYJANOVICS 1963, 84–86.

⁶⁰ NOVICKAJA–FEGYJANOVICS 1963, 82, 86; a „soka” használatáról ld. még BELICER 1965, 70.

⁶¹ KEREZSI 2009, 178.

⁶² ZSIGANOV 1963, 16, 17; vö. NOVICKAJA–FEGYJANOVICS 1963, 87–88.

A nyelvi és a művelődéstörténeti tények alapján bizonyos, hogy a mordvin nép török hatásra ismerkedett meg a cséphadaróval (300 szóból álló jegyzékemben három szóelem tartozik ide, egyébként e fogalomra még három orosz jövevényszó, két-két mordvin belső keletkezésű és ismeretlen eredetű lexéma található).

Aratás után a szemnyerés legkezdetlegesebb módszere a cséplés. Ez ütéssel, veréssel – bottal vagy cséphadaróval – történik.⁶³ „A bottal történő cséplés esetében a földre rétegesen terített gabonát hosszú, hajlékony botokkal ütögetik. Fejlettebb eszköz a cséphadaró: a bot ennél kétrészes, a hosszabb és a kézben tartott bot végéről csuklón forgó rövidebb rész lóg le, ez utóbbi vágódik a gabonára és veri ki a magvakat. A cséplőasztalnál vagy széknél a kévét kézbe fogva veregetik valamilyen sík laphoz.”⁶⁴

A ’csépel’ terminusra négy szakszót is találtam, ezeket megvizsgálva talán hangutánzó-hangfestő eredetű alapigéről beszélhetünk. A 13–14. században a mordvinok a gabonát főképp láncsal vagy bottal csévelték,⁶⁵ később lovakkal végezték a cséplést.⁶⁶ Egyes helyeken úgy csépeltek, hogy a kazlak tetejére egy deszkalapot élére állítottak, és azt csapkodták a kévékkel.⁶⁷ A mordvinok cséplési eljárására a tatárok, elsősorban a miserek módszere hatott.⁶⁸ A vizsgálatot nagyban nehezíti az a tény, hogy a cséplés eszközeinek, a cséphadarónak a használatára kevés régi adatunk van.⁶⁹

A török népektől ismert meg a mordvin számos kultúrnövényt (ld. A.), közöttük a káposztát, a komlót, a lencsét, a ?napraforgót, a ?retket, a ?tormát, az uborkát és a ?vöröshagymát.⁷⁰

A mordvinok táplálkozásában is megőrződtek a török elemek (ld. D.). Ezen a téren a kazanyi török hatás a legszembevetőbb. Mindkét nép ünnepi eledelei közé tartoznak a különféleképpen elkészített köles-ételek. A mordvinok hagyományos híg étele tesztadarabokkal a *salma*. Italaik közül az ősi szertartási ital, a *poza* őrzi a mordvin és a tatár nép ősi, a pogányság időszakába visszanyúló kapcsolatait.⁷¹ A múltban a *poza* mindig rozslisztból készült, de kb. 1930 óta céklából is főzik, különösen fehér céklarépából.⁷²

Összegezve: a mordvin nyelv nem túlságosan nagyszámú, de jelentésstanilag igen fontos török jövevényszava arról tanúskodik, hogy a török hatás elsősorban a terményekre és a földművelési eszközökre terjedt ki, ezen a téren gazdagította a mordvin gazdálkodást és ezáltal a lexikát is.

IRODALOM

- AGYAGÁSI 2020: Agygási K.: *Chuvash Historical Phonetics*. Ismertetés, ill. ennek kéziratos kiosztmánya 1–3. – Könyvbemutató az MTA Nyelvtudományi Intézetében 2020. januárban. Itt olvasható A csuvas nyelv kutatásának legfontosabb mérföldkövei a magyar turkológiában c. bibliográfia.
- АЛИНОВА 1965: Алихова, А. Е.: *Расселение мордовского народа по данным археологии*. In: *Этногенез мордовского народа*. Ред.: Рыбаков, Б. А. – Серебрянников, Б. А. – Смирнов, А. П. Саранск 1965, 142–143.
- BARNA 1877: Barna F.: *A mordvaiak történelmi viszontagságai [a 17. század végéig]*. Értekezések a Nyelv- és Széptudományi Osztály köréből 6/8. Pest 1877.

⁶³ Vö. MANNINEN 1934, 129.

⁶⁴ BODROGI 1961, 120.

⁶⁵ Részletesen, a mordvin terminusok felsorolásával: ld. NOVICKAJA–FEGYJANOVICS 1963, 99; ZSIGANOV 1963, 20.

⁶⁶ KEREZSI 2009, 178.

⁶⁷ NOVICKAJA–FEGYJANOVICS 1963, 100.

⁶⁸ Vö. MANNINEN 1934, 131; MUHAMEDOVA 1965, 186.

⁶⁹ ZSIGANOV 1963, 20.

⁷⁰ Vö. MANNINEN 1934, 98; VUORELA 1960, 191; HAJDÚ 1962, 248; GYINYESZ 1963, 106; NOVICKAJA–FEGYJANOVICS 1963, 80, 82 stb.

⁷¹ MUHAMEDOVA 1965, 186–187; vö. SZAFARGALIJEV 1965, 226.

⁷² GYINYESZ 1963, 118.

- BELICER 1965: Белицер, В. Н.: *Этногенез мордовского народа по данным этнографии*. In: *Этногенез мордовского народа*. Ред.: Рыбаков, Б. А. – Серебренников, Б. А. – Смирнов, А. П. Саранск 1965, 69–74.
- BERECZKI 1983: Bereczki G.: *A Volga–Káma vidék nyelveinek areális kapcsolata*. In: *Areális nyelvézeti tanulmányok*. Szerk.: Balázs J. Budapest 1983, 207–236.
- BERECZKI 1984: Bereczki G.: *Die Beziehungen zwischen den finnougri-schen und türkischen Sprachen im Wolga–Kama-Gebiet*. *Nyelvtudományi Közlemények* 86 (1984) 307–314.
- BODROGI 1961: Bodrogi T.: *Növénytermesztés – földművelés*. In: *Mesterségek születése. Kis egyetem-es tárgyi néprajz*. Gondolattár 6. Budapest 1961, 110–122.
- DÉCSY 1965: Décsy, Gy.: *Einführung in die finnisch-ugrische Sprachwissenschaft*. Wiesbaden.
- ERDŐDI 1966: Erdődi J. (szerk.): *Az uráli népek történelme és műveltsége. Szemelvénygyűjtemény*. Budapest 1966.
- ERDŐDI 1968: Erdődi J.: *Erza-mordvin szövegek (magyarázattal, nyelvtani vázlattal és szótárral)*. Finnugor jegyzetek 14. Budapest 1968.
- ETNOGENEZ 1965: Рыбаков, Б. А. – Серебренников, Б. А. – Смирнов, А. П. (ред.): *Этногенез мордовского народа*. Саранск 1965.
- FEDOTOV 1965: Федотов, М. Р.: *Марийские заимствования в чувашском языке*. *Советское Финно-угроведение* 1 (1965) 255–266.
- ФЕОКТИСЗТОВ 1960: Феоктистов, А. П.: *Мордовские языки и их диалекты*. In: *Вопросы этнической истории мордовского народа*. Труды мордовской этнографической экспедиции 1. Москва 1960, 63–83.
- ФЕОКТИСЗТОВ 1965: Феоктистов, А. П.: *К проблеме мордовского-тюркских языковых контактов*. In: *Этногенез мордовского народа*. Ред.: Рыбаков, Б. А. – Серебренников, Б. А. – Смирнов, А. П. Саранск 1965, 331–343.
- GOMBOSZ 1912: Gombocz, Z.: *Die bulgarisch-türkischen Lehnwörter in der ungarischen Sprache*. Mémoires de la Société Finno-Ougrienne 30. Helsinki 1912.
- GYINYESZ 1963: Динес, Е. И.: *Традиционная пища и домашняя утварь мордвы*. In: *Исследования по материальной культуре мордовского народа*. Труды мордовской этнографической экспедиции 2. Москва 1963, 104–126.
- GYÖRFFY 1965: Györffy Gy.: *Rubruk útleírása 1255-ből*. In: *Napkelet felfedezése. Válogatta, bevezette és jegyzetekkel ellátta: Györffy Gy.* Budapest 1965.
- HAJDÚ 1962: Hajdú P.: *Finnugor népek és nyelvek*. Budapest 1962.
- HAJDÚ 1965: Hajdú P.: *A magyar nyelv finnugor alapjai*. Kézirat. Budapest 1965.
- ХАЛИКОВ 1965: Халиков, А. Х.: *Мордовское и болгаро-татарское взаимоотношения по данным археологии*. In: *Этногенез мордовского народа*. Ред.: Рыбаков, Б. А. – Серебренников, Б. А. – Смирнов, А. П. Саранск 1965, 152–167.
- КАНОВСЗКИ 1965: Каховский, В. Ф.: *Мордовско-чувашские отношения по данным материальной и духовной культуры*. In: *Этногенез мордовского народа*. Ред.: Рыбаков, Б. А. – Серебренников, Б. А. – Смирнов, А. П. Саранск 1965, 168–176.
- KERESZTES 2011: Keresztes L.: *Bevezetés a mordvin nyelvészetbe*. Debrecen 2011.
- KEREZSI 2009: Kerecsi Á.: *Az uráli népek néprajza*. Fenno-Ugrica Pázmániensia 2. Piliscsaba 2009.
- KOZLOV 1960: Козлов, В. И.: *Расселение мордвы. (Исторический очерк.)* In: *Вопросы этнической истории мордовского народа*. Труды мордовской этнографической экспедиции 1. Москва 1960, 5–63.
- LÁSZLÓ 1944: László Gy.: *Földművelés és állattartás*. In: László Gy.: *A honfoglaló magyar nép élete*. Budapest 1944, 323–327.
- MANNINEN 1934: Manninen, I.: *Maanviljelys. Heinänteko*. Suomen suku 3. Helsinki 1934, 97–139.

- MУНАМЕДОВА 1965: Мухамедова, Р. Г.: *Культурные взаимосвязи мордовского и татарского народов по данным этнографии*. In: *Этногенез мордовского народа*. Ред.: Рыбаков, Б. А. – Серебрянников, Б. А. – Смирнов, А. П. Саранск 1965, 185–194.
- NOVICSKAJA–FEGYJANOVICS 1963: Новицкая, А. П. – Федьянович, Т. П.: *Сельскохозяйственные орудия мордовских крестьян в XIX – начале XX в.* In: *Исследования по материальной культуре мордовского народа. Труды мордовской этнографической экспедиции 2*. Москва 1963, 77–104.
- PAASONEN 1897: Paasonen, H.: Die türkischen lehnwörter im mordwinischen. *Journal de la Société Finno-Ougrienne* 15:2 Helsinki 1897, 1–64.
- PAASONEN 1999: Paasonen, H.: *Mordwinisches Wörterbuch. Zusammengestellt von Kaino Heikkilä. Bearbeitet und herausgegeben von Martti Kahla* 1–6. *Lexica Societatis Fenno-Ugricae* 23:1–6. Helsinki 1990–1995. Az 5. és a 6. kötet az orosz és a német jelentések mutatója.
- VAN PAREREN 2011: van Pareren, R.: *Areal features in the Volga–Kama region: on some non-lexical Turkic influences in Mordvin*. Amsterdam–New York 2011, 251–265. (Language Contact in Times of Globalization [SSGL 37]).
- SEJANOVA 1965: Шеянова, Т. Н.: О составе лексики эрзянского литературного языка с исторической точки зрения. К истории становления лексики эрзянского литературного языка. *Труды Мордовского научно-исследовательского института языка, литературы, истории, экономики* 29. *Серия лингвистическая*. Саранск 1965, 157–190.
- SZAFARGALIJEV 1965: Сафаргалиев, М. Г.: *Мордовско-татарские отношения*. In: *Этногенез мордовского народа*. Ред.: Рыбаков, Б. А. – Серебрянников, Б. А. – Смирнов, А. П. Саранск 1965, 223–226.
- SZEREBRENNYIKOV 1965: Серебрянников, Б. А.: *История мордовского народа по данным языка*. In: *Этногенез мордовского народа*. Ред.: Рыбаков, Б. А. – Серебрянников, Б. А. – Смирнов, А. П. Саранск 1965, 237–256.
- ZAICZ 2019: Zaicz G.: A földművelés terminológiája a mordvinban 1–3. *Folia Uralica Debrecensiensia* 24 (2017) 309–346; 25 (2018) 277–308; 26 (2019) 293–328.

THE RELATIONS OF THE MORDVIN LANGUAGE WITH THE TURKIC LANGUAGES OF THE VOLGA AREA

GÁBOR ZAICZ

In my present thesis I examine the relations of the Mordvin language with the Turkic languages of the Volga area. First I give an insight into the cultural and historical facts. After that, having carried out an examination into the lexicology and etymology, I analyse the semantic clusters of these words, taking into consideration archaeological and ethnographic aspects as well. As predecessor and source of my present work I denote the three-parted interpretation “The terminology of agriculture in the Mordvin language” (ZAICZ 2019). Knowing the cultural historic facts and based on the Turkic loanwords in the Mordvin language it can be revealed that the Mordvin-Chuvash and the Mordvin-Tartar relations remained superficial all through the time. The Mordvin farming terminology of Turkic origin is generally the adoption of the Chuvash or Tartar terminology, at times, however, it is difficult to depict which Turkic language the specific word corresponds with. Certain Turkic loanwords have been adopted either only by the Moksha or only by the Erzya dialect of the Mordvin language. From the Turkic loanwords the Tartar loanwords account for some two hundred whereas Chuvash loanwords (and Bulgarian-Turkic) account for

approximately thirty in the Mordvin language. The Tartar influence in the terminology of farming means predominantly the impacts from the western Tartar dialect Misher and from the central Kazan dialect. The Mordvin vocabulary of farming consists of Uralic, internally generated, Iranian, Baltic, Turkic and Russian loanwords and of elements of unknown origin as well. When the word particle is a metaphrase, I do not consider the lexeme as an internally generated word but I classified it as a loanword from the original language (Turkic, in this case). Altogether 42 word particles (= 13.67%) of the 300 lexemes listed in the corpus are of Turkic origin. Of these 21 refer to crop names, 6 refer to means of agricultural, 8 refer to other concepts related to agriculture and 6 refer to food or base material for food. As a summary it can be stated that the Mordvin farming terminology is an evidence of the remarkable and advanced level of agriculture of the Mordvin people.

A MARI NYELV KAPCSOLATAI A VOLGAI AREA TÖRÖK NYELVEIVEL

AGYAGÁSI KLÁRA*

Kulcsszavak: cseremiszi és mari történelmi kapcsolata, a mari-volgai bulgár nyelvi kapcsolatok időrendi rétegei, a mari-tatár nyelvi kapcsolatok időrendi rétegei, a korai mari-baskíri nyelvi kapcsolatok kutatásának nehézségei, mari-baskíri nyelvi kapcsolatok

Ключевые слова: историческая связь мари́йцев и черемисов и их языков, хронологические пласты мари́йско-волжско-булгарских языковых контактов, хронологические пласты мари́йско-татарских языковых контактов, трудности исследования ранних мари́йско-башкирских языковых контактов, мари́йско-башкирские языковые контакты.

Absztrakt: A szerző nyelvtörténelmi érveléssel foglal állást a mari és cseremiszi nyelv és etnikum azonosítása ellen és tekinti csak a marikat a volgai area nyelvi kapcsolatai résztvevőjének. A volgai-bulgár-mari nyelvi kapcsolatok kezdetét Róna-Tas és Bereczki nyomán a tatárjárást követő etnikai átrendeződéséhez köti. E kapcsolatoknak két időrendi rétegét különíti el. A korai rétegben a kései ősmari és a volgai bulgár három nyelvjárása vett részt, amit nyelvi példákkal támaszt alá a szerző. A későbbi kapcsolatokban a 16. századtól már csak a csuvas elődje és az időközben differenciálódó nyugati mari nyelvjárások kaptak szerepet. A tatár-mari nyelvi kapcsolatok szintén a tatárjárás után kezdődtek és ezekben is két történelmi réteg különíthető el. A korai kapcsolatokban a már területileg elkülönült keleti mari és három középkipsak nyelvjárás, (a központi tatár elődje, a közép-miser és a nokrát-glazovi elődje) vett részt, míg a kései középkipsak korban a keleti mari differenciálódott helyi nyelvváltozatai és a középkipsak nyelvjárások differenciálódott helyi változatai játszottak szerepet. A baskír-mari nyelvi kapcsolatok kezdetének meghatározása bizonytalan, a nyelvi érintkezések feltevése Baskíria területén a 16. századtól megalapozott.

CSEREMISZ ÉS MARI

Az alábbi tanulmány fő kiindulópontja az a más helyen¹ részletes érveléssel alátámasztott állítás, mely szerint a Volga-vidéken a történelmi források által cseremiszi néven említett nép és nyelv denotátuma nem esik egybe a mai marik nyelvi és etnikai denotációjával. Ehelyütt csak a legfontosabb részeket foglalom össze.

A történelmi cseremiszek a Nyesztor-krónika szerint a 11. században az Oka mentén éltek a muromák és mordvinok között². József kazár kagán 11. századra hiteles héber nyelvű levele³ a Felső- és Közép-Volga-vidék népességére vonatkozóan ugyanazt a sorrendet erősíti meg, mint az orosz krónika, csak fordított

* Az MTA doktora, Debreceni Egyetem Szlavisztikai Intézet, 4032 Debrecen, Egyetem tér 1. egyetemi tanár, agyagasi.klara@arts.unideb.hu

¹ AGYAGÁSI 2019, 247–264.

² „Az Oka folyónál pedig – ott, ahol az a Volgába ömlik – a muromák, akik a maguk nyelvén beszélnek, meg a cseremiszek, akik a maguk nyelvén beszélnek, meg a mordvinok, akik a maguk nyelvén beszélnek.” (KLIMA 2016, 254).

³ КОКОВЦОВ 1932, 98.

nézőpontból: a kazárokhoz közelebb laknak az erzák, tőlük távolabb a cseremiszek, majd a cseremiszek szomszédságában a különböző szláv törzsek (vjatics, szeverjan, szlavjan)⁴.

E történeti cseremiszek nagyobb része a 11. századtól kezdődően az Oka mentén, a muromákkal együtt (akiket József kagán már meg sem említ), asszimilálódott az oroszokhoz. 1221-ben, Novgorod megalapításával a szálláshelyük oroszok általi végérvényes bekebelezése befejezett tény volt. Más részük a merjákhoz csatlakozva felvándorolhatott a kleščini tóhoz, ahol kicsivel később, a 12. században ugyanúgy asszimilálódtak.⁵ A čeremis név Nyizsnyij Novgorod megalapítása után toposzá vált. E név megőrződése részben az oroszoknak, részben pedig a volgai bulgár folyami kereskedőknek volt köszönhető, akik a Volga mentén az oroszok és a volgai bulgárok területei közötti partszakaszon élő bármilyen nyelvű és etnikumú népcsoportot a korábban ott lakó, általuk čermis néven ismert nép⁶ nevével jelölték.⁷

A Volga-vidék török nyelvekkel folytatott kapcsolataiban azonban nem a történeti cseremiszek, hanem a magukat belső népnevükön marinak nevezett nép vett részt. A marik viszont nem lehettek jelen ugyanabban az időben és helyen, mint amikor a krónikák a történeti cseremiszeket az Oka folyó környékére lokalizálják. Ezt az állítást két egymástól független, de egymást erősítő nyelvi érv támasztja alá. Egyrészt az a tény, hogy a mari szókészletből nem lehet kimutatni egyetlen közvetlen kölcsönzéssel átvett korai óorosz jövevényszót sem. Ha a marik azonosak lennének a történeti cseremiszekkel, akkor a nyelvükben számos korai óorosz (8–12 sz. között) közvetlenül kölcsönzött átvételnek kellene jelen lennie, hiszen a történeti cseremiszek az óoroszok közvetlen szomszédságában éltek. Ezzel szemben az egyetlen keleti szláv nazálist őrző korai óorosz szó (*kožel'a* 'kenderkóc')⁸ a csuvas volgai bulgár elődjének a közvetítésével került a kései ősmariba a tatárjárás után.⁹ Másrészt, a mari szókészletben 41 közvetlen kölcsönzéssel átvett ősspermi és óvotják jövevényszó található.¹⁰ Ez a szóállomány csak az ősspermi nyelvi egység létezésének idején és a felbomlását közvetlenül követő időben (9–12. sz.) kerülhetett oda az ősspermi/óvotják és ősmari népesség közvetlen földrajzi érintkezésének eredményeképp. Mindez annyit jelent, hogy a cseremis és a mari etnikum a 9–12. század között két különböző helyen élő, eltérő nyelveket beszélő közösség volt. A korai történeti források cseremiszei eltűntek a történelem színpadáról, míg a mari népesség a tatárjárás által kiváltott Volga-vidéki etnikai átrendeződésnek köszönhetően mozdult ki a permiek szomszédságából, és jelent meg a Volga bal partján, a Vjatka–Volga–Vetluga által határolt térségben. Miután betelepült abba a régióba, amit a volgai bulgárok čermis, az oroszok čeremis területnek neveztek, a cseremis toposz a marikat is jelölni kezdte, majd idővel külső népnevükké vált.

MARI–VOLGAI BULGÁR, MARI–CSUVAS NYELVI KAPCSOLATOK

A volgai bulgárok ogur török típusú nyelvet beszélő elődei a kazár birodalomból való kiválásuk után a 8–9. századon át húzódó vándorlásukat követően a 10. század elején alapítottak birodalmat a Volga–

⁴ «Я тебе сообщаю что живу у реки по имени Итиль ... У этой реки расположены многочисленные народы ... Вот их имена: Бул-м-с, Бул-г-р, С-вар, Апису, Ц-р-мис, В-н-н-тит, С-в-р, С-л-виюн» (КОКОВСОВ 1932). Bernstam a korai krónikaszcvegek egybevető vizsgálata során ugyancsak arra a következtetésre jut, hogy a 11. századtól a orosz fejedelemségek határai elérték a cseremiszeket (BERNSTAM 1973).

⁵ LEONTYJEV 1996, 288; MAKAROV 1997.

⁶ A volgai bulgár folyami kereskedők tájékozódása szemszögéből az erzák nem játszhattak fontos szerepet, mert területeik nem értek el a Volga partjáiig.

⁷ AGYAGÁSI 2002.

⁸ Vö. TRUBACSOV 1985, 80–82.

⁹ A hangtani részleteket ld. AGYAGÁSI 1994.

¹⁰ BEREZKI 1977, 2005.

Káma összefolyásánál.¹¹ Birodalmuk 1236-ig virágzott. A volgai bulgár birodalom az Etil folyamrendszer kereskedelmi útvonalainak ellenőrzését megszerezve¹² több kisebb, államisággal nem rendelkező nép fölött is gyakorolta hatalmát a Volga–Káma-vidéken, ami nyelvi kapcsolatok létesülését is jelentette. E kis népek között voltak a már említett permiek,¹³ akik szomszédságában éltek a marik. A volgai bulgár birodalom fennállásának idején azonban még nem léteztek mari–volgai bulgár nyelvi kapcsolatok,¹⁴ ami annyit jelent, hogy a marik szállásterületei nem érintkeztek közvetlenül az Etil folyamrendszer kereskedelmi útvonalaival.

A mari nyelv volgai bulgár nyelvváltozataival folytatott kapcsolatainak két jól elkülönülő korszaka létezik. Az első, korai korszak 1236 utánra datálható, amikor a volgai bulgár főváros mongolok által történt megsemmisítését követően etnikai átrendeződés következett be a Volga–Káma-vidéken, és a két népcsoport a Volga jobb, illetve bal partjára áttelepülve egymás közvetlen szomszédságába került. Ez a korszak a mari szempontjából a kései ősmari kor vége, a volgai bulgár szempontjából pedig a kései őtörök kor lezárása, illetve a korai középsuvas korszak kezdete. A legkorábbi volgai bulgár–mari nyelvi kapcsolatokban egyfelől a kései proto-mari vett részt, mint két területi csoportban megtelepedő, de nyelvi egységes alapnyelvi képződmény,¹⁵ másfelől pedig a nyugati őtörök három volgai bulgár nyelvjárása, melyek a 9–13. század között jöttek létre.¹⁶

A mari–volgai bulgár nyelvi kapcsolatok második történeti korszakában a proto-mari alapnyelv két területi csoportjának nyelvjárási differenciálódása zajlott, míg a volgai bulgár 1-es és 2-es nyelvjárási töredékek beolvadása és szubsztrátumnyelvi elemeinek hátrahagyása mellett az élő volgai bulgár–mari kapcsolatot a korai, majd kései középsuvasnak és nyelvjárásainak a különböző mari nyelvjárásokkal folytatott nyelvi interakciói jelentették.¹⁷ A nyelvi hatás egyfelől szókölcsönzésben, másfelől nem-lexikális strukturális elemek részleges kódmásolási folyamataiban nyilvánult meg.

Mint hogy a nyelvi kapcsolatok vizsgálata során a szókölcsönzés területe az, ahol a nyelvi folyamatokat hangtani kritériumok alapján konkrét nyelvi szereplőkhöz és földrajzi környezethez lehet kötni, ezért az alábbiakban e területen belül maradva tekintem át a mari–volgai bulgár nyelvi kapcsolatokat.

A mari–volgai bulgár nyelvi kapcsolatok kezdetén a volgai bulgárok hatalmi dominanciája hirtelen megszűnt, hiszen a Közép-Volga vidékén (zömében a Volga jobb partján) ugyanúgy menekülökként jelentek meg, mint a marik a bal parton. A közös területen, szoros szomszédságban való megtelepedés és a mindkét etnikum egyenrangú (alárendelt) státuszából fakadó egymásra utaltság kétnyelvűség kialakulásához vezetett, ami együtt járt azzal, hogy a különböző származású nyelveik kölcsönösen hatni kezdtek egymásra.

A szókölcsönzés elsősorban a volgai bulgár szókészlet¹⁸ nagyszámú lexikális elemének a mariba való bemásolását jelentette.¹⁹ A mari nyelv török jövevényszavaira irányuló korábbi kutatás már a 19. század-

¹¹ ZIMONYI 1990.

¹² ZIMONYI 2020.

¹³ A volgai bulgár–őspirmi kapcsolatokat jól szemléltetik az őspermibe közvetlen kölcsönzéssel került volgai bulgár (RÉDEI–RÓNA-TAS 1972) és a volgai bulgárba került őspirmi és votják jövevényszavak (RÉDEI–RÓNA-TAS 1980.)

¹⁴ A nyelvi érvelést ld. RÓNA-TAS 1982, 119–125; BERECZKI 1994, 14–16.

¹⁵ E nyelv hangtani rekonstrukcióját és belső keletkezésű szókészletét ld. BERECZKI 1994; BERECZKI–AGYAGÁSI–WINKLER 2013.

¹⁶ AGYAGÁSI 2019, 160–183.

¹⁷ A két nyelv történeti kapcsolatainak időrendi és területileg differenciált lehetséges rekonstrukcióját ld. AGYAGÁSI 2000, 161.

¹⁸ A volgai bulgár szókészlet a legtagabb értelemben értelmezendő: beletartoznak az eredeti szókincs részei (az őstörök ogur változatára visszamenő lexikális elemek) csakúgy, mint a volgai-bulgár–mari nyelvi kapcsolatokat megelőzően a volgai bulgárba került arab, újperzsa, keleti szláv, óoros, mongol és középkipcsak jövevényszavak.

¹⁹ A mari nyelv volgai bulgár jövevényszavainak első, monografikus feldolgozása M. Räsänen nevéhez fűződik (RÄSÄNEN 1920), aki később szótári formában (RÄSÄNEN 1969) is közzétette anyagát. Az ő kutatásaiban vala-

ban is, de Asmarin²⁰ és Gombocz²¹ után hangsúlyozottan a csuvással azonosította a Volga-vidék nyelveiben kimutatott, r-török nyelvi eredetűnek minősülő jövevényszavakat.²² Ennek az azonosításnak az volt az alapja, hogy valamennyi bulgár nyelvjárás késő ótörök kori mássalhangzó-állományában közös elemekként jelennek meg az ogur nyelvváltozatokban lezajlott globális hangváltozások (erős tendenciák) eredményei (z>r, š>(lč)>l, sā->ša-, si/ī>ši/ī, q>χ, g>γ>0, -d->-δ->-z-, -dr->-δr->-yr-),²³ valamint a 9. sz. előtti ogur regionális hangváltozások párhuzamosan megjelenő többféle kimenetelei.²⁴ Ez utóbbiak mint variánsok, vegyesen fordulnak elő a három volgai bulgár nyelvjárásban, minthogy a nyugati ótörök ogur térségének számos nyelvváltozatát beszélő csoportja új területi elrendezésben telepedett meg, és hozta magával korábbi nyelvjárásai sajátosságait a Volga-vidékre. Végül az azonosságokhoz tartozik két, a kései ótörök és korai középcsuvas korszak határán érvénybe lépő innováció (a protetikusan v és y megjelenése), melyek azonban már csak a VB₃ és VB₂ nyelvjárás sajátjai lehettek.²⁵

A korábbi kutatás azonban nem vett tudomást a volgai bulgár nyelvjárások eltéréseiről. Az eltérések kis része jelentkezik a mássalhangzórendszerben. Nevezetesen, a prototörök *y : *č oppozíciója a volgai bulgár 2-es, központi nyelvjárásában č : ě formában van képviselve,²⁶ a csuvas elődjében (VB₃) a két affrikáta palatalizált spiránsba (š) esett egybe. A VB₁ nyelvjárásban a két affrikáta spirantizációja a tatárjárás idejére feltehetőleg még nem zárult le, minthogy az e területi változat nyelvéből fennmaradt adatokban szókezdő č és š párhuzamosan van jelen.²⁷

A bulgár nyelvjárások rendszerszintű eltéréseit a magánhangzórendszer képzési időtartam szerinti oppozíciójának különbségei jelentik, melyek az új szállásterületen, már a Volga–Káma-vidéken jöttek létre. A lexikális kölcsönzések forrásaként a három volgai bulgár nyelvjárás nem egyforma mértékben vett részt. Minthogy a három nyelvjárást világos fonológiai kritériumok alapján el lehet különíteni,²⁸ meglehetősen differenciáltan rá lehet mutatni a mari nyelvjárások volgai bulgár jövevényszavainak nyelvjárásai és időrendi hovatarozására. A mariban legkisebb számban a volgai bulgár 1-es nyelvjárásából származó jövevényszavakat sikerült azonosítani, minthogy e nyelvjárás képviselői a tatárjárás következményeként nagy területen szóródtak szét és sokfelé (feltehetően közben kihalt más nyelvekhez is) asszimilálódtak. A volgai bulgár 1-es nyelvjárás legfontosabb fonetikai megkülönböztető jegye az első szótagi redukált magánhangzó, mely még a tatárjárás előtt jött létre a kései ótörök korban. Ilyen magánhangzó-minőség a kései ősmari (PM₂) szavak első szótagjában nem fordult elő, ezért a második szótagban ekkor már allofónként jelen lévő hátul képzett redukálttal, vagy zéró fonémával helyettesítették.²⁹

mennyi volgai bulgár jövevényszó csuvasként van aposztrofálva. Räsänen munkája óta újabb monográfia nem készült, kisebb-nagyobb etimológiai előtanulmányok (ld. pl. AGYAGÁSI 2010; 2013; 2017; 2018; 2020a) azonban tárgyalják e szóképzési réteg hangtani sajátosságait.

²⁰ ASMARIN 1902.

²¹ GOMBOCZ 1912.

²² Vö. BUDENZ 1864; RÄSÄNEN 1920; WICHMANN 1923; JEGOROV 1927; BEKE 1935; FEDOTOV 1965; 1968; RÄSÄNEN 1969; FEDOTOV 1990.

²³ E hangváltozás eredményei az oroszországi irodalomban a modern tatárral való egybevetésben vannak bemutatva, vö. AHMETYJANOV 1978; ISZANBAJEV 1980, 1989, 38–54.

²⁴ Ld. a táblázatot AGYAGÁSI 2019, 94.

²⁵ ERDAL 1993, 132–133, 134–135; AGYAGÁSI 2019, 197–199.

²⁶ Minthogy a volgai bulgár 2-es nyelvjárásában jelen volt a *y-re vagy *č-re visszamenő szókezdő és szóközépi č-, és az ilyen hangtani felépítésű szavak átkerültek nyelvjárásközi kölcsönzéssel a csuvasba (vö. AGYAGÁSI 2018), ezzel megdőlt a korábbi kutatásnak az a klasszifikációs alaptétele, mely szerint a č-t tartalmazó szavak a csuvasban csak tatár jövevények lehetnek. Ld. még RÓNA-TAS-BERTA 2011, 1088–1094.

²⁷ RÓNA-TAS 1988, 761–762.

²⁸ Vö. AGYAGÁSI 2019, 161–183.

²⁹ Vö. AGYAGÁSI 2019, 202–203.

ny.ótör./ogur **bora* 'sörcefre' > *bura* > VB₁ **būra* → PM/ny.dial. JO V *pūra* 'id.', vö. VB₁ **būra-γ* → óor. *b̄rag-a*'id.'.³⁰
 ny.ótör./ogur **būrti* 'mag' > VB₁ **pūrti* > **pīrci* → PM₂ **pṛčā* > P B M UJ C Č *pārče*, MK *pṛčā*, UP *pārčā*, *pṛčā*, UJ *pṛče*, USj *pīrcā*, JT *pārče*, JO V K *pārtsā* 'id.'.³¹
 óor. [*kúd'er*'] 'göndör (haj)' → VB₁ **kūder* > **kūyer* → PM/ny.dial. **kāyār* > K *kāyār* 'id.'.³²

A volgai bulgár 2-es nyelvjárása magánhangzórendszerének fő sajátossága az első szótagi felső nyelvállású hosszú magánhangzók megőrzése, illetve a középső nyelvállásúak diftongusként való realizálódása. Minthogy azonban a kései proto-mariban nem létezett a magánhangzók hosszú-rövid oppozíciója, ezért a hosszú magánhangzó-minőséget nem lehet kritériumként használni a mari nyelv volgai bulgár 2-es nyelvjárásának azonosítására. Nagy valószínűséggel felhasználható viszont a *y* protézis nélkül álló szókezdő *i-*, minthogy a fennmaradt sírfeliratok nyelvében³³ nincs *yi-* kezdetű szóalak,³⁴ viszont e nyelvjárás a korai középsúvas korszak végére (a sírfeliratok tanúsága szerint a 14. század végére) kihalt.

ny.ótör. **iη*- > VB₂ **iη*- → PM₂ **iη*- > P B U USj C Č *eη*-, M *eη*-, JO V *eη*-, K *eη*- 'megég, megperzselődik'³⁵

E nyelvjárás differenciális jegyeként a szókezdő vagy szóközépi affrikáta (*ɟ*) megőrzését lehet alkalmazni a mari nyelv volgai bulgár jövevényszavainak nyelvjárások szerinti elkülönítésében:

(kínai *zhenzhu* 'igazgyöngy' →) ny.ótör. **jinjü*³⁶ > VB₂ **čünčü* ~ *činči* → PM₂ **činžā* ~ *čünžā* > P B M CK *či-ndžē*, MK *či-ndžā*, UP USj US *či-ndžā*, UJ *čāndžē*, JT *tsündzö*, JO *tsāndzā*, V *tsāndzā* 'platte durchlöcherte, kreisrunde Metallplättchen zu Gold- und Silberstickereien; Ziermünze; Flitter';³⁷ Ob₁ *tšīndžē*, Ob₂ *tšīndžā*, Oka *tīndžē*, Okr *tšī-ndžī*, Ok (Azikovo auch MalK), *tšī-ndžā*, Ms *tšī-ndžā*, Mm₁ *tšī-ndžā*, *tšā-ndžā*, Mm₂ *tšīndžā*, Mm₄ *činčā*, *činče*, Mwo *tšīndžī*, Mmu *tsā-ndze*, Mup *tsā-ntsā*, NW *tsā-nžā* 'kleine Ziermünze (aus Silber) etc.'.³⁸ vö. k-ótör. *jinčü* 'pearl'.³⁹

ny.ótör./ogur **siričya* > *širča* > VB₂ **širča* → PM₂/keleti **širča* > P B M UP UJ US C Č *šārtša*, MK *širtša*, USj *širtša* 'Glasperle' (Beke 7: 2365), vö. k-ótör. *siričga* 'glass – perhaps originally a natural mineral like rock crystal'.⁴⁰

A harmadik volgai bulgár nyelvjárás (VB₃) a csuvas elődje. Ez az egyetlen olyan volgai bulgár nyelvjárás, melyből nemcsak a korai középsúvas, hanem a kései középsúvas korban is kerültek jövevényszavak a mariba. A korai középsúvas nyelvváltozatra az első szótagi rövid:hosszú magánhangzó-oppozíciónak (az *ō* és sporadikusan az *ō̄* kivételével való) megszűnése volt jellemző. A nem egytagú szavak

³⁰ AGYAGÁSI 2010, 214.

³¹ Ld. BEKE 6: 1838; részletesebben ld. AGYAGÁSI 2020.

³² Ld. BEKE 4: 998; részletesebben ld. AGYAGÁSI 2020a.

³³ ERDAL 1993, 163–164.

³⁴ A marinak a csuvas elődjéből átvett volgai bulgár jövevényszavai esetében viszont rendszeresen megjelenik a *y* protézis, vö. RÄSÄNEN 1920, 52–54.

³⁵ BEKE 2, 264–265. A szóra és török rokonságára vonatkozó további részleteket ld. BEREZKI–AGYAGÁSI–WINKLER 2013, 15–16.

³⁶ A kínai vándorszó elterjedéséről részletesebben ld. RÓNA-TAS–BERTA 2011, 402–404.

³⁷ BEKE 9, 3118–19.

³⁸ MOISIO–SAARINEN 2008, 98.

³⁹ CLAUSON 1972, 944, az etimológiai elemzést ld. AGYAGÁSI 2017, 258–260.

⁴⁰ CLAUSON 1972, 846.

gyakorlatilag csak rövid magánhangzókat tartalmaztak. A rövidek között azonban a középső nyelvállású labiálisok záródtak, vagyis az *o és *u valamint az *ö és az *ü egybeesett.⁴¹ Ez a korszak az önálló csuvas nyelv formálódásának kezdete. A mari szókészlet volgai bulgár elemei közül azok minősülnek korai középcsuvasnak, amelyek donornyelvi alakjaiban az *â és *â, *ü és *e még csak allofónok, továbbá e nyelvváltozatban már lejátszódott az *o>*u, *ö>*ü változás és az affrikáták spirantizálódása (ç>ś és č>ś). Az ilyen sajátosságokat felmutató lexikális elemeket a proto-mari másolta be a szókészletébe és így szabályos megfelelői mind a keleti, mind a nyugati mari nyelvjárás területi változataiban képviselve vannak.

ny.ótör. *čörük>čökür (vö. k.ótör. čörek 'roundloaf of bread'⁴²> VB₃*šükür→ PM₂*šükür ~ šükâr>M šukur, UP USj šukâr, US UJ šükâr, CK Č J šükür, K sâkâr 'egész kenyér, cipó'⁴³ vö. csuv. šākâr 'id.'

ny.ótör. *kölčün ~ *kölčen⁴⁴> VB₃*külšün ~ *külšen → PM₂*küšün~ *küšên> P B BJ M MK küšün, UP CK küšên, Č ČN küšen 'kölcsön'⁴⁵ vö. csuv. kivšen 'id.'⁴⁶

ny.ótör. *köper (vö. k.ótör. köprüg 'a bridge'⁴⁷> VB₃*küper ~ *küpäř→ PM₂*küřar >P B küřâr, M MM MK küřâr, U C küřar, Č küřâr, JO küřâr, JT V küřer, V kâřer 'padló, híd' (Beke 4: 1096) vö. csuv. kâřer 'híd'

A kései középcsuvas periódus a felső nyelvállású magánhangzókból képződött redukált magánhangzók fonematizálódásának lezárulásával, valamint a protetikussalhangzók létrejöttével (y protézis következetes megjelenése illabiális abszolút szókezdő magánhangzók előtt és v protézis az abszolút szókezdő labiálisok előtt) indul, amit a másodlagos diftongusok monoftongizálódása és a nyílt (â > o, ô>â>o, ö > ô >â>o) magánhangzók záródásának első lépcsője követ. A mássalhangzórendszerben létrejön az intervokális mássalhangzók pozicionális zöngésedése, és megjelenik a palatalizáció az előlképzett magánhangzók részvételével felépülő struktúrákban.⁴⁸ Ebben a korszakban a mari–csuvas nyelvi kapcsolatokban már csak a mari nyelv nyugati nyelvjárású tömbjének időközben differenciálódott alnyelvjárásai vettek részt, melyekben megszűnő félben voltak a proto-mari strukturális normák, és új területspecifikus hangváltások léptek életbe.⁴⁹ A mari nyelv volgai bulgár jövevényszó-állományának ez a réteg is jelentős részét teszi ki,⁵⁰ amit már ténylegesen és méltán lehet a mari nyelv csuvas jövevényszókészletének nevezni.

MARI-KIPCSAK, MARI–TATÁR NYELVI KAPCSOLATOK

A mari nyelv a törökség másik, köztörök vagy z-török ágához tartozó nyelve(ke)t beszélő közösségekkel is kapcsolatba került. E nyelvi ág a kipszak, melyet a mari–kipszak nyelvi kapcsolatok kezdetének meghatározása körül fennálló bizonytalanságok miatt érdemes történeti perspektívából alaposabban

⁴¹ AGYAGÁSI 2019, 195–220.

⁴² CLAUSON 1972, 429.

⁴³ BEKE 6, 2243.

⁴⁴ A nyugati ótörök szó az ősmagyarba is bekerült, ld. kölcsön (RÓNA-TAS–BERTA 2011: 582–584).

⁴⁵ BEKE 4, 1136.

⁴⁶ Ld. még AGYAGÁSI 2013, 156.

⁴⁷ CLAUSON 1972, 690.

⁴⁸ AGYAGÁSI 2019, 220–241.

⁴⁹ BERECZKI 1994, 14–30; AGYAGÁSI 2019, 291–298.

⁵⁰ Ld. RÄSÄNEN 1920; FEDOTOV 1990, 164–288.

szemügyre venni. Muszajev a török nyelvi ágak történeti rekonstrukciójáról szólván⁵¹ megalapozottnak tartja a kipcak ágat már az őstörök nyelvállapoton belül, annak korai szakaszában önálló nyelvjárásként elkülöníteni. Az általa felállított periodizációban az őskipcak korszak korai szakasza az i.sz. 2. századig tartott,⁵² ezt az időtartamot jellemzi Muszajev a kipcak nyelvi egység koraként.⁵³ Az őskipcak korszak középső szakaszában (2–7. sz.) következik be az őskipcak nyelv területi differenciálódása, és jelennek meg az egyes kipcak areákat (keleti, északi, központi és nyugati) megkülönböztető nyelvi sajátosságok. Majd a kései őskipcak korban (7–12. sz.) az egyes areális csoportok további földrajzi eltávolodása következik be, és a 13. századtól a 18. századig tartó időszakban már az egyes kipcak nyelvek önálló arculatának kialakulása is megtörténik. A Volga-vidék kipcak nyelvei Muszajev rendszerében az északi kipcak area tagjai. Ide tartozik a kazanyi tatár, a baskír és a Szibériában beszélt baraba tatár.

A mari–kipcak nyelvi kapcsolatok kezdetének meghatározását ismét nyelvi források alapján célszerű elvégezni. A finnugor nyelvtörténeti kutatások során a kései ősmari korszakra vonatkozóan csak az ösper-mivel folytatott nyelvi kapcsolatokra derült fény, a tatárjárás előtti időszak kipcak–török kapcsolatainak a keresése mindeztidáig fel sem merült.

A kapcsolatok valós meglétének bizonyítása a közvetlen földrajzi érintkezés kimutatásán nyugszik. Itt mari oldalról ismét arra a korábban alátámasztott érvelésre kell hivatkoznom, mely szerint a marik a jelenlegi lakóhelyükön (a Vjatka–Volga–Vetluga közén) a tatárjárás által kiváltott népmozgás eredményeként jelentek meg, nem korábban, mint a 13. sz. eleje. Ami a kipcakokat illeti, történelmi tény, hogy a 12. században a délorosz sztyeppét elfoglaló laza kipcak törzsszövetség tagjainak jó része már Batu kán első európai hadjáratainak idején csatlakozott a mongolokhoz, és a mongol seregek katonai előhadaként vett részt a támadásokban. A volgai bulgár birodalom fővárosának 1236-os megsemmisítése után pedig az Arany Horda újonnan kiépülő központjában fokozatosan nőtt a számuk, amit azonban a történeti források híradásai nem rögzítettek. Egy közvetett forráscsoport alapján mégis biztosak lehetünk benne, hogy a 14. század első negyedére már jelentős kipcak nyelvű közösség élt a hajdani volgai bulgár birodalom központjában. Ez a forráscsoport a nyelvet váltott (az új hatalmi elithez asszimilálódott) volgai bulgárok z-török típusú kipcak nyelvű sírfeliratai. Az 1311 és 1399 közötti időszakból a mai Kazany, Csisztopol és Kujbisev által bezárt területen számos olyan volgai bulgár sírfelirat került elő, melyek arról tanúskodnak, hogy a 14. századra ebben a térségben már jelen volt az a hatalmi pozícióban lévő, számban jelentős kipcak anyanyelvű lakosság, amely nyelvileg képes volt asszimilálni az eredetileg ott élő, volgai bulgár nyelvet beszélő lakosságot.⁵⁴ A mari–kipcak nyelvi érintkezések lehetősége tehát a 14. századtól állt fenn. A 14. században a Volga-vidéken beszélt kipcak nyelv azonban ekkorra már túllépett az őskipcak korszakon, az általános turkológiai periodizáció szerint ez a korszak a korai középtörök kor.

A korai középtörök kor volgai kipcak nyelvállapotának hangtani rekonstrukcióját Berta végezte el 1989-es monográfiájában.⁵⁵ Ez a munka a mai kazanyi tatár nyelvjárások összehasonlító-történeti hangtani elemzését nyújtja. A belső rekonstrukció legfőbb eredménye, hogy a modern kazanyi tatár nyelv mai nyelvjárásai három, nyelvileg és területileg is elkülönült középkipcak nyelvváltozatra vezethetők vissza: a központi, a miser és a nokrat-glazovi középkipcak nyelvváltozatra.⁵⁶ Berta eredményét megerősítet-

⁵¹ MUSZAJEV 2002, 216–217.

⁵² Az időrend ilyen meghatározása meglehetősen önkényes, Muszajev semmilyen nyelvi adattal nem támasztja alá.

⁵³ A kipcak nyelvi egység korának nyelvi rekonstrukciója rendelkezésre áll. A magánhangzórendszer kipcak összehasonlító-történeti vizsgálat alapján álló őskipcak rekonstrukcióját ld. CSESENOV 2002, a mássalhangzórendszerét ld. MUSZAJEV 2002, 259–298.

⁵⁴ HAKIMZJANOV 1987, 23, 92–127.

⁵⁵ BERTA 1989.

⁵⁶ BERTA 1989, 278–283. Berta a mai nyelvjárás alrendszerek vizsgálata során rekonstruálta a középkipcak nyelvváltozatok hangrendszerét, amit volgai kipcak alapnyelvi hangkészletnek nevezett (BERTA 1989, 53–270). Az elnevezés téves, mert a nyelvjárásilag tagolt területen egységes alapnyelvi hangkészletről nem beszélhetünk a

te és kiegészítette saját kutatásom, mely a Volga-vidéki török nyelvek orosz jövevényszavai történeti rétegeinek elkülönítésére irányult. Ebben megerősítést nyert, hogy a legkorábbi kipcak–oroszl kapcsolatok a korai középtörök korban zajlottak, mert ekkor jelentek meg a térségben a kipcakok. E kapcsolatokban török részről önálló szereplőként vett részt a központi tatár elődje, a miser, a nokrat-glazovi, valamint a mai baskír középkipcak kori elődje.⁵⁷

A 14. századtól induló mari–kipcak nyelvi kapcsolatokban tehát alapos okunk van feltenni, hogy ugyanaz a három volgai kipcak nyelvjárás (a központi tatár, a miser elődje, valamint a nokrat-glazovi) vett részt kipcak oldalról. E nyelvjárások beszélői a 14. század elejére a volgai bulgár birodalom központi térségét foglalták el és közvetlenül érintkeztek a marikkal földrajzilag. Mari részről ekkor már a területileg differenciálódott kései keleti ősmari nyelvjárásai tömbbel számolhatunk, melyben saját területén belül további nyelvjárásai tagolódás indult meg. A kapcsolatok kezdetben az Arany Horda területi határain belül zajlottak, majd az azt felváltó Kazanyi Kánságban. Mindkét állam kiterjesztette a területét a marik által lakott térségre. A mari–kipcak nyelvi kapcsolatok korai fázisát⁵⁸ a 14. századtól a Kazanyi Kánság megdöntéséig feltételezhetjük. A mari–kipcak nyelvi kapcsolatok kutatásának célkitűzése tehát a korai középkipcak nyelvjárások nyelvi kritériumok szerinti kimutatása és a mari nyelvjárásokba került kipcak jövevényszavak időrendi rétegeinek megállapítása kell hogy legyen.

A korai korszak nyelvi szempontból rendkívüli jelentőségű, mert a kipcak nyelvjárások ekkor kapcsolódnak be abba a Volga-vidéki nyelvi zónába, melyben teret hódít a felső nyelvállású magánhangzók redukciója, majd a középső nyelvállásúak záródása. E folyamat abszolút kronológiájának nyelvjárásonként jellemző részletei nem ismeretesek, de a térség török nyelvei közép-mongol jövevényszavai alapján a volgai bulgár és kipcak rendszerek változásának egymáshoz való viszonya leírható. Róna-Tas egy ilyen vizsgálat során megállapította, hogy a középkipcak nyelvjárások magánhangzó-rendszerének redukálódása, illetve zártabbá válása fáziskésésben volt a csuvashoz viszonyítva, minthogy a kipcak középső nyelvállású labiális magánhangzók nem estek egybe a felső nyelvállásúakkal.⁵⁹ Ez egy nagyon fontos megállapítás, mert a mari nyelv e korai kipcak jövevényszó-állományában az első szótagi középső nyelvállású magánhangzók differenciális jegyként, volgai kipcak kritériumként használhatók. Egy másik, későbbi munkájában Róna-Tas javaslatot is tesz néhány középkipcak hangváltozás hangtani kritériumként való alkalmazására a mari nyelv tatár (és csuvas) jövevényszavainak korszakolását segítő,⁶⁰ de az ilyen szempontú kutatás később nem folytatódott.⁶¹ A tatár szókincre vonatkozóan az első történeti pers-

mássalhangzórendszer eltérései miatt. Viszont a magánhangzórendszer rekonstrukciója helytálló: a Volga-vidéki korai középkipcak nyelvváltozatokban már kizárólag rövid magánhangzók léteztek, melyek előségi oppozícióban álltak. A mai nyelvjárásokat jellemző magánhangzó-redukció és a zártabbá válási tendencia eredményei a korai középkipcak korban még nem jelentkezett.

⁵⁷ AGYAGÁSI 1991.

⁵⁸ 1552-ben az oroszok bevették Kazanyt, és ezzel a Kazanyi Kánság teljes területe a cári birodalom részévé vált. Ez a körülmény a kipcak nyelvjárások és az önálló kipcak nyelvek kialakulására is jelentős hatással volt, mert megváltoztak a nyelvi, politikai és kulturális dominancia-viszonyok, és az orosz nyelvi befolyás is érezte hatását.

⁵⁹ RÓNA-TAS 1975.

⁶⁰ RÓNA-TAS 1982, 122–125.

⁶¹ A mari nyelv tatár jövevényszavainak kutatása a 18. században kezdődött és a 20. század 80-as éveieig folyamatosan szolgáltatott eredményeket. A kutatástörténet precíz összefoglalását ld. ISZANBAJEV 1979a. A csaknem két évszázad során azonban a mari nyelv valamennyi török eleme vizsgálat tárgyát képezte, és a legfontosabb kérdés a csuvas jövevényszavak tatártól való elkülönítése volt csuvas hangtani kritériumok alkalmazásával: ld. BUDENZ 1864, WICHMANN 1923, RÄSÄNEN 1920, 1923, 1969, ISZANBAJEV 1979, 1980. Az idők folyamán a tatár jövevényszavak egyre nagyobb számban való kimutatása történt meg a mariban, amit végül Iszanbajev 1989-ben, majd 1994-ben egybeszerkesztett (ISZANBAJEV 1989, 1994) és szótárként is kiadott. E jövevényszavak bemutatásának célja azonban csak a modern tatár–mari hangtani és szemantikai megfeleltetés volt a török (főleg tatár) eredetre való rámutatás szándékával (ld. még ISZANBAJEV 1979b), valamint a török eredetű szavak nyelv-

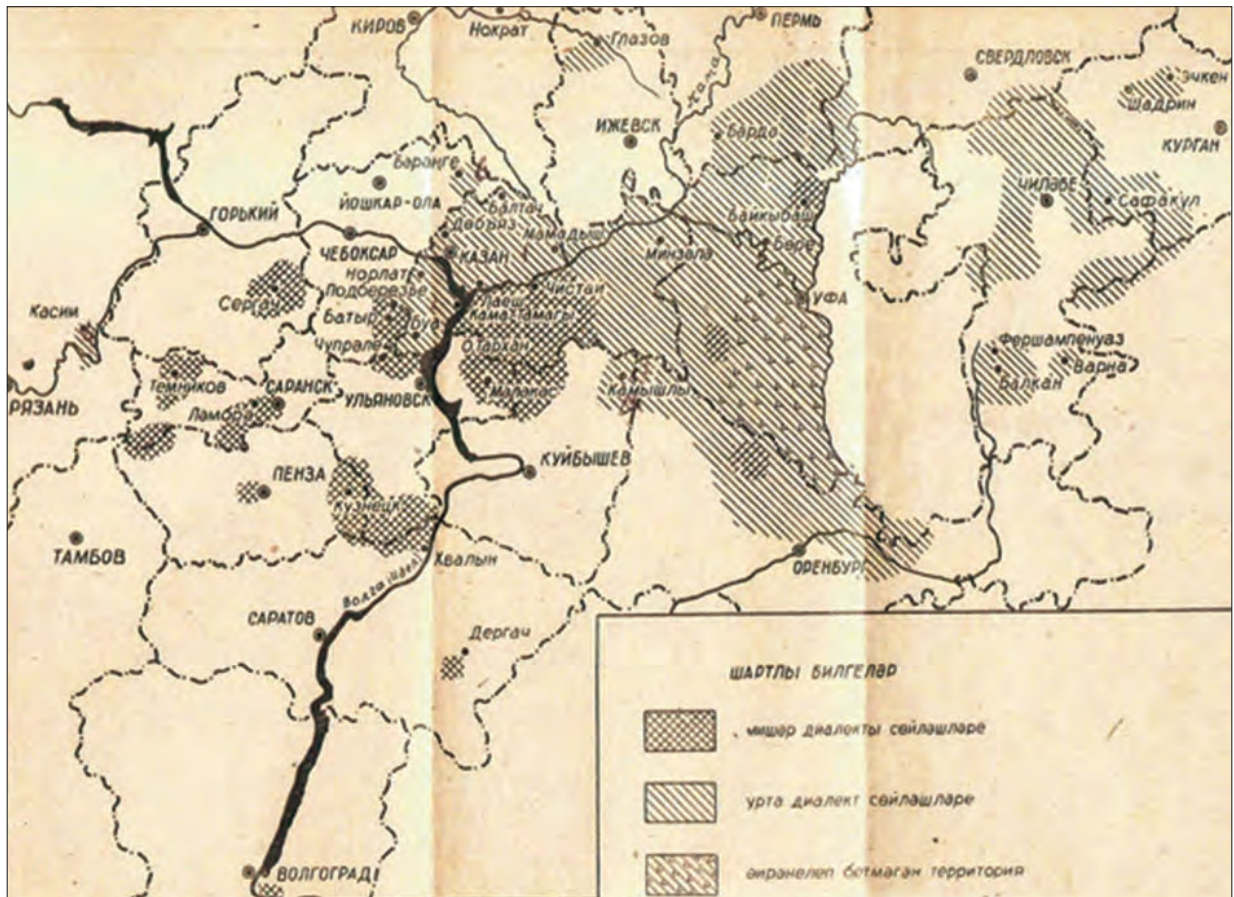

1. kép. A tatár nyelvjárások földrajzi elhelyezkedése (Mahmutova 1969-es szótárának önálló melléklete után)
 Рис. 1. Географическое расположение татарских диалектов (по самостоятельному приложению к словарю Махмутовой 1969)

pektívát felvető tatár nyelvészeti kutatás Ahmetjanov Tatár etimológiai szótára.⁶² Ahmetjanov azonban a kazanyi tatár nyelv ősi török és belső keletkezésű szavait a keleti ótörök nyelvemlékek forrásadataihoz hasonlítja, és nem kísérli meg annak a korai középkipszak nyelvállapotnak a rekonstrukcióját, amelyből a mai tatár gazdag nyelvjárás rendszer leágazott (1. kép).

A korai középkipszak korszakot a kései középkipszak követte, mely feltehetőleg két évszázadon át húzódott. A mari–kipszak nyelvi kapcsolatoknak ez az időszaka kiváltképp érdekes, mert a keleti mariban a proto-mari strukturális normákat új, területileg változó szabályok váltják fel. Mindkét kontaktáló nyelvben jelen van már ekkorra a magánhangzó-redukció, miközben a zártabbá válás a mariban már lezajlott, míg a tatár nyelvjárásokban épp folyamatban volt. E korszakra vonatkozóan a két eltérő eredetű nyelvi rendszer és alrendszereik egymáshoz való viszonyát eddig egyáltalán nem kutatták. Iszanbajev a tatár

földrajzi elterjedésének szemléltetése a mari nyelvterületen és a Volga-Káma vidéken. Megjegyzendő azonban, hogy a török eredetű lexikális állomány nyelvföldrajzi elterjedéséről bemutatott kép sem lehetett ekkor még teljes, minthogy e műveket követően jelentek meg a mari nyelvjárás szókincsét felölelő olyan gigantikus szókészleti gyűjtések, mint Beke Ödön Mari nyelvjárás szótára (BEKE 1998–2002) és a hat finn cseremiszkutató (V. Porkka, A. Genetz, Y. Wichmann, M. Räsänen, T. E. Uotila és E. Itkonen) mari nyelvjárás gyűjtéseit egybefoglaló Cseremiszk szótár (MOISIO–SAARINEN 2008). Végül még később, 2011-ben látott napvilágot a mari diaszpórák nyelvjárás szótára (VERSINYIN 2011). Arról már nem is beszélve, hogy a tatár nyelvjárások szókészletének területi megoszlását bemutató egyik nyelvjárás szótár is csak 1993-ban jelent meg (RAMAZANOVA 1993).

⁶² AHMETYJANOV 2015.

szavak mariba való adaptálódásának szinkron szintű elemzése során épp hogy csak megemlíti, hogy a tatár magánhangzórendszerben egyébként már lejátszódott a zártabbá válás,⁶³ pedig a mari nyelv különböző korú kipcsek jövevényszavainak történeti értelmezésében ez a kulcstényező.

A 18. századra a kipcsek nyelvjárások magánhangzó-rendszerében lezárul a magánhangzórendszer zártabbá válási és redukálódási tendenciája, ezzel a kazanyi tatár nyelvjárások belépnek a tatár nyelv modern kori periódusába, amit a 18. századi írott tatár nyelvemlékek is megerősítenek.⁶⁴ Ebben a korszakban a mari–tatár nyelvi kapcsolatokat a közvetlen szomszédságban helyet foglaló mari és tatár nyelvváltozatok sokaságának helyi kapcsolataiként lehet értelmezni.

A mari–kipcsak, mari–tatár nyelvi kapcsolatok kutatásáról összegzően azt lehet elmondani, hogy nagyon sok hasznos előtanulmány született, és jelentős mennyiségű nyelvi anyaggyűjtés történt a témában, de valójában csak a közelmúlta teremtődtek meg azok a kutatási feltételek, amelyek a mari–kipcsak, mari–tatár nyelvi kapcsolatok történeti leírását megalapozottá tehetik.

MARI–BASKÍR NYELVI KAPCSOLATOK

A Volga–Káma vidék nyelvi kapcsolatainak egyik legrejtélyesebb szereplője a baskír. A baskír nyelv történetét időben visszafelé követve a tatárjárásig tudjuk rekonstruálni a baskír nyelvbe került orosz jövevényszavak alapján.⁶⁵ Ekkor a baskír elődje a volgai kipcsek nyelvváltozatok egy ún. jéző változatát testesítette meg, melynek hangállománya azonban néhány vonásában különbözik a közép-miser szintén jéző hangállományától. A korai középkipcsek korban ez a nyelvváltozat még egyáltalán nem mutatja azokat a speciális hangokat, melyek a mai baskír nyelvet és nyelvjárásait jellemzik. Nem ment végbe benne a mássalhangzórendszer spirantizációja és a magánhangzórendszer redukálódási és zártabbá válási tendenciája.⁶⁶ Azonban épp a tatárjárás utána lezajlott rendszerszerű és a többi Volga-vidéki kipcsek nyelvjárásról eltérő specifikus hangváltozások – melyek leírását úgy adja Garipov, hogy az időrend részletezését mellőzi⁶⁷ – mutatnak rá, hogy a tatárjárás korában a Volga-vidéken lezajlott etnikai átrendeződés során a mai baskír korai kipcsek elődje (vagy annak a mag-etnikumnak a nyelve, amelyre a kipcsek rárétegződött) az idők folyamán asszimilált egy, vagy több kisebb nyelvet, melyek szubsztrátum-nyelvi beolvadása a volgai kipcsek nyelvváltozat sajátos megváltozását eredményezte.

Az oroszországi szerzők kutatásaiban szubsztrátumnyelvként besenyő, iráni, ősmari, ugor⁶⁸ és volgai bulgár előzmények feltevése szerepel,⁶⁹ azonban mindmáig nem történt meg a teljes baskír szókészlet módszeres összehasonlító-történeti vizsgálata, különös tekintettel az ismeretlen eredetű szókincsre. Épp ezért a szubsztrátumnyelvi hipotézisek nyelvi alátámasztása még várat magára.

Ami a mari–baskír nyelvi kapcsolatok kezdetét illeti, egy sor kérdés megválaszolatlan. Egyrészt ismeretlen a marik pontos lakóhelye a tatárjárás előtt. Ugyancsak ismeretlen a tatárjárás előtti baskír mag-népeség nyelve, amely a szubsztrátumelemeket befogadta, nincs adat e baskír népeség szállásterületéről és ennek viszonyáról az ősmarik lakóhelyéhez. A korai nyelvi kapcsolatok alapját képező földrajzi szomszédsági viszony tehát önmagában kérdéses.

⁶³ ISZANBAJEV 1979b, 100–101.

⁶⁴ Az egyik legkorábbi forráscsoport (G. F. Müller és I. E. Fischer 1733–67-ből származó gyűjtései) nyelvi elemzését ld. AGYAGÁSI 1984.

⁶⁵ Vö. AGYAGÁSI 1991.

⁶⁶ Vö. BENZING 1959, 423–427.

⁶⁷ GARIPOV 1979, 73–254.

⁶⁸ A magyar–baskír kérdés tárgyalása nem képezi jelen cikk tárgyát.

⁶⁹ GARIPOV 1972a, 21–22.

A mari–baskír nyelvi kapcsolatok jelen tudásunk szerint a 16. század közepétől kezdődtek, amikor a mari népesség jelentős számú csoportjai az orosz birodalomhoz való csatlakozást követően azért vándoroltak el Baskíria területére a Vetluga–Volga–Vjatka közéről, hogy mentesüljenek a jaszak évi háromszori fizetése alól.⁷⁰ Más 18. századi források⁷¹ megerősítik, hogy a 18. században az Ufai járásban több mint 200 mari település létezett, melyekben nem ritkán vegyes (mari–tatár, mari–baskír) etnikumú lakosság élt. A 16–18. század közötti időszak a baskír nyelv történetében is a kései középkipsak kor, amikor a baskír nyelvben és nyelvjárásaiban is folyamatban volt a felső nyelvváltság magánhangzók redukciója, majd a nyílt magánhangzók záródása. (E folyamat részletei eddig nem képezték kutatás tárgyát a baskír nyelvtörténetben.) A mari diaszpóra nyelvváltozataiba ekkor olyan hangalakú közép-baskír szavak kerültek, amelyek hangtani felépítése még közelebb állt a tatárhoz. Nem véletlen, hogy a mari nyelv török jövevényszavainak kutatástörténetében a fő hangsúly ismét a baskírt a tatártól elkülönítő hangtani sajátosságok kimutatására esett⁷² szinkron leíró megközelítésben. A mari szókészlet baskír jövevényszavainak azonosításában mindmáig a legnyomósabb érv a nyelvföldrajzi, vagyis az idetartozó szavak baskíriai mari diaszpórában való jelenléte. A mari–baskír nyelvi kapcsolatok kutatásában is a magánhangzórendszer változásainak össz-Volga-vidéki összehasonlító kutatása hozhat új eredményeket.

IRODALOM

Források

- BEKE 2002: Beke Ö.: *Mari nyelvjárási szótár 1–6. (Tschermisssches Dialektwörterbuch)*. Hrsg.: von J. Pusztay. Savariae 1998–2002.
- НАКИМЗЯНОВ 1987: Хакимзянов, Ф. С.: *Эпиграфические памятники Волжской Булгарии и их язык*. Москва 1987.
- ISZANBAJEV 1994: Исанбаев, Н. И.: *Марийско-тюркские языковые контакты. Часть вторая. Словарь татарских и башкирских заимствований*. Йошкар-Ола 1994.
- KLIMA 2016: Klima L.: *Jürkák, tormák, merják: Szemelvények a finnugor nyelvű népek történetének korai forrásaiból*. MTA BTK Magyar Őstörténeti Témacsoport, Források és Tanulmányok 1. Budapest 2016.
- LEONTYJEV 1996: Леонтьев, А. Е.: *Археология Мери. К праистории Северо-Восточной Руси*. Москва 1996.
- МАХМУТОВА 1969: Махмутова, Л. Т.: *Татар теленең диалектологик сүзлеге*. Казань 1969.
- МАКАРОВ 1997: Макаров, Н. А.: *Колонизация северных окраин Древней Руси в XI–XIII веках. По материалам археологических памятников на волоках Белозерья и Поонежья*. Москва 1997.
- MOISIO–SAARINEN 2008: Moisio, A. – Saarinen, S.: *Tschermisssches Wörterbuch*. Helsinki 2008.
- РАМАЗАНОВА 1993: Рамазанова, Д. Б.: *Диалектологический словарь татарского языка*. Казань 1993.
- VERSINYIN 2011: Вершинин, В. И.: *Словарь марийских говоров Татарстана и Удмуртии*. Йошкар-Ола 2011.
- AGYAGÁSI 1984: Agyagási K.: Hat XVIII. századi tatár szójegyzék forráskritikája. *Néprajz és Nyelvtudomány* 28 (1984) 5–15.
- AGYAGÁSI 1991: Agyagási K.: *A volgai török nyelveket ért korai orosz hatás*. Kandidátusi értekezés. Kézirat. Debrecen 1991.

⁷⁰ АЙПЛАТОВ–ИВАНОВ–СЗАНУКОВ 1986, 68.

⁷¹ Vö. IVANOV 1993, 24–28.

⁷² GARIPOV 1972a, ISZANBAJEV 1989, 54–60.

- AGYAGÁSI 1994: Agyagási, K.: Überlegungen zur Differenzierung der tscheremissischen Mundarten anhand von **kəžel'a* 'Hanfhocke'. *Ural-Altäische Jahrbücher Neue Folge* 13 (1994) 56–67.
- AGYAGÁSI 2000: Agyagási K.: Az átadó nyelvjárások kérdése a csuvas nyelv mari eredetű jövevény-szó-állományában. *Nyelvtudományi Közlemények* 97 (2000) 155–182.
- AGYAGÁSI 2002: Адягаши, К.: Название čeremis в средневековых источниках. In: Пермистика 9. Вопросы пермской и финно-угорской филологии. Отв. ред.: Тараканов, И. В. Ижевск 2002, 102–108.
- AGYAGÁSI 2010: Agyagási, K.: Loanwords as data in historical linguistics. *Sprachtheorie und germanistische Linguistik* 20:2 (2010) 197–222.
- AGYAGÁSI 2013: Agyagási, K.: The West Old Turkic and the Volga Bulgarian loanwords of Cheremis. *Turkic Languages* 17 (2013) 153–161.
- AGYAGÁSI 2017: Адягаши, К.: К вопросу об отражении тюркских анлаутных аффрикат в волжско-булгарских заимствованиях марийского языка. *Linguistica Uralica* 53 (2017) 256–266.
- AGYAGÁSI 2018: Адягаши, К.: Размышления над этимологией чувашского орнитонима čamkäš 'нырок'. *Вестник Чувашского государственного педагогического университета им. И. Я. Яковлева* 4 (2018) 12–18.
- AGYAGÁSI 2019: Agyagási, K.: *Chuvash historical phonetics. An areal linguistic study with an Appendix on the Role of Proto-Mari in the History of Chuvash Vocalism*. Turcologica 117. Wiesbaden 2019.
- AGYAGÁSI 2020: Agyagási, K.: Egy volgai bulgár osztályozószó történeti és nyelvföldrajzi vizsgálata. *Általános Nyelvészeti Tanulmányok* 32 (2020) 349–356.
- AGYAGÁSI 2020a: Адягаши, К.: К вопросу о хронологии изменения $-d(r) > y(r)$ в волжско-булгарских диалектах. In: *Ottomans – Crimea – Jochids. Studies in Honour of Mária Ivanics*. Ed.: Zimonyi, I. Szeged 2020, 13–21.
- АНМЕТУЖАНОВ 1978: Ахметьянов, Р. Г.: *Сравнительное исследование татарского и чувашского языков*. Москва 1978.
- АНМЕТУЖАНОВ 2015: Ахметьянов, Р. Г.: *Этимологический словарь татарского языка. В двух томах*. Казань 2015.
- АЙПЛАТОВ–ИВАНОВ–СЗАНУКОВ 1986: Айплатов, Г. Н. – Иванов, А. Г. – Сануков, К. Н.: Марийский край в составе Российского многонационального государства во второй половине XVI–XVII вв. *История Марийской АССР* 1. Йошкар-Ола 1986, 66–95.
- АСМАРИН 1902: Ашмарин, Н. И.: *Болгары и чувашы*. Казань 1902.
- БЕКЕ 1935: Beke, Ö.: Zur Geschichte der tschuwaschischen Lehnwörter im Tscheremissischen. *Finnisch-Ugrische Forschungen* 23 (1935) 66–84.
- БЕНЗИНГ 1959: Benzing, J.: Das Baschkirische. *Philologiae Turcae Fundamenta*. Eds.: J. Deny, K. et al. Wiesbaden 1959, 421–434.
- БЕРЕЦКИ 1977: Bereczki G.: Permi–cseremis lexikális kölcsönzések. *Nyelvtudományi Közlemények* 79 (1977) 57–77.
- БЕРЕЦКИ 1994: Bereczki, G.: *Grundzüge der tscheremissischen Sprachgeschichte* 1–2. *Studia Uralo-Altaica* 34–35. Szeged 1992–1994.
- БЕРЕЦКИ 2005: Берецки, Г.: Пермско-марийские лексические совпадения – заимствования или общие субстратные элементы? *Linguistica Uralica* 41:3 (2005) 187–200.
- БЕРЕЦКИ–АГЯГАСИ–ВИНКЛЕР 2013: Bereczki, G. – Agyagási, K. – Winkler, E.: *Etymologisches Wörterbuch des Tscheremissischen (Mari)*. Der einheimische Wortschatz. Nach dem Tode des Verfassers herausgegeben von Klára Agyagási und Eberhard Winkler. Veröffentlichungen der Societas Uralo-Altaica Band 86. Wiesbaden 2013.
- БЕРНСТАМ 1973: Бернштам, Т. А.: Роль верхневолжской колонизации в освоении русского севера (IX–XV вв.). In: *Фольклор и этнография русского севера*. Ред.: Путилов, В. Н. – Чистов, К. В. Ленинград 1973, 5–29.

- BERTA 1989: Berta, Á.: *Lautgeschichte der tatarischen Dialekte*. Studia Uralo-Altaica 31. Szeged 1989.
- BUDENZ 1864: Budenz, J.: Cseremisiz tanulmányok 2. Tatár és csuvas eredetű szók a cseremisizben. *Nyelvtudományi Közlemények* 3 (1864) 401–425.
- CLAUSON 1972: Clauson, sir G.: *An Etymological Dictionary of Pre-Thirteenth-Century Turkish*. Oxford 1972.
- CSECSENOV 2002: Чеченов, А. А.: Кыпчакская группа. Вокализм. In: *Сравнительно-историческая грамматика тюркских языков. Региональные реконструкции*. Отв. ред.: Тенишев, Э. Р. Москва 2002, 218–259.
- ERDAL 1993: Erdal, M.: *Die Sprache der wolgabulgarischen Inschriften*. Turcologica 13. Wiesbaden 1993.
- FEDOTOV 1965: Федотов, М. Р.: *Исторические связи чувашского языка с языками финно-угров Поволжья и Перми*. Чебоксары 1965.
- FEDOTOV 1968: Федотов, М. Р.: *Исторические связи чувашского языка с волжскими и пермскими финно-угорскими языками*. Чебоксары 1968.
- FEDOTOV 1990: Федотов, М. Р.: *Чувашско-марийские языковые взаимосвязи*. Саранск 1990.
- GARIPOV 1972: Гарипов, Т. М.: Процессы языкового взаимодействия в Башкирии. In: *Языковые контакты в Башкирии*. Сост.: Гарипов, Т. М. Уфа 1972, 19–46.
- GARIPOV 1972a: Гарипов, Т. М.: Башкирско-татарские языковые параллели. In: *Языковые контакты в Башкирии*. Сост.: Гарипов, Т. М. Уфа 1972, 59–211.
- GARIPOV 1979: Гарипов, Т. М.: *Кыпчакские языки Урало-Поволжья. Опыт синхронической и диахронической характеристики*. Москва 1979.
- GOMBOCZ 1912: Gombocz, Z.: *Die bulgarisch-türkischen Lehnwörter in der ungarischen Sprache*. Helsinki 1912.
- ISZANBAJEV 1979: Исанбаев, Н. И.: История изучения татарских заимствований в марийском языке. In: *Вопросы марийского языка*. Отв. ред.: Исанбаев, Н. И. Йошкар-Ола 1979, 5–41.
- ISZANBAJEV 1979a: Исанбаев, Н. И.: Фонетическая адаптация татарских заимствований в диалектах марийского языка. In: *Вопросы марийского языка*. Отв. ред.: Исанбаев, Н. И. Йошкар-Ола 1979, 41–102.
- ISZANBAJEV 1980: Исанбаев, Н. И.: Об отграничении татарских заимствований от чувашских в марийском языке. *Советское финно-угроведение* 3 (1980) 183–192.
- ISZANBAJEV 1989: Исанбаев, Н. И.: *Марийско-тюркские языковые контакты. Часть первая (Татарские и башкирские заимствования)*. Йошкар-Ола 1989.
- IVANOV 1993: Иванов, А. Г.: *Марийцы Поволжья и Приуралья (По их наказам в Уложенную комиссию 1767–1768 гг.)* Йошкар-Ола 1993.
- JEGOROV 1927: Егоров, В. Г.: Чувашизмы и татаризмы в марийском языке и этнографии. *Марий Эл. Краснокамышайск* 1–3 (1927) 95–100.
- MUSZAJEV 2002: Мусаев, К. М.: Кыпчакская группа. Введение. Консонантизм. In: *Сравнительно-историческая грамматика тюркских языков. Региональные реконструкции*. Отв. ред.: Тенишев, Э. Р. Москва 2002, 216–218, 259–298.
- RÄSÄNEN 1920: Räsänen, M.: *Die tschuwaschischen Lehnwörter im Tschermisischen*. Memoire de la Société Finno-Ougrienne 48. Helsinki 1920.
- RÄSÄNEN 1923: Räsänen, M.: *Die tatarischen Lehnwörter im Tschermisischen*. Memoires de la Société Finno-Ougrienne 50. Helsinki 1923.
- RÄSÄNEN 1969: Räsänen, M.: *Versuch eines etymologischen Wörterbuchs der Türksprachen*. Helsinki 1969.
- RÉDEI-RÓNA-TAS 1972: Rédei, K. – Róna-Tas, A.: A permi nyelvek ősermi bolgár-török jövevényszavai. *Nyelvtudományi Közlemények* 74 (1972) 281–298.

- RÉDEI–RÓNA-TAS 1980: Rédei, K. – Róna-Tas, A.: Óspermi és votják jövevényszavak a csuvasban. *Nyelvtudományi Közlemények* 82 (1980) 125–133.
- RÓNA-TAS 1975: Róna-Tas, A.: Some Problems of Uralic Vocalism from an Altaist's Point of View. *Congressus Tertius Internationalis Fenno-Ugristarum Tallinnae habitus 17–23 VII. 1970*. 1. Tallinn 1975, 139–143.
- RÓNA-TAS 1982: Róna-Tas, A.: Loan-words of ultimate Middle Mongolian Origin in Chuvash. In: *Studies in Chuvash Etymology I*. Ed.: Róna-Tas, A. Szeged 1982, 66–134.
- RÓNA-TAS 1988: Róna-Tas, A.: Turkish Influence on the Uralic Languages. In: *The Uralic Languages*. Ed.: Sinor, D. Leiden–New York–København 1988, 742–780.
- RÓNA-TAS–BERTA 2011: Róna-Tas, A – Berta, Á.: *West Old Turkic. Turkic Loanwords in Hungarian* 1–2. *Turcologica* 84. Wiesbaden 2011.
- TRUBACSOV 1985: Трубачев, О. Н.: Этимологический словарь славянских языков 12. Москва 1985.
- WICHMANN 1923: Wichmann, Y.: Die türkischen Lehnwörter im Tscheremissischen. *Anzeiger der Finnisch-ugrische Forschungen* 16 (1923) 32–53.
- ZIMONYI 1990: Zimonyi, I.: *The Origins of the Volga Bulghars*. *Studia Uralo-Altaica* 32. Szeged 1990.
- ZIMONYI 2020: Zimonyi, I.: Az Etil folyórendszer és a kereskedelmi utak a középkori muszlim térképen. In: „Tűzben tisztult az arany s ezüst.” *A XVII. Nemzetközi Vámbéry Konferencia előadásai*. Szerk.: Dobrovits M., Dunaszerdahely 2020, 135–155.

КОНТАКТЫ МАРИЙСКОГО ЯЗЫКА С ТЮРКСКИМИ ЯЗЫКАМИ ПОВОЛЖСКОГО АРЕАЛА

KLÁRA AGYAGÁSI

Автор на основании фактов исторической лексикологии марийского языка аргументирует против отождествления черемисского и марийского этноса и языка. По ее мнению участником языковых контактов поволжского региона можно считать только марийский. Началом волжско-булгарско-марийских контактов ей принимается эпоха этнического переустройства после татарского нашествия. В этих контактах она определяет два периода. В контактах раннего периода участвовали поздне-прамарийский и три диалекта волжско-булгарского языка. Фонетические различия последних продемонстрированы примерами. В более поздних контактах начиная с 16 века участниками являлись предшественник чувашского языка и западный диалект марийского языка, находящийся в процессе дальнейшей дифференциации. Татарско-марийские языковые контакты также начались после татарского нашествия, и в них также можно определить два подпериода. Участниками раннего подпериода являлись восточный диалект марийского языка и три среднекыпчакских диалекта (предшественник центрального диалекта татарского языка, среднемишарский диалект и предшественник ноградско-глазовского наречия). В позднем подпериоде контактировались местные варианты восточного диалекта марийского языка и местные варианты среднекыпчакских диалектов. Для определения раннего начала башкирско-марийских языковых контактов не располагаем языковыми данными, такие данные имеются только с 16 века.

A TÖRÖK–MAGYAR NYELVI KAPCSOLATOK ÚJRAÉRTELMEZÉSÉNEK LEHETŐSÉGEI

SÁNDOR KLÁRA*

Kulcsszavak: történeti szociolingvisztika, magyar nyelvtörténet, nyelvtörténeti rekonstrukció, török–magyar nyelvkontaktus

Keywords: historical sociolinguistics, history of Hungarian language, linguistic reconstruction, Turkic–Hungarian language contacts

Absztrakt: A 11. század előtti török–magyar kapcsolatok kutatásában az elmúlt száz évben több fontos változások történtek azt illetően, hogy a kutatók földrajzilag hová helyezik az érintkezéseket, és hogy melyik török népet nevezik meg az átadó nyelvet beszélő népként. Csaknem kétszeresére nőtt azon szavak száma is, amelyeket nagy biztonsággal ebből a korszakból származó kölcsönszavaknak tarthatunk. Néhány kérdésben az utóbbi évtizedekben konszenzus kezdett kialakulni a turkológián belül: az egyik ilyen, hogy a szavak több hullámban, több török nyelvből kerültek a magyarba, a másik, hogy a nyelvkontaktus több száz évig tartott, a harmadik, hogy a szavak többsége a Kazár Birodalomban, a Don–Kubán vidékén került a magyarba. E turkológiai kutatásoknak mindig kiemelt szempontja volt a korai magyar történelem rekonstrukciója. A nyelvtani kölcsönzésre és a kétnyelvűség jellemzésére kevés figyelem jutott. Írásomban amellet érvelek, hogy nem lehet választ adni arra, melyik nép beszélte az átadó nyelvet, s arra sem, hány török nyelvvel érintkezett a kései ősmagyar nyelv: elképzelhető, hogy csak eggyel, s ez nem illeszthető az r-török–köztörök dichotómiába. Az is lehetséges, hogy a kontaktus nagyon intenzív és mindössze néhány évtizedes volt. A nyelvtörténeti folyamatok jobb megértéséhez a történeti szociolingvisztika megközelítését javaslom: úgy vélem, ennek alkalmazásával a korábban általánosan elfogadott válaszokat újra kell gondolni.

A török–magyar nyelvi kapcsolatok újraértelmezésének lehetőségeit illetően az első kérdés, amely fölmerülhet, hogy egyáltalán szükség van-e az újragondolásra – hiszen újraértelmezni bármikor bármit lehet, de egyáltalán nem biztos, hogy szükséges. A korai török–magyar nyelvkontaktusok kérdése pedig, legalábbis hosszú ideig így látszott, az alapkérdéseket illetően nyugvópontra jutott: amellet, hogy természetesen voltak viták a törökből a magyarba került szavak számáról, s még inkább az egyes szavak etimológiáját illetően, a legfontosabb vonatkozásokban többé-kevésbé konszenzus alakult ki a szakirodalomban. Ennek alapelemei, hogy a magyarra gyakorolt török hatás jelentős, hogy több száz évig tarthatott, hogy legnagyobbbrészt valamilyen csuvasos típusú (r-török, bolgár-török) nyelvből kerültek szavak a magyarba, de van néhány köztörök kölcsönszavunk is a honfoglalás előtről, és hogy zömmel a Kazár Birodalom területén játszódhatott le a nyelvi érintkezés.

* Az MTA doktora, tanszékvezető egyetemi tanár, Szegedi Tudományegyetem, Bölcsész- és Társadalomtudományi Kar, Kulturális Örökség és Humán Információtudományi Tanszék, 6722 Szeged, Egyetem u. 2. sandor.klara@szte.hu; egyetemi tanár, Comenius Egyetem (Pozsony), Magyar Nyelv és Irodalom Tanszék.

Az ilyesfajta, egyre szilárdabban rögzülő képet – miként a tudománytörténetben általában lenni szokott¹ – részben a paradigma belső anomáliái zavarhatják meg, részben, ettől nem függetlenül, egy (rég-) új paradigma megerősödése.² Számos jel utal arra, hogy a török–magyar nyelvi kapcsolatok értelmezésének jó száz éve fennálló paradigmája most kritikus szakaszba érkezett. A társtudományok új eredményei egyre több, korábban lezárhatónak gondolt kérdés újrainyitását teszik szükségessé, azaz egyre nyomasztóbban szaporodnak az anomáliák, az ismét megválaszolatlaná vált, vagy korábban föl sem merült, a paradigmán belül nehezen megválaszolható kérdések. Másrészt a történeti nyelvészetben már régóta elkerülhetetlen (lenne) annak a nyelvészeti látásmódnak az alkalmazása, amely egyáltalán képes a nyelv változását folyamatában értelmezni, a nyelv történetét pedig a változásokat befolyásoló tényezőket szervesen integrálva tanulmányozni – bármennyire furcsán hangzik, a 20. század uralkodó nyelvészeti iskoláinak képviselői, kevés kivételtől eltekintve, jórészt lemondtak a nyelv változásának és történeti folyamatainak a tanulmányozásáról. Akik nem (pl. André Martinet), azokat pedig jelentősen korlátozta az általuk követett nyelvészlelet.

Az imént fölített kérdésre tehát – szükséges-e a török–magyar kapcsolatok újraértelmezése –, úgy vélem, nem pusztán nagyon határozott igen a válasz, hanem az, hogy az új nyelvtörténeti rekonstrukció kifejezetten elkerülhetetlen. A továbbiakban amellet érvelek, hogy miért látom így.³

A KLASSZIKUS MEGKÖZELÍTÉS

A magyar–török nyelvi kapcsolatok értelmezése a 19. század közepe–vége óta szorosan összekapcsolódik a magyarság korai történetének a föltárásával. Érthető, hogy az utóbbi évtizedekig kiemelten fontosnak tartották a nyelvtörténetből levont következtetéseket, hiszen írott források alig vannak erre a korszakra vonatkozóan, a régészeti leletek is fokozatosan gyarapodtak, egy részük hiába volt meg korábban múzeumokban, a magyar kutatás nem tudta használni őket, s egyébként is tartotta magát az a megállapítás, hogy „a csontok nem beszélnek”. A föltételezett ugor alapnyelv és a nyelvemlékes kor közötti periódusra elsősorban a „külsőnek” nevezett magyar nyelvtörténeti változások szolgáltak forrással a korai magyar történelem rekonstrukciójában. Nagyon mérsékelten segített az iráni kölcsönszavak második hullámának vizsgálata – ezekből átütő következtetéseket nem lehetett levonni (kevés ilyen szavunk van), és az átadó nyelvet beszélő népként is csak az alánok jöhettek szóba. Valamelyest felhasználható volt a korai szlávnak tekintett kölcsönszavak vizsgálata, de ez sem mondott szinte semmivel sem többet, mint hogy a magyarok a honfoglalás előtt találkoztak szlávokkal, ezt pedig más forrásokból is tudjuk. Érthető tehát, ha a fókuszba a török kölcsönszavak kerültek, nem pusztán a szavak nagy száma miatt, hanem azért is, mert a szavak egy részén olyan hangtani sajátosságok mutatkoznak, amelyek segítségével legalábbis remény lehetett arra, hogy az átadó nyelv típusának meghatározásával azonosítani lehet az átadó népet, s ebből következtethetünk a nyelvkontaktus helyére és idejére – azaz nagy biztonsággal föltárhatjuk a korai magyar történelem más forrásokból még ennél is töredékesebben rekonstruálható szakaszát.

¹ KUHN 2000.

² BÉKÉS 1997.

³ Először egy 1994-ben, majd egy 1996-ban rendezett konferencián érveltem annak szükségessége mellett, hogy a jelenkori kontaktusok vizsgálatából levont tanulságokat figyelembe kellene venni a török–magyar kontaktusok kutatásában, az utóbbi előadásból készült tanulmány 1998-ban jelent meg (SÁNDOR 1998a). Az azóta eltelt időben sem veszítette aktualitását ez a megjegyzés. Ennek ellenére a jelen tanulmány nem a negyedszázaddal ezelőtti megfontolások megismétlése. Jóval bővebb annál, s nem is mindent tárgyal, amit a korábbi írás igen. Sokkal inkább az 1998-ban megjelent cikk folytatása a jelenlegi.

A modell meghatározó tulajdonságai a tudományos megközelítést tekintve azonosak: a kutatás kitűzött célja, és ebből fakadóan a legfontosabb kérdések, amelyeket a kutatók föltettek, valamint a nyelvszemlélet, amellyel dolgoztak.

A nyelvszemlélet, amely ezeket a kutatásokat jellemzi, Magyarországon a 20. században szinte kizárólagos volt a történeti nyelvészetben (e szemléletről később esik szó), a kérdéseket pedig részben e szemlélet, részben a kutatás elsődleges célja határozta meg. Ez utóbbit jól jellemzi Ligeti Lajos egyik megjegyzése: a „*mai őstörténet-kutatás [...] a honfoglalás előtti török jövevényszórétegeknek a helyes történeti magyarázása körül forog*”.⁴ Valóban: a török–magyar érintkezések kutatásának háttérben egészen mostanáig ott húzódik a kíváncsi, hogy e vizsgálatok ne pusztán nyelvészeti értelmezések legyenek, hanem adjanak választ a korai magyar történelem fontos kérdéseire is. Ez a célkitűzés a korábban említett forráshiányos kontextusban semmiképp nem kárhóztatható, jogos és érthető – de mára az így végzett kutatások eljutottak teljesítőképességük határáig, és sajnos nem tudnak mit kezdeni a paradigmán belül szaporodó anomáliákkal sem.

Mínt hogy a modell alaptulajdonságai azonosak, részletes tudománytörténeti áttekintésre – a klasszikus nyelvtörténeti paradigma jellemzéséhez – itt nincs szükség, de a modell bemutatásához érdemes röviden áttekinteni a klasszikus megközelítés mérföldköveinek számító nézeteket.

A török kölcsönszavak klasszikus értelmezésének előhírnöke Budenz József volt, aki saját korábbi nézeteit revideálva Vámbéry 1869-ben megjelent török–magyar nyelvi kapcsolatokat elemző munkáját⁵ már a később alapkövetelménnyé vált logikai pozitivistá szemlélettel közelítette meg. Nemcsak az általa alkalmazott módszertan vált megkerülhetlenné a következő évszázad turkológusai számára, de azt is ő írta le elsőként, hogy a magyar nyelv honfoglalás előtti török kölcsönszavai olyan hangtani kritériumokat mutatnak, amelyek a csuvasra jellemzőek, ezért az átadó nyelvet ócsuvasnak nevezte.⁶

A klasszikus értelmezés modelljének kidolgozója Gombocz Zoltán volt – a további kutatás minden tekintetben az ő szempontrendszerét követte, csak Ligeti tért el tőle részlegesen. Gombocz 1907-ben cikksorozatban, majd ezeket összegyűjtve és kissé módosítva (*régi török-ről honfoglalás előtti török-re*) 1908-ban publikálta először nézeteit a török–magyar kölcsönszavakról. Következtetései alapját a kölcsönszavak etimológiája adta – érhetően, hiszen e stabil alap nélkül összeomlott volna bármely történeti megállapítás is. Kétszázánál valamivel több szót tartott igazolhatóan honfoglalás előtről származó török eredetű átvételnek, ezeket jelentéstani csoportokba sorolta, és természetesen ő is szétválasztotta hangtani alapon az r-török és a köztörök szavakat.⁷ Ekkor a török–magyar érintkezéseket még délre helyezte, 1912-ben megjelent nagy összegző munkájában azonban már a volgai bolgárok nyelvét tekintette átadó nyelvnek, s ennek megfelelően az érintkezés föltételezett helyszínét is a Volga-vidékre változtatta; úgy vélte, a szavak átvétele valamikor 600 és 800 között történhetett.⁸ Néhány évvel később Gombocz visszatért korábbi nézetéhez: nyelvföldrajzi érvek hatására – miszerint a szőlőművelés szavai, valamint a *kőr*is és a *som* a Volga-vidéken nem kerülhetett a magyarba – újra amellelt foglalt állást, hogy magyar törzsek a 463-as onogur népmozgással kerültek a Kubán vidékére, Levédiába, majd a 7. század elején Etelközbe, a Don nyugati oldalára; a török kölcsönszavak pedig e hosszú évszázadok alatt kerültek a magyarba.⁹

Németh Gyula Gombocznak e régi-új elméletéből indult ki: szerinte a magyarok az onogurokkal együtt, az ő szövetségükben költöztek a Kaukázus északi előterébe, s a 6–8. században ezen a területen éltek; csak a 9. század elején vonultak Levédiába – Németh szerint ez a Don és a Dnyeper között

⁴ LIGETI 1940, 343–344.

⁵ VÁMBÉRY 1869.

⁶ BUDENZ 1873.

⁷ GOMBOCZ 1908.

⁸ GOMBOCZ 1912.

⁹ GOMBOCZ 1960.

helyezkedett el –, s csak egészen későn, közvetlenül a honfoglalás előestéjén települtek át Etelközbe. Némethnél a *bolgár-török* összefoglaló terminus, átadó nyelvként minden olyan nép nyelve szóba kerülhet szerinte, amely az ogur-szövetségben élt, azaz amelyek nevében a köztörök *z* helyén *r* áll (az ogurokon kívül ilyeneknek tekintette az utigurokat és a kutrigurokat), hiszen a magyarság is e szövetség része volt, s egyes török néprészek e hosszú és szoros történeti kapcsolat alatt minden bizonnyal csatlakoztak is a magyarokhoz.¹⁰

Németh később épp ellenkező irányban változtatta meg véleményét, mint korábban Gombocz: az érintkezés helyszínéül a Volga-vidéket jelölte meg. 1966-ban publikált munkája szerint az onogur népmozgás mégsem sodorta délre a magyarokat, ellenkezőleg: az 5. század végén, a 6. század elején a magyarok már lovas népként, erős szervezetben éltek, így találkoztak a 6. században érkező bolgárokkal, s a következő kétszáz évben velük vegyülve alakult ki a Hétmagyar népe. A mai baskír területről csak a 9. század második harmadában vonultak Levédiába, a Don és az Al-Duna közé, innen 889-ben, a besenyők nyomására kényszerültek nyugatabbra, Etelközbe.¹¹

Németh a török–magyar nyelvkontaktust tehát mindkét elméletében a pusztán egymás mellett élésen jócskán túlmutató szövetséggel, a magyar és a török törzsek, nemzetségek legalábbis részleges keveredésével magyarázta. Ugyanakkor fölkhívta a figyelmet arra is, hogy török eredetű nevek és szavak a Kárpát-medencében, a dunai bolgárok nyelvéből is kerülhettek a magyarba: Gyula lányainak nevét (*Karolt* és *Sarolt*), valamint a kereszténységhez sorolható szavainkat (*egy, gyón, érdem, gyarló, bocsán-* és *bocsát, bűn*) is a dunai bolgárokhoz kötötte, s azokat a szavakat is, amelyek kései hangtörténeti kritériumot tartalmaznak (*v-* előhangzót, pl. a *vályú* ilyen).¹²

Noha a *De Administrando Imperio* egyértelműen utal a kazár–magyar történeti kapcsolatokra – igaz, ennek időtartamát a szó szerinti három évtől a metaforikus értelmezés „több száz év”-éig többféleképpen magyarázták –, a kazár nyelv (értelemszerűen: a birodalomszervező törzs nyelveként értelmezve) azért nem került szóba a honfoglalás előtt a magyarba került török kölcsönszavak forrásaként, mert a névben található *z* miatt a kazár nyelvet jó ideig köztöröknek vélték – így Gombocz és Németh is.

Ligeti Lajos eltért a korábbi értelmezésektől, és már 1940-ben figyelmeztetett, hogy a kazárokkal regisztrált történeti kapcsolataink miatt semmiképp sem lehet a kazárt kizárni az átadó nyelvek közül, különösen azért sem, mert szerinte legalábbis egyes törzseik *r*-török nyelvet is beszéltek.¹³ Ligeti kezdetben nem zárta ki a korai török kapcsolatok lehetőségét sem – ezek még az Urál vidékén játszódtak volna le –, s azt sem, hogy a volgai bolgárok is szerepelhetnek az átadó nyelvet beszélő népek között, a kazároktól való átvétel lehetősége azonban egyre nagyobb hangsúlyt kapott nézeteiben: 1976-ban már úgy tette föl a kérdést, hogy „*vajon ócsuvasos jövevényszavaink bolgár-török és kazár, vagy csak kazár eredetűek*”.¹⁴ Ugyanebben a tanulmányában arra is rámutatott, hogy a honfoglalás előtti török kölcsönszavak között is lehetnek köztörök nyelvből származók. Következő összefoglalásában úgy foglalt állást, hogy minden bizonnyal vannak bolgár és kazár szavaink is.¹⁵

Ligeti kései nagy összegző monográfiájában sem tért el ettől a nézetétől, de a hangsúly már egyértelműen a kazáriai kapcsolatokra került. A korai, középső ősmagyar kori török hatást továbbra sem zárja ki, de kevesebb szót sorol ebbe a rétegbe, és az átadó török nyelvet beszélő népességet sem tartja azonosíthatónak – ez az érintkezés szerinte Nyugat-Szibériában, az Urál keleti oldalán történhetett. Úgy véli, az *r*-török nyelvekkel nagyon hosszú ideig, mintegy négyszáz évig érintkezett a magyar nyelv, de koronként

¹⁰ NÉMETH 1930.

¹¹ NÉMETH 1966.

¹² NÉMETH 1940.

¹³ LIGETI 1940, 352.

¹⁴ LIGETI 1976, 195.

¹⁵ LIGETI 1976a, 15.

változó intenzitással. Először a 6–7. század fordulójától kezdve a volgai bolgárral a Volga-vidéken, de az igazán erős hatás a honfoglalást megelőző kétszáz évre tehető, és délebbi területeken, a Kazár Birodalomban játszódtott le, ekkor alakult ki szerinte a törökös államszervezet, s ekkor kerültek a magyarba a földművelés körébe tartozó szavak is. A szoros nyelvi kapcsolat 830 táján lazult meg, amikor a magyarok a kazárok meggyengülése révén a Dontól nyugatra eső pusztákra vonulhattak, de nem szűnt meg, már csak azért sem, mert a kabarok egy ideig még megtartott nyelvéből Ligeti szerint kerülhettek kazár elemek a magyarba. Szerinte a kabarok egyik törzse viszont köztörök nyelvet is beszélhetett, és ez lehet a köztörök jellegű személynevek forrása. Ligeti szerint érdemes alaposan megvizsgálni azt a kérdést is, hogy a dunai bolgár hatással volt-e a magyarra.¹⁶

Róna-Tas András hasonlóképpen rekonstruálta a korai magyar történelem honfoglalás előtti évszázadait. Szerinte a magyarok a 6. század végén költöztek az Urál-vidéki területekről a Kaukázus északi előterébe, a bolgárok helyére, miután a bolgárok a Kubán vidékéről a Dnyeszter és a Donyec közötti területre vonultak. Ez utóbbi terület bolgár fennhatóságának megszűnése után, a 7. század utolsó harmadában, a bolgárok több csoportjának elvándorlását követően a magyarok az ő helyükre költöztek, és szoros kapcsolatban éltek a helyben maradó bolgárokkal, olyannyira, hogy a 8. század harmincas éveinek végén északra vonuló bolgárokkal a magyar népesség egy része is fölhúzódott a Volgához.¹⁷ Egy későbbi munkájában lényegében ugyanezt az elképzelést olvashatjuk, de némiképpen pontosítva: a magyarság 500 körül a steppe déli peremére költözött, innen 555-ben a szabirok helyére vonult a Kubán–Don-vidéki „öshazába”, s itt élt 670-ig, amikor a bolgárok helyére, Etelközbe költözött.¹⁸

Ligetihez hasonlóan Róna-Tas szintén nem tartja szétválaszthatónak a honfoglalás előtti r-török és köztörök elemeket, ezért e török nyelvek összességének megnevezésére bevezette a *nyugati ótörök* fogalmát: ez azoknak a török nyelveknek a gyűjtőneve, amelyeket az 5. és a 13. század közötti időben Kelet-Európában beszéltek, közéjük tartozik az onogur, a bolgár, a kazár, a besenyő és a kun is.¹⁹ A magyar nyelv oszmán kor előtti török elemeit tárgyaló, Berta Árpáddal (és Károly László jelentős hozzájárulásával) közösen írt kétkötetes munka már a címében is ezt a terminust tartalmazza. A történeti háttér megrajzolásában sem mutatkoznak lényeges különbségek: a kölcsönzés több korszakban, három-négyszáz éven át történt, legintenzívebb szakasza a Kaukázus előterében zajlott; növényföldrajzi okok kizárják az érintkezések lehetőségét a Volga–Káma-vidéken, a magyarok az Urál vidékéről a 6. század végén vándoroltak délre, a kubáni bolgárok helyére, majd innen a Fekete-tenger melletti Magna Bulgaria területeire, ismét az elköltöző bolgárok helyére – ez a 670-es években lehetett.²⁰

A KLASSZIKUS MEGKÖZELÍTÉS REKONSTRUKCIÓS ELJÁRÁSA

A klasszikus megközelítés történeti rekonstrukciós eljárása tehát a következő: a magyar nyelv szókincséből kiválasztják a török eredetű elemeket, ezekről pedig nagy biztonsággal leválaszthatók az oszmán kori kölcsönzések. Korábban a kun–besenyőnek tekintett, kifejezetten kipcakos vagy ritkábban egyéb köztörök kritériumokat tartalmazó szavakat is különválaszthatónak tekintették, újabban ezt a szelekciót problematikusabbnak látja a szakirodalom: bár továbbra is vannak olyan elemek, amelyek hangtani vagy nyelvjárási (történeti) megfontolások alapján elég jól köthetők a betelepített kunok egykori nyelvéhez, az utóbbi időben fölerősödött annak a kezdettől ismert meglátásnak a hangsúlyozása, hogy a honfoglalás

¹⁶ LIGETI 1986, 522–534.

¹⁷ RÓNA-TAS 1996, 248.

¹⁸ RÓNA-TAS 2007, 92–93.

¹⁹ RÓNA-TAS 1998, 619.

²⁰ RÓNA-TAS–BERTA 2011.

előtti időkben is kerültek szavak a magyarba köztörök nyelv(ek)ből. Ennek megfelelően Ligeti 1986-os összefoglalása óta a korábban „középső” rétegnek tekintett Árpád-kori és a honfoglalás előtti török eredetű szavak az összegző monográfiákban együtt szerepelnek, még akkor is, ha a kun eredetűnek azonosítottaknál a szerzők jelzik, hogy az adott szó nem honfoglalás előtti. A kölcsönszavak etimológiájának pontos föltárása értelemszerűen alapvető jelentőségű a szelekciós folyamat összes lépéséhez.

Az így kialakult, legkevesebb háromszáz, de a bizonytalanabbnak tartottakat és a kun átvételeket is beleértve akár négyszáz–négyszázötven szót tartalmazó halmaz nagyobbik részét a honfoglalás előtről valónak tekinti az irodalom. Ide sorolják az r-török jegyet tartalmazó szavakat, az ezekkel egy jelentéstani csoportba sorolt, kifejezett r-török kritériumot nem tartalmazó szavakat, illetve hang- vagy jelentéstani vagy egyéb megfontolások alapján a köztörök kritériumokat mutató szavak egy részét.

Gombocz 1912-ben írt monográfiájában jelentéstani csoportokba sorolta a honfoglalás előttinek tekintett szavakat, és az ótörökhöz viszonyított eltérő hangtani képviselők alapján nyelvjárási különbségeket is föltételezett az átadó idiómák között (pl. hogy az ótörök szókezdő *y*- megfelelője a csuvasosnak tekintett szavak zömében *ř*-, kisebb részében azonban *s*-). Mindkét eljárás jellemzi a későbbi irodalmat is, azzal, hogy az eltérő hangképviseleteket (ilyen pl. a szókezdő *k*- megmaradása vagy spirantizálódása) nem nyelvjárási, hanem kronológiai különbségeknek is értelmezheték.

Az így előállt szóhalmazok mellé egyéb forrásokat (régészeti leletek és megfigyelések, írott források, történeti növényföldrajz, török nyelvtörténet, más nyelvek története) fölhasználva kétféleképpen végezhető el a történeti rekonstrukció. Az egyes szócsoportokat megpróbálhatjuk korszakhoz és/vagy földrajzi helyhez kötni, s megnézni, hogy az adott korszakban és területen milyen török nyelvű népek éltek, kiváltképpen olyanok, amelyeket r-török nyelvűnek tartanak – őket jelölhetjük meg mint az átadó nyelve(ke)t beszélőket. A másik lehetőség ennek a fordítottja: megvizsgáljuk, hol éltek r-török nyelvűnek vélt népek a 6–9. században, és hozzájuk kötjük az eltérő korúnak vagy eltérő dialektusból való gondolt szavakat, majd ez alapján jelöljük ki a nyelvkontaktus idejét és helyét. E kétféle megközelítés a kutatás középső szakasza óta kombinálódik egymással, de mindkettő lényege ugyanaz: a cél, hogy megtaláljuk, mely török népek nyelvéből, mikor és hol kerülhettek a magyarba a honfoglalás előtt kölcsönelemek.

A KLASSZIKUS MEGKÖZELÍTÉSI MODELL BELSŐ PROBLÉMÁI

Úgy tűnik, a klasszikus megközelítés nem tud továbblépni: az összkép lényege száz év alatt nem változott, csak cizellálódott. A régi török előbb *honfoglalás előtti*, aztán *Árpád-kori*, utána *nyugati ótörök* lett; átadó nyelvként mindvégig r-török (bolgár-török, csuvasos, ogur) nyelveket jelöltek meg, két kitételrel: hogy az r-török szavak két dialektusból vagy két/három korszakból származnak, s hogy az átvett szavak kis része biztos köztörök kritériumokat visel. A török eredetűnek tartott szavak etimológiai kétségtelenül egyre pontosabbak és teljesebbek, de a jelentéskörökből levonható tanulságokat ez nem változtatja meg. Számuk jelentősen növekedett, de ebből – Ligeti megjegyzéseit kivéve – a nyelvérintkezések jellegére nézve nem vontak le új következtetéseket. A turkológiai kutatás – ismét Ligeti fölvetéseinek kivételével – csak a szűken értelmezett lexikont vizsgálja, és nem tulajdonít különösebb jelentőséget a kétnyelvűség, illetve a nyelvcserre kérdésének (általában nem foglalkozik vele, vagy alaposabb kontaktológiai megmondások nélkül elutasítja, vagy épp csak felületesen megemlíti). Kitartóan próbálja viszont azonosítani a forrásnyelveket beszélő népeket – logikus is, hogy ha a nyelvtörténeti vizsgálatok elsődleges célja a történeti rekonstrukció, akkor középpontban a *kitől*, a *hol* és a *mikor* kérdése áll –, nem véletlenül szerepel ez a három kérdés a legutóbbi összegzés utolsó, konklúziókat tartalmazó fejezetének címében.²¹

²¹ RÓNA-TAS–BERTA 2011, 1147.

Éppen ezért látszik a modell legzavaróbb hiányosságának az, hogy e kérdések megnyugtató megválaszolásától egyre távolabb kerülünk: a *nyugati ótörök*, mint alább látni fogjuk, az eddigi legátfogóbb, s nyelvészetileg legkevésbé értelmezhető megjelölése a forrásnyelveknek.

A modell fenntarthatóságát veszélyeztető, legzavaróbb anomália a kiindulópontból fakad, abból, hogy a török–magyar nyelvkontaktusokat olyan történeti rekonstrukciók alapjaként szeretnék használni, amelyekre nem alkalmasak: a forrásnyelvet beszélő népesség azonosítására, illetve az érintkezés helyének és idejének meghatározására. A kettő összefügg, és mint fentebb említettem, mindkét irányban előfordul az azonosítás: a népek meghatározása után a történeti forrásokból következtetnek a helyre és időszakra, vagy fordítva, a hely és időszak meghatározása után következtetnek a népességre.

A forrásnyelveket beszélő népek azonosítása több okból sem sikerülhet. Elsősorban azért nem, mert a forrásnyelveket nem ismerjük. Minthogy legfőbb nyelvemlékük a magyar nyelv, óriási a veszélye annak, hogy érvelésünk a legjobb szándék és odafigyelés mellett is körben forog, s időnként fölcserélődhet benne a bizonyító a bizonyítandóval. Ebből kiutat csak az jelenthetne, ha megfelelően hosszú szövegemlékek kerülnének elő, amelyek segítségével legalább vázlatos ismereteket szereznénk a 6–10. század közötti Kelet-Európa török nyelveiről.

Nem sikerülhet a forrásnyelvek azonosítása azért sem, mert nem tudjuk, mit jelent a korban a *kazár*, a *bolgár*, az *onogur* – vagy bármely más népnév. Jelöl-e egyáltalán nyelveket is, vagy csak törzseket, illetve törzsek szövetségét? Egyáltalán nem biztos, hogy a kazárok saját nyelvüket nem *türk*-nek nevezték – ellenkezőleg, ennek elég nagy az esélye –, és ugyanez előfordulhatott a Bolgár Birodalomban vagy bármelyik nyugati török szövetségben, törzsben. Az közhely a szakirodalomban, hogy a hun, a kazár és a többi nomád szövetségben számos nyelvet beszéltek, de az a nézet továbbra is tartja magát, hogy a szövetség a vezértörzs etnikai nevét viseli. Korábban a vezértörzs nyelvét is ezzel a névvel jelölték (*kazár*, *bolgár*), ettől a hagyománytól Róna-Tas András²² tért el annyiban, hogy a *kazár*-t és a *bolgár*-t a politikai szerveződésre vonatkozó elnevezésként kezeli, s nyelvüket azonosnak tekinti és *ogur*-nak nevezi.

Tovább bonyolítja a helyzetet a nomád szövetségek nagyfokú mobilitása. Nem ritka, hogy ugyanaz a népnév egy időben jelenik meg egymástól távoli földrajzi területeken, mert az a szövetség vagy akár törzs, amelyik korábban viselte, fölbomlott, több részre szakadt – valószínűleg a honfoglalás előtti magyar szövetséggel is ez történt, talán nem is egyszer, s így kerültek egyes elemeik a Kárpát-medencébe, mások a Volgához, a jelek szerint Nyugat-Szibériába és úgy tűnik, a délebbi vidékekre is. Jól tudjuk, hogy a szövetségek nemcsak ilyen értelemben voltak törékenyek, hanem egyébként is változékonyak voltak, s ha változott a politikai dominancia, akkor hozzávetőlegesen ugyanaz a szövetség különféle neveken is szerepelhet a forrásokban, másrészt viszont ugyanaz a név – a folyamatos hódoltatások, csatlakozások, kiválások következtében – csaknem folytonosan változó összetételű etnikai konglomerátumokat jelöl.

Ezeket a nehézségeket természetesen jól ismeri a szakirodalom, ezért vált kezdettől fogva megengedővé: a téma egyetlen komoly kutatója sem egyetlen török nép nyelvét tekinti forrásnak. Gombocz 1907-ben és 1908-ban összegző megnevezéseket használt (*régi*, illetve *honfoglalás előtti török*), 1912-es munkájának a címében határozottabban megjelöli, hogy a bolgárt tekinti forrásnyelvnek, ebben a munkában legfőképpen a volgai bolgárok nyelvére utalva. Később Gombocz újra módosította véleményét, de csak annyiban, hogy a bolgár immár nem a volgai bolgárok nyelvét jelölte. A fentebbi rövid összefoglalókból is kitűnik, hogy Németh, Ligeti, valamint Róna-Tas is több érintkezéssel és átadó nyelvvel számol, függetlenül attól, hogy elsődlegesen a volgai bolgárt, a bolgárt vagy a kazárt, ezeket azonos névvel jelölve az ogurt, az onogurt, illetve kisebb részben a dunai bolgárt, esetleg az avart vagy akár ezek mindegyikét lehetséges átadó nyelvnek tartották-e.

²² RÓNA-TAS–BERTA 2011 előszavából kiderül, hogy a szerzők egymást segítve és ellenőrizve, de önállóan dolgoztak egy-egy részleten. A 7. fejezetet, amelyre itt többször hivatkozom, Róna-Tas András írta, ezért tulajdonítom neki az idézett megállapításokat.

Egyikük sem kételkedett azonban abban, hogy a forrásnyelveket – legalább elméletben – azonosítani lehet, és össze lehet kapcsolni a forrásokból ismert, gyaníthatóan török vezetésű népalakulatokkal. Ez az eljárás Ligeti 1986-os könyvét is jellemzi, annak ellenére, hogy az oszmán kor előtti, korábban szétválaszthatónak tartott rétegeket könyve címének megfelelően már összevontan tárgyalta – a belső megosztás azért megmaradt, miként, amennyire legalábbis lehetséges, megjelenik e belső rétegződés Róna-Tas munkájában is. Igaz, ő nem az etnonimákkal jelöli a forrásnyelveket, hanem *ogur*-nak nevezi, ez az *r-török*, *bolgár-török*, *csuvasos típusú* helyébe lépő, velük lényegében azonos jelentésű kategóriánév. Ezzel együtt azonban továbbra is kísérletet tesz a forrásnyelveket beszélő népek azonosítására – az *ogurnak* tartott (tehát *r-török*) szavak zöme szerinte a bolgárok nyelvéből került volna a magyarba, s csak kisebb részük a kazárokéból.²³

A klasszikus megközelítés végső kifulladását éppen ennek az utóbbi munkának a többször is méltott eljárása jelzi: a *nyugati ótörök* mint az átadó nyelvek együttes elnevezésének bevezetése. A *nyugati ótörök* a könyvben jelzett definíciója szerint földrajzi jellegű ernyőkifejezés, az Uráltól nyugatra beszélt török nyelveket foglalja magában, a kunnal bezárólag. A bevezetés szerint viszont a két kötetes munka elsődleges célja a nyugati ótörök rekonstrukciója, s ez azt sugallja, hogy mégis valamiféle nyelvet, elsősorban a korábban *r-török*nek nevezett idiómák együttesét, a kötetben is szereplő néven *ogurt* jelentené – ezt támasztja alá, hogy van, ahol a nyugati ótörököt és az *ogurt* egybefogó izoglosszáról van szó,²⁴ ez esetben egyértelmű, hogy a *nyugati ótörök*, a földrajzi értelmezéssel szemben lényegében a kötetben szereplő *ogur* szinonimája, amely viszont az *r-török* típusú, korábban etnonimákkal megjelölt nyelvek összefoglaló neve. Ennek az értelmezésnek felel meg a nyugati ótörököt beszélő népek bemutatása is a munka utolsó részében (avarok, dunai bolgárok, bolgárok, kazárok). A rekonstrukció fókuszában valójában az *ogur* három különböző korszakra bontása áll, azzal a kitételrel, hogy a harmadik korszakban az *ogur* mellett megjelenik más, *oguz* jegyeket mutató nyelv is. Itt jön jól a definíció szerinti földrajzi kiterjesztés: így az ernyő alá sorolhatók a köztörök kritériumot mutató kölcsönszavak is, amelyek az *ogur* alá nem férnek be. Hasonló funkciót lát el az időbeli kiterjesztés is: a köztörök jegyet hordozó szavaknak ugyanis csak egy része azonosítható biztosan künként, a többi lehet kun is, lehet honfoglalás előtti is – láttuk, már Ligeti is ezért fogta egybe a korábban szétválasztott honfoglalás előtti és kun réteget.

Az új terminus tehát elsősorban technikai segédeszköznek látszik a homogén nyelvszemlélet okozta problémák áthidalására, de nem csökkenti, hanem növeli a gondokat. Ha az *ogur*-ral azonos jelentésben használjuk, ugyanoda jutunk, ahonnan indultunk, a bolgárok és a kazárok nyelvéről lesz szó, a történeti következtetések is változatlanok, ez problémát nem okoz, de előrelépést se jelent. Az explicit földrajzi definíciót alapul véve viszont az elnevezés mindent magába foglaló jellege egyenesen kizárja, hogy válaszolni lehessen a *kitől*, *mikor* és *hol* kérdésekre. A kölcsönszavak többsége nem tartalmaz olyan kritériumot, amely alapján nagy biztonsággal meg tudnánk mondani akár azt, hogy a három korszak melyikéből, akár azt, hogy *r-török* vagy *köztörök* nyelvből való-e. Ezek esetében a válasz, ha konzekvensek vagyunk, csak az lehetne, hogy a 6–13. század között, Kelet-Európában, valamely ott élő török nyelvű népességtől. Ez a válasz viszont egyértelműen mutatja, hogy a klasszikus paradigma legfontosabb eleme, nevezetesen hogy a nyelvtörténeti megfontolások alapján történeti rekonstrukció készüljön, egyszerűen eltűnik.

Másképp fogalmazva: a hagyományos megközelítés legzavaróbb anomáliája, hogy a kölcsönszavakat népekhez és korszakokhoz kellene kötni, de e szavak jelentős része semleges, nem tartalmaz sem az átvétel idejére, sem a forrásnyelvre utaló kritériumot, vannak viszont szavak, amelyek egyszerre mutatnak *r-török* és *köztörök* jegyeket. E helyzet föloldására közös nevet kaptak a föltételezett kronológiai rétegek és nyelvek – csakhogy ezzel éppen a paradigma alapkérdéseinek (*kitől*, *mikor* és *hol*) a megválaszolásáról kellett lemondani.

²³ RÓNA-TAS–BERTA 2011, 1176.

²⁴ RÓNA-TAS–BERTA 2011, 1158.

A klasszikus megközelítés modelljének legutóbbi finomítása tehát elkerülhetetlen volt bár, de nem közelebb vitt a fókuszba állított *kitől, hol, mikor* kérdések megválaszolásához, hanem távolabb vitt tőle. Önmagában természetesen nem azzal van baj, hogy minél tisztábbak a részletek, annál óvatosabban fogalmazunk, hiszen a tudományos gondolkodásban ilyesmi gyakran előfordul – bár a sűrűsödő problémák többnyire más esetekben is a paradigma elerőtlenedését sejtetik, és a szemléletváltás szükségességét jelzik. A klasszikus megközelítés korlátait leginkább az mutatja, hogy a maga által megfogalmazott alapkérdésekre azért nem tud válaszolni, mert nem is lehet.

A klasszikus turkológiai megközelítés a kezdetektől ezzel a problémával küzd, de mindezt nem belső válságként, hanem különösen nehéz kutatási körülményként értelmezi. Ez érthető is: a tudományos modellek alkalmatlanságának a kimondása nem a paradigmán belülről szokott érkezni, itt sem várható ilyesmi. A paradigmán belül nem is föltétlenül látszik, hogy kiiktathatatlan problémáról van szó. A finomhangolások ténye kétségkívül eredményként értékelhető, azt pedig, hogy a kiemelt kutatási célhoz nem jutunk közelebb, lehet a forráshiánnyal is magyarázni, a paradigma tehát belülről, ha nehézségekkel is, de továbbra is működőképesnek látszik.

Az utóbbi években azonban a régészet és az archeogenetika legfrissebb eredményei súlyos válságba sodorták a hagyományos nyelvtörténeti megközelítést. Az új adatok arra utalnak, hogy a magyarság csak a 9. század elején hagyta el az Urál-vidéket,²⁵ ugyanakkor vannak olyan török szócsoportok, amelyeket növényföldrajzi megfontolások miatt csak ennél délebbi területen átvehetőnek tart a turkológiai kutatás; másrészt konszenzus övezi azt a megállapítást is, hogy a magyarban detektálható mértékű török hatáshoz több évszázadnyi nyelvérintkezés kell, ráadásul többféle török nyelvvel és több kontaktussal számolnak. Értelemszerűen nem teljesülhet egyszerre a két nyelvi feltétel, a déli átvétel és a többszáz éves nyelvkontaktus, valamint a 9. század eleji indulás az Uráltól.

Az álláspontok egyre inkább megmerevedni látszanak – úgy tűnik, a korai magyar történelem rekonstruálásában érdekelt társtudományok eredményei makacsul ellentmondanak egymásnak. Úgy gondolom azonban, nem föltétlenül ez a helyzet: lehet, hogy végül kiderül majd, hogy így van, lehet azonban, hogy nem ez lesz a válasz. Hogy ezt eldöntsük, ahhoz további kutatásokra van szükség – és a hagyományos nyelvtörténeti megközelítésben megszokottól eltérő nyelvszemléletre.

ELTÉRŐ NYELVÉRTÉLMELZÉSEK

A hagyományos magyar turkológiai megközelítés azért nem ismeri föl, hogy kiemelt céljai elérhetetlenek, mert a vizsgálódásaiban alkalmazott nyelvfogalom megakadályozza ebben. A *kitől, hol, mikor* kérdés megválaszolhatóságának – legalábbis a jelenlegi forráskörülmények között – reménytelen mivolta csak akkor válik nyilvánvalóvá, ha nem pusztán a kinyilvánítás (szavak) szintjén, hanem szemléletünkben is megszabadulunk a nyelvi homogenitás dogmájától. Megalapozott válaszokat ugyanis csak akkor tudna adni a nyelvészet e három kérdésre, ha a nyelv olyan lenne, amilyennek a nyelvtörténeti vizsgálódásokat meghatározó, a logikai pozitívizmust a nyelvészetben megtettesítő újgrammatikus gondolkodás (és egyébként a strukturalista és generatív iskolák is) vélte: homogén.

A nyelv azonban, mint az 1960-as években megkezdődött empirikus adatokon alapuló nyelvleírások tömege bizonyítja, nem homogén, s ennek megkerülhetetlen következményei vannak a török–magyar kapcsolatok kutatásában is. Mielőtt ezekről szót ejtenék, hasznosnak látszik nagyon röviden bemutatni a két nyelvszemlélet közötti alapvető különbségeket, mert a magyar nyelvészeti életben az első szinte még mindig egyeduralgó, a második pedig alig van jelen, annak ellenére, hogy nemzetközi szinten egyenrangú – vagy talán már domináns – opció a nyelv tanulmányozásában.

²⁵ Erről ld. Türk Attila cikkét a jelen kötetben.

Fontos fölhívni arra is a figyelmet, hogy a két nyelvszemlélet közötti különbségek átfogóak, olyannyira, hogy másként definiálják magát a *nyelv* fogalmat is. Éles ellentétben áll egymással a nyelvfilozófiai háttérük, más tudományos megközelítést tartanak üdvösnek, és értelemszerűen más módszertant alkalmaznak kutatásaikban. Mindebből következik, hogy eredményeik – ellentétben azzal, amit sokan vélnek – nem kiegészítik egymást, hanem egymás mellett léteznek, egyszerűen azért, mert más-más interpretációs térben helyezkednek el. Másként fogalmazva: megállapításaik inkommenzurábilisak, hiszen nem ugyanarról beszélnek: mindkettő a saját nyelv-fogalmának megfelelően értelmezett nyelv jelenségeit vizsgálja. Azért érdemes ezt hangsúlyozni, mert a terminológiai hasonlóságok – elvégre mindkettő a nyelvről beszél – elfedhetik a két nyelvszemlélet meghatározó különbségeit.

A két nyelvszemlélet között a legfontosabb különbségek a következők:²⁶ az egyik – Wittgenstein kifejezésével – a nyelv privát mivoltát tételezi, a másik nyelvfilozófiai háttere a nyelv nemprivát jellegűnek tételezése. Az előbbi az, amelyet hagyományos, illetve klasszikus paradigmának neveztem a fentebbiekben, azon az alapon, hogy a 19. század utolsó harmadától a 20. század utolsó évtizedeiig ez a keret jelentette a főáramú nyelvészetet. A másodikat nevezik *szociolingvisztiká*-nak, ez a magyar nyelvészeti irodalomban sokszor félreértésekhez vezetett, mert úgy vélték, a szociolingvisztika a nyelv társadalmi rétegződésének vizsgálata volna, ezért a nyelvfilozófiai alapvetés kiemelésével jobbnak gondolom a *társasnyelvészet* elnevezést.

A PRIVÁTNYELV-SZEMLÉLET HOMOGEN NYELVE

A privátnyelv-szemléleten alapuló paradigma három legismertebb irányzata az újgrammatikus történeti nyelvészet, a strukturalizmus és a generatív nyelvészet. A három irányzat egymástól sarkosan elhatárolódik – legalábbis a strukturalizmus és a generatív nyelvészet az újgrammatikus gondolkodástól és egymástól is, már csak azért is, mert elődjekhez képest határozta meg magukat –, de nyelvszemléletük azonos: a nyelvet és elemeit mindhárom zárt rendszernek tekinti, kategorikus határokkal az elemek, illetve a „nyelvi rendszerek” között (az utóbbiak között kényszerből megengedve az „átmeneti kategóriák” létét).

Mindhárom iskola erősen teoretikus jellegű, részben nyelvszemléletéből következően, részben vizsgálódási céljuk miatt. Az újgrammatikusok rigorózan kezelték ugyan a rendelkezésükre álló nyelvtörténeti adatokat, de egyrészt ezekből soha nincs elég, másrészt a szabályok tisztelete miatt a szabályokkal szembemenő adatokat, összefüggéseket kizárták a komolyan vehető kutatásokból, kivéve, ha nyomós érvekkel sikerült alátámasztani, hogyan magyarázható meg a nyelvi rendszerhez igazodó analógiákkal – azaz a főszabálytól eltérő szabályokkal – a „kivételek” létrejötte.

A strukturalista nyelvészetben szintén használnak ugyan nyelvi adatokat, de többnyire társas kontextusuktól megfosztva, alkalmazkodva a strukturalista iskola kiemelt kutatási céljához, az elvont nyelvi rendszer összefüggéseinek föltárásához. Ez ugyanis, az iskola alapvetése szerint, úgy történhet leghatékonyabban, ha a nyelvet szinkron megközelítéssel vizsgáljuk, és elemeit megszabadítjuk a kutatást zavaró, külsőnek nyilvánított jegyeiktől. A strukturalista iskola nem tagadja, hogy a tényleges nyelvhasználat nem azonos azzal, amit az irányzat követői nyelvnek tartanak, de a kaotikusnak látszó, esetlegességeket tartalmazó, *beszéd*-nek (*parole*) nevezett tényleges nyelvhasználat valósága kevésbé érdekli. Azt sem vonják kétségbe, hogy a nyelvet lehetséges diakrón szempontból vizsgálni, de ez a strukturalista nyelvészet megalapítójának tartott Ferdinand de Saussure szerint semmilyen relevanciával nem bír a nyelvi rendszervizonyok föltárásában.

²⁶ Az alábbi összefoglaló csak vázlatos, egyszerűsített ismertetés. A két szemlélet eltéréseiről részletesebben: SÁNDOR 2001, 2014, 2020.

Saussure legitím elfoglaltságnak tartotta a tiszta rendszert összemaszatóló pszichés, kulturális, társadalmi tényezők vizsgálatát is, de „igazi” nyelvészetnek nem ezt a „külső”-nek ítélt tevékenységet gondolta.

A generatív nyelvészet kiindulópontja az amerikai bloomfieldiánus strukturalizmus behaviorista szemléletének elvetése: Chomsky arra mutatott rá, hogy a gyerekek nem az általuk hallott mondatokat ismételve tanulnak meg beszélni, hanem a velük született, elméjükben lévő fogalmakból és a szintén örökölt „Univerzális Nyelvtan”-ból megfelelő transzformációs szabályokat alkalmazva generálnak megnyilatkozásokat. Éppen ezért teljesen fölösleges mondatok garmadáját elemezgetni, mint a strukturalisták teszik, mert a nyelvészet célja e közös emberi nyelvtan és fogalomkészlet föltárása, s ehhez a nyelvész saját intuícióján keresztül jut el. A ténylegesen létező, valóságos nyelv csak gátolhatja ebben: a beszélők pszichés és egyéb okok miatt rossz mondatokat is létrehozhatnak, az Univerzális Nyelvtan leírásához ezért egy – elképzelt – ideális beszélő performanciajelenségektől mentes mondatait kell alapul venni.

A generatív iskola tehát elméletéből következően hagyja figyelmen kívül a beszélő aktuális pszichés állapotát, kulturális beágyazottságát, kapcsolatait, élettörténetét, a kontextus hatását, mert ezeket zavarónak tartja az Univerzális Nyelvtan megismerésében. A strukturalisták nem mennek el idáig: számukra a valódi megnyilatkozások, a *beszéd* az általuk *nyelv*-nek (*langue*) nevezett elvont rendszerhez vezetnek. A hétköznapi nyelvhasználatban megtapasztalható nyelvjárási és stílári sokféleséget sem zárják ki a nyelvészeti vizsgálódásból, ezek létét egymás mellett élő homogén kódrendszerek együttes ismeretével magyarázzák.²⁷

Mindhárom irányzatnak vannak érdemei: a változások szabályszerűségének keresése, a nyelvi elemek rendszerösszefüggéseinek hangsúlyozása, az elme szabálygeneráló képességének kiemelése fontos meglátás. Ugyanakkor mindhárom irányzat hiányossága, hogy a valóságosan beszélt – azaz a ténylegesen létező – nyelvet valamilyen teóriával kizárja a vizsgálódásból, és ebben az elvi megfontolások (és a közös platonisztikus indíttatás) mellett ott sejtethetjük a módszertani kínlóadások elkerülésének vágját is, hiszen sokkal egyszerűbb egy éteri, tisztán körvonalazható változás, rendszer, nyelvtan leírása, mint a zabolátlan élőbeszédé.

A török–magyar kapcsolatok leírása szempontjából fontos, hogy a nyelv homogén és zárt rendszernek tételezése következményekkel jár a nyelvi változás értelmezésére is: a rendszer egy bizonyos pontján egyszerre egy elem lehet. Legjobb esetben is – a strukturalista értelmezés erre lehetőséget ad – egymás mellett élő, de külön kódrendszerekhez (dialektusokhoz vagy stílusokhoz) tartozó elemekről, funkciókról beszélhetünk e felfogás szerint. A jelentések, nyelvi funkciók e megközelítésben kategorikusak: vagy részei az univerzális nyelvtannak, vagy nem, illetve vagy jelen vannak a homogén kódrendszerben, vagy nincsenek. A változás vagy lejátszódott, vagy nem – homogén, zárt rendszerben nem lehet „többé-kevésbé”, „olykor”, „általában”, „töbnyire” vagy „ritkán” jelen egy nyelvi forma, és nem lehet jelen egyszerre egy korábbi és egy későbbi „nyelvsíkhöz” tartozó elem. Ha mégis, akkor kivételesen, átmenetileg, valami defektus következtében.

Végső soron tehát a nyelv homogén rendszerként kezelése az oka annak, hogy a nyelv változásával mint folyamattal egyik irányzat sem tud mit kezdeni, beleértve paradox módon a nyelv történetiségét előtérbe helyező újgrammatikus iskolát is, a homogén, zárt rendszerek ugyanis kizárólag valamilyen katasztrofikus külső hatás miatt változnak. Itt ne a hagyományosan „külső”-nek nevezett okokra gondoljunk (pl. kölesönzés, az életmód megváltozása stb.), mert ezek sem pusztítják ki azonnal a régi nyelvi elemeket, hogy átmenet nélkül helyettesítsék újakkal. Ahhoz, hogy egy rendszer fokozatosan, zökkenőmentesen változzon, elengedhetetlen, hogy a rendszerben jelen legyen a változatosság.

²⁷ A fönti vázlatos jellemzés természetesen nem tartalmazza azokat az egyéni kutatói attitűdöket, amelyek megpróbálnak az iskola által előírt határokon kívülre lépni. Ilyen Magyarországon is léteznek: a PPKE nyelvészei például hosszú ideje arra törekednek, hogy az elméleti nyelvészetnek nevezett – generatív – megközelítésből nyissanak a nyelvi változatosság legnyilvánvalóbb területei felé: ezért rendeznek olyan konferenciákat, amelyek az elméleti nyelvészetet a dialektológia, a nyelvtörténet, illetve a kontaktusok vizsgálatával kísérik meg összekapcsolni.

A NEMPRIVÁT-NYELVSZEMLÉLET HETEROGÉN NYELVE

A nyelv társas értelmezése élesen szembefordul a 20. század főáramú nyelvtudományi irányzataival: elveti az „ideális nyelv”, illetve az „esetleges megvalósulás” szétválasztását, és elveti mindhárom Saussure-i dichotómiát is. A társas szemléletben nincs ideálisnak, „tisztának”, zártnak elképzelt, elvont nyelvi rendszer, csak a tényleges nyelvhasználóknak lehetőleg a legtermészetesebb beszédhelyzetekből származó tényleges megnyilatkozásai.²⁸

A nyelv társas fölfogásának egyenes következménye, hogy ez a nyelvészet empirikus alapozású, elméleti következtetései pedig induktívak: a társasnyelvészet szigorú elméleti és módszertani követelménye, hogy a nyelvet valódi nyelvhasználók valódi nyelvi viselkedését megfigyelve kell leírni, a nyelvész nem építheti megfigyeléseit saját intuíciójára, sem szelektált adatbázisokra, csak a nyelv beszélőitől kontrolláltan gyűjtött (azaz nem anekdotikus), valóságos adatokra. Az így megfigyelt nyelvről kiderült, hogy a társas jelentés – az a jelentés, amely az alternatív nyelvi formák közötti választásainkban fejeződik ki – nem választható le e formákról, mert azok konstitutív, szerves eleme, ezért a nyelvreírás elengedhetetlen részének tartja mindazoknak a jellemzőknek a megismerését, összefüggéseik föltárását, amelyeket a „tisztá nyelvi rendszert” vizsgálni kívánó privát nyelv-paradigma nyelvészete esetlegességnek tartott, s ezért igyekezett megszabadulni tőlük. A társasnyelvészet a változatosság szabályszerűségeit akarja föltérképezni, ezért figyelembe veszi, hogy ki beszél, milyen alkalomból, ki(k)hez, milyen lelkiállapotban, miről, milyen közvetítőeszköz segítségével, közben milyen identitásokat mutat föl, mennyire akar udvarias lenni, azonosulni a másikkal, milyen hatalmi viszonyokat fejez ki vagy éppen konstruál – s hogy mindezt hogyan értelmezi a másik fél. A nyelvi rendszer a tapasztalatok szerint tehát kizárólag az egyéni nyelvhasználat egyedi eseteiben létezik – azért nem ellentmondás ezt a fölfogást mégsem társasnak nevezni, mert saját nyelvhasználatunk szabályait mások nyelvhasználatának (többnyire nem tudatos) interpretálásával hozzuk létre, és a társas használatból állandó visszacsatolást is kapunk szabályértelmezéseink sikerességét illetően. A folyamat természetesen kölcsönös, a mi nyelvhasználatunk is befolyásolja mások szabályértelmezéseit.

Az utóbbi hat évtized kiterjedt kutatásai igazolták, hogy a privát nyelv-paradigmában „külsőnek” tartott tényezők valójában a nyelv mint rendszer alapvető részei. Másként fogalmazva: a nyelvi formák variabilitása inherens. Nincs olyan nyelvváltozat, amelyben minden egyes funkciót csak egyetlen nyelvi elem látna el, minden változatban, legyen az egy egész nyelv vagy egyetlen ember egyetlen, meghatározott körülmények között beszélt nyelvváltozata, találunk többféle módon kifejezhető nyelvi funkciót. Ezek az alternatív kifejezési módok nem esetlegesek, hanem rendezett változatosságot mutatnak. A nyelv ugyanis komponens-rendszer, s nem egyszerűen az evolúciós rendszerekhez hasonlóan működik, hanem maga is a biológiai evolúciós folyamat része,²⁹ szoros koevolúcióban a kultúrával (amely ebben az értelmezésben szintén az ember evolúciójának terméke). A nyelvet ugyanúgy a komplex adaptív rendszerek sajátosságai jellemzik,³⁰ miként más evolúciós rendszereket: a nyitottság, az emergens szabályalakulás, a skálázhatóság, az, hogy a környezeti változásoknak megfelelően változik; hogy a nyelvi viselkedés folytonos, nincsenek szakadékok az egyes változatok, stílusok között. A nyelv minden időben kiterjedt változatosságot mutat, az egyes nyelvváltozatok közös jegyeinek számát a földrajzi és a társas kapcsolathálózatokon belüli távolság, illetve az attitűdök iránya és ereje határozza meg, és a beszélői csoportokat földrajzi és társas vonatkozásban is az egyes elemek fölbukkanásának gyakorisága rajzolja körül. Az ilyen rendszereket

²⁸ Az alábbi összefoglalás monografikus kifejtése: SÁNDOR 2014 és 2016. A szinkronia–diakronia kettősség elvetésének szükségességéről ld. SÁNDOR 1998a, a nyelvfilozófiai háttérrel és más – filozófiai és irodalomelméleti – szemléleti hasonlóságokról SÁNDOR 2020, a társasnyelvészet evolúciós keretbe illesztéséről SÁNDOR 2013 – minden esetben további irodalommal.

²⁹ SÁNDOR–KAMPIS 2000.

³⁰ KRETZSCHMAR 2009.

nem eleve adott és/vagy más módon kötött szabályok jellemzik, hanem dinamikus, emergens szabályok, amelyek értelemszerűen nem-kategorikusak, hanem valószínűség-alapúak, és a skálafüggetlen hálózatok szabályainak tanulási módját és tulajdonságait mutatják. Nem véletlenül: a nyelvet előállító neuronrendszer hálója és a nyelvhasználók társas kapcsolatrendszere egyaránt skálafüggetlen hálózat.

Az agy neurális struktúrájából és hálózatos működési módjából következő, kikerülhetetlen, inherens változatosság az elme szintjén nyelvi változók formájában jelenik meg, s ezek maguk is egy magasabb reprezentációs szint – itt az identitásjelzés – szubszimbolikus elemei. Az agy, az elme és a kultúra szintjei között nem transzparensak a leképezések. Ezért nem határolhatók körül a nyelvek, nyelvváltozatok, stílusváltozatok sem: ezek az egyes beszélők idiolektusából épülnek ki, az idiolektusok pedig nem azonosak egymással, csak átfedésben vannak – az átfedés skálázható az alig észrevehetőtől a nagy mértékűig.

A „tulajdonság” az ilyen rendszerekben, eltérően például a strukturalista leírások jegyeitől, nem statikus jellemző: nem egyszerűen van vagy nincs, hanem valamilyen valószínűsége van a fölbukkanásának – ez közelíthet akár nullához vagy százhoz is. Ettől rugalmasak és változékonyak a hálózatos rendszerek. A hálózatos működés a sokszor együtt aktiválódó kapcsolatok megerősödése révén létrejövő kvázi-kategóriák (gyakori mintázatok, sztereotípiák, sablonok) segítségével képes gyors földolgozásra, de egyben jól tudja kezelni a tipikustól eltérő helyzeteket is; a rendszer tanul és módosít, ha az ismétlések száma indokoltá teszi, akkor új típust hoz létre. A nyelvi változatosság értelmezhetetlen, ha a megszokott kötött kategóriákkal dolgozunk, s nem a helyettük bevezetett dinamikus értelmezhető tulajdonságok valószínűségét adjuk meg.

Jóllehet a társasnyelvészeti vizsgálatok az utóbbi időben egyre inkább használnak kvalitatív kutatási adatokat, a paradigmának még mindig meghatározó vonulata a nagy mintákat és statisztikai elemzéseket alkalmazó kvantitatív szociolingvisztika, másik megnevezésével variacionista szociolingvisztika. Ez, mint az elnevezéséből is sejthető, kiemelt céljának tekinti a változószabályok leírását, azaz annak föltérképezését, hogy az egyes paraméterekkel jellemezhető beszélők bizonyos körülmények között milyen valószínűséggel választják a rendelkezésre álló variánsokból az egyiket vagy a másikat. E kutatások másik központi kérdése az, hogy miért éppen ott és akkor kezdődik el egy nyelvi változás, amikor (ezt hívják aktuációs problémának). A két kutatási kérdés szervesen összetartozik, minthogy a változás és a változatosság egymást kölcsönösen föltételező aspektusai a dinamikus rendszerként működő, folytonosan mozgásban lévő nyelvnek. Így érthető, miért koncentráltak a paradigma első nagy kutatásai éppen a folyamatban lévő változások leírására,³¹ és hogy akit a nyelvi változás folyamata érdekel, annak miért kell szükségképpen variacionista módszereket is alkalmaznia, de legalábbis értenie ezek hátterét.

A nyelvi változások folyamatáról, a változásokat befolyásoló tényezőkről meglehetősen sok adat gyűlt össze, a legfontosabb, általánosnak mondható jellemzőket csaknem kétezer oldalon, három kötetben foglalta össze William Labov,³² s ebben még nincsenek benne a nyelvkontaktusban jobban észlelhető változási jellemzők, noha ezek azonosak az ugyanahhoz a nyelvhez sorolt nyelvváltozatok közötti mozgásokkal – ilyenek például az egyszerűsödés és komplikálódás tendenciái.³³

A TÁRSASNYELVÉSZET SZEMLÉLETÉNEK ALKALMAZÁSA TÖRTÉNETI ANYAGON

E körülmények között furcsának tűnhet, hogy a társasnyelv-szemlélet történeti alkalmazása viszonylag későn kezdődött, deklaratív módon csak majdnem két évtizeddel a paradigma programadó tanulmányainak megjelenése után,³⁴ annak ellenére, hogy a paradigma elméleti megalapozása olyan nyelvelmélet

³¹ Pl. LABOV 1963; LABOV 1966.

³² LABOV 1994; LABOV 2001; LABOV 2010.

³³ Ezek mibenlétéről ld. TRUDGILL 2012.

³⁴ ROMAINE 1982.

fölépítését tűzte ki célul, amely egységes keretben képes magyarázni az emberi nyelv kialakulását (proto-nyelvekből komplex nyelvekké válását), valamint a történeti és a jelenkori változási folyamatokat.³⁵ Ez a késlekedés azonban jól magyarázható: a variacionista megközelítés éppen azzal tudott jelentősen újat mondani a nyelv változási folyamatairól, hogy a folyamatban lévő, jelenkori változásokat vizsgálta, olyan típusú és mennyiségű adat segítségével, amilyeneket a legjobban adatolt történeti korokból sem remélhetünk. Ugyanakkor nagyon korán megjelent annak a kinyilvánítása, hogy a jelenkori változások empirikus kutatásából levonható következtetések alkalmasak lesznek a múltbeli folyamatok jobb megismerésére.³⁶

A mára már intézményesült történeti szociolingvisztika – pontosabb, de nehezkesebb névvel szocio-történeti nyelvészet – nem más, mint a társasnyelv-szemlélet alkalmazása történeti anyagon. Ez Lyell elvére alapozva lehetséges: az azonosság (uniformizmus) elve szerint nincs okunk kételkedni abban, hogy a változási folyamatok a múltban is olyanféléképp játszódtak le, ahogyan ma. Az eredetileg a geológiában érvényesített elv legsikeresebb és legismertebb alkalmazása a biológiában történt meg: ez Darwin evolúcióelméletének kiindulópontja. A nyelvészetben is nagyon korán megjelent William Dwight Whitney révén, aki már 1867-ben adaptálta a nyelvre Darwin és Lyell szemléleti kiindulópontját: „*A nyelv természete és használata [...] teljes története során nem lehet más, mint lényegét tekintve ugyanolyan [...] nincs más mód, hogy ismeretlen történetét vizsgáljuk, csak az, hogy körültekintően tanulmányozzuk élő jelenét és rögzített múltját, valamint az, hogy az ezekből a vizsgálódásokból föltárt elveket és szabályszerűségeket általánosítsuk és alkalmazzuk a távoli körülményekre is.*”³⁷ Az elv eredményes nyelvészeti alkalmazásához viszont elsősorban arra volt szükség, hogy a 19. századi humboldtíanus nyelvészet után újra megerősödjön a társasnyelv-szemléletű paradigma,³⁸ s ez alkalommal már a technikai eszközei is megvoltak ahhoz, hogy a folyamatban lévő változások sajátosságait földerítse és leírja.

E keretek között nyilvánvalóan nincs mód arra, hogy akár csak vázlatosan felsoroljuk a több ezer oldalas labovi összegzés, illetve a nyelvérintkezések irodalmának legfontosabb, az empirikus adatok alapján általános érvényűnek látszó megállapításait. Azt viszont érdemes röviden áttekinteni, hogy a honfoglalás előtti török–magyar kapcsolatok kutatásának néhány kiemelt problémáját illetően milyen tanulságokkal járnak a társasnyelvészeti kutatások eredményei.

A TÖRÖK–MAGYAR NYELVÉRINTKEZÉSEK NÉHÁNY PROBLÉMÁJA

Közismert, hogy egyes török hangok eltérő magyar képviseletet mutatnak. Az egyaránt r-töröknek tartott kölcsönszavakban például a köztörök szókezdő y-nek a szavak egy részében gy-, kisebb részükben sz-felel meg, eltér a szókezdő č- képviselete (lehet cs- és s- is), nem azonosan viselkedik a szóvégi -k (megmaradhat, lehet -g és vokalizálódhat is) és a szókezdő k- sem (a szavak többségében k-, de van néhány, amelyekben h-), és így tovább.

Az ilyen eseteket a szakirodalom kezdetben nyelvjárási különbségnek tekintette – esett már szó róla, hogy Gombocz a szókezdő köztörök y- megfelelései alapján legalább két bolgár átadó nyelvjárást föltételezett.³⁹ Ezt a hagyományt követték a későbbi munkák is, és bevezették mellé, aztán helyette azt a nézetet, hogy az eltérő képviseletek kronológiai különbségekkel magyarázhatók. Ligeti ócsuvas és középcsuvas rétegről írt, de nem vetette el a nyelvjárási különbségek lehetőségét sem.⁴⁰ Róna-Tas már a kronológiai eltérésekre helyezi a hangsúlyt. Három korszakot különít el, azzal a megjegyzéssel, hogy a harmadik

³⁵ WEINREICH–LABOV–HERZOG 1968.

³⁶ LABOV 1972, 274; később, részletesebben és már expliciten Lyellre utalva LABOV 1994, 21–23.

³⁷ WHITNEY 1867, 24.

³⁸ SÁNDOR 2020.

³⁹ GOMBOCZ 1912, 208.

⁴⁰ LIGETI 1986, 525–529.

szakaszban olyan szavak is kerültek a magyarba, amelyek egyszerre mutatnak r-török és az oguz nyelvekre jellemző jegyeket.⁴¹ A három korszak elkülönítése az eltérő hangképviselések alapján történik, és a levezetések logikusak és elegánsak – de csak akkor tekinthetjük őket bizonyító erejűnek, ha a hangváltásokat mechanikusnak és kizárólagosnak tekintjük, azaz, ha a nyelvet homogén rendszerként kezeljük.

A nyelv heterogenitása azonban összekuszálja a belső kronológiát szemléltető ábrákon látható lineáris viszonyokat. A jelenkori változások vizsgálatából jól tudjuk, hogy egy-egy nyelvi változó legalább két, nem ritkán több változatot tartalmaz, s ezek akár huzamos ideig – adott esetben akár évszázadokig – egymás mellett élnek ugyanabban a nyelvben, de akár ugyanabban a dialektusban, sőt ugyanannak a beszélőnek az idiolektusában is. A változások, az újgrammatikus elképzeléssel ellentétben, nem söpörnek végig a nyelv egészén, hanem elemről elemre terjednek, előfordul még az is, hogy bizonyos szavakban megváltozik egy hang, ugyanabban a hangkörnyezetben, más szavakban viszont nem. Sőt: van olyan változás, amelyik kifejezetten „visszafordult” egy időre.⁴² Ez arra figyelmeztet, hogy a különböző r-török időszakokból származtatott szavak a magyarba kerülhettek ugyanabból a török nyelvből is, és a magyar folyamatban lévő változások nyomait őrizte meg.

A nomád államszerveződési modellek ismeretében (az eltérő nyelv és etnikum nem volt akadálya a szövetség szervezésének, akár azonos törzshöz is csatlakozhattak korábban más-más népségek töredékei), már korábban is elképzelhetőnek tartották, hogy a magyarokkal egyetlen, egyszerre több török dialektust/nyelvet beszélő török népség került kapcsolatba. Kommunikációs korlátokat egymás között ez nem jelentett volna, nem csak a kölcsönösen érthető török nyelveket beszélők számára, az eltérőbb (vagy egészen más) nyelveket beszélő néprészek számára sem, hiszen a többnyelvűség egykor ugyanolyan természetes állapot lehetett, ahogyan ma is az a világon élő emberek többsége számára.

Az is lehetséges azonban, hogy a magyarban eltérő hangképviselést mutató szavak egyazon török nyelvváltozat elemei voltak, amely egyszerre mutatott r-török és oguz jegyeket. Ezért érdemes különös figyelemre, hogy van néhány kölcsönszó, amely önmagában is ezt a kettősséget mutatja. Erre a tényre Róna-Tas is fölhevítette a figyelmet, és három lehetőséget látott a kettősség magyarozatára: az egyik, hogy a nyugati ótörök harmadik korszakában „más török nyelvek” is megjelentek az ogur mellett⁴³ – ez a megfogalmazás azonban kevésbé értelmezhető. Pontosabb a másik kettő, melyek közül az első szerint egy oguz nyelv közvetítésével kerülhettek szavak a magyarba, a második szerint a szókezdő *d-* és *k-* zöngésedése közös jegye volt a nyugati ótörök (*sic*) és az oguz nyelveknek.⁴⁴

Nyelvészeti szempontból a legutolsó a legvalószínűbb, s ezt tágíthatjuk tovább. Érdemes megvizsgálni azt a lehetőséget, hogy a magyar olyan török nyelvvel is érintkezhetett, amely nem illeszhető a köztörök vs. r-török (ez esetben oguz vs. ogur) szétválasztásba, akár a Kazár Birodalom valamely nyelvéről legyen szó, akár máshol keressük a kölcsönzés történeti kontextusát, azaz nem egyetlen nyelvi jegy (a szókezdő zárhangok zöngésedése) azonosságáról lenne szó, hanem egy olyan nyelvről, amelyre a jelenkori nyelvi csoportosítások („nyelvágak”) viszonyait visszavetítve nem is gondoltak.⁴⁵

Mindez nem jelenti azt, hogy a magyar nyelv 10. század előtti török kölcsönszavai nem származhatnak több nyelv több korszakából, ahogyan a klasszikus vizsgálatok javasolják. De fontos tudnunk, hogy az empirikus adatokon nyugvó nyelvészeti megközelítés nem tudja igazolni azt, ami a klasszikus történeti nyelvészet számára megkérdőjelezhetetlen bizonyítéknak látszik, mert a török kölcsönszavak forrásnyel-

⁴¹ RÓNA-TAS–BERTA 2011, 1149–1159.

⁴² Az első, folyamatában részletesen leírt változás ilyen volt, ld. LABOV 1963.

⁴³ RÓNA-TAS–BERTA 2011, 1176.

⁴⁴ RÓNA-TAS–BERTA 2011, 1158.

⁴⁵ Marcel Erdal javasolta a kazárok nyelvét illetően, hogy ez olyan idióma is lehetett, amely az általa vizsgált nyelvi jegyeket illetően köztes pozíciót foglalt el az r-török és köztörök nyelvek között (ERDAL 2007, 89). Van olyan volgai bolgár sírfelirat is, a sapkinói, amelynek egyik oldalán r-török, a másikon köztörök kritériumot mutató szöveg van.

ve akár egyetlen török népesség nyelve is lehet. A további kutatások egyik legérdekesebb iránya lehet e probléma közelebbi vizsgálata.

A kétnyelvűség kérdésére rátérve: ez a magyar nyelvtudomány és a magyar történeti nyelvészet egy részének egyik tabuja. Az 1990-es évek első felében robbant ki először nagy vita, a jelenkori magyar kétnyelvűség értelmezését illetően.⁴⁶ A háttérben valószínűleg a kétnyelvűség fogalmának eltérő értelmezése áll: a társasnyelvészeti irodalomban kétnyelvűségnek nevezzük, amikor emberek, kisebb-nagyobb embercsoportok vagy akár a teljes társadalom két vagy több nyelvet használ a hétköznapi interakciókban.⁴⁷ A közhiedelemmel ellentétben nem kell tehát „anyanyelvi szinten” birtokolni a nyelveket, a két nyelvi impulzus folytonos jelenléte nélkül is előállít interferenciajelenségeket.

Tabunak két okból nevezem a kétnyelvűség ideológiai elutasítását. A jelenkori kétnyelvűség vitájában többen azért utasították el, hogy a határon túli magyarság nyelvváltozatai kétnyelvű változatok volnának, mert a „kétnyelvűség”-et vádnak, valamiféle romlott magyar identitás bélyegének értelmezték, s összekapcsolták a „kétszívűséggel”. A történeti kétnyelvűség akaratlan tabusítása pedig valószínűleg a pozitívista nyelvtörténeti nézetek egyik fosszilizálódott maradványa: annak az elméletnek a továbbélése, hogy nyelvi rendszerek nem „keveredhetnek” egymással, szavakat meg kétnyelvűség nélkül, „kulturális kölcsönzéssel” is át lehet venni, elég, ha néhány olyan beszélő van, aki mindkét nyelvet ismeri.

Annak ellenére, hogy Róna-Tas röviden kitér a Kazár Birodalom multiethnikus és soknyelvű mivoltára, úgy véli, a magyarok közül „néhányan egy időre” váltak kétnyelvűvé a 9. század végén, amikor a kabaroktól megtanulták a kazárok nyelvét⁴⁸ – a sokkal intenzívebbnek tekintett korábbi ogur–magyar kontaktus(ok) kapcsán nem esik szó kétnyelvűségről. Ez a megfogalmazás tartózkodóbb, mint amit másoknál olvasunk. Németh Gyula úgy vélte, hogy a magyarok „kisebb-nagyobb mértékben” ismerték a kazárok nyelvét – tehát itt nem is a fő forrásnyelvnek gondolt r-török nyelvről beszél, hiszen a kazárokat ekkor még köztörök nyelvűnek vélték,⁴⁹ Ligeti is kétnyelvűnek tartotta legalábbis a magyarok egy részét,⁵⁰ Vásáry István pedig a kölcsönzések nagy mennyisége és a magyarság elnevezései alapján gondolt arra, hogy a magyarság kétnyelvű volt.⁵¹

Talán szerepe lehet a török–magyar kétnyelvűség lehetőségének elvetésében a következőknek is. A szakirodalmat tanulmányozva olykor fölmerül az olvasóban, hogy mintha Budenz és Vámbéry és az őket támogatók egykori vitájának paradigmatiszta mítosszá emelt emléke⁵² és a „finnugorizmus” köré épített emlékezetpolitikai diskurzus arra ösztönözne néhány szerzőt, hogy hitet tegyenek a magyar nyelv finnugor eredete mellett – noha erre, tudományos közegnek szánva írásaikat, nincs szükség, hiszen ez a „finnugorizmus”-diskurzus nem a tudományos életben zajlik. Turkológusoknál sem ritka ma sem az ilyen megjegyzés, Agyagási Klára például Róna-Tas András és Berta Árpád könyvét méltatva a munka egyik legfőbb erényeként emeli ki például, hogy a szerzők ki tudták mutatni a hosszú török hatás korai magyar nyelvben megtalálható nyomait, s megkérdőjelezhetetlenné vált, hogy a nyelvkontaktusok kezdetén két független fonológiai és morfológiai rendszer találkozott egymással, s hogy a magyar az erős török hatás idején is „megőrizte finnugor gyökereit”, s ha kölcsönzött is néhány „török sajátosságot”, megmaradtak „saját specifikus magyar tulajdonságai”.⁵³

⁴⁶ A vitairatokat vaskos kötetben gyűjtötték össze KONTRA–SALY 1998.

⁴⁷ Sok szerző megkülönbözteti az egyéni kétnyelvűséget a társadalmi: ha egyetlen beszélőről van szó, akkor kétnyelvűnek nevezik, akkor is, ha több nyelvet beszél, a társadalmat pedig többnyelvűnek nevezik, akkor is, ha tagjai két nyelvet beszélnek. (A megkülönböztetés elsősorban pszicholingvisztikai és nyelvpolitikai megközelítésben lehet fontos.) Az érthetőség kedvéért a jelen tanulmányban nem ezt a megoldást követem.

⁴⁸ RÓNA-TAS–BERTA 2011, 1175.

⁴⁹ NÉMETH 1930.

⁵⁰ LIGETI 1986, 191.

⁵¹ VÁSÁRY 1993, 154.

⁵² Erről ld. BÉKÉS 1997, 174–205.

⁵³ AGYAGÁSI 2013, 474.

Tudományszociológiai, szociálpszichológiai – emberi – okokból érthető, hogy a kétszáz éve újabb és újabb emlékezetpolitikai támadásoknak kitett tudományos megállapítás hitelének és tudományos mi-voltának kétségbe vonása bosszantó, ugyanakkor érdemes vigyázni arra, hogy ez ne befolyásolja saját tudományos munkánkat, s ne billentsen ki a másik irányba. A honfoglalás előtti magyarság kétnyelvűségének tudományos érvek alapján történő elutasítása persze más lenne, de ezt alapos érveléssel szükséges alátámasztani.⁵⁴

A magyar–török kétnyelvűség leggyakrabban Bíborbanszületett Konstantin elhíresült mondatával kapcsolatban kerül elő. Mint írja, a kabarok „*a kazárok nyelvére is megtanították ezeket a türköket, és mostanáig használják ezt a nyelvet, de tudják a türkök másik nyelvét is*”.⁵⁵ Mint láttuk, Róna-Tas András szó szerint értelmezi a császár tudósítását,⁵⁶ Ligeti szintén, de szerinte „*kazáruk értő, beszélő magyarok a vezetők között korábban is jócskán akadtak*”.⁵⁷ Hasonlóképpen szó szerint érti, de más következtetést von le a forrás szövegéből Tóth Sándor László, ő a magyarba került török kölcsönszavakat a kabarok egykori nyelvéből származtatja.⁵⁸ Kristó Gyula szerint a DAI által rögzített kétnyelvűség a magyarok „nyel-vesztésének” (valójában valószínűleg nyelvcsere-re gondolt) közvetlen előzménye volt: a Kristó szerint 830 körül csatlakozott, török nyelvű Tarján, Jenő, Kér és Keszi törzs után 850 táján a kabarok a magyar szövetség részévé váltak, s ez olyannyira átrendezte a magyar törzsszövetségen belüli etnikai és nyelvi viszonyokat, hogy megkezdődött a magyarok nyelvcsereje.⁵⁹ Szűcs Jenő másképp interpretálja a DAI szövegét: szerinte a megjegyzés pusztán egy „*sok évszázados török nyelvi és etnikai infiltráció maradványa, aminek emléke azonban már úgy elhomályosult, hogy az itt-ott – minden jel szerint 'rétegnyelvként' – még élő török dialektusok a kabarokkal való alig évszázados szimbiózisból voltak magyarázhatók*”.⁶⁰ Lényegében ugyanezt fejtette ki Zichy István: „*Alig tehető fel, hogy a magyarok egy hozzájuk menekült néptöredék nyelvét felvették volna [...] a magyarok már a kabar csatlakozás előtt is beszéltek egy török nyelvet [...] ennek félreértésén alapult Konstantinos idézett szövege.*”⁶¹

Függetlenül attól, hogy miként értelmezzük a DAI magyar–kabar kétnyelvűségről írt megjegyzését, az bizonyosnak látszik, hogy ilyen mennyiségű török kölcsönszó nem kerülhetett volna a magyarba kétnyelvű csoportok nélkül. Nem az tehát a kérdés, volt-e török–magyar kétnyelvűség a honfoglalás előtt, hanem hogy milyen volt a kiterjedése, azaz lélekszámban vajon a magyarul beszélők hány százalékát érintette; hogy valóban csak az elitre volt-e jellemző, mint Ligeti föltételezi; hogy kötődött-e valamilyen módon etnikai megoszláshoz – például a magyarokhoz csatlakozott török nyelvű töredékekhez, ha voltak ilyenek; hogy átszötte-e a hétköznapi élet egészét, vagy beszédartományokhoz kötődött (tehát hogy volt-e funkcionális megoszlás a török és a magyar között aszerint, hogy kik, kikkel, milyen célból és alkalmából használták egyiket és másikat); kérdés az is, hogy a kétnyelvűség ténylegesen két nyelv vagy akár több nyelv ismeretét, használatát jelentette-e stb.

A turkológiai szakirodalomban konszenzus van azt illetően, hogy a török nyelvek és a magyar közötti érintkezés több száz évig tartott, s bár ennek az időszaknak csak egy részében volt a kapcsolat intenzív, ennek a rövidebb időszaknak az időtartamát is legalább két évszázadban határozzák meg. A jelenkori kontaktusok vizsgálata alapján viszont azt mondhatjuk, mindenképpen újra kell gondolni ezt a kérdést:

⁵⁴ Sajátosan értelmezi a török–magyar kétnyelvűség, illetve történeti szociolingvisztika alkalmazásának lehetőségeit a török–magyar nyelvi kapcsolatokról készült friss összegzés (BAKRÓ-NAGY 2021). A cikk megfogalmazásai talán azért nem elég pontosak – vagy akár félreérthetőek –, mert az írás összefoglaló, népszerűsítő jellegű.

⁵⁵ BÍBORBANSZÜLETETT KONSTANTÍN 2003, 100.

⁵⁶ RÓNA-TAS-BERTA 2011, 1175.

⁵⁷ LIGETI 1986, 532.

⁵⁸ TÓTH 1996.

⁵⁹ KRISTÓ 1994, 145.

⁶⁰ SZÜCS 1992, 289.

⁶¹ ZICHY 1939, 26.

az időtartam ugyanis csak egyetlen tényező azok közül, amelyek befolyásolják a kontaktusok hatásait. Ha más faktorok (pl. a komplexen értelmezett presztízsvizonyok, a lélekszám arányai) elég erőteljesek, akkor intenzív kontaktushatásokhoz sem szükséges több száz év – a koinéizációhoz, azaz a teljesen új dialektusok, de akár kreol nyelvek kialakulásához is elég lehet valójában két generáció is, úgy, hogy ezek közül az egyik már felnőttként válik kétnyelvűvé.

Három további probléma is kapcsolódik a hosszú nyelvérintkezés föltételezéséhez. Az egyik a honfoglalás előtti török–magyar kapcsolatok egyik talánya, nevezetesen hogy ha valóban a Kazár Birodalmon belül érte volna rendkívül erős hatás a magyart, s mindez legalább kétszáz évig tartott volna, akkor miért nem cserélt nyelvet a magyarság; a másik, hogy a kétszáz éves intenzív nyelvkontaktus alatt hogyan képzelhető el, hogy a nyelvtant és a hangrendszert nem érintette a török hatás; harmadik, hogy a magyarokhoz csatlakozott török nyelvű csoportok egykori anyanyelve hagyott-e nyomot a magyarban.

A nyelvcsere problematikája két formában szokott előkerülni a honfoglalás előtti török–magyar kapcsolatokat illetően: miért nem cseréltek nyelvet a magyarok, illetve származhatnak-e a török kölcsönszavak az asszimilálódott török néprészek nyelvéből?

Hogyan képzelhető el az, hogy egy erős török birodalom közepén élve, a kölcsönszavakból tükröződő meglehetősen átfogó kulturális hatás közben, olyan intenzív kölcsönzést eredményező szociokulturális viszonyok közt, amelyekben a kölcsönzés az alapszókincset is érinti,⁶² kiterjedt kétnyelvűségben, azaz a török etnikai és kulturális környezet meghatározó politikai és kulturális dominanciája ellenére a forrásokban láthatatlan – tehát valószínűleg nem különösebben erős – magyarság két évszázad alatt sem cserélt nyelvet? Ha az itt felsorolt körülmények mindegyike fennállt, akkor sehogyan: ilyen szociokulturális környezetben ilyen mértékű hatás kétszáz évig elképzelhetetlen nyelvcsere nélkül.⁶³ A két- és többnyelvűség lehet akár nagyon tartós állapot, de csak akkor, ha kiegyensúlyozottak a dominanciaviszonyok, s a nyelvek használata funkcionálisan megoszlik az egyes nyelvhasználati tartományok között.

Valószínűleg éppen a szavak tömege miatt vált általános véleménnyé, hogy a nyelvkontaktusnak hosszúnak kellett lennie – és közrejátszhatott, hogy a történeti rekonstrukció ezt a hosszú időtartamot sugallta, illetve igényelte. De nincs szükség ilyen hosszú időre az intenzív kölcsönzéshez sem. Az amerikai magyarok első generációja angolul egyébként gyengén, vagy akár semennyire sem tudó tagjainak beszéde angol kölcsönszavakkal volt tele, sokszor nem is közvetlenül az angoltól, hanem abból a gyári koinéból kölcsönözve, amelyet a Calumet-vidék gyárainak különböző etnikai és nyelvi hátterű munkásai beszéltek.⁶⁴ Sokkal valószínűbb egy nagyon intenzív, de rövidebb, akár mindössze 20–30 évig tartó időtartam: ez bőven elég arra, hogy egy akkulturációs folyamat nyelvi következményeképpen tömeges kölcsönzés játszódjon le, ugyanakkor a második-harmadik generációnál még ne történjen meg a dominanciaváltás a csoport anyanyelve és a másodnyelv között.

A másik kérdés időről időre visszatér: nem lehet-e a honfoglalás előtti török réteg egy asszimilálódott török nyelvű csoport nyelvi öröksége? A nyelvcsere-elmélet a kutatás során eltérő változatokban jelent meg. Vámbéry Ármin, Zichy István, Halasi-Kun Tibor megfogalmazásában közös az az elem, hogy valamennyien azt föltételezték, a magyar törzsszövetség vezető rétege török nyelvű volt, s a kölcsönszavak az ő egykori nyelvükből maradtak meg.⁶⁵ Tóth Sándor László teóriája abban különbözik ettől, hogy

⁶² A török eredetű testrésznevek (*ész, kar, köldök, gyomor, térd, boka*) kapcsán szokás elmondani, hogy ezek állatok testrészeinek nevéként kerültek a magyarba, vagyis valójában nem is érintik az alapszókincset. Erre azonban nincs bizonyíték – ez esetben például úgy tűnik, a magyarázat épp azért született, hogy az alapszókincs érintetlenségét igazolni lehessen. Furcsa lenne, ha állatok testrészneveit tömegével vitték volna át emberi testrészek jelölésére úgy, hogy ezek nem pusztán stilisztikai variánsként léteztek volna.

⁶³ Az osztrák politikai nyomás és a gazdasági húzóerő hatására a burgenlandi magyarok három generáció alatt nyelvet cseréltek, ld. GAL 1979.

⁶⁴ Az előbeszéből származó példákat Vázsonyi Endre jegyezte le (VÁZSONYI–KONTRA 1995).

⁶⁵ VÁMBÉRY 1895; ZICHY 1939; HALASI-KUN 1990.

a kölcsönszavak forrásnyelvének nem egy török elit nyelvét, hanem a kabar nyelvet tartja.⁶⁶ A turkológiai szakirodalom általában azzal utasítja el a nyelvcsere-elméleteket, hogy egyrészt a török kölcsönszavak több kronológiai rétegből és több török nyelvből származnak, másrészt a dunai bolgárok példáját említik, azaz hogy a vezető réteg egykori török nyelvének nincs komoly lenyomata a bolgárban. Az első érvel a főntebb írottak értelmében érdemes óvatosan bánnunk, a dunai bolgárok példája pedig nem föltétlenül segít: a török nyelvű vezető réteg elszlávosodása a török elit kultúraváltásával járt ugyanis, nem a szlávokéval, a magyarok esetében pedig az imént idézett szerzők szerint fordított lett volna a helyzet. Az ilyen eset nem gyakori, de nem is példa nélküli: a kulturálisan domináns normannok nyelvéből több száz szó őrződött meg az angolban. (Nyilván úgy, hogy ezek valójában kölcsönszavak voltak még a normannok asszimilációja előtt.)

Van egy harmadik nyelvcsere vonatkozású kérdés is, noha csak elvétve találkozunk vele a szakirodalomban: van-e nyoma a magyarban annak, hogy a magyar népességnek török nyelvű komponensei is voltak? Ha nem fogadjuk el Kristó Gyula imént idézett nézetét arról, hogy a szerinte török nevű törzsek nyelve is török volt, és a székelyeket sem csatlakozott etnikumnak tartjuk – ez utóbbi kérdés egyáltalán nincs még lezárva –, a kabarokról akkor is biztosan tudjuk, hogy csatlakozásukkor, s vélhetően egy darabig még azt követően is, török nyelvűek voltak. A kérdés átvezet a következő kérdéskörhöz, a hangtani és nyelvtani kölcsönzések lehetőségének vizsgálatához, mert a nyelvi asszimiláció után jelentkező szubsztrátumhatás leginkább ezekben a részrendszerekben mutatható ki.⁶⁷

Nagyon sokáig föl sem merült a szakirodalomban, hogy a honfoglalás előtti török–magyar nyelvkontaktus révén szavakon kívül más nyelvi elemek is kerülhettek a magyarba. 1998-ban Thomason és Kaufmann implikációs kölcsönzési skálájából kiindulva hívtam föl rá a figyelmet, hogy ilyeneknek lenniük kellene: ha nem tudunk róluk, annak részben az lehet az oka, hogy ezer év távlatából nem könnyű nyelvtani kölcsönzést kimutatni úgy, hogy a két érintkező nyelv tipológiailag igen közel állt egymáshoz, részben viszont – és talán nagyobb részben – azért nem találtak ilyeneket, mert nem is nagyon kerestek.⁶⁸ Ebben nyilván jelentős szerepe volt a korábban már említett újgrammatikus dogmának arról, hogy nyelvi rendszerek nem „keverednek” egymással – ezzel a szemlélettel a török kölcsönzésekkel foglalkozó turkológiai irodalomban egyedül Ligeti Lajos szakított, sem előtte, sem azóta nem a török nyelv(ek) magyar nyelvre gyakorolt hatásáról, hanem a török nyelvek magyar szókincsre gyakorolt hatásáról beszélnek.

Ligeti viszont már az 1970-es években fölvetette a nyelvtani kölcsönzés lehetőségét, és összegző monográfiájában szisztematikusan számba vette, milyen hangtani és alaktani jelenségekkel kapcsolatban merülhet föl, hogy a török hatásnak szerepe lehetett a létrejöttükben. A hangtanban a veláris *i* konzerválásában, az *ö* fonémává válásában, a mássalhangzós szóvégek számának növekedésében, s ezzel a tövéghangzók eltűnésének fölgyorsításában, a szóvégi gutturálisok spirantizálódásában, illetve vokalizálódásában tulajdonított szerepet a török nyelvi környezetnek, illetve az átvett szavak hangtani struktúrájának. Fölvetette annak lehetőségét, hogy mivel a török eredetű *kor* és *kép* grammatikalizálódása a törökben is hasonlóan ment végbe, mint a magyarban, legalábbis meg kell vizsgálni, hogy a török modell nem hatott-e a magyarra, és ugyanilyen hatást szintén lehetségesnek gondolt az idővel kapcsolatos szavak határozóragos alakjainak megjelenésében (*kor* – *koron*, *korán*; *idő* – *időn*, *kés* – *későn*). Ugyanakkor a mondatban nem föltételezett török hatást, mert – bár ő is több száz év nyelvérintkezéssel számolt – úgy vélte, „a török–magyar együttélés időtartama nem volt elegendő ahhoz, hogy döntően befolyásolja a magyar nyelv szerkezetét”, s ha volt ilyen hatás, szerinte az is mulékony lehetett, mert „mögüle hiányzott az írásbeliség”.⁶⁹

⁶⁶ TÓTH 1996.

⁶⁷ A török–magyar nyelvcsereelméletek, valamint a kölcsönzés és a szubsztrátumhatás eltéréseinek részletes kifejtése SÁNDOR 2014.

⁶⁸ SÁNDOR 1998a.

⁶⁹ LIGETI 1976a és 1986, 181–192, az idézet a 192. oldalról.

Ha a 2011-ben megjelent új összegzés nem foglalkozik is a lexikonon kívüli török hatással, az utóbbi időben több javaslat is született, melyek szerint az alaktanban és a mondattanban is mutatható ki ilyen. Az egyiket tulajdonképpen már Ligeti is említette, annak ellenére, hogy szerinte fölösleges török mondattani hatást keresni a magyarban – mégis föltűnőnek, a tipológiai hasonlóságon túlmutatónak találta, hogy a kötőszavas alárendelés helyett mindkét nyelv igeneves alárendelést használt.⁷⁰ Később Bereczki Gábor vizsgálta meg tüzetesebben, hogy valóban tipológiai hasonlóságról van-e szó, vagy kölcsönzésről, és arra jutott, hogy az utóbbi: a finnugor nyelvek igeneves alárendelése nagyon eltér a magyartól, a volgai török nyelveké viszont közel áll hozzá,⁷¹ a magyar tehát ebben a vonatkozásban a török megoldást követi. Bereczki szerint egyébként más nyelvtani kölcsönzést is ki lehet mutatni: török hatást sejt többek között az *-l* képző visszaható funkciójának kialakulása mögött és a komplex múltidő-rendszer létrejöttében is.⁷² Ugyanígy török hatásnak tulajdonítja a komplex igeidőrendszer kialakulását É. Kiss Katalin, a birtokolságjel megjelenését hasonlóképpen.⁷³ Agyagási Klára és Dékány Éva szerint török hatás mutatható ki az osztályozószók kialakulásában is.⁷⁴ A hangtani, alaktani és mondattani hatások mellé érdemes még odatenni a nagyszámú tükörfordítást, amelyek listáját Ligeti Lajos, Erdődi József és Bereczki Gábor kezdte összeállítani.⁷⁵ Ez a lista minden bizonnyal tovább fog még bővülni, és kiegészül majd a mind ez idáig alig kutatott hibrid- és jelentéskölcsönzések listájával is.⁷⁶

Az új adatok megerősítik korábbi fölvetésemet, amely szerint a török–magyar nyelvkontaktus semmiképpen nem enyhe, de még csak nem is mérsékelt erejű volt – bár már ez utóbbi szinten is megjelenik a nyelvtani kölcsönzés.⁷⁷ A máig fennmaradt szavak száma is közelíti a négyszázat, ha ehhez hozzáesszük, hogy a magyarság teljes kultúraváltáson ment át a honfoglalás után, és eltelt egy évezred, akkor az egykori török eredetű szókészletet jóval nagyobbra becsülhetjük.

Gombocz hívta föl rá először a figyelmet, hogy a honfoglalás előtti török eredetű igék honosítóképző nélkül kerültek a magyarba,⁷⁸ minden általános nyelvészeti ismeretünk ellenére, amely szerint igéket a nyelvek nem kölcsönöznek egymástól tőalakban.⁷⁹ A szakirodalomban nem született erre más megnyugtató magyarázat, mint az, hogy az igék tőalakban való átvételét a két nyelv tipológiai hasonlósága tette lehetővé, ez azonban önmagában kevés lenne, hiszen más azonos nyelvtípusú nyelvek közötti érintkezésekből sem igen ismerünk más példát. Ahhoz, hogy a beszélők tőalakban használják az egyik nyelv igéit a másik nyelvben, a tipológiai közelségen kívül kiterjedt kétnyelvűségre is szükség van, hogy a beszélők képesek legyenek igeként értelmezni és ragozni a kölcsönzött igeformákat.

A felsoroltakhoz hasonló típusú hatások közül a szavakkal együtt átvett hangok kölcsönzése már a mérsékelt kölcsönzési szinten is előfordul, s az szintén, hogy az átvett szavak képzői a kölcsönző nyelv egyéb szavain is megjelennek. Az alaktani és mondattani változások azonban inkább a közepesen erős kölcsönzés jellemzői.⁸⁰ A nyelvek egymásra hatásának azonban van egy másik iránya is: a tükörfordítások, a birtokolságjel és az osztályozószók megjelenése, a komplex igeidőrendszer kialakulása, az igenévi alárendelés típusának megváltozása és a képzők funkcióbővülése is lehet szubsztrátumhatás is, nem csak nyelvtani kölcsönzés.

⁷⁰ LIGETI 1976b, 133.

⁷¹ BERECKZI 2004.

⁷² További példákkal: BERECKZI 1998; BERECKZI 2004.

⁷³ É. KISS 2013.

⁷⁴ AGYAGÁSI – DÉKÁNY 2019.

⁷⁵ LIGETI 1986, 319–323; ERDŐDI 1976; ERDŐDI 1978; BERECKZI 1981; BERECKZI 1983.

⁷⁶ Egy-egy ilyen korábban magam is javasoltam (SÁNDOR 1998, 21).

⁷⁷ THOMASON–KAUFMAN 1988, 74–100.

⁷⁸ GOMBOCZ 1912, 193.

⁷⁹ MORAVCSIK 1978, 111.

⁸⁰ THOMASON–KAUFMAN 1988, 74–100.

A két hatás természetesen nem zárja ki egymást: a nyelvcsere után a korábbi anyanyelv interferenciájaként kialakult nyelvtani jellemzők terjedését segíti, ha ezek a formák a nyelvközösség többi beszélője számára sem ismeretlenek – például azért, mert másodnyelvként ismerik azt a nyelvet, amely a nyelvcsere után átesett beszélők korábbi anyanyelve volt.

ÖSSZEGZÉS, TOVÁBBI KUTATÁSI LEHETŐSÉGEK

Úgy vélem, a török–magyar kapcsolatok kutatásában nem jutunk előbbre, ha a klasszikus paradigma kérdéseit tesszük föl, s ha nem változtatunk a rá jellemző nyelvszemléleten. Az empirikus adatok arra figyelmeztetnek, hogy a hagyományos gondolkodásmód félrevezethet: az eltérő alakok nem csak nyelvi, dialektális vagy kronológiai különbségből származhatnak, hanem lehetnek egyszerűen a forrásnyelv heterogenitásának lenyomatai is.

A nagyon intenzív nyelvi hatás kialakulásához nincs szükség több évszázadra, ellenkezőleg, erős politikai és kulturális dominancia mellett kicsi az esélye, hogy ennyi idő alatt ne következne be nyelvcsere. Ugyanakkor érdemes tovább vizsgálni a lexikon kevésbé reflektált elemeit, a tükröszavakat és a jelentésfordításokat, illetve nagyobb figyelmet fordítani a nyelvtani kölcsönzés lehetőségére. Újra kell gondolni a lehetséges forrásnyelvek körét is: az újabb régészeti kutatások arra intenek, hogy akár az avarok török nyelve is szóba jöhet az egyik forrásnyelvként, és a dunai bolgárok lehetséges szerepét is meg kell vizsgálni. A kölcsönelemek zöme azonban valószínűleg nem ezekből a nyelvekből, hanem egy Kelet-Európában beszélt török nyelvből származik. A térségben a 6–10. században beszélt török idiómák nagyon közel állhattak egymáshoz (az egyes török nyelvcsoporthoz belül még ma is általánosan jellemző a különböző fokú kölcsönös érthetőség, korlátozottabban az eltérő csoportba tartozó nyelvek némelyike között is fennáll). Minden bizonnyal voltak közöttük olyan nyelvek/nyelvváltozatok, amelyeknek nincsenek folytatói, és a ma ismert nyelvcsoporthoz markáns jegyei közül akár egyszerre több is jellemző volt rájuk, azaz, másképp fogalmazva: nem lehet őket a hagyományos értelemben sem r-töröknek, sem köztöröknek tartani.

Ilyen, értelemszerűen szintén nem homogén nyelvet beszélhetett az a török népesség, amellyel a magyarok szoros kapcsolatba kerültek. E kapcsolat természetéről – hogy a török nyelvű csoportok csatlakoztak egy magyar szövetséghez, vagy az elitet adták, esetleg a magyarok lazábban kötődtek az ő szövetségükhöz – a nyelvészet csak további, az eddigőtől eltérő szemlélettel végzett kutatások után kísérhet meg választ adni. A kölcsönözésben tükröződő kulturális dominancia, a kölcsönözött szavak egy részének jelentéskörei, a török törzs- és személynevek mindenesetre arra utalnak, hogy ez a török nyelvű népesség nem alárendelt helyzetben volt a magyarokhoz képest. A nyelvkontaktus a két nyelv között intenzívnek látszik, és a rekonstruálható szociokulturális viszonyok között nem tarthatott néhány évtizednél hosszabb ideig. Nem zárhatjuk azonban ki, hogy e mellett az intenzív nyelvérintkezés mellett más török nyelvű csoportokkal is kapcsolatba kerültek a magyarok, az imént említett, meghatározó kapcsolat előtt és után egyaránt.

A továbblépéshez fontosnak tartom a szemléletváltást. Bármennyire elkötelezettek vagyunk is a magyarság korai történetének rekonstruálásában – vagy talán éppen ezért –, fontos ismerni a nyelvészet rekonstrukciós képességének határait. Bizonyos értelemben e határok szűkebbek: a rendelkezésünkre álló adatok alapján nem lehetséges etnonímához kötni az intenzív kapcsolat forrásnyelvét, a relatív kronológia pedig nem működik, mert vagy valóban volt időbeli különbség egyes szavak átvétele között, vagy nem, ezt a nyelvi változások és változatosság sajátosságainak ismeretében nem tudjuk eldönteni. Más vonatkozásban viszont tágabbak a határok, a nyelvben mutatkozó hatások a kontaktus természetéről, időtartamáról, az érintkező nyelveket beszélő népek viszonyáról árulhatnak el többet, mint eddig gondoltuk.

E tanulmányban csupán fölvettem néhány olyan problémát, amelyeket más megvilágításba helyezhet egy másik nyelvszemlélet – az itt írottak lehetőségek, javaslatok. Kutatási eredményekről természetesen majd csak egy új kutatási program megvalósítása után beszélhetünk.

IRODALOM

Források

- BÍBORBANSZÜLETETT KONSTANTIN 2003: Bíborbanszületett Konstantin: *A birodalom kormányzása*. Ford.: Moravcsik Gy. Szeged 2003.
- AGYAGÁSI–DÉKÁNY 2019: Agyagási K. – Dékány É.: Ótörök hatás a magyar osztályozószók kialakulásában In: *Nyelvelmélet és kontaktológia* 4. Szerk.: É. Kiss K. – Hegedűs A. – Pintér L. Budapest 2019, 41–75.
- AGYAGÁSI 2013: Agyagási K.: András Róna-Tas and Árpád Berta: West Old Turkic: Turkic loanwords in Hungarian (Turcologica 84). 2 volumes. Wiesbaden: Otto Harrassowitz, 2011. pp 1494. *Acta Linguistica Hungarica* 60 (2013) 469–480.
- BAKRÓ-NAGY 2021: Bakró-Nagy M.: A magyar nyelv finnugor és török összetevői történeti megvilágításban (The Finno-Ugric and Turkic Components of the Hungarian Language from a Historical Perspective). *Magyar Tudomány* 2021/S1, 108–118.
- BÉKÉS 1997: Békés V.: *A hiányzó paradigma*. Debrecen 1997.
- BENKŐ 1996: Benkő L.: Nyelvünk vallomása a honfoglaló magyarságról. *Magyar Tudomány* 1996:8, 958–963.
- BERECZKI 1981: Berczki G.: Néhány török tükörfordítás. In: *Tanulmányok a magyar nyelv múltjáról és jelenéről. Emlékkönyv Benkő Loránd születésének 60. évfordulójára*. Szerk.: Hajdú M. – Kiss J. Budapest 1981, 281–284.
- BERECZKI 1983: Berczki G.: A Volga–Káma-vidék areális kapcsolatai. In: *Areális nyelvészeti tanulmányok*. Szerk.: Balázs J. Budapest 1983, 207–236.
- BERECZKI 1983a: Berczki G.: A török nyelvek hatása a magyarra. *Mémoires De La Société Finno-Ougrienne* 185 (1983) 59–72.
- BERECZKI 1984: Berczki G.: Die Beziehungen zwischen den finno-ugrischen und türkischen Sprachen im Volga–Kama-Gebiet. *Nyelvtudományi Közlemények* 86 (1984) 307–314.
- BERECZKI 1998: Berczki G.: A török nyelvek hatása a magyarra. In: *Ünnepi könyv Berczki Gábor 70. születésnapja tiszteletére*. Budapest 1998, 207–216.
- BERECZKI 2004: Berczki G.: A magyar nyelv és a Volga-vidék. In: *Az idő rostájában. Tanulmányok Vargyas Lajos 90. születésnapjára*. Szerk.: Andrásfalvy B. Budapest 2004, 227–233.
- BUDENZ 1873: Budenz J.: Jelentés Vámbéry Ármin magyar-török szöveggyűjtéséről. *Nyelvtudományi Közlemények* 10 (1873) 67–135.
- É. KISS 2013: É. Kiss K.: Az ótörök–ősmagyar kontaktus nyomai az ómagyar igeidő- rendszerben és a birtokos szerkezetben. In: *Nyelvelmélet és kontaktológia* 2. Szerk.: Agyagási K. – Hegedűs A. – É. Kiss K. Piliscsaba 2013, 190–205.
- ERDAL 2007: Erdal, M.: The Khazar language. In: *The world of the Khazars. New perspectives: selected papers from the Jerusalem 1999 International Khazar Colloquium hosted by the Ben Zvi Institute*. Eds.: Golden, P. B. – Ben-Shammai, H. – Róna-Tas, A. Leiden–Boston 2007, 75–108.
- ERDŐDI 1976: Erdődi J.: Nélkül. *Magyar Nyelv* 72 (1976) 213–215.
- ERDŐDI 1978: Erdődi J.: Lófő. *Magyar Nyelv* 74 (1978) 76–79.

- GAL 1979: Gal, S.: *Language Shift. Social Determinants of Linguistic Change in Bilingual Austria*. New York 1979.
- GOMBOCZ 1907: Gombocz Z.: Régi török jövevényszavaink. *Magyar Nyelv* 3 (1907) 17–29, 62–72, 105–116, 153–165, 213–224, 250–263, 307–318, 357–370, 395–406.
- GOMBOCZ 1908: Gombocz Z.: *Honfoglalás előtti török jövevényszavaink*. A magyar Nyelvtudományi Társaság Kiadványai 7. Budapest 1908.
- GOMBOCZ 1912: Gombocz Z.: *Die bulgarisch-türkischen Lehnwörter in der ungarischen Sprache*. Mémoires De La Société Finno-Ougrienne 30. Helsinki 1912.
- GOMBOCZ 1960: Gombocz Z.: *Honfoglalás előtti bolgár-török jövevényszavaink*. Kiadta Ligeti L. Budapest 1960.
- HALASI-KUN 1990: Halasi-Kun T. A magyar–török rokonságról. *História* 1990:2, 8–10.
- KONTRA–SALY 1998: *Nyelvmentés vagy nyelvárulás? Vita a határon túli magyar nyelvhasználatról*. Szerk.: Kontra M. – Saly N. Budapest 1998.
- KRETZSCHMAR 2009: Kretzschmar, W.: *The Linguistics of Speech*. Cambridge 2009.
- KRISTÓ 1994: Kristó Gy.: *A magyar állam megszületése*. Szeged 1994.
- KUHN 2000: Kuhn, Th.: *A tudományos forradalmak szerkezete 2*. Budapest 2000.
- LABOV 1963: Labov, W.: The Social Motivation of a Sound Change. *Word* 19 (1963) 273–309.
- LABOV 1966: Labov, W.: *The Social Stratification of English in New York City*. Washington D. C. 1966.
- LABOV 1972: Labov, W.: *Sociolinguistic Patterns*. Philadelphia 1972.
- LABOV 1994: Labov, W.: *Principles of Linguistic Change. Volume I: Internal Factors*. Oxford 1994.
- LABOV 2001: Labov, W.: *Principles of Linguistic Change. Volume 2: Social Factors*. Oxford 2001.
- LABOV 2010: Labov, W.: *Principles of Linguistic Change: Cognitive and Cultural Factors*. Oxford 2010.
- LIGETI 1940: Ligeti L.: *Az ismeretlen Belső-Ázsia*. Budapest 1940.
- LIGETI 1966: Ligeti L.: Az idő és társai. (Idő, idén; kor, korán; késik, későn). *Magyar Nyelv* 62 (1966) 385–398.
- LIGETI 1976: Ligeti L.: Régi török jövevényszavaink etimológiai problémái. *Nyelvtudományi Értekezések* 89 (1976) 193–199.
- LIGETI 1976a: Ligeti L.: A magyar nyelv török kapcsolatai és ami körülöttük van. *Magyar Nyelv* 72 (1976) 11–27, 129–136.
- LIGETI 1986: Ligeti L.: *A magyar nyelv török kapcsolatai a honfoglalás előtt és az Árpád-korban*. Budapest 1986.
- MORAVCSIK 1978: Moravcsik, E.: Universals of language contact. In: *Universals of Human Language*. Ed.: Greenberg, J. H. Stanford 1978, 93–122.
- NÉMETH 1930: Németh Gy.: *A honfoglaló magyarság kialakulása*. Budapest 1930.
- NÉMETH 1940: Németh Gy.: A magyar keresztyénség kezdete. *Budapesti Szemle* 256 (1940) 14–30.
- NÉMETH 1966: Németh Gy.: Magyar törzsnevek a baskiroknál, *Nyelvtudományi Közlemények* 68 (1966) 35–50.
- ROMAINE 1982: Romaine, S.: *Socio-Historical Linguistics*. Cambridge 1982.
- RÓNA-TAS 1996: Róna-Tas A.: *A honfoglaló magyar nép*. Budapest 1996.
- RÓNA-TAS 1998: Róna-Tas, A.: Western Old Turkic. In: *The Mainz Meeting: Proceedings of the Seventh International Conference on Turkish Linguistics, August 3–6, 1994* (Turcologica 32). Ed.: Johanson, L. Wiesbaden 1998, 619–626.
- RÓNA-TAS 2007: Róna-Tas A. *Kis magyar őstörténet*. Budapest 2007.
- RÓNA-TAS–BERTA 2011: Róna-Tas, A. – Berta, Á.: *West Old Turkic. Turkic Loanwords in Hungarian*. Wiesbaden 2011.
- SÁNDOR 1998: Sándor K.: A magyar–török kétnyelvűség és ami körülötte van. In: *Kétnyelvűség a Kárpát-medencében, különös tekintettel a magyarpárú kétnyelvűségre*. Szerk.: Lanstyák I. Pozsony 1998, 7–26.

- SÁNDOR 1998a: Sándor K.: Amiért a szinkrón elemzés foszladozik. In: *Nyelvi változó – nyelvi változás*. Szerk.: Sándor K. Szeged 1998, 57–84.
- SÁNDOR 2001: Sándor K.: Szociolingvisztikai alapismertetek. In: *Nyelv, nyelvi jogok, oktatás*, Szerk.: Sándor K. Szeged 2001, 7–48.
- SÁNDOR 2013: Sándor K.: Mennyire evolúciós az evolúciós nyelvészet – és mennyire legyen az? In: *Elmélet és empiria a szociolingvisztikában*. Szerk.: Kontra M. – Németh M. – Sinkovics B. Budapest 2013, 34–52.
- SÁNDOR 2014: Sándor K.: *Határtalan nyelv*. Budapest 2014.
- SÁNDOR 2014a: Sándor K.: Vámbéry Ármin és a török–magyar nyelvcsere. *Iskolakultúra* 2014:2, 77–86.
- SÁNDOR 2016: Sándor K.: *Nyelv és társadalom*. Budapest 2016.
- SÁNDOR 2020: Sándor K.: Filozófia, irodalom és nyelv – családi hasonlóságok. In: *Filozófia és irodalom*. Szerk.: Mészáros A. Budapest–Somorja 2020, 68–91.
- SÁNDOR–KAMPIS 2000: Sándor K. – Kampis Gy.: Nyelv és evolúció. *Replika* 40 (2000. június) 125–143.
- SZÜCS 1992: Szűcs J.: A magyar nemzeti tudat kialakulása. Két tanulmány a kérdés előtörténetéből. Szeged 1992.
- THOMASON–KAUFMAN 1988: Thomason, S. – Kaufman, T. G.: *Language Contact, Creolization, and Genetic Linguistics*. Berkeley 1988.
- TÓTH 1996: Tóth S. L.: A honfoglalás. In: *Árpád előtt és után*. Szerk.: Kristó Gy. Szeged 1996, 43–54.
- TRUDGILL 2012: Trudgill, P.: *Sociolinguistic Typology. Social Determinants of Linguistics Complexity*. Oxford 2012.
- VÁMBÉRY 1869: Vámbéry Á.: *A magyar és török-tatár nyelvekbeni szóegyeztetések*. Különnyomat a Nyelvtudományi Közlemények 8. kötetéből. Pest 1869.
- VÁMBÉRY 1895: Vámbéry Á.: *A magyarság keletkezése és gyarapodása*. Budapest 1895.
- VÁSÁRY 1993: Vásáry I.: *A régi Belső-Ázsia története*. Magyar Őstörténeti Könyvtár 7. Szeged 1993.
- VÁZSONYI–KONTRA 1995: Vázsonyi E. – Kontra M.: *Túl a Kecegárdán. Calumet-vidéki amerikai magyar szótár*. Budapest 1995.
- WEINREICH–LABOV–HERZOG 1968: Weinreich, U. – Labov, W. – Herzog, M.: Empirical foundations for a theory language change. In: *Directions for Historical Linguistics*. Eds.: Lehmann, W. P. – Malkiel, Y. Austin 1968, 95–195.
- WHITNEY 1867: Whitney, W. D.: *Language and the Study of Language: Twelve Lectures on the Principles of Linguistic Science*. London 1867.
- ZICHY 1939: Zichy I.: *Magyar őstörténet*. Budapest 1939.

THE POSSIBILITIES OF REINTERPRATING THE TURKIC–HUNGARIAN LANGUAGE CONTACTS

KLÁRA SÁNDOR

In the research of pre-11th century Turkic–Hungarian relations, the last hundred years have seen several important changes in the way researchers locate contacts geographically, and as for which Turkic peoples named as speakers of the source language(s), also, the number of loanwords that are considered with a high degree of certainty to be loans from this period has almost doubled. In recent decades, a consensus has begun to emerge within Turkology on a number of issues: one is that the words were introduced into Hungarian in several waves from several Turkic languages, another is that the language contact lasted for several hundred years, and the third is that most of the words were introduced into Hungarian in the Khazar Empire, in the Don-Kuban region. A characteristic feature of the research throughout the last hundred years was that the reconstruction of early Hungarian history was a key aspect. Little attention was paid to grammatical borrowing and the characterisation of bilingualism. In my paper I argue that the traditional view of language does not allow us to answer the question of which people spoke the source languages, nor how many Turkic languages the late Ancient Hungarian language came into contact with: it is possible that it was only one, a language that cannot be characterized within the r-Turkic–Common-Turkic dichotomy; it is also possible that the contact was very intensive and only lasted a few decades. I propose the historical sociolinguistic approach for a better understanding also this period of linguistic history, and I suggest a rethinking of the previously generally accepted answers.

A FINNUGOR NYELVHASONLÍTÁS HAZAI TÖRTÉNETE ÉS EGYNÉMELY ŐSTÖRTÉNETI CSODABOGARAK Zsirai Miklós (és mások) tévedései

KLIMA LÁSZLÓ*

Kulcsszók: *a finnugor nyelvhasználat története, reformkor, naiv őstörténet, naiv etimológiák, téves hivatkozások*

Keywords: *Hungarian–Finno-Ugric linguistic relatedness, Reform Age, naive early history, naive etymologies, erroneous citation*

Absztrakt: *Zsirai Miklós: Finnugor rokonságunk című korszakos művének kutatástörténeti fejezete a finnugor nyelvhasználat korai időszakát idealizálva mutatja be. A finnugor nyelvrokonság elutasítása Magyarországon már a felvilágosodás és a reformkor idején jelentkezett. Kutatástörténetében Zsirai Miklós ezzel a problémával nem foglalkozott. A Zsirai által Otrókocsi Főrös Ferencnek és Horvát Istvánnak tulajdonított naiv etimológiák többsége nem ezektől a szerzőktől származik. Zsirai Miklós tévedéseit azóta is idézik a finnugor nyelvrokonság védelmében íródott tudományos és ismeretterjesztő művek. Ezeket a történeti nyelvészet kialakulása előtti időkből származó, és olykor tréfás szándékkal született magyaritásokat szakmai hiba felhasználni a mai dilettáns nyelvészek elleni vitákban.*

Nyelvünk és népünk eredetét évszázadok óta kutatjuk.^{1,2} A korai szerzők egyes gondolatai ma már mosolyt keltenek. Nem szabad azonban lebecsülnünk tudós elődeinket. Gondolataik és írásműveik hozzájárultak a modern történeti nyelvtudomány megszületéséhez. A 18. századi kutatók már felismerték a nyelvi és történeti adatok gyűjtésének fontosságát, s lassan kialakultak azok a módszerek is, amelyek lehetővé tették az adatok kritikai értékelését. A 19. század első felében a tudomány előtti és az akkori modern tudományos nézetek még együtt voltak jelen a nyelv- és néprokonság kutatásában. A tisztulás a 19. század végére következett be. A tudomány előtti nézetek immár nem képezték tudományos vita tárgyát. A finnugor nyelvhasználat kutatástörténetét Zsirai Miklós írta meg *Finnugor rokonságunk* című, 1937-ben kiadott munkájában.³ Ezt ma is alaplírásnak tekintjük, noha egyoldalú és tárgyi tévedéseket is tartalmaz. Írásunkban először ezzel foglalkozunk.

A tudomány alatti kommunikációs szférában ma is élnek egyes korábbi elképzelések a magyar nyelv rokonságával és a magyarság őstörténetével kapcsolatban, sőt napjainkban újabb tudománytalan elképzelések is születnek. Ezeket mindmáig nagy érdeklődés kíséri. Természetesen a tudomány megállapításai

* Pázmány Péter Katolikus Egyetem, Régészettudományi Intézet, Magyar Őstörténeti és Honfoglalás Kori Régészeti Tanszék. 1088 Budapest, Mikszáth Kálmán tér 1. klima.laszlo@btk.ppke.hu

¹ Ez az írás az Információs és Technológiai Minisztérium támogatásával a Tématerületi Kiválósági Program: Magyarország és a Kelet kapcsolatának régészeti kutatása (Keleti Örökségünk PPK Interdiszciplináris Történeti és Régészeti Kutatócsoport TKP2020-NKA-11) projekt keretében készült.

² Ezúton köszönöm Honti Lászlónak a kézirat előzetes lektorálását és értékes megjegyzéseit.

³ ZSIRAI 1937, 474–582.

sem örök életűek, így folyamatosan változik, alakul a nyelvünk és népünk őstörténetéről vallott vélemény is. A magyar nyelv és a magyar őstörténet kutatói nemcsak egymással folytatnak tudományos vitákat, hanem folyamatosan hadakozni kénytelenek a tudománytalan nézetek olykor naiv, olykor rosszindulatú képviselőivel is. A dilettáns nyelvrokonítási elméletek legnagyobb hatású és máig forrásműnek tekintett áttekintését is Zsirai Miklós írta meg *Őstörténeti csodabogarak* címmel.⁴ E kérdéskörre már korábban is kitért a fentebb idézett művében. Mindkét írásában vannak tévesen adatolt „őstörténeti csodabogarak”. Ezek számbavétele lesz írásunk másik tárgya.

Zsirai nagy művének IV. fejezete *A finnugor nyelvhasználat története*. A tartalom kétségtelenül igazodik a címhez. Egyoldalúsága abban áll, hogy a szerző a finnugor nyelvhasználat történeti kontextusából kiragadva tárgyalja. Zsirai szövegében a finnugor nyelvrokonság felfedezése és kutatása az abszolút igazság bámulatatos sikertörténeteként jelenik meg. Véleménye szerint a 9. században élt norvég nemesúr és hajóskapitány, Halogalandi Ottár „a finnugor nyelvhasználat atyjának” tekinthető. Ottár valóban elmesélte az angol királynak, hogy „a bjarmák és a finnek szinte egy [és ugyanazon] nyelven beszélnek”.⁵ Ez az egyetlen nyelvi adat az egész történetben, amely egyébként Skandinávia Ottár által ismert részének rövid leírását tartalmazza. Az idézett szövegrész nem nyelvhasználat, hanem ténymegállapítás, amely két nyelv (feltehetőleg két lapp nyelvjárás) hasonlóságát rögzíti. Legfeljebb érdekességként lehetett volna megemlíteni.

Ezután Zsirai a Jugriáról beszámoló orosz történeti forrásokat ismerteti. Elképzelhetőnek tartja, hogy magyar vagy magyarul tudó középkori európai utazók orosz földön járva felismerhették a magyar és az obi-ugor nyelvek hasonlóságát, és „a nyelvi egyezések észrevétele pattantotta ki a rokonítás gondolatát”.⁶ Nagyon optimista feltételezés. Sokkal valószínűbb az a másik lehetőség, amit Zsirai szintén említ, hogy a *jugor* és az *ugor/ugr* népnevek – mely utóbbit az orosz évkönyvek a magyarok megnevezésére használták – hasonlósága miatt merült fel az orosz évkönyvírók fejében az a gondolat, hogy a magyarok Jugriából származnak.⁷

A szöveget tovább olvasva egy téves szövegértelmezésre bukkanunk: Zsirai szerint Aeneas Sylvius Piccolomini (1405–1464) volt „a magyar és a vogul-osztják rokonság első följegyzője”, *Cosmographiájában* a magyarok és az ázsiai szkíták (vogulok és osztjákok) közti rokonságról és nyelvi azonosságról írt.⁸ Piccolomini azonban mást írt: „Azt mondják, hogy a Hungarusok, akik a Duna partjait lakják, a Scythák nemzetsége: [...] sokkal a hunok, gótok és longobardok után a Hungarusok Scythiából kijöttek és a Dunához érkeztek. Miután elűzték, avagy iga alá hajtották az ottani lakosokat, országot alapítottak. A mi veronaink, akiről fent elmondtuk, hogy a Thanais [folyó] forrásvidékéhez is eljutott, elmonda, hogy az Ázsiai Scythiában élő népek lakóhelye nem messze a Thanaistól van, durva és bálványimádó emberek; ezeknek nyelve azonos a Pannóniát lakó Hungarusokéval”.⁹ A középkori történetírók szerint az ázsiai Szkítia vagy Szarmatia nyugaton a Tanaisz (Don) folyónál kezdődik és keleten a Kaszpi-tengerig tart.¹⁰ Ezen a területen bizonyosan nem éltek vogulok és osztjákok. De Piccolomini nem is említi nyelvrokonainkat! A szöveg csupán annyit állít, hogy a Don forrásvidékéhez eljutott szerzetes szerint az ázsiai Szkítiában élő emberek nyelve azonos a magyarok nyelvével. Piccolomini idején ezen a területen legfeljebb a tatárok által szétszórt keleti magyarok élhettek, Magna Hungaria népének maradékai.¹¹

Zsirai Miklós azt írja, hogy Strahlenberg 1730-ban megjelent művével lezárult a finnugor nyelvhaszná-

⁴ ZSIRAI 1943.

⁵ KLIMA 2016, 86.

⁶ ZSIRAI 1937, 477.

⁷ VÁSÁRY 2008.

⁸ ZSIRAI 1937, 477.

⁹ KIRÁLY 2004, 182.

¹⁰ KIRÁLY 2004, 64.

¹¹ KLIMA 2020.

lítás első korszaka, amely a véletlen fölfedezésektől a teljes rokoni kör felismerésig tartott. Kutatástörténetéből nem tudjuk meg, hogy a finnugor nyelvhasznítás mellett milyen más nyelvhasznítások történtek a világban. Sőt azt sem tudjuk meg, hogy a magyar nyelvet próbálták-e más nyelvekkel rokonítani (próbálták, például Otrokocsi Főris Ferenc a héberrel, 1693-ban). Ez a módszer a finnugor nyelvrokonság korai kutatását jelentősége fölött értékeli, ugyanis a szerzőtől nem tudjuk meg, hogy ez az irány csak egy volt a számos tudományelőtti nyelvhasznítási elképzelések közül, és semmivel sem volt tudományosabb a többinél. Voltaképpen az is megkérdőjelezhető, hogy a történeti nyelvészet 19. századi kialakulása előtti idők próbálkozásait egyáltalán nevezhetjük-e tudományos nyelvhasznításnak.

Kutatástörténetét folytatva Zsirai a finnugor nyelvrokonság hazai fogadtatására is kevés figyelmet fordít. Említi ugyan Bél Mátyás, Huszti Árpád és Torkos József nevét, de másokat kihagy. Ezt a hiányosságot Domokos Péter részben pótolta *Szkitiától Lappóniáig* című könyvében.¹² A finnugor nyelvhasznítás, a finnugor nyelvrokonság kutatása nem választható el a finnugor nyelvű népek őstörténetének kutatásától. Kutatástörténetében Zsirai Miklós elválasztotta, noha művének más fejezeteiben foglalkozott az őstörténet témakörével is. A történeti háttér fölvázolását Domokos Péter kezdte meg, ezt jelzi művének alcíme is: *A nyelvrokonság és az őstörténet kérdéskörének visszhangja irodalmunkban*. Az irodalomba az egykori felfogást követve beleértette a történettudományt is. Felhívja a figyelmet Pray Györgyre, aki 1774-ben már összedolgozta a finnugor és a hun rokonságot.¹³

A magyar felvilágosodás és reformkor finnugorpartí és finnugorelles megnyilvánulásainak ismerete kulcskérdés a finnugor nyelvhasznítás hazai története és fogadtatása szempontjából. Ez a témakör lényegében teljesen kimaradt Zsirai művéből. Érdektelenségét jelzi, hogy Sajnovics és Gyarmathi művének részletes ismertetése után a Reguly Antal munkásságáig terjedő időszakot *Félévszázados tétovázás* címmel tárgyalja.¹⁴ Ebben a korszakban azonban a finnugor nyelvhasznítás magyarországi helyzetét alapvetően befolyásoló események történtek. Kibontakozott Schlözer és a magyar (nemesi és polgári) értelmiség konfliktusa,¹⁵ a különböző folyóiratokban állandó téma volt a magyar nyelv eredete, egyes szerzőknél a legelképezhetőbb nyelvhasznítási ötletek merültek föl, a földrajzi nevek magyarítói is különös javaslatokkal álltak elő. E korszakban jelentek meg Dugonics András szépirodalmi próbálkozásai, igen sok naiv etimológiával is. Ha ezekről írt volna Zsirai, láthatóvá vált volna, hogy ebben a korszakban a nyelvhasznítás még mindig a tudomány előtti periódusát élte, és Dugonics finnbarát etimológiai ötletei (pl. Balti-tenger = *Balta-tengör*, Finn-öböl = *Finomi öböl*)¹⁶ semmivel sem jobbák a finnugorelles Horvát István szófejtéseinél.

A reformkor nyelvhasznítói közül Zsirai egyedül Horvát Istvánt említi: „*A hangulat irányítása Révai egyik nagytehetségű, lelkes, de kritika nélkül dolgozó, szertelen fantáziájú tanítványának, Horvát Istvánnak a kezébe került, aki látónoki hévvel hitte és hirdette, hogy a magyarság a világ legrégebbi népe, a magyar nyelv a világ legősibb nyelve, s az idegen nyelvekben: a héberben, a görögben, a latinban vagy akár a finnben is hemzsegnék a magyarból való tulajdonnevek és közsók. Magyar volt Herkules és Nagy Sándor, Dareios (= Tarajos), Karthago (= Kard-hágó), Jeruzsálem (= Gerő Súlyom) stb. stb., egészen a székely eredetű bibliai Dávidig, sőt ősapánkig, Ádámgig*”.¹⁷ Ezen sorok idézésével elérkeztünk írásunk másik témájához, a Zsirai-féle őstörténeti csodabogarakhoz. 1943-as tanulmányában kiváló áttekintést nyújtott a dilettáns nyelvhasznítók működéséről. Ez az írása is etalonná vált, miként a *Finnugor rokonságunk* című nagy műve, és annak fentebb tárgyalt kutatástörténeti fejezete is.

¹² DOMOKOS 1998.

¹³ DOMOKOS 1998, 53.

¹⁴ ZSIRAI 1937, 506–510.

¹⁵ KLIMA 2014.

¹⁶ DUGONICS 1803–1804 I, 357–358/55. j.

¹⁷ ZSIRAI 1937, 507.

Zsirai az *Őstörténeti csodabogarakban* ezt írja: „Mindnyájan emlékszünk még a nagytudományú Otrókosi Fóris Ferenc és a rajongó Horvát István eltvelyedéseire, az Araxes = 'harag-szesz', Bosporus = 'vas-poros' (esetleg 'bús-poros'), Herkules = 'harkályos', Karthago = 'kard-hágó', Jeruzsálem = 'Gerő-Sólyom' stb. féle etimológiai mókákra, amelyekkel azt igyekeztek bizonyítani, hogy a félvilág magyar volt, s a világtörténelem minden nagyszerű eseménye őseinkhez fűződik”.¹⁸ A nyelvünk eredetét kutató amatőr nyelvészkedők a Zsirai-művek óta eltelt időben is szorgalmasan dolgoztak. A dilettáns nyelvhasználat ellen fellépő nyelvészollégek szakmunkáikban és ismeretterjesztő írásaikban az újabb elrettentő példák idézése mellett rendszeresen visszanyúlnak a Zsirai által felsorolt szómagyarításokhoz. A dilettáns nyelvhasználat példaként szokták még idézni az *Arisztotelész* = 'Harisnyás Tót Illés' és a *Nabukodonozor* = 'ne bolondozzon az úr' szófejtést, valamint rendszeresen visszatérő elem az az állítás, hogy Horvát István szerint a bibliai Ádám is magyar volt ('ad-ám' az almát, tudniillik Évának).¹⁹ A szerzők többsége Horvát Istvánhoz köti a Zsirai által felsorolt naiv etimológiákat. Az idézett szófejtések többsége azonban nem Horvát Istvántól ered, ráadásul igen gyenge argumentumok a mai amatőr nyelvészkedők ellen.

Visszatekintve a fenti két Zsirai-idézetre, azt látjuk, hogy azok ellentmondanak egymásnak. Mindkét szövegben előfordul Herkules, Karthago és Jeruzsálem neve, ám az első szöveg szerint ezek magyarítása Horvát István műve, míg a második szerint Otrókosié és Horváté. Forrását Zsirai egyik esetben sem nevezte meg. Nem hivatkozott Halász Ignácnak *A magyar szófejtés és történeti fejlődése*²⁰ című tanulmányára, valamint *A magyar nyelvújítás szótárára* sem.²¹ Pedig ezek a művek feltűntetik szinte mindegyik azóta is sokat emlegetett délibábos etimológia forrását. Szövegeinek írása során Zsirait az is befolyásolhatta, hogy a napi sajtóban már évtizedek óta felbukkantak ezek az etimológiák, és a cikkek írói általában Horvát Istvánnak tulajdonították őket. A nyelvészeti szakirodalomban ismeretes volt, hogy a fentebb idézett délibábos szómagyarítások egy része nem a nyelvhasználat, hanem a nyelvújítók leleménye.²² Ám a finnugor nyelvrokonság védelmében írt tanulmányok és ismeretterjesztő művek szerzői mégis mindig Zsiraihoz nyúltak vissza, és Horvát Istvánt tették meg bűnbaknak, ha a dilettáns nyelvhasználat elrettentő példáival akarták illusztrálni műveiket.

A Zsirai-művekben szereplő etimológiák első előfordulásai:

Herkules = Harkályos: OTROKOSI 1693, II. kötet, 78.

Nagy Sándor (Alexander) = Alak Sándor: OTROKOSI 1693, II. kötet, 85.

Dareios = Tarajos: SZABÓ 1825, 50, 54, 56, 57. (Daréjos és Taréjos alakban is)

Karthago = Kard-hágó: TÉLFY 1852 – Télfy János ismerteti Szabó István: Arkadia, mint magyarok hazája című tanulmányát,²³ melyben úgy gúnyolja ki a szerző etimológiáit, hogy megjegyzi, ahhoz hasonlókat, mint a *pelaszg* = félisten, ő is ki tud találni, pl. *Aleppo* = a lép, *Bordeaux* = hordó, *Karinthia* = kar intő, *Karthágó* = kard hágó stb.

Jeruzsálem = Gerő Sólyom: VIDA 1852: 94/1. j.: Győr-Sólyom; 96/3. j.: Gyerő-Sólyom; 98: gyerő-sólyomi király; 126: Gyerő-Sólyom. Sándor Istvánnál Sólyom vára, SÁNDOR 1808, 228., Horvát Istvánnál Sólom-, vagy Salamonvár: HORVÁT 1825, 19–20.

¹⁸ ZSIRAI 1943, 270.

¹⁹ Néhány példa: SÓTÉR 1965, 290; TÓTFALUSI 1972, 17; PUSZTAY 1975, 16; SOÓS 1984, 34; BERCZKI 2010, 35; SÁNDOR 2011, 53; SÁRKÖZY 2013; KÁLMÁN 2015; MATICSÁK 2018, 2020, 136–138. Puzstay János művének átdolgozott kiadásában már helyes szerzőkkel szerepelnek a korábban Horvát Istvánnak tulajdonított etimológiák (PUSZTAY 2020).

²⁰ HALÁSZ 1903.

²¹ SZILY 1902.

²² PL. J. SOLTÉSZ 1967, 283; LŐRINCZE 1979, 16; GÓSY 2000, 9.

²³ Új Magyar Múzeum II/X, július 1, 571–603.

Araxes = harag-szesz: OTROKOCSI 1693, II. kötet, 220.

Bosporus = vas-poros vagy bús-poros: OTROKOCSI 1693, II. kötet, 271. Ugyanott még szerepel a bors-poros is.

A Horvát Istvánnak tulajdonított további etimológiák első előfordulásai:

Babilon = Bábolna: SÁNDOR 1808, 222. Horvát István tőle vette át: HORVÁT 1825, 12.

Ilion = Ilonka-vár: HORVÁT 1825, 26. A szövegben azonban nem Ilonka-vár hanem Ilusvár olvasható!

Koppenhága = Kappanhágó: SÁNDOR 1808, 229.

Párthus (nép) = pártos: OTROKOCSI 1693, II. kötet, 177. A szó jelentését is megmagyarázza: rebellis, seditiosus, Horvát István tőle vette át: HORVÁT 1825, 10.

Stockholm = Istókhalma: SÁNDOR 1791, 146: Stockholmot latin nevén említi – Holmia, és egy másik magyarázást is ad: Halom.

A szak- és ismeretterjesztő irodalomban rendszeresen idézik Horvát Istvántól, hogy „*Pözsög a' Szent Írás mindenfelé a' régi Magyar nevektől*”.²⁴ Zsirai is említi, hogy Horvát szerint a „*bibliai Dávid*”, sőt „*ősapánk, Ádám*” is magyar volt. Dávidot Horvát ugyan nem említi, de az kétségtelen, hogy a bibliai ősokeket magyarnak tekintette: *A' kaján magyar szóról a teremtés könyvéből* című írásában ezeket olvassuk: „*Úgy vagyok nem vak nemzetiségből, vagy holmi feneketlen képzelődésből, hanem egyenesen magukból a' Magyarázat Tudomány szoros rendszabályaiból meggyőződve, hogy Móses a' Teremtés Könyvében bizonyosan a' Magyar Nemzet teremtését írta le; hogy a' Görög és Római Classicus Írók az első Embe- reket, Mósessel egyezőleg, Magyarokká tészik. [...] Az tehát, hogy a' Teremtés Könyvében Mósesnél több MAGYAR SZOVIK találtak, nálom csak mellelges tanuja a'nak, a' mit főlebb Ádámnak Magyar voltáról mondottam*”.²⁵ Magánleveleiben is hasonlóan fogalmaz: „*Olyan igaz Ádám atyánk magyar volta, mint az, hogy Trója, Karthago, vagy Numantzia hajdan valóban város volt*”.²⁶ És: „*Taval és az idén közel öt ezer forintot adtam szükséges könyvekre s ezen summának következése az, hogy Ádám, kinek igazi neve IULA, magyar volt. Látod, mennyibe kerül, Édes barátom, a tanulás*”.^{27s}

A dilettáns nyelvhasználat bíráló irodalom azonban tévesen köti Horvát Istvánhoz az *Ádám* = 'adám' etimológiát. Az ugyanis nem szerepel egyetlen művében sem. Valószínűleg valami bonmot, vagy egy közszájon forgó anekdota lehetett az alapja. Horvát Istvánhoz kapcsolása a 19. század második felében történhetett meg. Az *Ádám* = 'adám' szófejtés mint Horvát István leleménye a 19–20. század fordulójától adatolható. Ruttkai György szerint a „*vadmagyar*” „*Horváth István tanár úr*” sütötte ki.²⁸ 1895-ben a Váci Katolikus Gimnázium Értesítőjében írta Kiss Ernő, hogy Horvát István szerint Ádám és Éva magyar volt, előbbi neve az „*ádám*”-ból származik, utóbbié az „*Ej ha*”-ból. Véleménye szerint Horvát „*magyarosította meg Dareiust Tarajosra, Jerusalemet Gyerő-Sólyomra*”.²⁹

Az *Ádám* = 'adám' már korábban felbukkant, de még nem Horvát István ötleteként. Olvasható volt a Budapesti Hírlap 1855. július 19-ei,³⁰ a Pesti Divatlap 1845. június 12-ei³¹ és a Hasznos Mulatságok 1837. november 18-ai számában.³² Ősforrásként egyelőre Somogyi (Csizmazia) Sándor: *Dentü Mogerek, vagy a' Magyaroknak Ős-elei* című könyvét tudjuk megjelölni. A vonatkozó rész: „*Szép dolog, megval-*

²⁴ HORVÁT 1825, 19.

²⁵ HORVÁT 1829, 5–6.

²⁶ VASS 1895, 381.

²⁷ VASS 1895, 459.

²⁸ RUTTKAI 1901, 345.

²⁹ KISS 1895, 40. 1. j.

³⁰ A. X. 1855, 2274.

³¹ BOROSS 1845, 326.

³² TAHY 1837, 327.

lom a 'val ditsekedhetni, hogy Ábrahám már magyarok közé költözött, és hogy Dávid-király udvari nyelve Magyar volt. [...] Az udvari nyelvvel való ditsekedés még nagyon új; meg mondta már más azt is régen, hogy a 'Teremtő magyarul mondá: »Ádám az embert« onnan az első ember neve Adám: ez magyarul panasza: »Eve« – onnan első anyánk neve Éva”.³³ Somogyi Cs. Sándor szerint „mondta már más azt is régen” – tehát 1826 előtt –, hogy Ádám neve azt jelenti: adám. Lehet, hogy ez a játékos nyelvi ötlet még korábbi? Talán egyszer megtudjuk. Figyelemre méltó, hogy ebben a szövegben szerepel Dávid király neve is. Feltehetőleg Zsirai erre emlékezett.³⁴

A dilettáns nyelvhasználat példáiként gyakran idézett egyéb etimológiák:

Arisztotelész = Harisnyás Tót Illés: SZENCZI MOLNÁR 1604: „*Aristoteles, g. m. Egy igen bölts Stagiritá, az setalva tanető mestöröknecc fejöc, mellyet Magyarol jatekban, Harisnyas Tot illesnecc hinac.*” – a szövegből kiderül, hogy ez csak egy tréfa!

Nabukodonozor = ne bolondozzon az úr: JÓKAI 2006, 398. Nabukodonozor (másként Nabú-kudurri-uszur, Nebukadnecár, Nabukkó) nevének további megfejtései: GIDA 1835, 197: Nap-ügy-Hód ön-az úr; SZÉPLITERATÚRAI AJÁNDÉK 1827, 64: Napon kotonozó ur, ne bolondozzon az Ur. Ez is a közismert tréfás etimológiákhoz tartozhatott, de az is lehet, hogy Jókai a *Szépliteratúrai ajándék* ismeretlen szerzőjétől vette az ötletet.³⁵

Összefoglalva megállapíthatjuk, hogy Zsirai Miklós egyébként rendkívül alapos kutatástörténete nem teszi lehetővé a hazai nyelvhasználat háttérében zajlott társadalmi folyamatok teljesebb megértését. Ahhoz, hogy hatásosabban tudjunk fellépni a dilettáns nyelvhasználat ellen, ismernünk kell indítóokaikat is.

Az őstörténeti csodabogarak ellen indított támadása során Zsirai igen nagyvonalúan kezelte forrásait. Ezen nagyvonalúsága, valamint az olykor csak egyszerűen megmosolyogtató, máskor kifejezetten anekdotikus eredetű magyarítások közismertsége és Horvát Istvánhoz kötése okozta azt a jelenséget, hogy ismeretterjesztés címén évtizedek óta téves adatokat adunk tovább. Az Istókhalma és a Kappanhágó nem is a nyelvhasználat, hanem a nyelvújítás körébe tartozik. A fentebb felsorolt naiv magyarítások kivétel nélkül a modern nyelvtudomány előtti időkből származnak. Ismeretterjesztő írásainkban nem 200 évvel ezelőtt leírt naiv etimológiákkal kellene érvelnünk a dilettáns nyelvészek nézetei ellen, hanem napjaink amatőr őstörténészeinek tudománytalan szófacsarásaival. Sajnos van példa bőven.

És hogy miért ragaszkodunk a Zsirai-féle elavult és pontatlan példákhoz? Még mindig bízunk az egykor hatásos, de mára idejétmúlt, elretentő példák erejében. Békés Vera gondolata a vesztes paradigmáról Horvát István megítélésére is vonatkozik: „*Első (valójában: »nulladik«) fokozat: Ide tartoznak a tudományból kiszorult, teljesen elszigetelődött koncepciók. Ezekről a tudományos közvéleménynek vagy egyáltalán nincs tudomása, vagy mint kuriózumokat, esetleg mint elretentő példákat tartják számon.*”³⁶

IRODALOM

A. X. 1855: Tárca. Nemzeti színház. (Egy új vígjáték.) *Budapesti Hirlap*, július 19, 2274. [Kövér Lajos: Csak kitartás című színműve bírálatának második része, az első rész a július 18-ai számban olvasható a 2270. oldalon.]

³³ SOMOGYI 1826. A könyvben nincs oldalszám, az idézett hely az adtplus.arcanum.hu internetes oldalról letöltve a 17. lapon található.

³⁴ ZSIRAI 1937, 507.

³⁵ Köszönet Spolárné Imreh Rékának az eredeti források megkeresésében nyújtott segítségéért.

³⁶ BÉKÉS 1997, 78.

- BÉKÉS 1997: Békés V.: *A hiányzó paradigma*. Debrecen 1997.
- BERECZKI 2010: Bereczki G.: Tévtanok, rögeszmék a magyar őstörténet kutatásában. In: *A nyelvrokonságról. Az török, sumer és egyéb áfium ellen való orvosságról*. Főszerk.: Honti L. Budapest 2010, 33–48.
- BOROSS 1845: Boross M.: (Böckfy Zachariás álneven) Magyar panoráma, uti képekben. *Pesti Divatlap* 1845. június 12, 326–331.
- DOMOKOS 1998: Domokos P.: *Szkitiától Lappóniáig. A nyelvrokonság és az őstörténet kérdéskörének visszhangja irodalmunkban*. Budapest 1998.
- DUGONICS 1804: Dugonics A.: *Jólánka, Etelkának leánya* 1–2. Pozsony–Pest 1803–1804.
- GIDA 1835: Gida J.: A’ Sassanida Dinastiáról. *Hasznos Multságok* 25 (szeptember 23) 195–199.
- GÓSY 2000: Gósy M.: Állandóság és változás a beszédben. *Magyar Nyelv* 96 (2000) 1–14.
- HALÁSZ 1903: Halász I.: A magyar szófejtés és történeti fejlődése. *Nyelvtudományi Közlemények* 33 (1903) 1–44.
- HORVÁT 1825: Horvát I.: *Rajzolatok a’ magyar nemzet legrégebb történeteiből*. Pest 1825.
- HORVÁT 1829: Horvát I.: *A’ kaján magyar szóról a teremtés könyvéből*. Pest 1829.
- JÓKAI 2006: Jókai M.: *Eppur si muove – És mégis mozog a föld*. Szentendre. http://akonyv.hu/klasszikus/jokai/jokai_mor_eppur_si_muove.pdf (2021. 01. 23.)
- J. SOLTÉSZ 1967: J. Soltész K.: A tulajdonnevek lefordíthatósága. *Magyar Nyelvőr* 91 (1967) 280–292.
- KÁLMÁN 2015: Kálmán L.: Az Istókhalma-szindróma. *Nyelv és Tudomány* 2015. május 4. <https://www.nyest.hu/hirek/az-istokhalma-szindróma> (2021. 01. 22.)
- KIRÁLY 2004: Király P.: *A lengyel krónikák, évkönyvek és M. Miechow „Tractatus”-ának magyar vonatkozásai*. Dimensiones Culturales et Urbanales Regni Hungariae 8. Nyíregyháza 2004.
- KISS 1895: Kiss E.: Vörösmarty mint nyelvész. In: *Értesítő a kegyes-tanítórendek váci főgymnasiumáról az 1894–1895. tanévben*. Vác 1895, 3–50.
- KLIMA 2014 (zegernyei néven): Klima L.: Tiszteletet a magyaroknak! Üzenjünk Schlözernek. *Nyelv és Tudomány/Rénhírek* 2014. június 6.: <https://www.nyest.hu/renehirek/uzenjünk-schlozernek> (2021. 01. 22.)
- KLIMA 2016: Klima L.: *Jürkák, tormák, merják. Szemelvények a finnugor nyelvű népek történetének korai forrásaiból*. MTA BTK Magyar Őstörténeti Témacsoport. Források és tanulmányok 1. Budapest 2016.
- KLIMA 2020: Klima L.: A meg nem értett szerzetes (Jugorok a Tanaisznál?). In: Klima L.: *Válogatott Rénhíreim. Tudásmorzsa a finnugor kultúra és történelem világából*. Budapest 2020, 341–349.
- LŐRINCZE 1979: Lőrincze L.: A földrajzi nevek etimológiai szótárának hasznáról. *Magyar Nyelvőr* 103 (1979) 13–19.
- MATICSÁK 2018: Maticsák S.: „A tízmillió nyelvész országa” – tények és tévhitek a magyar nyelv eredetéről. *Debreceni Szemle* 2018:3, 240–257.
- MATICSÁK 2020: Maticsák S.: *A magyar nyelv eredete és rokonsága*. Budapest 2020.
- OTROKOSCI 1693: Otrokocsi, F. F.: *Origines Hungaricae*. Franeker 1693.
- PUSZTAY 1975: Puszta J.: *Az „ugor–török háború” után*. Budapest 1975.
- PUSZTAY 2020: Puszta J.: *Még mindig ugor–török háború*. Budapest 2020.
- RUTTKAI 1901: Ruttkai Gy.: Falk Miksa. *Uj Idők* VII/42 (október 18.), 345–346.
- SÁNDOR 1791: Sándor I.: A’ Nemzetek’, Országok’, Városok’ és Folyók’ Magyar neveik. In: *Sokféle* 2. Győrött 1791, 144–152.
- SÁNDOR 1808: Sándor I., A’ Nemzetek, Országok, Tájok, Hegyek, Vizek, Várok, és Városok Neveik. In: *Sokféle* 12. Bétsben 1808, 220–243.
- SÁNDOR 2011: Sándor K.: *Nyelvrokonság és hunhagyomány*. Budapest 2011.
- SÁRKÖZY 2013: Sárközy M.: A párthusok és magyarok rokonok. *Tényleg!? Hogy volt! Hogy nem volt!...* 2013. május 5.: https://tenyleg.com/index.php?action=recordView&type=places&category_id=3338&id=260407 (2021. 01. 22.)

- SOMOGYI 1826: Somogyi Cs. S.: *Dentü Mogerek, vagy a' Magyaroknak Ős-elei*. Budán 1826. (https://adtplus.arcanum.hu/hu/view/Eltekonyvek_gb_00998/?pg=0&layout=s, 2021. 01. 23.)
- SOÓS 1984: Soós I.: Romantikus őstörténet. *História* 1984:4, 32–35.
- SÓTÉR 1965: Sótér I.: (főszerk.) *A magyar irodalom története* 3. Budapest 1965.
- STRAHLENBERG 1730: Strahlenberg, Ph. J. von: *Das Nord- und Ostliche Theil von Europa und Asia*. Stockholm 1730.
- SZABÓ 1825: Szabó J.: Értekező észrevételek a magyarok eredetéről. *Tudományos Gyűjtemény* 9:4 (1825) 35–61.
- SZENCZI MOLNÁR 1604: Szenci Molnár, A.: *Dictionarium Latinovngaricum*. Noribergae 1604.
- SZÉPLITERATÚRAI AJÁNDÉK 1827: (Szerző nélkül) Hódvilági mulatság a' régiség hagyományiban gyönyörködő tudományok' tündéreinek ajánlva. Beszélgetés Mitridates és Kőrösy között az árnyékvilágon. *Szép-literatúrai Ajándék* 7 (1827) Pesten, 49–66.
- SZILY 1902: Szily K.: *A magyar nyelvújítás szótára*. Budapest 1902.
- TAHY 1837: Tahy G.: Ádám idejében magyarul beszéltek. *Hasznos mulatságok* 41 (november 18) 327–328.
- TÉLFY 1852: Télfy J.: Árkádia a magyarok hazája. *Pesti Napló* 1852. október 12.
- TÓTFALUSI 1972: Tótfalusi I.: *Bábel örökében*. Budapest 1972.
- VIDA 1852: Vida K.: *Elmélkedések a magyar nemzet viszontagságainak története felett*. Pest 1842 [a szövegben megadott oldalszámok az internetről letöltött változatra érvényesek: https://mtda.hu/books/vida_karoly_elmelkedések.pdf – 2021. 01. 23.]
- VÁSÁRY 2008: Vásáry I.: A Jugria-kérdés: „Ceterum censeo Iugriam esse delendam”. In: Vásáry I.: *Magyar őshazák és magyar őstörténészek*. Magyar őstörténeti könyvtár 24. Budapest 2008, 73–87.
- VASS 1895: Vass B.: *Horvát István életrajza*. Budapest 1895.
- ZSIRAI 1937: Zsirai M.: *Finnugor rokonságunk*. Budapest 1937.
- ZSIRAI 1943: Zsirai M.: Őstörténeti csodabogarak. In: *A magyarság őstörténete*. Szerk.: Ligeti L. Budapest 1943, 266–289.

A HISTORY OF RESEARCH ON THE LINGUISTIC RELATEDNESS
OF HUNGARIAN AND FINNO-UGRIC LANGUAGES,
WITH SOME ODD DUCKS FROM THE SEA OF LINGUISTS
Misconceptions by Miklós Zsirai and others

LÁSZLÓ KLIMA

The chapter on the history of research in the epoch-making book by Miklós Zsirai entitled *Our Finno-Ugric Relatives* [Finnugor rokonságunk] depicts the early ages of relating Hungarian and Finno-Ugric languages in an idealized way. The linguistic relatedness of Hungarian and Finno-Ugric languages was already refused by some people during the Enlightenment (1772–1825) and the Reform Age (1825–1848). Most of the naive etymologies attributed to Ferenc Otrokocsi Fóris and István Horvát by Zsirai were in fact created by others. Popular scientific studies defending the linguistic relatedness of Hungarian and Finno-Ugric languages have regularly cited Miklós Zsirai's misconceptions. However, it is a professional mistake to use the naive etymologies enlisted by him, sometimes originally created for humorous effects before the establishment of historical linguistics, in order to argue against present-day dilettantish linguists.

A MAGYAR NYELV HONFOGLALÁSA

SUDÁR BALÁZS*

Kulcsszavak: Kárpát-medence nyelvi viszonyai, nyelvi honfoglalás, az új nyelv politikai és kulturális presztízse, a magyar nyelv többszörös betelepülése

Keywords: Language situation in the Carpathian Basin, political and cultural prestige of the new language, conquest of the Hungarian language in multiple wave

Absztrakt: A magyar nyelv Kárpát-medencei megjelenését a nyelvtörténeti munkák egyöntetűen a 9. századi magyar honfoglaláshoz kötik, de általában nem indokolják ezt az állítást. A Kárpát-medence nyelvi viszonyai a Római Birodalom bukását követő időszakban lényegében ismeretlenek, és majd csak a 12–13. századtól kezdenek sűrűsödni azok a források, amelyek tisztább képet nyújtanak: ekkorra a magyarnak már nagyon erősek a pozíciói. Tanulmányomban azt vizsgáltam – elsősorban a tágan értelmezett sztyepperégióból vett – történeti példák alapján, hogy miként zajlik egy nyelvi honfoglalás, az az esemény, amikor egy nyelv új területen kapaszkodik meg, ahol korábban nem volt jelen. Egy nyelv sikeres terjeszkedéséhez számos feltételnek kell teljesülnie, és sorsát számos dolog befolyásolja. Ilyenek az érkezők és a helyben találtak aránya, az új nyelv politikai és kulturális presztízse, az új nyelv utánpótlása (több hullámban való beérkezés), az új nyelv háttérnyelve (elszakad-e saját nyelvi tömbjétől vagy sem) stb. Mindezen szempontokat figyelembe véve a magyar nyelv a Kárpát-medencében nem került ideális körülmények közé, inkább az eltűnése, mint a túlélése lett volna várható. Ez viszont felveti annak a kérdését, hogy a jelenlegi modell fenntartható-e, s vajon biztos-e, hogy csak a magyar nyelvnek csak egyetlen betelepülésével kell-e számolnunk a Kárpát-medencébe.

Ha felütjük a magyar nyelv történetét taglaló munkákat, akkor meglehetősen keveset olvashatunk arról, hogy a magyar nyelv mikor került a Kárpát-medencébe, erre elsősorban a nyelvtörténet korszakolásánál akadhatunk iránymutatásra. E tekintetben az egyik lehetőség a nyelv külső története szerinti felosztás, ami lényegében a meghatározó történelmi eseményekre épít. Ennek jegyében jó ideje sarokpontnak számít az Árpád vezette honfoglalás, mert „a honfoglalással kerül a magyarság olyan új nyelvi környezetbe, amely az idegen nyelvi ráhatás jellegét gyökeresen megváltoztatja, és – legalábbis eleddig számítva – egy évezredre meghatározza”.¹ Erre az alapvetésre épülnek azután például a szláv–magyar nyelvi kapcsolatok elemzése, amelyek éppen kronológiai okokból nem kevés fejtörésre adtak okot a szláv nazálisok bekerülésének időrendje miatt.² Indoklást azonban nemigen találunk a kérdéses időpont mellett: ha azt

* Bölcsészettudományi Kutatóközpont, Történettudományi Intézet, Kora újkori osztály;
sudarbalazs@gmail.com

¹ BENKŐ 1964, 144. Néhány további példa: BALASSA 1937, 45; BALASSA 1943, 19; BÁRCZI 1963, 73; BENKŐ 1964, 137–145; BÁRCZI–BENKŐ–BERRÁR 1967, 504; PAPP 2014, 17 (a munka 1968-ban íródott); BENKŐ 1997, 164; KISS 2017, 131.

² A kérdéssel az utóbbi időben Zoltán András foglalkozott sokat, pl. ZOLTÁN 2017, 5–7. A szláv jövevényszavak problémája vezette el Király Pétert ahhoz, hogy korábbi magyar nyelvű közösségek beköltözésével számoljon: KIRÁLY 2006.

keressük, honnan tudjuk biztosan, hogy a magyar nyelv a honfoglalás idején kerül a Kárpát-medencébe, nem találunk érdemi választ.³ A nyelvtörténeti munkák megkerülik ezt a nem kevésbé érdekes kérdést, mintha az elgondolás természetes és magától értetődő volna. E tény mögött vélhetőleg a nép és a nyelv azonosításának gondolata áll, amely a 19. században még védhető elképzelés volt, ma már azonban aligha elégséges érv. Nem is beszélve arról, hogy Árpád honfoglalóinak belső viszonyairól alig tudunk valamit. Egy valami bizonyos csak, mégpedig az, hogy politikai közösséget alkottak: a honfoglalással a magyar fejedelemség költözött a Kárpát-medencébe, amelynek etnikai és nyelvi viszonyairól azonban vajmi kevés tudható.

Az uralkodó, bár részletesebben ki nem fejtett nézet szerint a magyar nyelv egyszer, Árpád honfoglalása révén került be a Kárpát-medencébe. Előtte nem volt jelen, és „utánpótlást” sem kapott: Árpád „népét” nem követték újabb magyarul beszélő hullámok. Az így rendkívül sikeresnek tekinthető nyelvi honfoglalást többféleképpen magyarázták. Általában valamiféle létszámbeli túlsúllyal szokás érvelni: vagy a magyarok voltak nagyon sokan, vagy a helyben találtak nagyon kevesen.⁴ A két csoport – az érkezők és a már itt lévők – arányáról azonban valójában semmiféle információval sem rendelkezünk.⁵ Az utóbbi időszakban erősödnek azok a nézetek, amelyek a Nyugat-Dunántúlon jól szervezett keretek között élt komoly létszámú helyi népességgel számolnak.⁶ Nem mellesleg a magyar hagyományok is az ország meghódításáról, és az itt talált népek hódoltatásáról és integrálásáról vallanak. Másfelől a honfoglalók nagy tömegeire utaló szilárd bizonyíték továbbra sem létezik.⁷ Azaz semmilyen bizonyítékunk nincsen arra, hogy a magyarok számbeli túlsúlyban lettek volna, ez mindössze a magyar nyelv máig tartó jelenlétéből levont következtetés.

Közelíthetünk azonban máshonnan is: a magyar presztízs-nyelvként volt jelen, ezért nem volt szükség túlnyomó magyar nyelvi többségre ahhoz, hogy a magyar uralkodó nyelvvé váljon (vagy egyáltalán fennmaradjon).⁸ Valóban vannak olyan nyelvek, amelyek társadalmi szerepük révén nyernek komoly teret, ilyen volt a középkorban a latin, vagy manapság az angol, ezek szerepe azonban ritkán vezetett oda, hogy a köznyelv latinná vagy angollá váljon. Másfelől jól látható a politikai hatalom társadalomformáló szerepe, amely a nyelvhasználatra is kiterjed, ehhez azonban komoly politikai nyomás, továbbá erős kulturális és nyelvi (számszerű) háttér is kell. (Hiába volt például Magyarországon a kommunista időszakban komoly súlya az orosz nyelvnek, gyakorlatilag nem maradt nyoma a magyar nyelvben, s a Balkán sem törökösödött el nyelvileg a fél évezredes oszmán uralom alatt.) A presztízs ugyan fontos szempont, de magában kevés.

Az elemek persze kombinálódhatnak is: lehet, hogy egy nyelv abszolút értelemben nem képez többséget, de ettől még lehet a beszélőkön belül a legnagyobb arányú. Egy 40:30:20:10 %-os elképzelt arány esetében a 40%-ot beszélők nincsenek többségben, de mégis minden más nyelvi csoportnál erősebbek. Ennek eredményeképpen lehet, hogy a nyelv közvetítőnyelvvé is alakul, és ez nagyon megerősíti a pozícióit a társadalmon belül.

³ Jellemző, hogy e kérdés általában nem nyelvészeti munkákban bukkan fel, hiányára TAKÁCS 2006, 83.

⁴ Ezt az elgondolást Kniezsa István vetette fel nagy hatású tanulmányában: KNIEZSA 1938, II, 454–456.

⁵ A nézeteket összefoglalta: TAKÁCS 2006, 67–98.

⁶ E tényre Fehér Géza már 1956-ban nyomatékosan felhívta a figyelmet (FEHÉR 1956). Szőke Béla Miklós évtizedes zalavári ásatásaira támaszkodva megerősítette ezt a véleményt: SZŐKE 2014.

⁷ Szőke Béla ugyan a köznépi temetőket a korábbi nézetekkel szemben összekapcsolta a magyar etnikummal (legalább részben), amiben alighanem igaza is van, ám ettől a magyarság létszámáról és arányáról vajmi keveset tudunk meg (SZŐKE 1962). Másfelől elgondolkodtató, hogy magyarokhoz köthető, nagy sírszámú köznépi temetők az előző, etelközi szállásterületen nem mutathatók ki, míg a kis sírszámú temetők vagy a gazdag magányos sírok előkerültek (KOMAR 2018).

⁸ A társadalmon belüli nyelvi viszonyok alakulásával a szociolingvisztika foglalkozik. A honfoglalás korára alkalmazva, némiképp más kérdésfelvetéssel: SÁNDOR 2014, 264–284. A magyar presztízs- illetve közvetítőnyelv voltával már Kristó Gyula is számolt (KRISTÓ, 1995, 146).

A nyelvnek mint társadalmi jelenségnek, valamint emberi közösségeken belüli működésének vizsgálata a nyelvészetben belül önálló kutatási irány. E munkák révén alkothatunk pontosabb fogalmat például a nyelvek egymás mellett éléséről, egymásra gyakorolt hatásuk mikéntjéről is. Ezek a modellek azonban jobbra kortárs, vagy viszonylag közelmúltbeli példákon alapulnak. Olyan példákon, amelyek szereplőit már alaposan befolyásolja a kötelező oktatási rendszer, a sajtó és a tömegmédiá hatása. Ezek a folyamatok többféle irányból is dokumentáltak, esetleg ellenőrizhetők. A minket érdeklő időszak jóval korábbi, másféle társadalmi körülmények jellemzik, és éppen nyelvi szempontból nehezen megismerhető. Éppen ezért úgy gondolom, hogy az elméleti megfontolások mellett érdemes áttekintenünk néhány történeti példát arra nézvést, hogyan is tud megkapaszkodni egy nyelv egy új közegben.

Mielőtt azonban a kérdés elemzésébe belevágnánk, érdemes néhány előzetes észrevételt megfogalmaznunk, amelyek a kutatást – saját alábbi eszmefuttatásunkat is – nagymértékben befolyásolják. Ezek legfontosabbika a nyelvi adatok hiánya. A térség pontos nyelvi viszonyairól csak az utóbbi néhány száz évre vonatkozóan bírunk értékelhető információkkal, a korábbi időszakokról jobbra csak találgathatunk. Hoffmann István és debreceni helynévkutató iskolája sokat tett az Árpád-kori viszonyok megismeréséért, egyúttal azonban azt is világossá tették, hogy a 9–10. század nyelvi viszonyairól nem sok minden mondható el.⁹ Ha Eurázsia történetére tekintünk, hasonló falakba ütközünk: minél visszább lépünk az időben, annál bizonytalanabbak lesznek állításaink. Például a 8–11. századnak feltételezett jenyiszeji kirgiz sírfeliratok (közel 250 darab) türk nyelvűek, és türk rovásírással készültek.¹⁰ Általuk az adott korszakban szinte páratlan betekintést nyerünk egy nomád közösség nyelvhasználatába. De vajon bizonyos-e ezek alapján, hogy a kirgizek ekkor valamilyen türk nyelven beszéltek? Gondoljunk csak bele: a korai magyar sírfeliratok egytől-egyig latin nyelvűek voltak. (A kirgizekről fel is merült – valószínűleg tévesen –, hogy nem török nyelvűként kezdték a pályafutásukat.)¹¹ Hasonlóképpen problematikus a magyar nyelvtörténeti elemzések során olyan sokszor emlegetett nyugati ótörök nyelvű népek (onogur, szaragur, kutrigur) tényleges nyelvi hovatartozása. Esetükben ugyanis nincsenek nyelvemlékeink, pusztán a „népnév” mutat valamiféle irányt. Csakhogy jól tudjuk, hogy a török nevű dunai bulgárok vagy a germán nevet viselő ruszok viszonylag gyorsan szlávra cserélték eredeti nyelvüket, miközben népnevüket megtartották, így önmagában a népnév valójában semmiféle iránymutatással nem bír.

Harmadjára meg kell említenünk a nyelvi egységesség kérdését. Általában az írott források népnevei alatt etnikumokat szokás érteni. Holott erre semmiféle bizonyíték nincs, a későbbi példák eléggé egyértelműen arra mutatnak, hogy e csoportok gyakran több, különböző nyelvű közösségből tevődnek össze. Világos, hogy például a korai Rusz germán, szláv és finnugor nyelvű csoportokat egyesített, a volgai Bulgária pedig török és finnugor nyelvűekből állt össze. A csoportjelölő kifejezéseknek tehát gyakran nincs egyértelmű nyelvi tartalmuk, és a közkeletű népnévértelmezésük helyett talán helyesebb volna a politikum területére utalni őket. Nem mellesleg a honfoglaló magyarokról ugyanezt konkrétan tudjuk is (Konstantin szerint a magyarok és a kabarok nem azonos nyelvűek),¹² és természetesen arra sem kell gondolnunk, hogy a Kárpát-medence lakossága teljes mértékben elmagyarosodott volna: az Árpádok Magyarországa biztosan nem volt egynyelvű. A történetileg értékelhető kései adatok inkább arra mutatnak, hogy a lakosság fele beszélt magyarul. Ennek fényében nem feltétlenül szükséges a helyi lakosság teljes vagy akár részleges nyelvváltásáról beszélnünk, komoly tömegek minden további nélkül megtarthatták eredeti nyelvüket.¹³ A kérdés tehát szűkebb: nem az, hogy a honfoglalók hogyan magyarosították

⁹ Összefoglalva: HOFFMANN–TÓTH 2016.

¹⁰ A szövegeket ld. SERTKAYA. Kiadásuk: KORMUŞIN 1997; AYDIN 2015.

¹¹ LIGETI 1950, 150. Kritikája: PULLEYBLANK 1990, 104–105. Vö. SCHÖNIG 1999, 84.

¹² MORAVCSIK 1984, 46.

¹³ Azt, hogy a magyarok beolvasztották a helyieket, már Kniezsa felvetette: KNIEZSA 1938, 454–455. Az elméletet Fehér Géza dolgozta ki: FEHÉR 1956, 35–36. Szintén ezzel érvel, de a szláv továbbéléssel számolva: KRISTÓ, 1995, 143–148. A gondolatot Takács Miklós is továbbviszi: TAKÁCS 2006, 76. Más irányból közelítve a kérdéshez hasonló eredményekre jut: NAGY 2017.

el a Kárpát-medencét, hanem „csupán” az, hogy nyelvünk hogyan tudott megmaradni máig. Ez ugyanis cseppet sem magától értetődő jelenség.

A magyar nyelv helyzetének értelmezéséhez hasznos volna valamiféle adattárat készítenünk különféle nyelvek honfoglalásáról, ami azonban a feljebb jelzett problémák fényében nem könnyű: mindenhol egyedi elemzésekre volna szükség – amelyeknél azonban a fent felsorolt falakba ütköznénk.¹⁴ Tanulmányomat ezért inkább vitaindítónak szánom, vagy legalábbis a korábbi állításokkal szembeni nagyobb óvatosság szükségességére szeretném felhívni a figyelmet.

Úgy tűnik, a népvándorlás korának honfoglalói nyelvi tekintetben ritkán voltak sikeresek, e gondolat nálunk a „bolgár-modell” elnevezéssel híresült el: eszerint a török nyelvű bolgárok rátelepedtek a szláv alapnépességre, megszervezték az államot, de hamarosan elveszítették a nyelvüket. A jelenségre számos példát felsorolhatunk (már amennyiben feltételezzük, hogy a kérdéses népek által ténylegesen beszélt nyelveket ismerjük). A hajdani római területre költöző germánok bár katonailag domináns pozícióba kerültek, és önálló államokat hoztak létre, amelyek az ő nevüket viselték, a nyelvüket többnyire elveszítették, és valamelyik újlatin dialektusra cserélték fel. Így jártak a longobárdok Itáliában, a vizigótok az Ibériai-félszigeten, a frankok Galliában.¹⁵ De ez történt a Kelet-Európába költöző vikingekkel is: germán nyelvüket hamarosan szlávra cserélték. Így jártak frankföldre költöző rokonaik is: a normannok néhány generáción belül franciául beszéltek. Egy másik normann csoport Szicíliában alapított államot, itt viszont megint csak egy újlatin nyelv lett uralkodó. De ez történt a feljebb említett, Al-Dunához költöző bolgárokkal is: török(?) nyelvüket elveszítették, és a szlávot vették fel.¹⁶ Úgy tűnik tehát, hogy a harcos elitek rendre sikerrel szervezték meg a meghódított területeket, de nyelvük megőrzésében cseppet sem voltak eredményesek.

Mielőtt azt gondolnánk, hogy minden vándorlás egyúttal nyelvvesztéssel járt a térségben, lássunk néhány ellenpéldát is! A legsikeresebb nyelvi honfoglalók minden bizonnyal a szlávok voltak. A mai Dél-Lengyelország táján sejtett őshazájukból szétvándorolva nyelvüket Kelet és Dél-Európa jókora területein terjesztették el a 6–7. században.¹⁷ Ők azonban egészen más utat jártak be, mint a fent említett harcos elitek. Az uralkodó elképzelések szerint a szlávok harcos földművelő tömeggel rendelkeztek, magasabb szervezetségi szintekkel nem. Úgy tűnik, nem is próbáltak kiegészíteni a helyi lakossággal – a fenti harcosokkal ellentétben –, hanem egyszerűen megszálltak bizonyos régiókat. A szláv vándorlás mérete, a belakott területek nagysága jókora tömegek mozgására utal. Ráadásul ezek a kirajzás után sem szakadtak el egymástól, mindvégig – máig – egymás közelében éltek és élnek, s mindössze két nyelvi tömböt alkotnak.

Kérdés, hogy miként alakultak a sztyeppe-régió nyelvi viszonyai. Itt is komoly átrendeződésekkel számolhatunk, úgy sejtjük például, hogy a sztyeppe iráni időszakát a török évszázadok követték. Sajnos a régió tényleges nyelvi viszonyairól nagyon sokáig nem sok mindent lehet tudni. Annyi bizonyos, hogy a törökül beszélők egyre nyugatabbra nyomultak, hullámaik egymást követően érkeztek egészen a korajkorig. (Hogy pontosan hol is volt a „nyelvi őshaza”, a kirajzás centruma, arról viták folynak.) Ennek eredményeképpen alakult ki a sztyeppe-régió nyugati felének törökös arculata, míg keleten a mongol nyelvű népek váltak dominánssá. Azt, hogy a török nyelvnek milyen nehézségekkel kellett megküzdenie, nem tudjuk. Ami viszont egyértelmű: a törökök a szlávokhoz hasonlóan nagy tömegben és számos hullámban érkeztek az alapvetően idegen ajkú területekre is, ráadásul többnyire a politikai hatalmat is megszerezték. Anatóliába például a 11. században kezdődött a beköltözés, és lényegében napjainkban is zajlik.

¹⁴ Florin Curta közelmúltban elhíresült kötete (CURTA 2011) etnikai értelemben ugyan érdekes felvetéseket fogalmaz meg a szlávok kialakulására, a nyelvi kérdésekre azonban nem reflektál.

¹⁵ A nyugat-európai germán betelepülésre: GEARY 2014, 145–182. A francia nyelv esete: HERMAN 1966, 105–125.

¹⁶ A bolgárok eredeti nyelvének vitatott voltára: RASHEV 1992, 23–33. A volgai bulgárok török nyelvére: ZIMONYI 1990, 84–88; RÓNA-TAS-BERTA 2011, II, 1165–1166.

¹⁷ A szlávok vándorlására és ezzel párhuzamosan a nyelv terjedésére, hagyományos szemléletben: HORÁLEK 1967, 13–18, 66–85; BIHARI-H. TÓTH 1982, 19–21, 70–73.

Ahol azonban hiányzott ez a komoly nyomás, ott ők is elveszíthették a nyelvüket, mint például a kabarok, a besenyők vagy a kunok Magyarországon és a Balkánon, pedig e területekre is több hullámban érkeztek, és gyakran a politikai hatalmat is megszerezték. Szemléletes példát kínál Dzsingisz mongol birodalma: a hatalmas területeket meghódító mongolok anyaországukon kívül nagyon rövid idő alatt elveszítették nyelvüket (jobbára eltörökösödtek), minthogy a hódítóknak sem tömege, sem újabb hullámai nem voltak.

A nomád vándorlások esetében azonban érdemes egy újabb szempontra felfigyelnünk: amennyiben egy nomád közösség vándorol, és új sztyepei területet foglal magának, akkor általában ott uralkodó etnikummá válik, a korábbi birtokosok java része elköltözik (ennek hiányában nem is lehetne beköltözni az adott térségbe). Itt tehát sokszor nem rátelepedésről, hanem helyettesítésről, az eredeti lakosság leváltásáról beszélhetünk. Ez egészen más helyzet, mint amikor alapvetően letelepült társadalmak települnek rá egy másik letelepült közösségre, vagy amikor a nomádok hódítanak meg letelepedett kultúrákat.

A fenti példák alapján a népvándorlások és a nyelvi viszonyok alakulásának többféle modellje látható.

1. Kisebb létszámú harcos közösség hódít meg egy nagyobb, letelepült közösséget. Ennek során államot alapít, ennek nevet ad, de nyelviileg eltűnik. (gótok, frankok, longobárdok, normannok, ruszok, bolgárok stb.)
2. Kisebb közösség költözik be egy nagyobb közösség területére, ott valamiféle autonómiát szerez, és hosszan megőrzi a nyelvét. (pl. erdélyi szászok)
3. Kisebb közösség költözik be egy nagyobb közösség területére, és felszívódik benne. (pl. vallonok, jászok Magyarországon)
4. Nagyobb közösség költözik már lakott területre, megőrzi a nyelvét, és esetleg beolvastja a helyieket is (szlávok a Balkánon).
5. Bármekkora közösség lakatlan területre költözik, és értelemszerűen megőrzi a nyelvét. (kalmükök, oguzok Anatóliában)

Az olyan vándorlások, amelyek nyelvi honfoglalással is járnak – tehát a jövevények nyelve korábban nem volt jelen a meghódított területen, de a foglalással hosszú távra meggyökeresedik –, több jól megfogható jellegzetességgel bírnak.

1. Nagyon fontos a tömeg, nagyobb számú költöző inkább megőrzi a nyelvét.
2. Fontos szempont a tömörség: az egy tömbbe költözők esélyesebben őrzik meg a nyelvüket, mint a szétszóródva megtelepedők.
3. Jelentős kérdés az életmódbeli azonosság vagy elkülönülés. A nyelvek „összeütközése” akkor következik be, ha azonos élettérben jelenik meg az „öslakos” és a beköltöző. Ha nem, akkor kis területen érintkeznek, és ez kevésbé befolyásolja a nyelvhasználatot. Ilyenek például az Anatóliába költöző törökök, akik addig nem használt területeket szálltak meg. De ilyenek voltak az Erdélybe beszivárgó románok is.
4. Úgy tűnik, hogy a sikeres nyelvi honfoglalások amőbaszerűek: a meglévő törzsterület szomszédságában szereznek újabb pozíciókat, amelyeket a „hátszakra” támaszkodva tartanak meg (szláv és török példák). A közösségüktől messzire távolodó, abból kiszakadó csoportok idegen nyelvi közegben könnyebben veszítik el a nyelvüket is (kunok, besenyők Magyarországon).
5. A sikeres nyelvi honfoglalások során az első hullámot újabbak követik, újra és újra megerősítve az adott nyelv pozícióit a térségben.
6. Politikai és kulturális presztízs: ha egy nyelv efféle előnyököt mondhat a magáénak, akkor a túlélési esélyei megnövekszenek. A két tényező közül a kulturálisat látom fontosabbnak, mivel a politika természetét tekintve kevésbé kötődik a nyelvhez, mint a kultúra. Egy magát kulturálisan fölényben

érző közösség kevésbé veszíti el a nyelvét még politikailag alávetett helyzetben sem (irániak Törökországban, magyarok Romániában), és fordítva: kulturálisan gyengébb közösség inkább veszíti el a nyelvét (törökök Kínában, afroamerikaiak az USA-ban, törökök és finnugorok a Szovjetunióban). A kultúra megtartó ereje szempontjából fontos a tételes vallások és az írásbeliség jelenléte.

7. Végezetül: az őslakó – ha nem irtják ki – mindig jobb esélyekkel indul a nyelv megőrzése terén (baszkok).

A fenti tényezők aránya, egyensúlya – valójában az éppen vizsgált helyzet – dönti el egy-egy nyelvnek a sorsát. Még számos feltétel teljesülése esetén sem biztos az érkező nyelv túlélése. A Kárpát-medencébe egészen biztosan több török nyelvű betelepülési hullám ért el: besenyők, kunok, esetleg a kabarok, s valószínűleg a hunok és az avarok is hoztak török nyelvű közösségeket. Ráadásul az oszmán hódítás szintén erősítette a török nyelv helyi pozícióit. Volt tömörszerű megtelepedés és jelentős tömeg (a kunoknál bizonyosan), politikai presztízs (oszmánok), nyelvi háttér (kelet-európai sztyeppe), mindez azonban nem bizonyult elégségesnek ahhoz, hogy a török nyelv meggyökeresedjen a Kárpát-medencében. De éppen így lényegében eltűnt európai „törzshelyéről”, a sztyeppe-régióból is: a gagauzok és a krími tatárok maradványai csak az emléket. Egyáltalán nem magától értetődő tehát egy nyelv megmaradása egy új területen.

A továbbiakban tekintsük át azt, hogy a fenti szempontokból mit tudunk a magyar nyelvre alkalmazni, amennyiben az aktuálisan elfogadott álláspontnak megfelelően azt feltételezzük, hogy az a honfoglalással került a Kárpát-medencébe.

A honfoglalók egészen biztosan nem lakatlan területre érkeztek, és pillanatnyilag inkább kisebb, mint nagyobb létszámukkal számolhatunk. Jövevények voltak, akik „őslakókkal” kerültek szembe. Ugyan elképzelhető, hogy életmódjuk különbözött az itt találtakétól (legalább részben nomádok lehettek a letelepedettekkel szemben), de ez korántsem egyértelmű,¹⁸ és a Kárpát-medence éghajlati viszonyai mellett valószínűleg hamar letelepedtek ők is. Mindezek a tényezők tehát nem kedveztek a beérkező nyelv megmaradásának. Az nagyon valószínű, hogy a hódítás után a magyar presztízsnyelv lett politikai értelemben, viszont kulturálisan ez már kevésbé egyértelmű, illetve területenként változhatott. Ne felejtjük el, hogy a Karoling Pannónia egyházi és igazgatási szervezetével meglehetősen komoly társadalmi szervezettséget tudhatott a magáénak, valószínűleg erősebbet, mint az éppen formálódó magyar fejedelemség. Valószínűleg ez igaz a meghódított Morva Fejedelemségre is. A kutatás nem számol azzal, hogy a környéken magyarhoz közeli nyelvet beszélő csoportok éltek volna, amelyek a magyarság nyelvi háttérét képezhették volna, a magyar nyelv Kárpát-medencei megjelenése tehát nem egy nyelvi értelemben szomszédos terület bekebelezése, hanem egy tipikusan nyelvi közegéből kiszakadó csoport története. Végezetül a nyelvészet nem számol sem korábbi, sem későbbi magyar nyelvű beköltözőkkel: a honfoglalás utáni pozíciókat tehát nem erősítik újabb nyelvi hullámok. Éppen ellenkezőleg, számos nem magyar nyelvű betelepülést tartunk számon: besenyők, kunok, jászok, szászok, vallonok, akik nem a magyar nyelv pozícióit erősítik meg. Mindehhez vegyük hozzá, hogy Árpád honfoglalói sem egységesek nyelviileg: a csatlakozott kabarok nem magyarul (pontosabban nem a törökök nyelvén) beszéltek. Abban sem lehetünk bizonyosak, hogy a hét törzs mind magyar nyelvű volt. (Valójában egyáltalán nem tudjuk, hogy a hét törzs népe milyen nyelvű volt.)

E felsorolt szempontok cseppet sem teszik kedvezővé a magyar nyelv túlélésének az esélyeit a Kárpát-medencében. Sőt, az analógiák alapján inkább eltűnésére számíthatnánk. Mindezek ellen lehetne vetni, hogy mégis számos magában álló, rokontalan, szigetnyelv létezik Európában, esetleg önálló államiság nélkül is. Ilyen a görög, a baszk, az albán vagy akár az ír. Ezek azonban egy valamiben egészen biztosan különböznek a magyartól: mindannyian az „őslakos” pozíciójából indultak a hódítókkal szemben:

¹⁸ Ugyan a magyarokat a korai források nomádként írják le, akik a fű sarjadása után mennek az állataikkal, de azt nem tudjuk, hogy a nomád életformán belüli sokféle lehetőség közül melyik volt rájuk jellemző.

voltaképpen megvédett refugiumok, e tekintetben gyakran nagyon optimális földrajzi viszonyok között (hegyek, szigetek: viszonylagosan elzárt területek). Nem jó párhuzamai tehát a magyar viszonyoknak. Megemlíthetjük még a kalmüköket, Európa egyetlen mongol nyelven beszélő közösségét. Ők viszonylag későn érkeztek Volga menti lakhelyükre, amelyet javarészt üresen találtak, és a későbbiekben sem kívánt odatelepedni senki. Ők ugyan nagyon messzire kerültek nyelvrokonaiktól, ám többen telepedtek meg, és őslakosság hiányában nem kellett más nyelvekkel állandó kontaktusban élniük. Példájuk tehát megint csak nem alkalmazható a magyarokéra.

Mindez a feljebb jelzett példák ismeretében valószínűtlenné tenné a magyar nyelv túlélését, ha az csak Árpád honfoglalóival került volna ide. A magyar „nyelvi honfoglalás” jelenleg elfogadott modellje mellé nem igen tudunk analógiákat állítani. Három lehetőségünk marad: 1) kiderítjük, hogy mégiscsak vannak példák a magyarok esetére, 2) ha az előbbi nem sikerülne, akkor valamilyen módon megpróbáljuk indokolni, hogy a magyar miért viselkedik ennyire példa nélküli módon egy számára idegen nyelvi közegben, 3) ha ez sem állna meg, akkor érdemes más modelleken is elgondolkodnunk.

Mivel az első két esetre magam nem látok továbblépési lehetőségeket – erről szólnak a fenti sorok –, nem gondolom kizárhatónak a harmadik megoldást. Kiút lehetne például, ha a magyar nyelv többszörös beköltözésével számolhatnánk. Mivel nem ismerjük a sztyeppe-régió és a Kárpát-medence nyelvi viszonyait, így erre van elvi lehetőségünk. Ahogy nem ismerjük például a láthatóan többkomponensű besenyők nyelvi viszonyait, úgy az avarokéit sem. Vagy például a hun hagyományok tekintetében cseppet sem egységes krónikairódmunk egy valamiben azért egyetért: a magyarokkal szegről-végről rokonnak – azonosnak – tekintett székelyek a honfoglalók előtt érkeztek.¹⁹ Ez legalábbis annyit jelent, hogy élt valamiféle kép egy korábban beköltözött, és a történelem viharait túlélte csoportról (más kérdés, hogy ők azonosak-e a mai székelyekkel). A korábbi beköltözésről szól a „kettős honfoglalás” elmélete, amely ha politikai-tudati szinten aligha helytálló, de nyelvi sok mindent megmagyarázhatna, például a földművelés vagy a borászat szókincsének nem csekély török rétegét.²⁰ Ebben az esetben az Árpád-féle honfoglalás létszámban megerősíthetné a már jelen levő nyelv helyzetét (hiszen e tekintetben már egy újabb hullámnak számítana), és az ország megszervezésével a hatalmi helyzetet is behozhatná a képletbe. Ez talán elég súlyt képezhetne a magyar nyelv fennmaradásának magyarázatához. Úgy gondolom, egy ilyen lehetőség sem zárható ki a lehetséges forgatókönyvek közül.

FORRÁSOK

DAI 1950: Bíborbanszületett Konstantin, *A birodalom kormányzása*. Ford.: Moravcsik Gy. Budapest 1950.

IRODALOM

AYDIN 2015: Aydın, E.: *Yenisey Yazıtları*. Konya 2015.

BALASSA 1937: Balassa J.: *A magyar nyelv életrajza*. Budapest 1937.

BALASSA 1943: Balassa J.: *A magyar nyelv könyve*. Budapest 1943.

BÁRCZI 1963: Bárczi G.: *A magyar nyelv életrajza*. Budapest 1963.

¹⁹ A hun hagyomány anomáliáiról: SUDÁR 2021, 95–102.

²⁰ NAGY 1895, CCCLII; VÁMBÉRY 1895, 74–75; LÁSZLÓ 1978; ENGEL 1990, 105–106; ENGEL 2001, 11; VÉKONY 2002, 172–215.

- BÁRCZI–BENKŐ–BERRÁR 1967: Bárczi G. – Benkő L. – Berrár J.: *A magyar nyelv története*. Budapest 1967.
- BENKŐ 1964: Benkő L.: A magyar nyelvtörténet korszakolásáról. *Magyar Nyelv* 60 (1964) 137–145.
- BENKŐ 1997: Benkő L.: A honfoglaló magyarság nyelvi viszonyai. In: *Honfoglalás és nyelvészet*. Szerk.: Kovács L. – Veszprémy L. Budapest 1997, 163–176.
- BIHARI–H. TÓTH 1996: Bihari J. – H. Tóth I.: *Bevezetés a russzisztikába*. Budapest 1982.
- CURTA 2011: Curta, F.: *The Making of the Slavs*. Cambridge 2011.
- ENGEL 1990: Engel P.: *Beilleszkedés Európába a kezdetektől 1440-ig*. Budapest 1990.
- ENGEL 2001: Engel P.: *Szent István birodalma. A középkori Magyarország története*. Budapest 2001.
- FEHÉR 1956: Fehér G.: A Dunántúl lakossága a honfoglalás korában. *Archeologiai Értesítő* 83 (1956) 25–38.
- GEARY 2014: Geary P. J.: *A nemzetek mítosza. Európa népeinek születése a középkorban*. Budapest 2014.
- HERMAN 1966: Herman J.: *A francia nyelv története. A latin nyelvtől az újlatin nyelvekig*. Budapest 1966.
- HOFFMANN–TÓTH 2016: Hoffmann I. – Tóth V.: A nyelvi és az etnikai rekonstrukció kérdései a 10. századi Kárpát-medencében. *Századok* 150 (2016) 257–318.
- HORÁLEK 1967: Horálek K.: *Bevezetés a szláv nyelvtudományba*. Budapest 1967.
- KIRÁLY 2006: Király P.: *A honalapítás vitás eseményei. A kalandozások és a honfoglalás éve*. Nyíregyháza 2006.
- KISS 2017: Kiss J.: A magyar nyelvtörténet korszakolásának kérdésköréhez. *Magyar Nyelv* 113 (2017) 129–145.
- KNIEZSA 1938: Kniezsa I.: Magyarország népei a XI. században. In: *Emlékkönyv Szent István király halálának kilencszázadik évfordulóján*. Budapest 1938:2, 365–472.
- KOMAR 2018: Комар, А.: *История и археология древних мадьяр в эпоху миграции – A korai magyarság vándorlásának történeti és régészeti emlékei*. Eds.: Türk, A. – Budai, D. *Studia ad Archaeologiam Pazmaniensia* 11. – Magyar Őstörténeti Témacsoport Kiadványok 5. Budapest 2018
- KORMUSIN 1997: Кормушин, И. В.: *Тюркские енисейские эпитафии. Тексты и исследования*. Москва 1997.
- KRISTÓ 1995: Kristó Gy.: *A magyar állam megszületése*. Budapest 1995.
- LÁSZLÓ 1978: László Gy.: *A „kettős honfoglalás”*. Budapest 1978.
- LIGETI 1950: Ligeti, L.: Mots de civilisation de Haute Asie en transcription chinoise. *Acta Orientalia Academiae Scientiarum Hungaricae* 1 (1950) 141–185.
- MORAVCSIK 1984: Moravcsik Gy.: *Az Árpád-kori magyar történet bizánci forrásai*. Budapest 1984.
- NAGY 1895: Nagy G.: Harmadik könyv. Magyarország története a népvándorlás korában. In: *A magyar nemzet története. Első kötet. Magyarország a királyság megalapításáig*. Szerk.: Szilágyi S. Budapest 1895.
- NAGY 2017: Nagy I.: Kísérlet a 10. századi Kárpát-medence etnikai rekonstrukciójára. *Dentumoger. Tanulmányok a korai magyar történelemről* 1. Szerk.: Sudár B. Budapest 2017, 357–398.
- PAPP 2014: Papp I.: *Magyar nyelvtörténet*. Debrecen 2014.
- PULLEYBLANK 1990: Pulleyblank, E. G.: The Name of the Kirghiz. *Central Asiatic Journal* 34:1–2 (1990) 98–108.
- RASHEV 1992: Rashev, R.: On the origin of the Proto-Bulgarians. In: *Studia protobulgarica et mediaevalia europensia. In honour of Prof. V. Beshevliev*. Veliko Tarnovo 1992.
- RÓNA-TAS–BERTA 2011: Róna-Tas A. – Berta Á.: *West Old Turkic. Turkic Loanwords in Hungarian* 1–2. Wiesbaden 2011.

- SÁNDOR 2014: Sándor K.: *Nyelvrokonság és hunhagyomány*. Szeged 2014.
- SCHÖNIG 1999: Schönig, Cl.: *The Internal Division of Modern Turkic and Its Historical. Implications. Acta Orientalia Academiae Scientiarum Hungaricae* 52:1 (1999) 63–95.
- SERTKAYA: Sertkaya, O. F.: *Yenisey Bölgesi Yazitlari (184 yazit)*. <https://uqusturk.wordpress.com/2012/02/12/yenisey-bolgesi-yazitlari-184-yazit/>
- SUDÁR 2021: Sudár B.: Az Árpádok és Attila. In: B. Szabó J. – Sudár B.: *Az Árpád-ház nyomában*. Budapest 2021, 83–102.
- SZŐKE 1962: Szőke B.: *A honfoglaló és kora Árpád-kori magyarság régészeti emlékei*. Budapest 1962.
- SZŐKE 2014: Szőke B. M.: *A Karoling-kor a Kárpát-medencében*. Budapest 2014.
- TAKÁCS 2006: Takács M.: Három nézőpont a honfoglaló magyarokról. *Dolgozatok az Erdélyi Múzeum Érem- és Régiségtárából. Új sorozat* 1 (2006) 67–98.
- VÁMBÉRY 1895: Vámbéry Á.: *A magyarság keletkezése és gyarapodása*. Budapest 1895.
- VÉKONY 2002: Vékony G.: *Magyar őstörténet, magyar honfoglalás*. Budapest 2002.
- ZIMONYI 1990: Zimonyi I.: *The origins of the Volga Bulgars*. Szeged 1990.
- ZOLTÁN 2017: Zoltán A.: Szláv jövevényszavaink néhány időrendi és nyelvföldrajzi kérdése. *Magyar Nyelv* 113 (2017) 1–9.

THE HUNGARIAN LANGUAGE CONQUEST

BALÁZS SUDÁR

Language historians unequivocally claim that the Hungarian language appeared in the Carpathian Basin at the time of the Hungarian conquest in the 9th century; however, they do not support this claim. In fact, the language situation in the Carpathian Basin after the fall of the Roman Empire is practically unknown. Sources that give a clearer insight into the question appear in growing numbers only from the 12th or the 13th centuries: Hungarian gained a very strong position by that time. Based on historical examples taken from the loosely defined steppe region, my study explores how language conquest takes place, i.e. how a new language can spread in a territory where it has not been spoken before. Several conditions must be present for the successful spread of a language, and the fate of the language is influenced by a number of factors. These include (i) the proportion of the original and the arriving inhabitants; (ii) the political and cultural prestige of the new language; (iii) the fresh supply of the new language (e.g. arriving in several waves); (iv) the home front of the new language (whether it has been cut off from its original hinterland) etc. From these perspectives, the Hungarian language did not arrive in ideal circumstances into the Carpathian Basin; thus its disappearance was more probable than its survival. This controversy raises the question whether the presently held model of the Hungarian language conquest is sustainable, and whether the Hungarian language arrived into the Carpathian Basin in one single wave.

A FINNUGOR ALAPNYELVI KORSZAK A RÉGÉSZET TÜKRÉBEN

VIGH JÓZSEF*

Kulcsszavak: *finnugor alapnyelv, korai neolitikum, neolitizáció, kronológia, kerámiaművesség, kulturális kapcsolatok*

Keywords: *Proto-Finno-Ugric (PFU); Early Neolithic; neolithization, chronology; pottery production; cultural connections*

Absztrakt: Fodor István munkásságának köszönhetően a régészet hivatalosan is elfoglalhatta helyét a finnugor őstörténeti tudományok között. A finnugor alapnyelv a Kr. e. IV–III. évezredben állt fent, mely időintervallum a hetvenes években rendelkezésre álló régészeti adatok alapján a neolitikum időszakát foglalta magába. A régészeti kutatásokban a kerámia, esetünkben a fésűs-gödrös kerámia játszotta a főszerepet. Az elmúlt több mint négy évtizedben felhalmozódott leletanyag alapján azonban egy teljesen eltérő kép tárul elénk. Nemcsak a neolitikum kronológiáját, hanem Kelet-Európa kulturális képét is teljesen újra kell gondolnunk. E vizsgálatunk során különösen figyelemmel kell lennünk Kelet-Európa neolitizációjának a kérdésére, valamint a kerámiaművesség elterjedésére az erdőssztyeppi és az erdőzónában. A kapott kép sokkal összetettebb, mint ahogy azt korábban gondoltuk, és számos kérdést vet fel a finnugor alapnyelv fennállásának időtartamával kapcsolatban.

BEVEZETÉS

Az alábbi tanulmányban a finnugor alapnyelvi kor régészeti kutatásával kapcsolatos újabb eredményeket kívánom bemutatni a régészeti szakirodalom segítségével. Mivel a régészet egy dinamikus fejlődő tudomány, ezért a finnugor őstörténet¹ szempontjából is érdemes az újabb publikációk felé fordulni. Különösen a kerámiaművességre fordítottam nagy figyelmet, ugyanis ez a tárgytypus állt a korábbi finnugor régészeti kutatások középpontjában, a kutatók erre alapozva dolgozták ki elméleteiket.

Mindemellett rövid bevezető gyanánt a nyelvi egységek régészeti azonosításának a kérdéséről is említést kívánok tenni, hiszen ha interdiszciplinárisan próbáljuk megközelíteni a finnugor őstörténet kutatását, nem tehetjük meg, hogy e kérdéssel ne foglalkozunk.

A NYELVI EGYSÉGEK RÉGÉSZETI AZONOSÍTÁSÁNAK KÉRDÉSE

Jelen bevezetőnek szánt fejezetben egy nagyon sarkalatos témához szeretnék adalékokat szolgáltatni, ez pedig nem más, mint a nyelvi egységek régészeti/etnikus azonosítása. Bár rendkívül összetett témával

* ELTE BTK Nyelvtudományi Doktori Iskola, uráli nyelvészet és nyelvek program. jozsef.vigh86@gmail.com

¹ Szeretném felhívni a figyelmet, hogy csupán az egyszerűség kedvéért használom a „*finnugor őstörténet*”, „*finnugor őshaza*”, „*finnugor régészet*” stb. kifejezéseket, nem áll szándékomban összemosni a nyelv- és néprakosság kérdését.

állunk szemben, mégis a hozzászólók a probléma egészét tekintve leegyszerűsített és kategorikus kijelentéseket tesznek e kérdéssel kapcsolatban, úgy, hogy csak az egyik tudományterületre vannak rálátással.

Számos tanulmány és tematikus konferencia tárgyalta az elméleti és gyakorlati lehetőségeket és korlátokat, szép számmal akadnak nemcsak szkeptikus, hanem optimista vélemények is.² Ami az optimista nézőpontot illeti, Viktor Snyirelman cikke azért különösen fontos, mert eleve nyelvcsaládokra lett „szabva”.³ A munkatársaival közösen kidolgozott módszernek a „linguarchaeology” nevet adta, melynek négy alapvető célja van. Térben és időben lokalizálni az adott alapnyelvet beszélő közösség őshazáját, ennek érdekében pedig meghatározni a lokalizáláshoz szükséges lehető legtöbb kulturális aspektust (technológia, szociális struktúra, életmód stb.). Snyirelman és társai fontos szerepet szánnak a külső kapcsolatok, valamint a nyelvi entitások bomlási folyamata tanulmányozásának is (okai és hatásai térben és időben, migrációs útvonalak stb.).⁴

Bár Snyirelman és társai optimistán állnak a nyelvi és régészeti adatok összevetéséhez, nem rejtik véka alá, hogy vannak olyan esetek, amikor a módszer nehézségekbe ütközhet, legyen szó az élelemtermelésre utaló szavak, vagy az ökológiai terminusok jelentésváltozásainak problémájáról, ugyanakkor, ha tisztában vagyunk a nehézségekkel, akkor azok könnyebben kiküszöbölhetők.⁵

A módszer alkalmazásához a finnugor őstörténet terén szkeptikusan viszonyul a finn Mika Lavento – Janne Saarikivi szerzőpáros. Tanulmányukban helyesen mutatják be a nyelvészeti és a régészeti adatok eltérő természetét, ugyanakkor nem tárgyalják részletesebben, hogy milyen módon viszonyult a régészet a témához a távoli és a közeli múltban. Ekkor ugyanis kiderült volna, hogy a régészet mennyire differenciáltan tudja kezelni e rendkívül kényes kérdést. És az is nyilvánvalóvá vált volna, hogy a kritikus szemlélet nem feltétlen jelent elutasítást is. Érintőlegesen utalások történnek az egyes iskolákra és irányzatokra, ám a részletesebb tárgyalás mégsem prezentálja azt az összetett képet, amellyel a régészetben találkozhatunk.⁶ A teljesség kedvéért érdemes kiemelni, hogy szkepticizmusa ellenére a Lavento–Saarikivi szerzőpáros is kísérletet tesz a kapcsolódási pontok meghatározására. Háromszintű korrelációval számolnak: az első, a helyi korreláció szintjén a fizikai környezet és a lelőhelyek korrelációja áll, melyet a toponímák kötnek össze, a második, eggyel magasabb szinten az ökológiai areák, a nyelvi közösségek és a leletek klaszterei közötti egyezések állnak, a harmadik szintet pedig a nyelvi jellemzők (tkp. kulturális szókincs) és az anyagok, technológiák és tárgytipusok között fellépő hálózatszerű megfelelések alkotják.⁷ A második és a harmadik szint megfeleltethető a linguarchaeology egy-egy céljával. Ami a helyi korrelációt jelenti, ennek meglehetősen problematikus lehet a vizsgálata nyelvcsaládok esetében, amikor az egyes alapnyelvek fennállása akár 6000–8000 ezer évre is visszamehet.

Sajnos ebben az esetben csupán a hasonló kutatási irányok felvázolására volt lehetőségem, a részletesebb tárgyalásra a készülő doktori értekezésemben fogok sort keríteni. Annyit azonban még érdemes szem előtt tartanunk, hogy ezen kutatások az esetleges kétnyelvűség vizsgálatához is képesek adatokat szolgáltatni.

A KERÁMIAMŰVESSÉG ELTERJEDÉSE KELET-EURÓPÁBAN ÉS NYUGAT-SZIBÉRIÁBAN

A kutatásban az Észak- és Kelet-Európában a mezolitikum/neolitikum⁸ során megjelent ún. fésűs(-gödörös) kerámia kérdése összeforrt a finnugor népekkel. Vita van azonban arról, hogy a kultúra egészét, vagy csupán egyik területi csoportját alkották az uráli, illetve a finnugor alapnyelvet beszélő közösségek.

² Ld. az *Archaeology and Language* I–IV. kötetét.

³ SNYIRELMAN 2011.

⁴ SNYIRELMAN 2011, 160 sk.

⁵ SNYIRELMAN 2011, 161 sk.

⁶ Ld. SAARIKIVI–LAVENTO 2012, 185. Kiváló összefoglalást nyújt SIKLÓSI 2006.

⁷ SAARIKIVI–LAVENTO 2012, 179.

⁸ A korszakolás tekintetében nincs egység. A finn kutatás szubneolitikusnak nevezi a kerámiakészítés technológiáját ismerő, halász-vadász életmódot folytató törzseket, míg a szovjet és annak nyomán az orosz kutatás már a neolitikumhoz sorolja ezt a sajátos jelenséget.

Az ún. „nagy őshaza” elméletét képviselők, többségében finn és észt nyelvészek és régészek, teljes egészében a finnugorsághoz kötötték a fésűs-gödrös kerámiát, melynek területét a Skandinávia–Urál–Nyugat-Szibéria között elterülő erdőövezetbe helyezték. A kis kiterjedésű őshazának különösen a magyar és szovjet kutatók voltak hívei, nálunk ez a koncepció képezte közmegegyezés tárgyát mind a második világháború előtti, mind az azutáni időkben.⁹

M. E. Fossz alapvető összefoglalása után sokáig tartotta magát az a nézet, miszerint a fésűs-gödrös kerámia alkotta régészeti kultúra három területileg elkülönülő csoportra bontható: kelet-baltira, Volga-okaira és Urál-kámaira.¹⁰ P. N. Tretyjakov az Urál-kámai csoportot tartotta finnugornak, s őt követte számos kutató.¹¹ A finnugorság nyugati terjedését Tretyjakov és Halikov a voloszovoi kultúra kelet-baltikumi térnyerésével magyarázta.¹² A magyarországi finnugor régészet megalapítója, Fodor István is ebben a kultúrában vélte megtalálni a finnugor alapnyelv beszélőit.¹³ E kultúra és a kelet-európai neolitikum Kr. e. IV–III. évezredre történő datálása megfelelt a nyelvészet által meghatározott időrendnek is.¹⁴ Fodor István idővel finomította ezt a kronológiát, de a neolitikum Kr. e. VI–IV. évezredre történő datálása az újabb régészeti szakirodalom alapján nem számít pontosnak.¹⁵

A fenti elméleteket erős kritikával illette Makkay János. Érvélete szerint a neolitikus innovációk közül csupán a kerámia jelent meg Fennoskandiában és a kelet-európai erdős zónában, vagyis semmiképpen sem válhatta ki az elterjedését migráció, hiszen akkor egyéb, a neolitikumra jellemző újításoknak is meg kellett volna ott jelenniük.¹⁶ Ezzel kívánta cáfolni a nagy őshaza elméletének azon állítását, miszerint a sajátos kerámia elterjedése mögött a finnugorság vándorlását kell sejteni. Az edényművesség technológiája a sztyeppi régióból került északra, ugyanazt az útvonalat követve, amelyen korábban a jégkor végén a halász-vadász csoportok eljutottak a jég alól újonnan felszabadult területekre.¹⁷

További eltérés a korábbi kutatáshoz képest, hogy Makkay a későbbiekben sem számol olyan kulturális átalakulással a fésűs-gödrös kerámia elterjedési területén, amely magával hozta volna a finnugorság nyugati irányú terjeszkedését, így a kisméretű őshaza koncepcióját is érvényteleníteni kívánta, melyben a voloszovói kultúra nyugati elterjedése testesítette meg a „finnugor inváziót”.¹⁸ Számos érv szól azonban a kontinuitás mellett az első betelepülőktől egészen a történeti időkig.

Az elmúlt évtizedekben tanulmányok sora foglalkozott a kerámiatechnológia és az edényművesség eredetével, elterjedésével, valamint a neolitikumhoz köthető viszonyával, így számos izgalmas és új eredményt lehetne bevonni a finnugor nyelvű népek őstörténetének kutatásába, erre azonban eddig még nem került sor. Korábban úgy vélték, hogy a kerámiaedény csak marginális jelenség volt a halász-vadász életmódot folytató közösségek kultúrájában, és elterjedését a földműveléssel párhuzamosan képzelték el. A kutatás fejlődése azonban rámutatott, hogy a kerámiaedények használata több volt, mint marginális jelenség, és elterjedésében sem kötődött a földműveléshez.¹⁹

⁹ MAKKAY 1997, 66 sk, valamint BEREZKI 2003, 26 sk.

¹⁰ FOSSZ 1952, 153–193.

¹¹ TRETYJAKOV 1962, 64.

¹² TRETYJAKOV 1966, 49–57, valamint HALIKOV 1969, 92, 378.

¹³ FODOR 1973, 5, FODOR 1980, 57–62, valamint FODOR 2001, 156. Érdemes kiemelni, hogy Fodor István az 1980-as munkájában némileg eltérő terminológiával, de azonos földrajzi elterjedéssel vázolta fel Kelet-Európa neolitikus kultúrait: Volga-kámai, kámai és nyugat-szibériai (FODOR 1980, 63). 2001-ben megjelent munkájában már ő is az Urál-kámai terminust használta (FODOR 2001, 156).

¹⁴ BEREZKI 2003, 27.

¹⁵ FODOR 2009, 17.

¹⁶ MAKKAY János e kijelentése az újabb régészeti adatok fényében tévesnek tekinthető, de erről majd alább lesz szó.

¹⁷ MAKKAY 1997, 88 sk.

¹⁸ MAKKAY 1997, 91.

¹⁹ JORDAN–ZVELEBIL 2009, 35.

A kerámiaedények kutatásában regionális különbségek is felfedezhetők. A fehérorosz, finn, lett, litván, orosz kutatás a kerámia megjelenésétől indítja a korai neolitikumot, míg a dán, észt, lengyel, német és svéd szakemberek ugyanennek a megjelenését a kései mezolitikumba sorolják. Az utóbbi érvelés szerint a korábbi időszakokhoz képest a kerámia megjelenésével nem történt számottevő változás a település-módban, a megélhetési stratégiákban, valamint a szociális organizációban, így e területeken nem a kerámiához, hanem az élelemtermelés megjelenéséhez kötik a neolitikum kezdetét.²⁰

Az agyag, és a belőle készített tárgyak nem voltak ismeretlenek már a felső paleolitikumban sem. A Pavlovi kultúra csehországi, Dolní Věstonice-i lelőhelyén mintegy 2000 darab kiégetett Vénusz-figurát, illetve agyagból készült tárgyat találtak a régészek.²¹

Az első kerámiaedények is a felső paleolitikumban jelentek meg, bár a Pavlovi elterjedési területől meglehetősen távol, a ¹⁴C-dátumok alapján legkorábban Kína területén, Kr. e. 18000–17000 körül. Ezt néhány ezer éves késéssel követte Japán és az orosz Távol-Kelet. A kutatók technológiai és stilisztikai adatok alapján megállapították, hogy a fenti területeken egymástól független innovációról van szó, és e területekről indult el nyugat felé a technológia. Ezt követően, a holocén kezdetén megjelent a Koreai-félszigeten, Kelet-Szibéria nagy részén, valamint Nyugat-Szibériában is. Innen terjedt tovább Kelet-Európa sztyeppi régiójába, majd fordult északra, az erdőövezet és Fennoskandia felé.²²

Számos tanulmány foglalkozott Észak- és Kelet-Európa korai kerámiaedényeivel. A finnugor őstörténet szempontjából célszerűnek tartom beszámolni róluk, mivel megváltoztatják a korábbi, ma már elavultnak mondható nézetet e hatalmas régió neolitikumával kapcsolatban.

KELET-EURÓPA NEOLITIZÁCIÓJA ÉS A KORAI NEOLITIKUM

A kerámiaművesség Kelet-Európa sztyeppi régiójában a Kr. e. VII. évezred első felében jelent meg. Kezdetben három központtal számolhatunk: az Alsó-Don vidékén a Rakusecsnij Jar-i kultúra,²³ az Alsó-Volga és a Kaszpi-medence vidékének korai neolitikus csoportjai, valamint a Közép-Volga vidékén a jelsankai kultúra²⁴ jelent meg (*l. kép*).²⁵ A fenti kultúrákkal szinte egy időben jelent meg a kerámiaművesség a Dnyeper–Dvina medencéjében, ez az első olyan régió Kelet-Európa erdős zónájában, ahol találkozunk vele. A legkorábbi „a-1”-fázis az Alsó-Don, míg a későbbi „a”- és „b”-fázisok az Alsó-Volga vidékével mutatnak kapcsolatokat.²⁶

A modern régészeti módszerek a technológiai, morfológiai és stilisztikai kutatásokat vegyítik az újabb radiokarbon vizsgálatok eredményeivel, melyek alapján számos érdekes szempont merült fel a kelet-európai korai neolitikus kerámiaművesség eredetével és kapcsolataival összefüggésben.²⁷ Mindezek részletes tárgyalásáról terjedelmi okokból le kell mondanunk, csupán két általam fontosnak tartott kérdést emelnék ki vázlatosan, e pedig Kelet-Európa neolitizációjának a lehetséges modelljei, valamint a Rakusecsnij Jar-i kultúra eredete. Ami a neolitizációt illeti, az egyik irányzat szerint Európa neolitikumának kialakulásában háromirányú neolitizációval számolhatunk. Egyrészt a Közel-Kelet felől kiinduló, a Mediterráneumot és

²⁰ JORDAN–ZVELEBIL 2009, 35, valamint KRIISKA ET AL. 2017, 53.

²¹ JORDAN–ZVELEBIL 2009, 48.

²² JORDAN–ZVELEBIL 2009, 49 sk, valamint KUZMIN 2013.

²³ A névadó lelőhely Rakusecsnij Jar nyomán.

²⁴ A névadó lelőhely Sztaraja Jelsanka nyomán.

²⁵ DOLUHANOV–MAZURKEVICS–SUKUROV 2009, VIBORNOV ET AL. 2009, MAZURKEVICS–DOLBUNOVA 2012, MAZURKEVICS–DOLBUNOVA 2015, MAZURKEVICS–DOLBUNOVA–KULKOVA 2013, VASZILJEVA–VIBORNOV 2019, VIBORNOV 2019.

²⁶ MAZURKEVICS–DOLBUNOVA 2015, 25 sk.

²⁷ A kelet-európai korai neolitikum eredetével, a neolitizáció folyamatával kapcsolatosan ld. a 12. lábjegyzet irodalmát, valamint JORDAN ET AL. 2016.



1. kép: Kelet-Európa korai neolitikus lelőhelyei a Kr.e. VII. évezred első felében
(MAZURKEVICS–DOLBUNOVA 2015, 15, Map 1; A lelőhelyek listáját ld. Appendix)

Fig. 1: Early Neolithic sites in Eastern Europe during the first half of the 7th millennium calBC.
(MAZURKEVICS–DOLBUNOVA 2015, 15, Map 1; For the list of sites see Appendix)

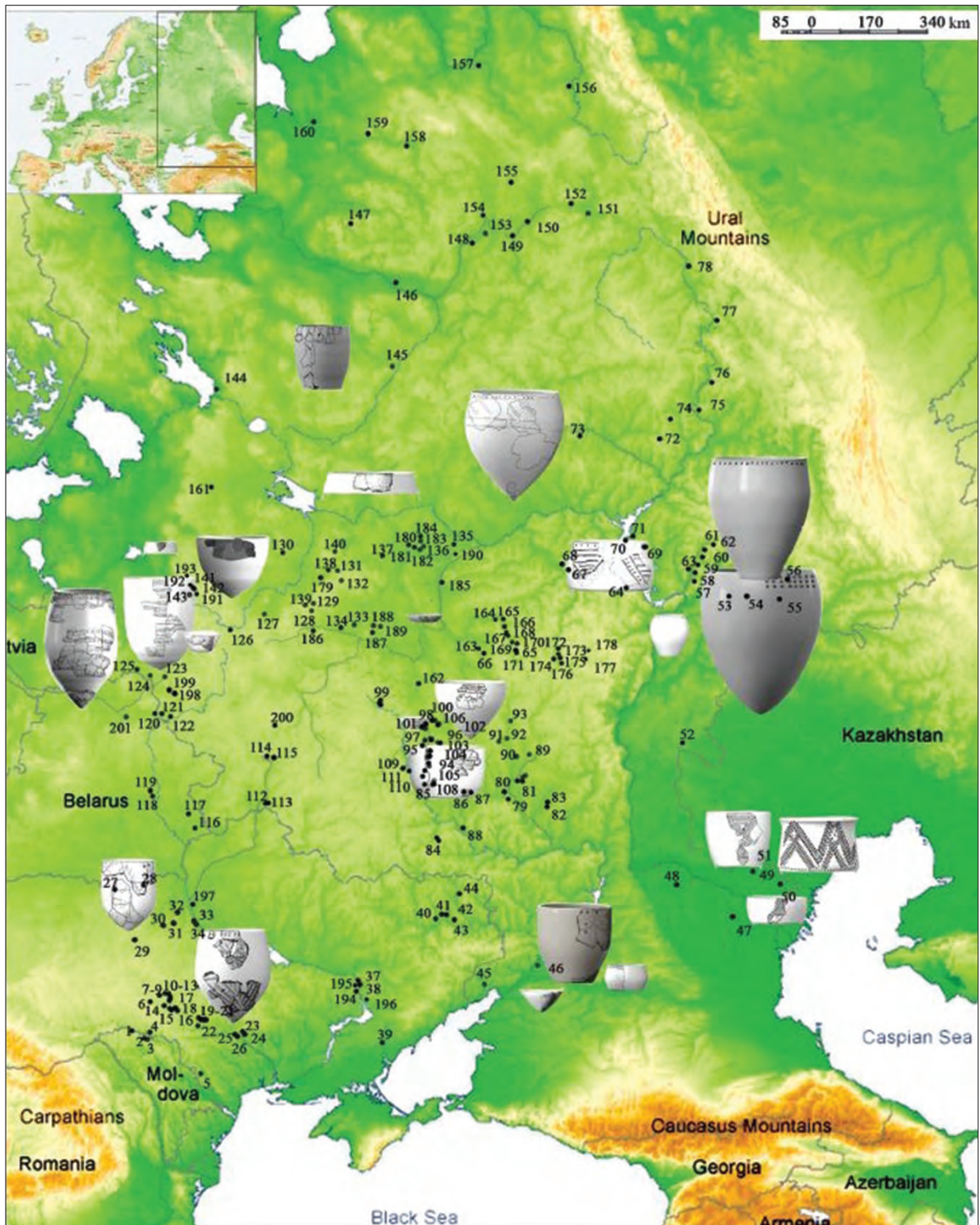

2. kép: Kelet-Európa korai neolitik lelőhelyei a Kr.e. VII–VI. évezredben

(MAZURKEVICŠ–DOLBUNOVA 2015, 16, Map 2. A lelőhelyek listáját ld. Appendix)

Fig. 2: Early Neolithic sites in Eastern Europe during the 7th–6th millennium calBC

(MAZURKEVICŠ–DOLBUNOVA 2015, 16, Map 2; For the list of sites see Appendix)

a Balkánon keresztül Közép-Európát elérő déli iránnyal, amely meghonosította a kerámiaművességet és a termelőgazdaságot, létrehozta a vonaldíszes kerámia kultúráját (LBK). Másrészt a Közép-Ázsia irányából a kelet-európai sztyeppevidékre érkező és az Alsó-Don-, Alsó- és Közép-Volga-vidéki központokat létrehozó neolitizációval, amely csupán a kerámiatechnológiát hozta magával, életmódbeli változással nem járt. Ezen elsődleges központokból származtatható Észak- és Kelet-Európa erdőövezetének korai neolitikuma is. Ezt a modellt támogatja egy radiokarbon-kutatás is, amely pusztán a dátumokra alapozva vizsgálja a kerámiatechnológia kialakulását és elterjedését a múltban. Fontos kiemelni, hogy eszerint az elmélet szerint a Rakusecsnij Jar-i kultúra kerámiaművessége Belső-Ázsiából eredeztethető.²⁸ Ezzel ellentétben Andrej Mazurkevics és Jekatyerina Dolbunova komplexebb és részletesebb elmélete szerint Kelet-Európa neolitizációja két hullámban ment végbe. Az első során a sztyeppevidék neolitizációja történt meg a Kr. e. VII. évezred első felében. Az Alsó-Don-vidéke, a Közel-Kelet, a Közép- és Alsó-Volga-vidék és az Észak-Kaszipi-régió pedig Belső-Ázsia felé mutat kapcsolatokat. Ahogy fentebb említésre került, a déli területek neolitizációjával egyidőben jelent meg a kerámiaművesség is a Dnyeper–Dvina-medencében is. Ezután a második hullám során az Alsó-Volga felől és az Észak-Kaszipi-vidékről kiindulva történt meg Kelet-Európa erdőssztyeppi és erdős zónájának neolitizációja is, másodlagos központok kialakulását vonva maguk után a Kr. e. VII. évezred közepén/második felében. Ezután a Kr. e. VI. évezred közepéig számos lokális tradíció alakult ki a Felső-Volga, a Közép- és Felső-Don, a Dnyeper–Dvina térségben és a szomszédos vidékeken (2. kép).²⁹

A FELSŐ-VOLGA- ÉS A VALDAJ-HÁTSÁG VIDÉKE

Mint ahogy már fentebb is röviden utaltam rá, a finnugor őstörténet szempontjából fontos területekre a kerámiaedények készítésének ismerete a sztyeppéről terjedt el, amelynek déli és délkeleti szomszédságában – a Rakusecsnij Jar-i kultúra kivételével – korai kerámiával rendelkező halász-vadász életmódot folytató közösségek éltek.³⁰

A felső-volgai és a valdaji kultúra területe meglehetősen közel fekszik egymáshoz, ez a közelség pedig tetten érhető az anyagi kultúrában, a gazdálkodásban és a datálásban is. A Felső-Volga vidékén a lakosság a mocsaras és lápos területeken magasabb népsűrűséget mutat, mint a folyók mentén. Erdei állatok (jávor-, gímszarvas, őz, bölény, vaddisznó, prémes állatok) vadászatára, valamint halászatra és gyűjtögetésre épült a gazdálkodásuk. A kerámiaművességre kisméretű, lapos vagy kónikus aljú, samottal soványított edények voltak jellemzők, felületüket fésűs és zsinegdíszek, egyszerű geometrikus, valamint bekarcolt motívumok tarkították. A felső-volgai kultúra korai szakaszába tartozó lelőhelyek ¹⁴C-vizsgálatok alapján Kr. e. 6200–6000 közti dátumokkal rendelkeznek. A valdaji kultúra lelőhelyei folyóparti dűnéken és tavak partján sűrűsödtek. A kerámiaedények nagyfokú hasonlóságot mutatnak a felső-volgai formákkal és mintákkal, mint ahogy a gazdálkodás is, a kultúra azonban valamivel későbbi, a Kr. e. VI. évezred első felétől a Kr. e. V. évezred vége közé tehető. A Valdaj-hátságban azonban nagyobb hangsúlyt fektettek a kőiparra, kovát még a mai Finnország területére is exportáltak (3. kép).³¹

Ami a valdaji kultúra eredetét illeti, alapvetően alsó-volgai hatással számolnak, akadnak azonban olyan vélemények is, amelyek a jelsankai, illetve a Rakusecsnij Jar-i kultúrával való hasonlóságot hangsúlyozzák.³²

²⁸ DOLUHANOV–MAZURKEVICS–SUKUROV 2009, a radiokarbon-kutatásról bővebben: JORDAN ET AL. 2016, különösen 600, Fig. 5.

²⁹ MAZURKEVICS–DOLBUNOVA 2012, 146 skk, MAZURKEVICS–DOLBUNOVA 2015, 28-32, MAZURKEVICS–DOLBUNOVA–KULKOVA 2013, 90–104.

³⁰ DOLUHANOV–MAZURKEVICS–SUKUROV 2009, 239. Fig. 7.1.

³¹ MAZURKEVICS 2008, DOLUHANOV–MAZURKEVICS–SUKUROV 2009, 243, valamint PIEZONKA 2015, 168–181.

³² MAZURKEVICS 2008, 141.

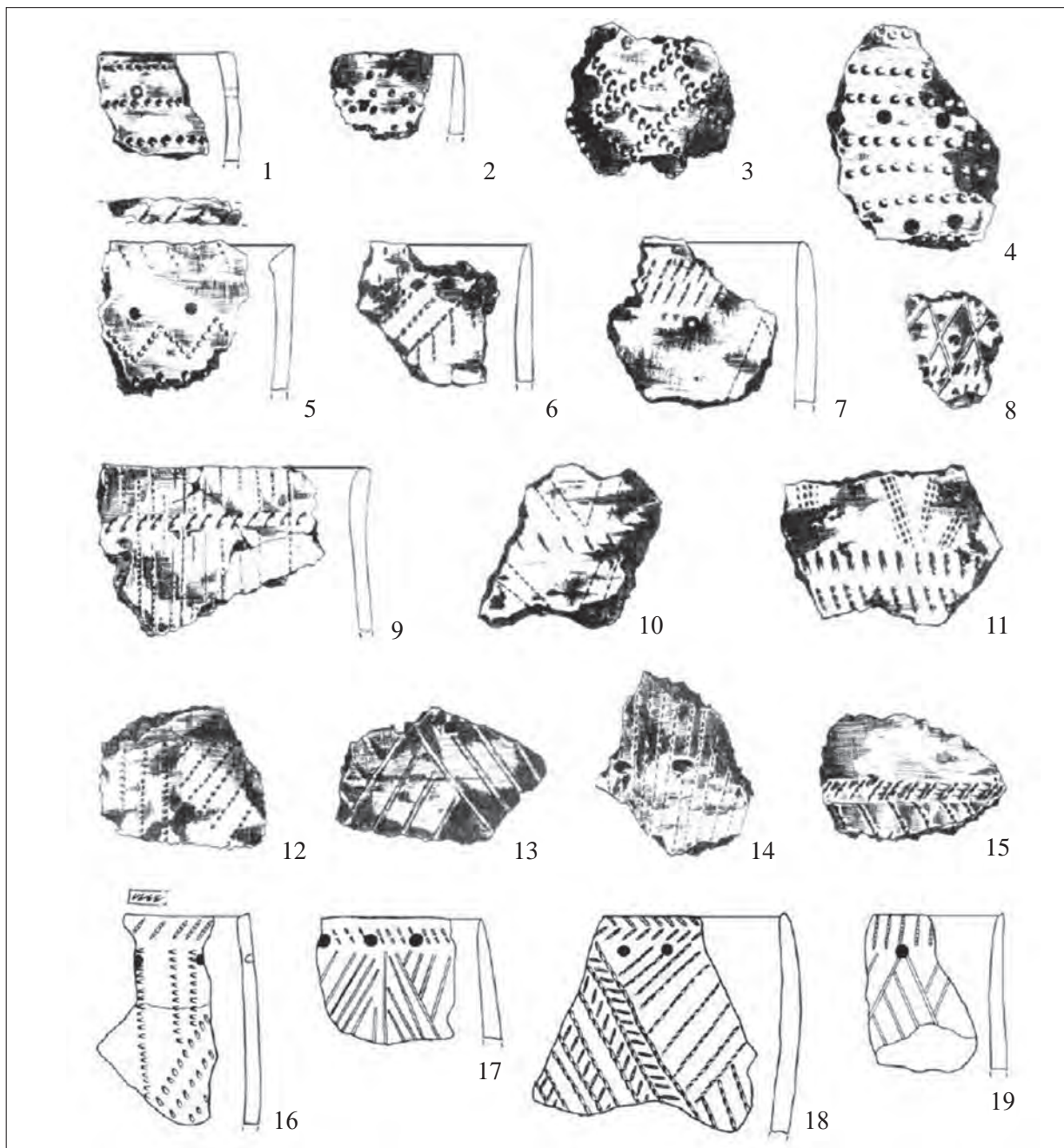

3. kép: Felső-volgai kultúra kerámiai (PIEZONKA 2015, 177, Abb. 160). 1–19: Ivanovszkoje 7
 Fig. 3: Pottery types of the Upper Volga Culture (PIEZONKA 2015, 177, Abb. 160). 1–19: Ivanovskoye 7

BALTIKUM

A baltikumi neolitikus narvai kultúra a mai Lett- és Észtország területére, valamint Szentpétervár és Szmolenszk környékére lokalizálható. A névadó lelőhely, Narva-Riigiküla, Északkelet-Észtországban található, az orosz határ mellett. Jellemző leletei a csontból és agancsból készült eszközök. A nagyméretű, csúcsos aljú kerámiaedények agyagját szerves anyagokkal és tört kagylóval soványították. Az edényeket kismértékben díszítették, főleg a felső részüket. A narvai kultúra déli csoportjának Oza-típusú kerámiaja meglehetősen hasonlóságot mutat a Dnyeper medencéjében található kultúrák kerámiaanyagával. A radio-

karbon dátumok tanúsága szerint a kerámiakészítés technológiája rövid idő alatt terjedt a mai Ukrajna területéről a Baltikum irányába.³³ Valamivel fiatalabb, mint a fenti két kultúra, a kutatók Kr. e. 5300–3900 közé datálják, de a legkorábbi radiokarbon dátumok a kelet-lettországi Zvidze és Oza lelőhelyéről 5500 körüli dátumokkal rendelkeznek, mellyel egykorúak az észtországi Kääpa leletei is, bár utóbbi esetben a reservoir effektus állhat a korai datálás hátterében (4. kép).³⁴



4. kép: Narva-kerámia (KRIISKA ET AL. 2017, 60. Fig. 3). 1–2: Narva Joaorg; 3–4: Vihasso III; 5–6: Kõnnu; 7–8: Lommi III; 9–11: Kääpa

Fig. 4: Pottery types of the Narva culture (KRIISKA ET AL. 2017, 60. Fig. 3). 1–2: Narva Joaorg; 3–4: Vihasso III; 5–6: Kõnnu; 7–8: Lommi III; 9–11: Kääpa

³³ DOLUHANOV 1996, 71 sk, valamint TIMOFEJEV 1998, 225.

³⁴ DOLUHANOV 1996, 71 sk, TIMOFEJEV 1998, 225, PIEZONKA 2015, 159–168, valamint KRIISKA ET AL. 2017, 55.

VOLGA–KÁMA-VIDÉK

Henny Piezonka a Volga–Káma-vidéken a gyéren díszített kerámiák kapcsán tárgyalta a jelsankai és a koskinói kultúrákat (ezekről részletesebben lentebb lesz szó). A harmadik csoportot a Moksa-folyó mentén találjuk. A csúcsos aljú, egyszerű gödröcskékkel díszített edények a Középső-Don-vidékével és a felső-volgai kultúra korai anyagával mutatnak hasonlóságot.³⁵

További csoportot képviselnek a tűzdelt-barázdált kerámiák, melyek a Kr. e. 6000 körüli időkre datálhatók. A tűzdelt díszítésű edények általában lapos aljúak, enyhén ívelt fallal és egyenes vagy behúzott peremmel rendelkeznek. A későbbiekben a lekerekített és a hegyes aljú edények aránya megnövekszik. Soványításra homokot, egyéb szerves anyagokat és okkert használtak. A díszítés más csoportokhoz képest kiterjed az edény teljes felületére: különböző formájú lyukasztásokkal vagy barázdatechnikát alkalmazva egyszerű geometrikus mintákkal vagy fonott szalagmintákkal vízszintes zónákra osztják a felületet. Jellemzőnek tekinthető az edény peremén található mély lyukasztások sorozata. E kerámiák eredete az erdőssztyepp és a sztyeppe határvidékéről, a Dnyeper-Donyec és Alsó-Volga közti régióból származik. Formában és díszítésben hasonlóságot mutatnak e csoporttal a felső-volgai kultúra középső periódusának edényei (5. kép).³⁶

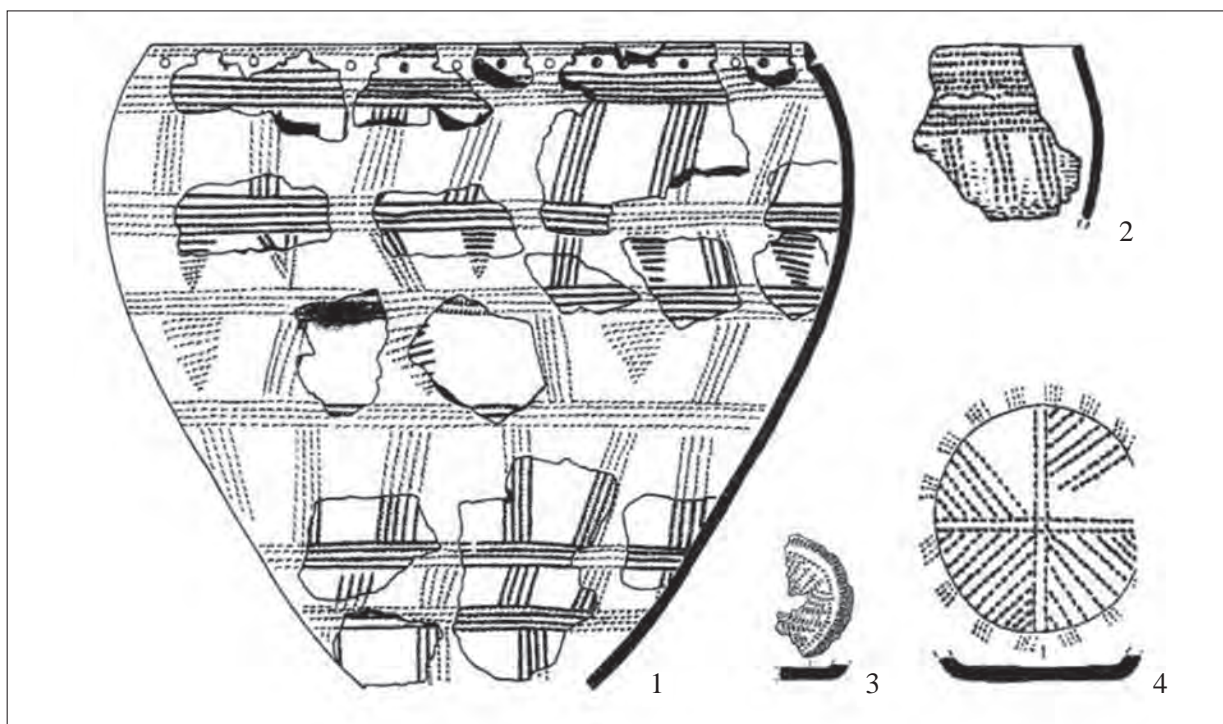

5. kép: Tűzdelt-barázdált kerámiák a Volga–Káma-vidékéről (PIEZONKA 2015, 220, Abb. 182).

1: Ozimenki; 2, 4: Tatarszko-Azibejszkaja; 3: Motorki 2

Fig. 5: Stich and comb stamp decorated wares from the Volga-Kama region (PIEZONKA 2015, 220, Abb. 182).

1: Ozimenki; 2, 4: Tatarszko-Azibejszkaja; 3: Motorki 2

Általában úgy gondolták, hogy a fésűs díszítéssel díszített kerámia először a Kr. e. VI. évezred vége felé alakult ki a Szura alsó folyása mentén a Volga–Káma-vidék délnyugati részén, majd a Kr. e. VI. évezred utolsó negyedében jelent meg a Káma–Vjatka folyóközben. A leletanyagban a lekerekített vagy csúcsos aljú, félig tojás formájú, sűrűn díszített edények dominálnak. A díszítésben viszonylag hosszú

³⁵ PIEZONKA 2015, 220.

³⁶ PIEZONKA 2015, 220 sk.

függőleges vagy ferde fésűlenyomatok halszálla-, szalagminta- vagy egyszerű geometriai motívumokat alkotnak. Az idő előrehaladtával az apró gödröcskék egyre inkább dekoratív elemként jelentek meg. A barázdált hullámsávok az Urálon túli területekkel ápolts kapcsolatokot mutatják. Ilyen típusú kerámiák ismertek a Pecsora és a Vicsegda vidékéről, és a Kr. e. VI. évezred közepére datálhatók. Ebben a régióban a Káma-vidéki hatások képezték az alapját a középső neolitikus Pecsora–dvinai kultúrának (6. kép).³⁷

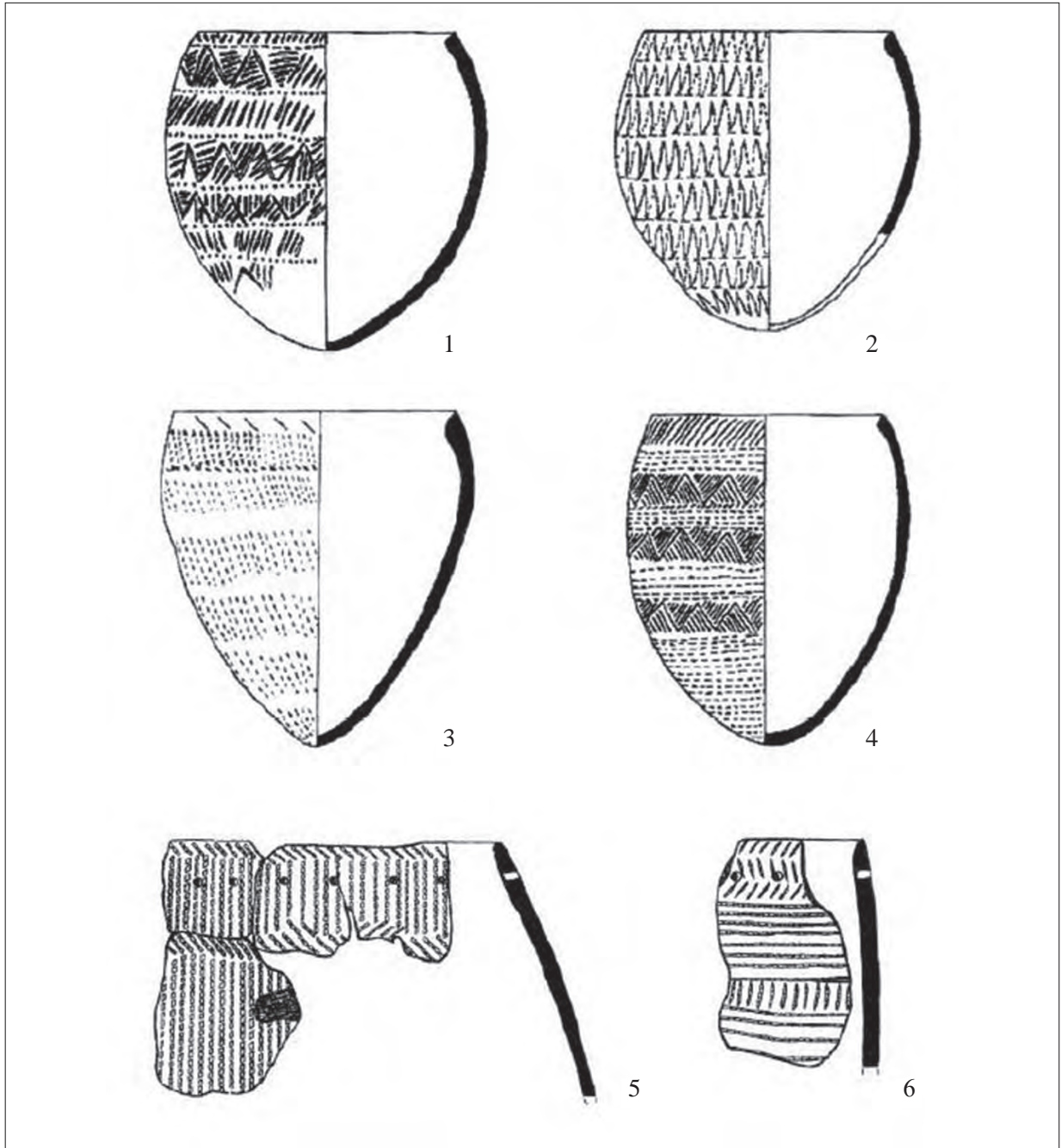

6. kép: Fésűs kerámia a Volga-Káma-vidékről (PIEZONKA 2015, 221, Abb. 183).

1: Borovoje Ozero 1; 2, 4: Csutorszkaja; 3: Lebegyinszkaja 1; 5–6: Podlesznoje 4

Fig. 6: Comb Ceramic from the Volga-Kama region (PIEZONKA 2015, 221, Abb. 183).

1: Borovoe Ozero 1; 2, 4: Chutorskaya; 3: Lebedinskaya; 5–6: Podlesnoe 4

³⁷ PIEZONKA 2015, 221.

ÉSZAKKELET-EURÓPA

Az Arhangelszktól a Nyenyec Autonóm Területen át a Sarkvidéki Urálig elterülő hatalmas terület korai neolitikumát az utóbbi években kezdték el igazán kutatni, és számos helyi mezolitikus eredettel rendelkező kultúrát sikerült regisztrálni.

Az egyik csoportot a csernobori típusú kerámia³⁸ alkotja. A lelőhelyekről csekély mennyiségben került elő, meglehetősen töredékes állapotban. A samottal és növényekkel soványított enyhén profilált, lapos aljú, virágcserep alakú edényeket gyéren vagy egyáltalán nem díszítették. A kimetszések vagy gödröcskék egyszerű vízszintes sorokat, cikkcakk-motívumokat vagy szalagot alkotnak a perem alatt. Néhány edény felső részén egyszerű vagy dupla sorú kimetszések találhatók, melyek az Urálon túli kapcsolatokra utalnak. Ezt leszámítva túlnyomórészt a Volga-Oka-vidék, valamint az erdőzóna és erdőössztyepp gyéren díszített kerámiáival mutatnak hasonlóságot. Bár kevés radiokarbon dátummal rendelkezünk, a déli-dél-nyugati párhuzamok megerősítik a természettudományos vizsgálatok Kr. e. VI. évezred közepére mutató eredményeit (7. kép).³⁹

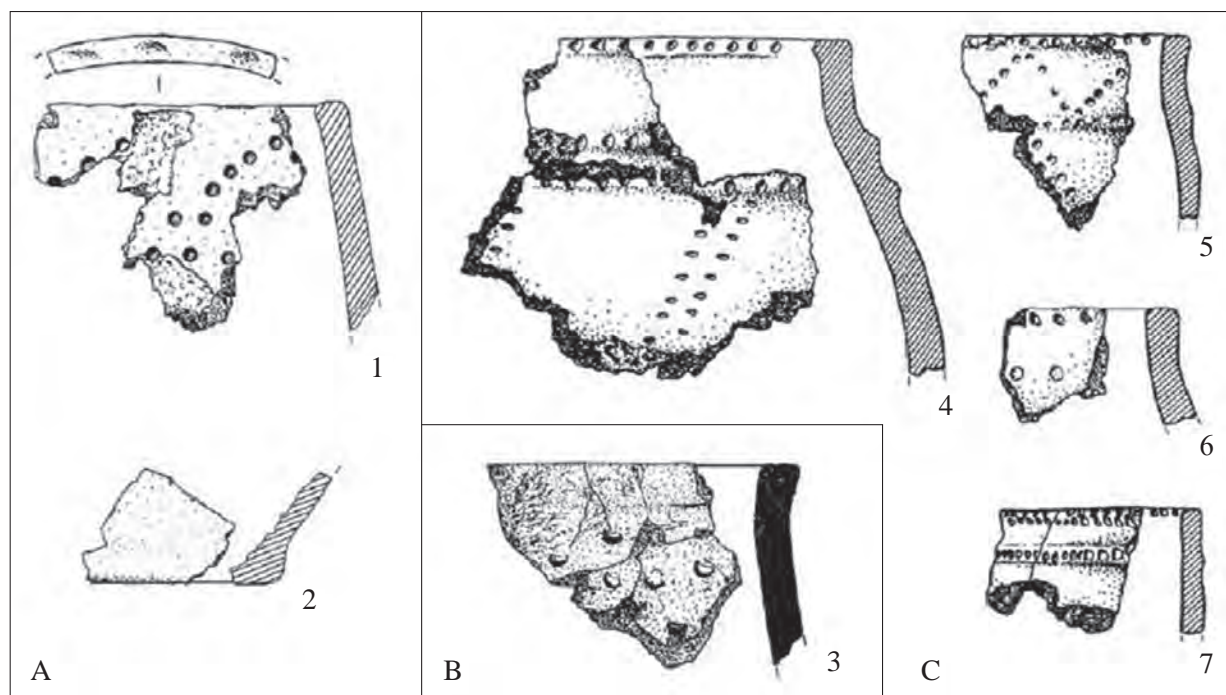

7. kép: Csernobor-típusú kerámia (PIEZONKA 2015, 122, Abb. 184).

A: Csudgudorjag; B: Prilukszkaja; C: Konyescselje

Fig. 7. Chernobor-type pottery (PIEZONKA 2015, 122, Abb. 184).

A: Chudgudoryag; B: Prilukskaya; C: Koneshel'e

Egy másik egységet képvisel a Vicsegda középső folyásának, a Dvina északi és a Szuhona felső folyásának vidékéről ismert enyti⁴⁰-csoport. A samottal és kavicssal soványított kerámiaedények felületét gyakran okkerrel színesítették, keskeny, hosszú fésűs pecsételővel díszítették és apró gödröcskebenyomatokat is alkalmaztak. Mindez nagyon hasonlít a lentebb tárgyalandó kargopoli típusú kerámiára, attól csupán az enyhén behúzott perem különbözteti meg. Tipológiai hasonlóságot mutat a felső-volgai kultúra középső

³⁸ A névadó lelőhely Csernobor III nyomán.

³⁹ VOLOKITYIN–KARMANOV 2004, 7–9, valamint PIEZONKA 2015, 222 sk.

⁴⁰ A lelőhely az Enyti-tóról kapta a nevét (озеро Эньты).

fázisával. Sajnálatos módon abszolút dátumokkal nem rendelkezünk, a korai neolitikumhoz történő besorolás sztratigráfiai és tipológiai adatok alapján történt meg (8. kép).⁴¹

A harmadik variánst a kargopoli típusú kerámia képviseli. Több különféle edénytípussal is találkozhatunk a közepes méretű cilindrikus vagy enyhén kihajló peremű edényektől az enyhén S-profilú formákon át a nagyméretű tálakig. A közepes méretű edényeket a leletek alapján kerek vagy lapos talppal lehet rekonstruálni. Az agyagot finomszemcsés kavicssal, olykor samottal és szerves anyagokkal soványították. A dekoráció az edények teljes felületére kiterjed, rövid és hosszú fésűs pecsételők, vagy például kisállatok állkapcsának lenyomata és bevágások alkotnak függőleges vagy ferde mintákat, melyek általában zonálisán helyezkednek el. A perem alatt szinte kivétel nélkül egy sor mély gödröcske található. E típus szoros párhuzamokat mutat a felső-volgai kultúra második és harmadik fázisával nem csak a forma, hanem a díszítés területén is. Sajnos ebben az esetben sem rendelkezünk radiokarbon dátumokkal, korai neolitikus besorolása pusztán tipológiai alapokon történt meg (9. kép).⁴²

A Pecsora–Dvina-csoporthoz tartozóan körülbelül 50 lelőhelyet ismerünk, az elterjedési területet északon a Barents-tenger, délen a Vicsegda, keleten az Urál hegység sarkvidéki része, nyugaton pedig a Dvina északi része határolja. A korai fázisú kerámia a Káma-vidéki tradíciókat – mint például a hosszú fésűbélyegzős lenyomatok, valamint a megvastagodott ferde peremek – ötvözi a bélyegzőszerűen benyomott gödrös díszekkel.

A fiatalabb fázisban egyenes peremű edények jelentek meg zonális díszítéssel, kiegészítve a mélyebb gödröcskéket. Az agyagot mindkét fázisban kavicssal és samottal soványították. Meglehetősen érdekes jelenség a Säräisniemi 1 kerámiával mutatott formai, stílusbeli hasonlósága és azonos kronológiai besorolása (10. kép).⁴³

Henny Piezonka a fenti csoportok kapcsán a Felső-Volga–Sperrings-körtől viszonylag független csoportot feltételez egy Fehér-tenger-vidéki központtal. A korrespondenzia-analízis megerősíti a feltételezést, hogy a Säräisniemi 1 kerámia eredetét keresve érdemes e csoportokra is figyelemmel lenni.⁴⁴

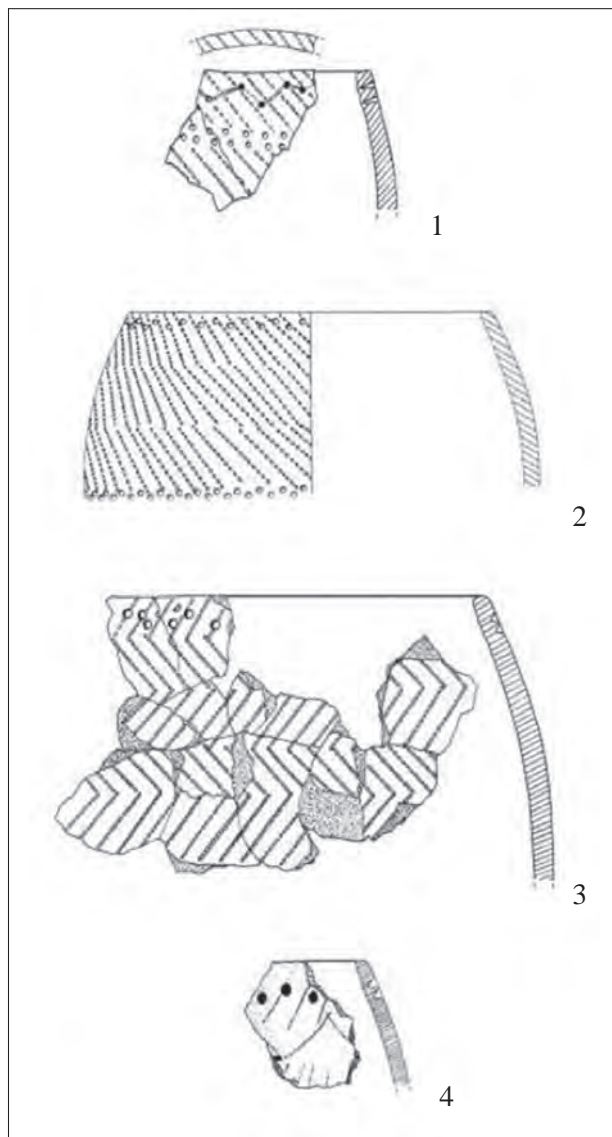

8. kép: Enyti-típusú kerámia
(PIEZONKA 2015, 223, Abb. 185). 1–4: Enyti 1A
Fig. 8. En' ty-type pottery
(PIEZONKA 2015, 223, Abb. 185). 1–4: En' ty 1A

⁴¹ VOLOKITYIN–KARMANOV 2004, 9–11, valamint PIEZONKA 2015, 222 sk.

⁴² KASINA–PETROVA–GERMAN 2019, 75–79, VOLOKITYIN–KARMANOV 2004, 11, valamint PIEZONKA 2015, 224 sk.

⁴³ PIEZONKA 2015, 225 sk.

⁴⁴ PIEZONKA 2015, 226.

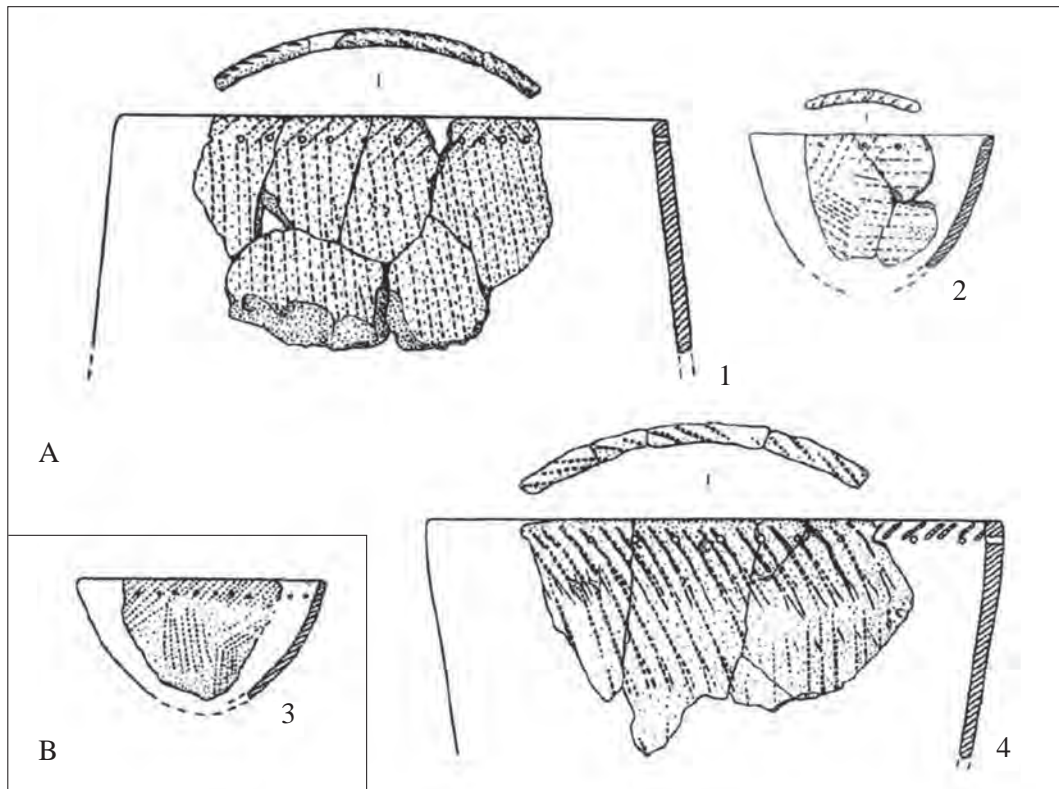

9. kép: Kargopol-típusú kerámia (PIEZONKA 2015, 224, Abb. 186). A: Visz 1; B: Vis 2
 Fig. 9. Kargopol-type pottery (PIEZONKA 2015, 224, Abb. 186). A: Vis 1; B: Vis 2

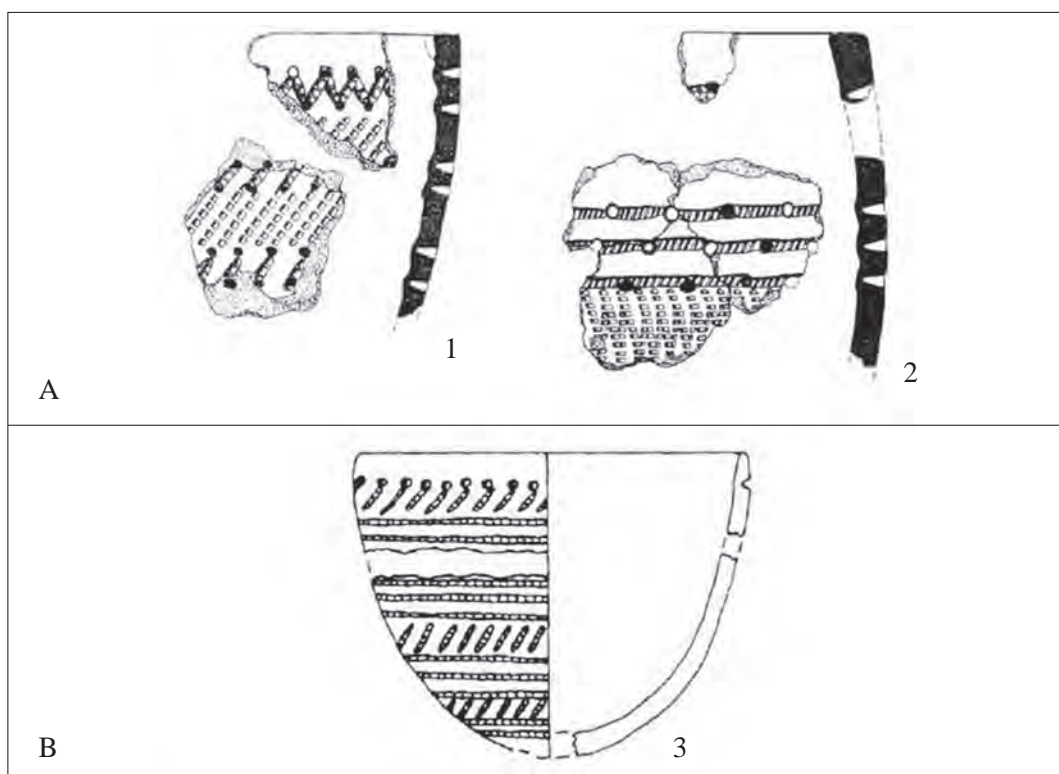

10. kép: Pecsora-Dvina-kultúra kerámiái (PIEZONKA 2015, 226, Abb. 187). A: Kisztirju; B: Polovnyiki
 Fig. 10: Pottery types of the Pechora-Dvina Culture (PIEZONKA 2015, 226, Abb. 187). A: Kyshtyryu; B: Polovniki 2

URÁL-VIDÉK ÉS NYUGAT-SZIBÉRIA

A 2000-es évek elejéig az uráli neolitikum kronológiája csak elszigetelt radiokarbon dátumokon, valamint V. N. Csernyecov és O. N. Bader tipológiai vizsgálatain alapult. Ez a kép az utóbbi időben kezdett megváltozni, köszönhetően az újonnan elkezdett szisztematikus radiokarbon datálásnak.⁴⁵

Vibornov és társai 212 darab AMS-módszerrel végzett radiokarbonos időmeghatározás segítségével három régióban tíz kulturális csoportot különítettek el, melyek két kronológiai horizont, egy korai (Kr. e. VII. évezred vége – VI. évezred) és egy kései (Kr. e. V. évezred) elkülönítését teszik lehetővé:

Volga–Urál-vidék:

1. Jelsankai kultúra (Kr. e. 6100–4400)⁴⁶
2. Gödrös kerámia kultúrája (Kr. e. 6000–4500)
3. Fésűs-gödrös kerámia kultúrája (Kr. e. 5050–4350) (*11. kép*)

Urálontúl:

1. Koskinói kultúra (Kr. e. 6000–4700)⁴⁷
2. Kozlovi kultúra (Kr. e. 6000–4800)⁴⁸
3. Baszjanovszkij-boborikinói kultúra (Kr. e. 5000–3950)⁴⁹
4. Polugyenkai fésűs kerámia kultúrája (Kr. e. 5000–4450) (*12. kép*)⁵⁰

Káma-vidék:

1. Díszítetlen kerámia (Kr. e. 5490–5040)
2. Gödrös kerámia kultúrája (Kr. e. 5650–4800)
3. Fésűs kerámia kultúrája (Kr. e. 5400–3800) (*13. kép*)⁵¹

Egyes lelőhelyeken előfordultak agyagból és kőből készült tárgyak és állatábrázolások is: agyagból madáralakok, antropomorf fejek, kőből pedig medvefejek. Eloszlásuk egyenetlen, nem lelhető fel minden régióban. E tárgyak nemcsak településekről, hanem kultikus helyekről is napvilágot láttak. Településeken kőből és agyagból készült nyéllyuk-egyenesítőt is találtak, utóbbiak díszítve is voltak (*14. kép*).⁵²

A kutatók között vita van a kerámiák funkcióját illetően. Mivel általában településekről kerülnek elő, ezért a háztartásbeli használatot tekintik elsődlegesnek, a formai változatosság pedig a különféle funkciókkal függhet össze (főzés, tárolás, szervírozás és ivás). A sérült edények javításai arra utalhatnak, hogy nagy becsben tartották az edényeket, ebből pedig egyesek arra a következtetésre jutottak, hogy a szakrális életben is felhasználhatták őket. Érdekes jelenségként célszerű megemlíteni, hogy a könyersanyagban szegény nyugat-szibériai mocsaras vidékeken a cseréptöredékek a kőeszközöket is pótolták, rendelkezünk adatokkal kaparóként való felhasználásukról is.⁵³

⁴⁵ VIBORNOV–MOSZIN–JEPIMAHOV 2014.

⁴⁶ A fentebb vázolt neolitizációs folyamatokkal kapcsolatosan más kutatók a Kr. e. VII. évezred első felére teszik a jelsankai kultúra genesisét. Erre vonatkozólag ld. MAZURKEVICS–DOLBUNOVA 2012, 146 skk; MAZURKEVICS–DOLBUNOVA 2015, 28–32; MAZURKEVICS–DOLBUNOVA–Kulkova 2013, 90–104.

⁴⁷ A névadó lelőhely Koskino nyomán.

⁴⁸ A névadó lelőhely Kozlov Misz I nyomán.

⁴⁹ A névadó lelőhely Baszjanovszkij és Boborikino nyomán.

⁵⁰ A lelőhely a Polugyenka folyóról kapta a nevét.

⁵¹ VIBORNOV–MOSZIN–JEPIMAHOV 2014, 42, 5. ábra.

⁵² CSAIRKINA–KOSZINSZKAJA 2009, 225–228.

⁵³ CSAIRKINA–KOSZINSZKAJA 2009, 228 sk.

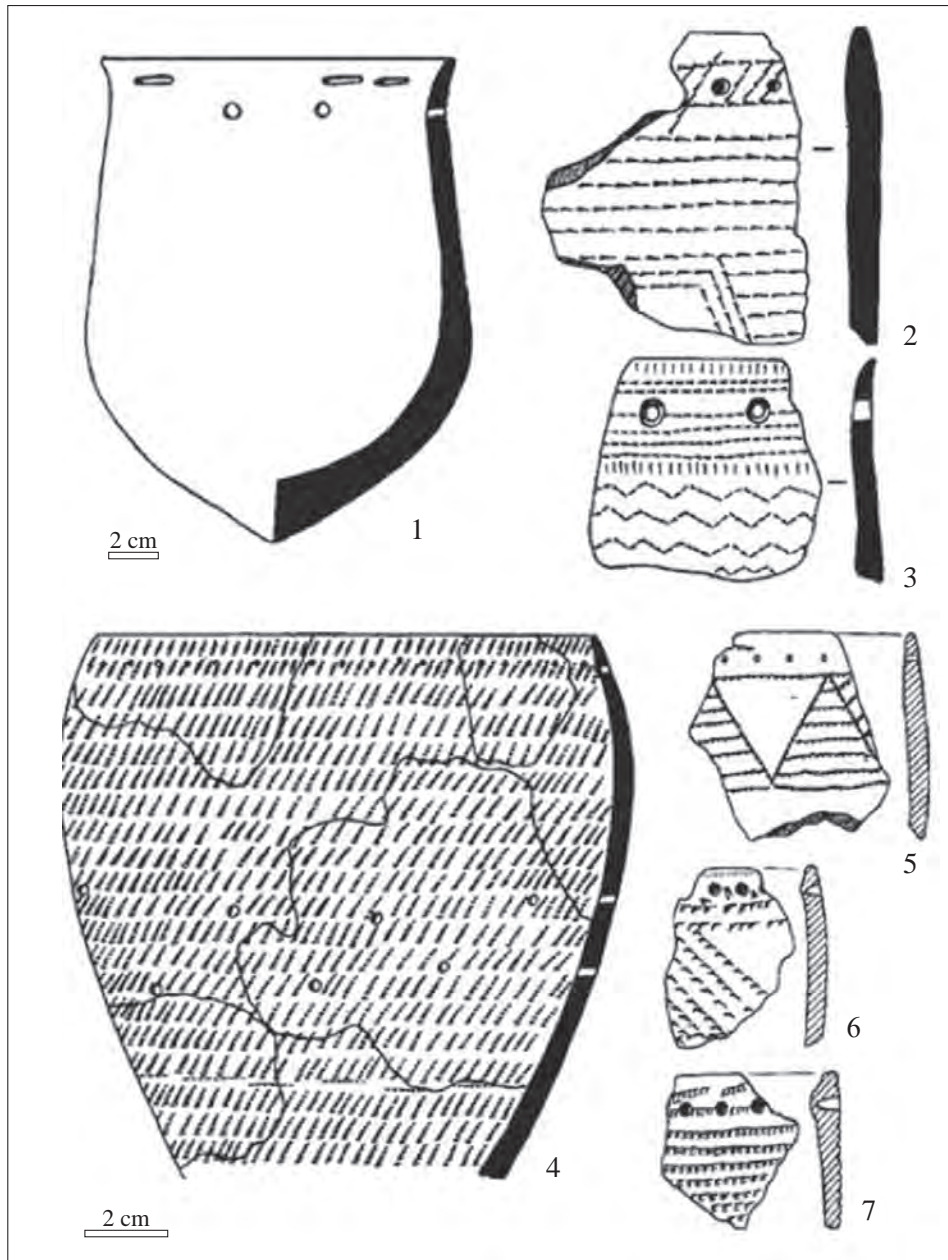

11. kép: A Volga-Urál-csoport korai és kései neolit kerámiái (VIBORNOV–MOSZIN–JEPIMAHOV 2014, 43, Fig. 6).

1: Sztaraja Jelsanka; 2–3: Ivanovszkoje; 4–7: Vilovatovo

Fig. 11. Early and Late Neolithic pottery types from the Volga-Ural region (VIBORNOV–MOSZIN–JEPIMAHOV 2014, 43, Fig. 6). 1: Staro-Elshanskaya; 2–3: Ivanovskaya; 4–7: Vilovatovskaya

12. kép: Az Urálon túl korai és kései neolit kerámiái (VIBORNOV–MOSZIN–JEPIMAHOV 2014, 44, Fig. 7).

1–2, 7, 9–10: Taskovo I; 3, 11: JuAO XV; 4: Csernyikov Brod; 5–6, 13–15, 19, 22, 26: Koksarovszkij Holm;
8, 16: Jevsztynihova I; 12: JuAO XIIa; 17, 20: Uk VI; 18, 21: Kraszno kamenka; 23: Polugyenka I;
24–25: Sajdurihinszkoje V; 27–29: Pikuska I

Fig. 12: Early and Late Neolithic pottery from the Trans-Ural region, (VIBORNOV–MOSZIN–JEPIMAHOV 2014, 44, Fig. 7). 1–2, 7, 9–10: Taskovo I; 3, 11: YuAO XV; 4: Chernikov Brod; 5–6, 13–15, 19, 22, 26: Koksharskiy Holm; 8, 16: Evstnihova I; 12: YuAO XIIa; 17, 20: Uk VI; 18, 21: Krasnokamenka; 23: Poludenka I; 24, 25: Saydurihinskoe V; 27–29: Pikushka I

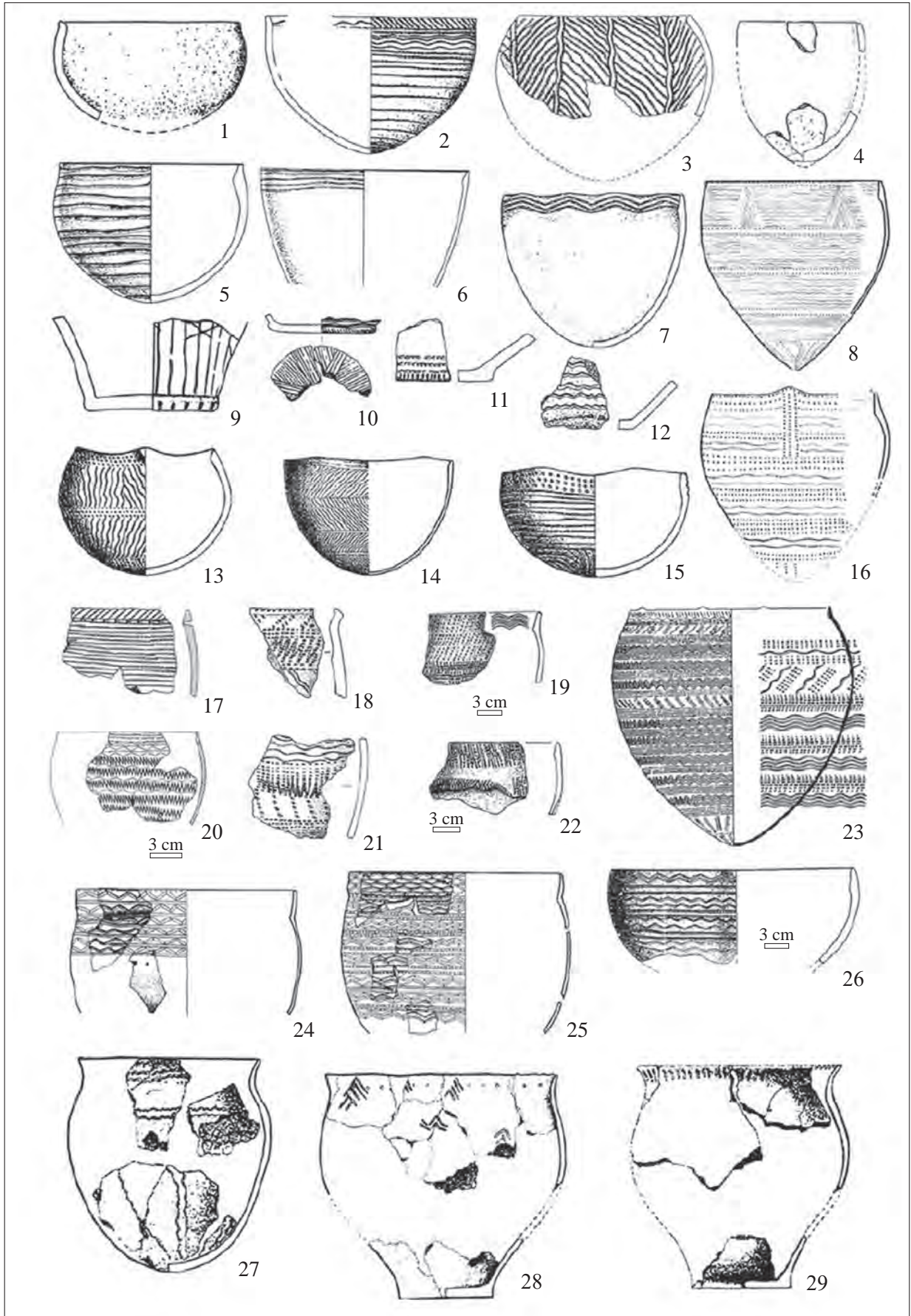

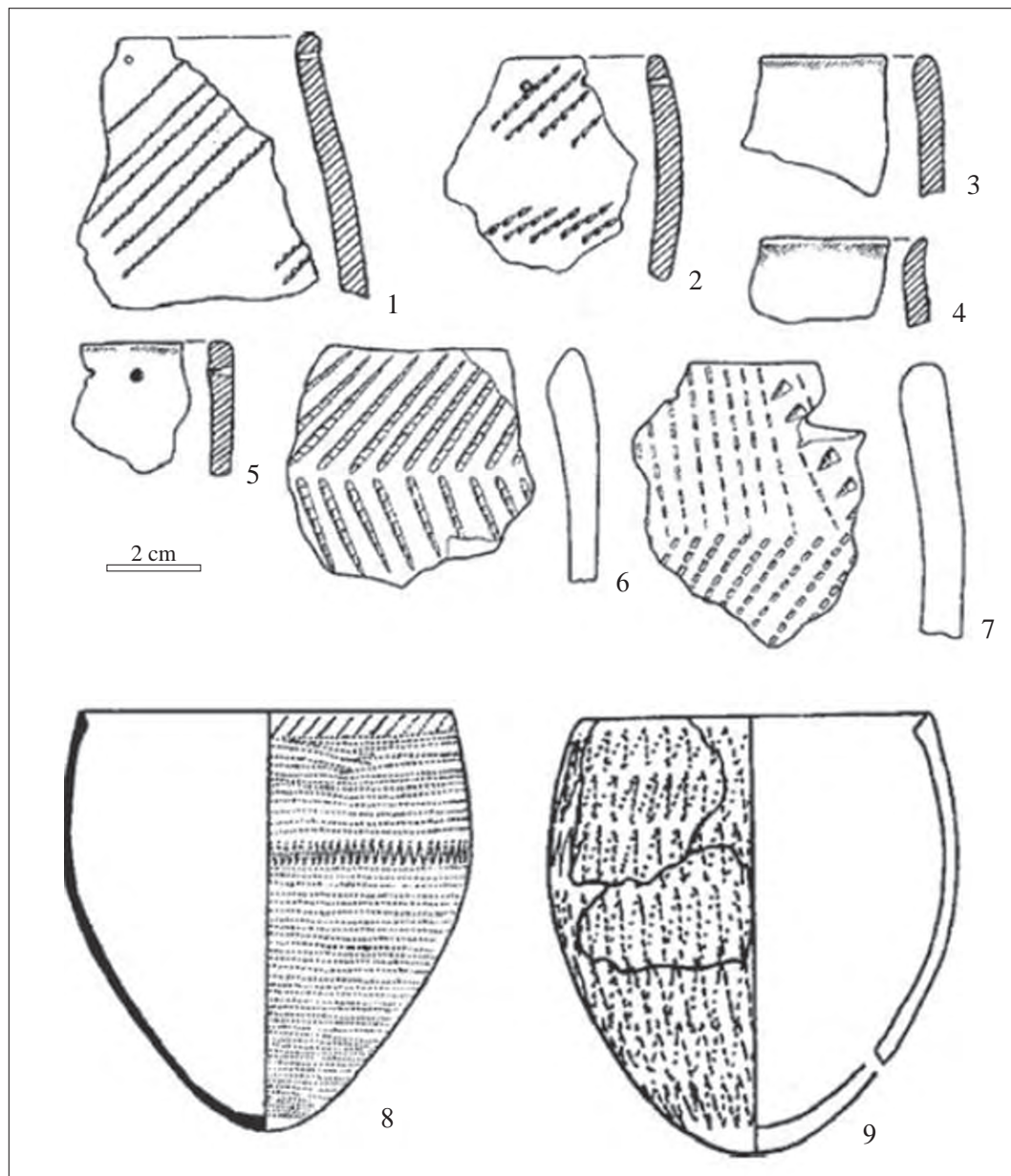

13. kép: A Káma-vidék korai és kései neolitik kerámiai (VIBORNOV–MOSZIN–JEPIMAHOV 2014, 45, Fig. 8).

1–5: Scserbety II; 6–7: Ziarat; 8–9: Hutor

Fig. 13. Early and Late Neolithic pottery from the region of the Kama river (VIBORNOV–MOSZIN–JEPIMAHOV 2014, 45, Fig. 8). 1–5: Sherbetskaya II; 6–7: Ziarat; 8–9: Hutorskaya

Ami a térség neolitizációját illeti, eltérő vélemények vannak forgalomban. Kiinduló területként egyes kutatók Európa déli részét vagy a Közel-Keletet jelölik meg, de semmiképp sem Kelet-Szibériát.⁵⁴ Utóbbival kapcsolatban érdemes kiemelni, hogy jelen pillanatban hiányoznak a közbülső lelőhelyek, tehát közvetlen származással nem számolhatunk, viszont érkezhettek a neolitizáció olyan területről, amelynek kerámiaművészége Oroszország távol-keleti vidékeiről eredeztethető. Peter Jordan és társai kutatásai alapján érdemes felhívni rá a figyelmet, hogy 10 000 calBP datálási eredményeket is ismerünk az Urál keleti oldaláról, e kérdés azonban további tanulmányozást igényel.⁵⁵

⁵⁴ CSAIRKINA–KOSZINSZKAJA 2009, 230.

⁵⁵ JORDAN 2016, 596, 597, Fig. 3a.

Vibornov és társai az új radiokarbon dátumok mellett technológiai megfontolások alapján árnyaltabb képet festenek az egyes csoportok eredetéről. A jelsankai kultúra esetében megerősítették a Kaszpi-tenger és Aral-tó régióival való kulturális kapcsolatok létét, a gödrös kerámia esetében ezt a hatást az Alsó–Volga-régió lakossága egy részének migrációjával hozták kapcsolatba. E két hagyomány hatással van az Urálon túli területek neolitizációjára, erről tanúskodnak a koskinói és kozlovi kultúra kerámiái, bár a Kaszpi–Aral-régióval ápolt kapcsolatok sem hanyagolhatók el. A Káma-vidék korai neolitikumát szintén a Volga–Urál-vidék formálta, bár egyes korainak tűnő dátumokat fenntartásokkal kezel a kutatás.⁵⁶ Érdekes kiemelni, hogy napjainkban felmerült a boborikinói kerámia közel-keleti eredete is.⁵⁷

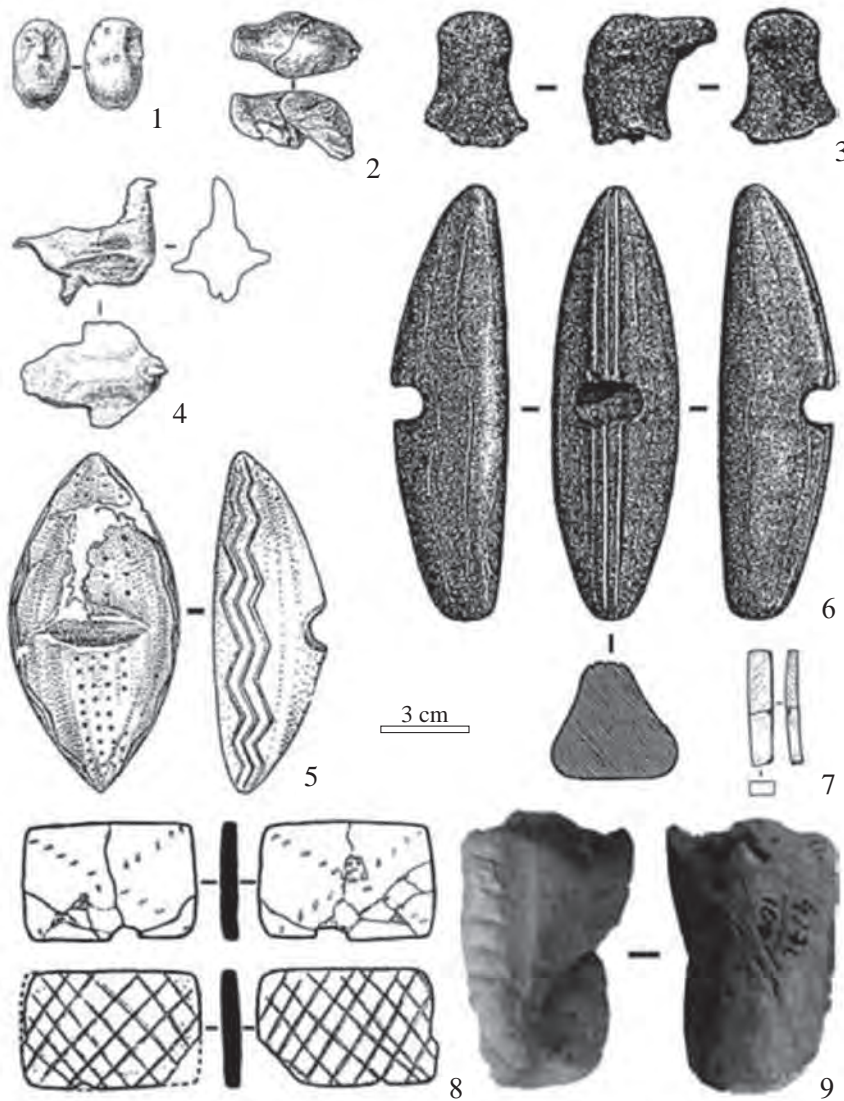

14. kép: Agyagplasztikák és egyéb tárgyak az Urálból és Nyugat-Szibériából (CSAIRKINA–KOSZINSZKAJA 2009, 226, Fig. 6.6). 1: JuAO XIIIa; 2: Evsztyniha I; 3, 6: Koksharovo; 4: JuAO XV; 5: JuAO XII; 7: Bisztrij Kuljogan 66; 8: Szerebrjanka I; 9: Csernaja 3

Fig. 14: Clay plastic art and other artefacts from the Urals and Western Siberia (CSAIRKINA–KOSZINSZKAJA 2009, 226, Fig. 6.6). 1: YuAO XIIIa; 2: Evstyunikha I; 3, 6: Koksharovo; 4: YuAO XV; 5: YuAO XII; 7: Bystry Kulegan 66; 8: Serebryanka I; 9: Chernaya 3

⁵⁶ VIBORNOV–MOSZIN–JEPIMAHOV 2014, 44 skk.

⁵⁷ KOVALJOVA–ZIRJANOVA 2016.

II. 7. FINNORSZÁG ÉS KARÉLIA

Karélia területén két különböző korai kerámiatípus is megjelent. A Sperrings-kerámia Dél- és Közép-Karéliában, valamint az Onyega-tó partján, a Säräisniemi 1 típus pedig Észak-Karéliában és a Fehér-tenger medencéjében terjedt el (15. kép).⁵⁸

A Sperrings-kerámiák formai jegyei alapján négy csoport állítható fel. A csoportosításban a technológiai vizsgálatok is kiemelt szerepet kaptak. Az ásatásokon sűrűn találnak kerámiakészítéshez használt 2×1,3×1,5 cm-es agyagdarabokat. Az edényeket hurka- vagy laptechnikával készítették, az agyagot homokkal vagy kvarccal soványították. A későbbi fázisban az Onyega-tó déli részén madárürüléket is felhasználtak soványító anyagként. Az edények szürkés-szürkésbarna színét a szabadtüzőn végzett kiegészítés adta, amely miatt a minőségük meglehetősen gyenge lett, mállékony és törékeny anyagot eredményezve. A kisméretű edények piros vagy világosbarna színűek. A díszítő elemek több mint 50%-át a halcsigolya-benyomkodások adják. A bekarcolt vagy pontozott vonalak az edények kb. 35%-án jelentek meg, míg a zsinagszerű lenyomatok 7%-ot tesznek ki. Az edények felületére benyomkodott gödrök csupán kiegészítő motívumnak számítanak. A Sperrings-kerámiák díszítése meglehetősen unikális, soha meg nem ismétlődő variációk alkotják (16. kép).⁵⁹

A Säräisniemi 1 kerámia esetén is érvényes az a fajta unikalitás, amely a Sperrings-kerámiáról is elmondható. Sajnálatos módon az edények kiegészítése is hasonlóan gyenge minőségű, így meglehetősen nehéz a díszítéseket tanulmányozni. A két kerámiatradíció további hasonlóságai a formában és a perem kivitelezésében foghatók meg, valamint a korai anyagukra jellemző a vörös okkeres festés is (mint ahogy Nyugat-Szibériában is). A különbségek az ornamentális díszítés kompozícióiban nyilvánulnak meg.⁶⁰

A kutatás számtalan elméletet dolgozott ki a Sperrings 1 és Säräisniemi 1 kerámiák eredetére. A huszadik század első felétől egészen a 80-as–90-es évekig az az elképzelés uralkodott, hogy a Dnyeper-doni kultúra kelet és északkelet felé tartó hatása ért el ide. Azonban amikor a 70-es években elkezdték felismerni a



15. kép: A Sperrings 1 és Säräisniemi 1 kerámiák elterjedési területe (NORDQVIST 2018, 91, Fig. 26)

Fig. 15: The distribution of the Sperrings 1 Ware and Säräisniemi Ware (NORDQVIST 2018, 91, Fig. 26)

⁵⁸ GERMAN 2009, 255.

⁵⁹ GERMAN 2009, 261 sk.

⁶⁰ GERMAN 2009, 269.

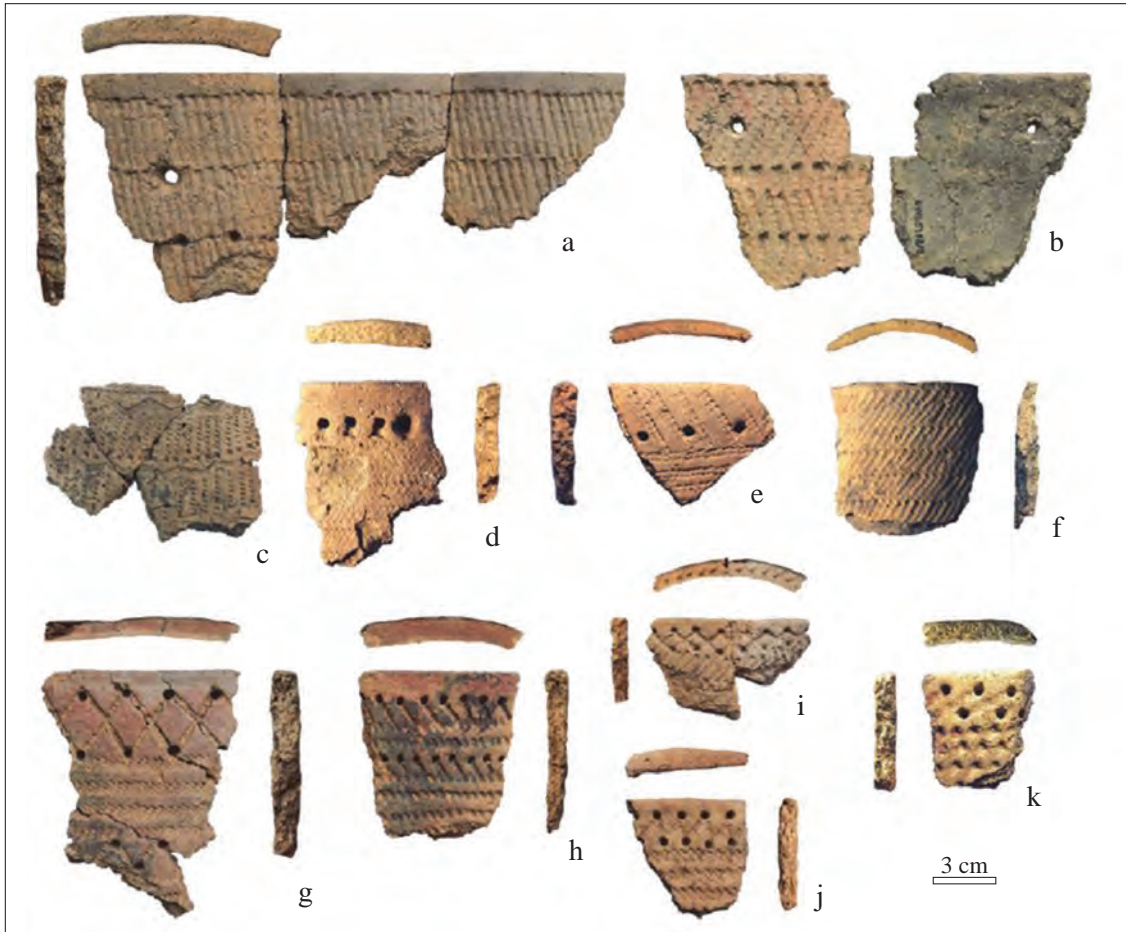

16. kép: Sperrings 1 (a–f) és Säräisniemi 1 (g–k) kerámiák Finnországból (a–b, g–j) és Északnyugat-Orországból (c–f, k) (NORDQVIST 2018, 93, Fig. 27). A, g–i: Lautokangas; b: Kivimäki; c: Selänkangas; d: Orovnavolok; e–f: Uja III; j: Vepsänkangas I; k: Beszovi Szledki II

Fig. 16: Sperrings 1 Ware (a–f) and Säräisniemi 1 Ware from Finland (a–b, g–j) and from the northwestern part of Russia (c–f, k) (NORDQVIST 2018, 93, Fig. 27). A, g–i: Lautokangas; b: Kivimäki; c: Selänkangas; d: Orovnavolok; e–f: Uja III; j: Vepsänkangas I; k: Besovi Sledki II

felső-volgai kultúra létezését, akkor a Volga–Oka régióban kezdték el az eredetét keresni. Az újabb adatok alapján úgy lehet az egyes érveket csoportosítani, hogy a Volga–Káma-vidék fésűskerámia-komplexumából származtathatók, és bár a gyökereik a felső-volgai kultúrára mennek vissza, külön-külön útvonalon jelentek meg Finnország és Karélia vidékén. Míg a Sperrings 1 a felső-volgai kultúra középső szakaszából származik, és innen terjedt el Dél-Karélia és az északabbi területek irányába, addig a Säräisniemi 1 a felső-volgai kultúra legkorábbi kerámiájából alakult ki keleti hatásra. Ezt Henny Piezonka „második fésűskerámia-komplexumnak” (Second Comb Ceramic Complex) és „északi típusnak” (Northern Type) nevezi, e hatások keleti útvonalon, az Onyega-tó vidékétől és attól északra jutottak el Finnországba.⁶¹

A finn kutatás a Sperrings-kerámiát korai fésűs kerámiának is nevezi (Early Comb Ware, Ka I:1-stílus, Kr. e. 5200–4500). A Sperringset a legkorábbi kerámiának tartják, a Säräisniemi 1-et általában kortársnak vagy kicsivel későbbi tradíciónak tekintik (Kr. e. 5100–4600). A Sperrings-kerámia a (Sperrings 2, fiatalabb Early Comb Ware, Ka I:2-stílus) egészen Kr. e. 4000-ig jelen van a leletanyagban.⁶²

⁶¹ GERMAN 2009, 270–275, NORDQVIST 2018, 91 sk, valamint KASINA–PETROVA–GERMAN 2019, 75.

⁶² PESONEN–LESKINEN 2009, 302; NORDQVIST–MÖKKÖNEN 2016, 204, valamint KASINA–PETROVA–GERMAN 2019, 72 sk.

A helyi neolitikumban megfigyelhető a korábbi mezolitikus kőiparok továbbélése, ezért valószínűsíthető, hogy a kerámiaművesség kis csoportok/közösségek diffúziója vagy túlnyomó többségben a házasági kapcsolatok következtében hagyományozódott.⁶³

ÖSSZEFOGLALÁS

Mint a fenti alfejezetekből látható, a szovjet kutatás korábbi elmélete a tárgyalt terület kerámiakészítésének kialakulásáról és terjedési irányairól már nem tartható. Olyan alapvető elemek változtak meg, mint a fésűs kerámia területi csoportjainak száma, valamint az elterjedési iránya is. Továbbá nem tartható az az elképzelés sem, miszerint egész Kelet-Európába a kelteminari kultúra felől terjedt el a kerámiaművesség. Ez a közép-ázsiai régió csupán Nyugat-Szibéria neolitizációjában játszhatott szerepet, a kerámiaművesség megjelenése pedig az esetek túlnyomó többségében kulturális kölcsönzésekhez, és nem népcsoportok nagy volumenű migrációjához köthető, bár bizonyos területeken számolnunk kell kisebb csoportok vándorlásával is. Mindez azt jelenti, hogy Kelet-Európa neolitikus kultúráinak gyökereit a helyi mezolitikumban kell keresni.⁶⁴ Észak- és Kelet-Európának a korai neolitikuma tehát rendkívül összetett, melynek tisztázását kronológiai és terminológiai nehézségek is övezik, nem minden kultúra vagy kulturális csoport rendelkezik friss radiokarbon dátumokkal, valamint egyszerre több elnevezésük is elterjedt a szakirodalomban.

Ami a finnugor őstörténet régészeti kronológiáját illeti, látható, hogy a neolitikum korábbi besorolása a Kr. e. VI–IV. évezredre még azon a területen sem állja meg a helyét, ahol az uráli, és a finnugor őshazát keresték korábban, jelesül Nyugat-Szibériában és az Urál-vidéken, de ha figyelembe vesszük a többi számításba vehető területet, akkor azt látjuk, hogy ugyanez a helyzet a Fennoskandiától a Nyugat-Szibériáig terjedő hatalmas régióban. A neolitikumot jelző csoportok száma is jóval nagyobb, és az eltérő datálásuk is jóval összetettebb képet tár elénk, mint amit a korábbi kutatások alapján gondolhatnánk. Mindennek az a következménye, hogy a finnugor alapnyelvi korra felvázolt kulturális viszonyokat időben visszafelé kell tolnunk, mivel megnövekedett az időmélységük. Érdemes lenne megvizsgálni a finnugor alapnyelv régészeti értékkel rendelkező részét, hiszen a *fazék* szavunk finnugor alapnyelvi eredetű szó,⁶⁵ hátha további adatokkal lehetne szolgálni a finnugor alapnyelv fennállásának a kitolására időben visszafelé. Elhamarkodott kijelentéseket nem szeretnénk tenni, mindez még alapos vizsgálatra szorul.

IRODALOM

- BERECZKI 2003: Berezcki G.: *A magyar nyelv finnugor alapjai*. 3. átdolgozott kiadás, Budapest 2003.
- CSAIRKINA–KOSZINSZKAJA 2009: Chairkina, N. M. – Kosinskaia, L. L.: Early Hunter-Gatherer Ceramics in the Urals and Western Siberia. In: *Ceramics before Farming. The Dispersal of Pottery Among Prehistoric Eurasian Hunter-Gatherers*. Eds.: Jordan, P. – Zvelebil, M. London 2009, 209–235.
- DOLUHANOV–MAZURKEVICS–SUKUROV 2009: Dolukhanov, P. M. – Mazurkevich, A. M. – Shukurov, A. M.: Early Pottery Makers in Eastern Europe: Centres of Origins, Subsistence and Dispersal. In: *Ceramics before Farming. The Dispersal of Pottery Among Prehistoric Eurasian Hunter-Gatherers*. Eds.: Jordan, P. – Zvelebil, M. London 2009, 237–253.

⁶³ PESONEN–LESKINEN 2009, 305 sk, valamint NORDQVIST 2018, 93. Ezen apró közösségek régészeti nyomai nehezen mutathatók ki, ezért az innovációk ilyen formájú terjedését az ideák migrációjának („*Migration of ideas*”) nevezik. Erre vonatkozólag ld. HODDER 1982.

⁶⁴ A kontinuitás kérdéséről ld. bővebben TRETYJAKOV 1982.

⁶⁵ UEW I, 358.

- FODOR 1980: Fodor I.: *Verecke híres útján...* A magyar nép őstörténete és a honfoglalás. Budapest 1980.²
- FODOR 2001: Fodor I.: Az uráli őstörténet és a régészet. In: *Ünnepi könyv Keresztes László tiszteletére.* Szerk.: Maticsák S. – Zaicz G. – Lahdelma, Tuomo. *Folia Uralica Debreceniensia* 8 (2001) 143–162.
- FODOR 2009: Fodor I.: *Őstörténet és honfoglalás.* Magyarország története 1. (Főszerk.: Romsics I.) Budapest 2009.
- FOSSZ 1952: Фосс, М. Е.: *Древнейшая история Севера европейской части СССР.* Москва 1952.
- GERMAN 2009: German, K.: Early Hunter-Gatherer Ceramics in Karelia. In: *Ceramics before Farming. The Dispersal of Pottery Among Prehistoric Eurasian Hunter-Gatherers.* Eds.: Jordan, P. – Zvelebil, M. London 2009, 255–280.
- HALIKOV 1969: Халиков, А. Х.: *Древняя история Среднего Поволжья.* Москва 1969.
- HODDER 1982: Hodder, I.: *Symbols in action.* Ethnoarchaeological studies of Material Culture. Cambridge 1982.
- JORDAN–ZVELEBIL 2009: Jordan, P. – Zvelebil, M.: *Ex oriente lux: The Prehistory of Hunter-Gatherer Ceramic Dispersal.* In: *Ceramics before Farming. The Dispersal of Pottery Among Prehistoric Eurasian Hunter-Gatherers.* Eds.: Jordan, P. – Zvelebil, M. London 2009, 33–89.
- JORDAN et al. 2016: Jordan, P. – Gibbs, K. – Hommel, P. – Piezonka, H. – Silva, F. & Steele, J.: Modelling the diffusion of pottery technologies across Afro-Eurasia: emerging insights and future research. *Antiquity* 90 (2016) 590–603.
- KASINA–PETROVA–GERMAN 2019: Кашина, Е. А. – Петрова, Н. Ю. – Герман, К. Э.: К вопросу о древнейшей керамике Севера Европейской части России (To the Issue of the Most Ancient Ceramics of the Northern Part of European Russia). *Археология в музейных коллекциях. Всероссийская научно-практическая конференция с международным участием «Археология в музейных коллекциях».* Архангельск 2019.
- KOVALJOVA–ZIRJANOVA 2016: Ковалева, В. Т. – Зырянова, С. Ю.: Боборькинская проблема: история и современное состояние (Boborykinskaya culture: a history of research and its contemporary state). In: *Трдиции и инновации в изучении древнейшей керамики. Материалы международной научной конференции 24–27 мая 2016 года, Санкт-Петербург, Россия. Traditions and Innovations in the Study of Earliest Pottery. Materials of the International Conference, May, 24–27, 2016, St. Petersburg, Russia.* Санкт-Петербург 2016, 33–37.
- KRIISKA ET AL. 2017: Kriiska, A. – Oras, E. – Lõugas, L. – Meadows, J. – Lucquin, A. – Craig, O. E.: Late Mesolithic Narva Stage in Estonia: Pottery, Settlement Types and Chronology. *Estonian Journal of Archaeology* 21:1 (2017) 52–86.
- KUZMIN 2013: Кузьмин, Я. В.: Происхождение керамики в Евразии: современное состояние вопроса. *Российский археологический ежегодник* 3 (2013) 8–26.
- MAKKAY 1997: Makkay J.: *Egy magyar amatőr véleménye az uráli finnugorság származásáról* I. rész: a kőkor végéig. *Tractata Minuscula* 9. Budapest 1997.
- MAZURKEVICS 2008: Mazurkevich, A.: The Upper Volga Neolithic. In: *The East European Plain on the Eve of the Agriculture.* Eds.: Dolukhanov, P. M. – Sarson, G. R. – Shukurov, A. M. BAR International Series 1964. Oxford 2008, 139–144.
- MAZURKEVICS–DOLBUNOVA 2012: Mazurkevich, A. – Dolbunova, E.: The oldest pottery and Neolithisation of Eastern Europe (Najstarsza ceramika i neolityzacja Europy Wschodniej). *Fontes Archaeologici Posnanienses* 48 (2012) 143–160.
- MAZURKEVICS–DOLBUNOVA 2015: Mazurkevich, A. – Dolbunova, E.: The oldest pottery in hunter-gatherer communities and models of Neolithisation of Eastern Europe. *Documenta Prehistorica* 62 (2015) 13–66.
- MAZURKEVICS–DOLBUNOVA–KULKOVA 2013: Мазуркевич, А. Н. – Долбунова, Е. В. – Кулкова, М. А.:

- Керамические традиции в раннем неолите Восточной Еврпы. *Российский археологический ежегодник* 3 (2013) 27–109.
- NORDQVIST–MÖKKÖNEN 2016: Nordqvist, K. – Mökkönen, T.: New Radiocarbon Dates for Early Pottery in North-Eastern Europe (Новые радиоуглеродные датировки ранней керамики в северо-восточной Европе). In: *Трдиции и инновации в изучении древнейшей керамики. Материалы международной научной конференции 24–27 мая 2016 года, Санкт-Петербург, Россия. Traditions and Innovations in the Study of Earliest Pottery. Materials of the International Conference, May, 24–27, 2016, St. Petersburg, Russia.* Санкт-Петербург 2016, 204–207.
- NORDQVIST 2018: Nordqvist, K.: *The Stone Age of North-Eastern Europe 5500–1800 calBC. Bridging the gap between the East and the West.* Acta Universitatis Ouluensis B 160. Oulu 2018.
- PESONEN–LESKINEN 2009: Pesonen, P. – Leskinen, S.: Pottery of the Stone Age Hunter-Gatherers in Finland. In: *Ceramics before Farming. The Dispersal of Pottery Among Prehistoric Eurasian Hunter-Gatherers.* Eds.: Jordan, P. – Zvelebil, M. London 2009, 299–318.
- PIEZONKA 2015: Piezonka, H.: *Jäger, Fishcer, Töpfer. Wildbeutergruppen mit früher Keramik in Nordosteuropa im 6. und 5. Jahrtausend v. Chr.* Archäologie in Eurasien 30. Bonn 2015.
- SAARIKIVI–LAVENTO 2012: Saarikivi, J. – Lavento, M.: Linguistics and Archaeology: A Critical View of an Interdisciplinary Approach with Reference tot he Prehistory of Northern Scandinavia. In: *Networks, Interaction and Emerging Identities in Fennoscandia and Beyond. Papers from the conference held in Tromsø, Norway, October 13–16, 2009.* Eds.: Damm, Ch. – Saarikivi, J. Mémoires de la Société Finno-Ugrienne 265. Helsinki 2012, 177–216.
- SNYIRELMAN 2011: Shnirelman, V.: Linguoarchaeology: goals, advances and limits. In: *Archaeology and Language 1. Theoretical and Methodological Orientations.* Eds.: Blench, R. – Spriggs, M. London–New York 2011, 158–165.
- SIKLÓSI 2006: Siklósi Zs.: A régészeti kultúra fogalmának változása és az etnikai identitás azonosítása az ősrégészeti kutatásokban. *Korall* 24–25 (2006) 73–88.
- ТУМОФЕЈЕВ 1998: Timofeev, V.: The Beginning of the Neolithic in the Eastern Baltic. In: *Harvesting the Sea, Farming the Forest. The Emergence of Neolithic Societies in the Baltic Region.* Eds.: Zvelebil, M. – Domańska, L. – Dettel, R. Sheffield 1998, 225–236.
- ТРЕТЪЯКОВ 1962: Tretyakov P. N.: A finnugor törzsek etnikai történetének kezdetei. *Szovjet régészet* 19 (1962) 39–69.
- ТРЕТЪЯКОВ 1966: Третьяков, П. Н.: Финно-угры, балты, и славяне на Днепре и Волге. Москва 1966.
- ТРЕТЪЯКОВ 1982: Третьяков, В. П.: К вопросу об «археологической непрерывности» (по материалам орудий труда эпохи мезолита и неолита) (On the archaeological continuity [Case-study of mesolithic and neolithic tools]). *Советская археология* 1982:2, 14–29.
- Uralisches Etimologisches Wörterbuch* 1. Hrsg.: Rédei, K. Budapest 1988.
- VASZILJEVA–VIBORNOV 2019: Васильева, И. Н. – Выборнов, А. А.: «Очаги»/центры раннеолитического гончарства в европейской части России (The centers of early Neolithic pottery in European Russia). In: *Трдиции и инновации в изучении древнейшей керамики. Материалы международной научной конференции 24–27 мая 2016 года, Санкт-Петербург, Россия. Traditions and Innovations in the Study of Earliest Pottery. Materials of the International Conference, May, 24–27, 2016, St. Petersburg, Russia.* Санкт-Петербург 2019, 45–48.
- VOLOKITIYIN–KARMANOV 2004: Волокитин, А. В. – Карманов, В. Н.: Ранний неолит Европейского Северо-Востока (The Early Neolithic of the North-Eastern Europe). *Российская археология* 2004:2, 5–14.
- VIBORNOV ET AL. 2009: Vybornov, A. – Dolukhanov, P. – Kovalyukh, N. N. – Skripkin, V. V. – Zaitseva, G. I. – Shukurov, A.: The North Caspian Mesolithic and Neolithic. In: *The East European Plain on*

the Eve of the Agriculture. Eds.: Dolukhanov, P. M. – Sarson, G. R. – Shukurov, A. M. BAR International Series 1964, Oxford 2009, 81–88.

VIBORNOV–MOSZIN–JERIMANOV 2014: Выборнов, А. А. – Мосин, В. С. – Епимахов, А. В.: Хронология уральского неолита. *Археология, этнография и антропология Евразии* 1 (57) (2014) 33–48.

VIBORNOV 2019: Выборнов, А. А.: К вопросу о выделении «очагов» раннеолитических керамических традиций в волго-донском междуречье (On the identification of the centres of Early Neolithic Pottery Traditions in Volga-Don Interfluve). In: *Трдиции и инновации в изучении древнейшей керамики. Материалы международной научной конференции 24–27 мая 2016 года, Санкт-Петербург, Россия. Traditions and Innovations in the Study of Earliest Pottery. Materials of the International Conference, May, 24–27, 2016, St. Petersburg, Russia*. Санкт-Петербург 2019, 43–44.

THE PROTO-FINNO-UGRIC (PFU) PERIOD IN THE LIGHT OF THE ARCHAEOLOGICAL RESEARCH

JÓZSEF VIGH

Before we start to examine the prehistory of the Finno-Ugric speaking people in an interdisciplinary way a methodological background needs to be set up. Although many interdisciplinary attempts can be found in the scholarly literature on the prehistory of the main language families, the pessimistic point of views are dominating the research, especially in the present day Finno-Ugric Studies. The “Linguoarchaeology” developed by Victor Shnirelman and his colleagues could be a useful model for combining linguistic and archaeological data. The main goal of this method is to find the area where the protolanguage was spoken with the help of the reconstructed cultural vocabulary and the external relations of the protolanguage. In these fields of the co-operation between linguistics and archaeology could provide us valuable results. In Russia after the Second World War a huge archaeological fieldwork has began and the first monographic synthesis about the different parts of Russia was came into light. Hungarian researchers started to apply these results in the first part '70-s and according to the work of Istvan Fodor the archaeology became a valuable part of the interdisciplinary approach of the prehistory of Finno-Ugric speaking people. The Proto-Finno-Ugric was existed between the 4–3th millennium BC and based on the early stage of the archaeological research this period covered the entire Neolithic. In the beginning of the research the pit-comb ware has become the main element of the archaeological studies. Based on the new archaeological finds of the last four decades a different theory was established about the past. This effected not only the chronology of the Neolithic in Eastern and Northern Europe, but the cultural history of these regions as well. We have to take into account the neolithization of Eastern Europe and the spreading of pottery production to the forest-steppe and forest zones. Nowadays based on the increasing number of radiocarbon dates the beginning of the Neolithic could be dated back to the second part of the 7th millennium BC – or even earlier – in those regions which might have been part of the ancient homeland of the Finno-Ugric speaking people. With the help of this symbolical artefact we may reconsider the chronology of the Proto-Finno-Ugric, but first we have to define the circle of those artefacts which appear in the cultural vocabulary and a new investigation needs to be done. This could be a suitable method for the interdisciplinary approach of the prehistory of the Finno-Ugric speaking people.

MAGYAR NYOMOK A VOLGA-VIDÉK RÉGÉSZETÉBEN

KLIMA LÁSZLÓ*

Kulcsszavak: *magyar, mordvin, mari, rojtmintás veretek, karéjos veretek, Karancslapujtói típusú veretek, gömbsorc süngős fülbevalók*

Keywords: *Hungarian conquerors, Mordvin, Mari, triangular openwork mounts, imitating tassels, Tizsakécske-type lobed belt mounts, Karancslapujtő-type belt mounts, earring with a bead-row pendant*

Absztrakt: *A volgai finnugorok (mordvinok, marik/cseremiszek) az eneolit korszaktól kezdve régészetiileg igazolható kapcsolatban voltak a tőlük délebbre élő népekkel. Ez a kapcsolat a Kr. u. 1. évezred második felében és a 2. évezred elején volt a legintenzívebb. A mordvinok és a marik részesei voltak a kelet-európai kereskedelmi övezetnek, a volgai bulgárok és a kazárok közvetítésével termékeik eljutottak a muszlim világ központjaiba és Bizáncba is. Ennek a kapcsolatrendszernek a keleti magyarság is része volt – Magna Hungariában, Etelközben és a honfoglalás után a Kárpát-medencében is. E kiterjedt kapcsolati hálóval magyarázható, hogy a 9–11. századi mordvin és mari régészeti leletek között olyan tárgyak is vannak, amelyek nagy hasonlóságot mutatnak a magyar leletanyaggal: tarsolylemezek, volgai bulgár típusú tarsolyok és különböző verettípusok. A tanulmány ezt a volgai finnugor–magyar kapcsolatot mutatja be egyes tárgy típusokon keresztül (rojtmintás veretek, karéjos veretek, Karancslapujtói típusú veretek, gömbsorc süngős fülbevalók).*

INTERKULTURÁLIS KAPCSOLATOK A VOLGAI FINNUGOROK¹ ŐSTÖRTÉNETÉBEN²

A Volga középső és felső folyásának régiója már a legkorábbi időktől sokirányú kapcsolatokat ápol a környezetével. A terület őslakos népességének életében alapvető szerepet játszottak a szomszédok felől érkező gazdasági-kulturális innovációk. A legfontosabb az eneolit korszaktól folyamatosan élénk déli kapcsolat volt. A bronzkor hajnalán a délről behatoló fatyjanovói és balanovói népesség honosította meg az állattenyésztést az erdőövezetben élő népek körében. A bevándorlók az állattenyésztés mellett kisebb mértékben földműveléssel is foglalkoztak. A déli kapcsolat a bronzkortól folyamatosan alakította, befolyásolta a volgai finnugorok kultúráját a minket most érdeklő időszakig, azaz a Kr. u. 8–13. századig. Az erdőövezeten belül nyugat–keleti irányú kapcsolatrendszer is működött. Erre az eneolit kortól vannak bizonyítékaink: a Volga-vidéki lelőhelyeken talált borostyántárgyak alapanyaga minden bizonyossággal a Baltikum felől érkezett. Ugyanakkor a réz-, majd később a bronztárgyak készítéséhez szükséges alapanyagot az Urálból szállították nyugat felé, egészen a Felső-Volga vidékéig. A régészeti leletek egy

* Pázmány Péter Katolikus Egyetem, Régészettudományi Intézet, Magyar Őstörténeti és Honfoglalás Kori Régészeti Tanszék. 1088 Budapest, Mikszáth Kálmán tér 1. klima.laszlo@btk.ppke.hu

1 A *volgait* jelen esetben földrajzi és nem nyelvi értelemben használjuk – a mordvinokat és a marikat, valamint a kihalt merjákat és muromákat értjük e fogalom alatt.

2 Ez az írás az Információs és Technológiai Minisztérium támogatásával a Tématerületi Kiválósági Program: Magyarország és a Kelet kapcsolatának régészeti kutatása (Keleti Örökségünk PPKÉ Interdiszciplináris Történeti és Régészeti Kutatócsoport, TKP2020-NKA-11 projekt keretében készült.

ellentétes irányú kulturális hatás emlékét is őrzik: nyugatról kelet felé a textildíszes kerámia terjedt el az erdőövezetben. A bronzkorból a vaskorba lépve, a Kr. e. I. évezredben felerősödtek a dél-uráli és a Dél-Urál közvetítésével a nyugat-szibériai kapcsolatok. A nyugat-szibériai hatás részben a Felső-Káma vidék közvetítésével érkezett a Közép-Volga régióba.

A felsorolt interkulturális kapcsolatok mindegyike járhatott nyelvi elemek átadásával/átvételével. Ezeknek egy-egy konkrét történelmi folyamathoz való kapcsolása általában nehezen lehetséges. A volgai és a permi finnugor népek nyelvében kimutatható török hatás azonban konkrét történelmi folyamathoz köthető: minden bizonnyal a kazár, majd a volgai bulgár állam kialakulásával és ezen hatalmi központoknak a távolsági kereskedelemben betöltött irányító szerepével veszi kezdetét.

MAGYAR ÉRDEKLŐDÉS A VOLGAI FINNUGOROK RÉGÉSZETI EMLÉKEI IRÁNT

A Volga-vidéki finnugor régészeti kultúrák és a honfoglaló magyarság anyagi kultúrája közötti párhuzamokat a 19–20. század fordulójá óta kutatják a magyar régészek. Hampel József 1886-ban a moszkvai és szentpétervári régészeti gyűjtemények anyagát tanulmányozta. Nagy összefoglaló műveiben Uvarov és Jasztrebov publikációira hivatkozott.³ Jasztrebov a ljadai és tomnyikovói ősmordvin temetők leleteit ismertette. Nagy Géza *A magyar viseletek története* című, Nemes Mihállyal közös könyvében Aspelin után mordvin csákányok, szekercék és egy zabla rajzát közölte.⁴ 1897–98-ban Pósta Béla régész járt Oroszországban. Útja során Szentpétervárott, Kazanyban és Permben a permi finnugorokhoz köthető régészeti leletek keltették fel a figyelmét, mordvin és cseremisiz leleteket valószínűleg nem látott. A ljadai leletek az 1930-as években is felbukkantak a hazai szakirodalomban, egyrészt Zakharov és Arendt közös publikációjában,⁵ másrészt Fettich Nándor művében is.⁶

Évtizedekkel később, az 1960-as években Erdélyi István publikálta a Veszélov-tanyai őscseremisiz temetőből származó tarsolylemez. Úgy vélte, hogy „*a honfoglaló magyarság finn-ugor eredetű kultúrelemei között kellene keresnünk a tarsolyviselés gyökerét*”.⁷ Vlagyiszlav Darkevics szerint ez a tarsolylemez magyar munka, a Kárpát-medencében készülhetett.⁸ Pár évvel később Fodor István úgy vélekedett, hogy talán még a magyarok vándorlásának egy korábbi állomásán, Etelközben készült.⁹

1964-ben megjelent tanulmányában Dienes István a Krjukovo-Kuzsnoje-i 505. sír és a karancslapujtői 1. sír öveinek hasonlóságára hívta föl a figyelmet.¹⁰ Dienes István a két veretes övet összehasonlító tanulmányában Pjotr Ivanov hagyatékának publikációja¹¹ alapján felsorolta, hogy mely honfoglalás kori leleteknek található párhuzama a Krjukovo-Kuzsnoje-i emlékek között. Az elemzés során hivatkozott a ljadai temetőben talált övmaradványokra is. A mordvinföldi talajviszonyok között nemcsak a veretek maradtak fenn, hanem a bőrv darabjai is. Ezek megfigyelése, elemzése fontos információkkal szolgál az övek szerkezetéről, viseletének és felcsatolásának módjáról. A Krjukovo-Kuzsnoje-i temető publikációját áttanulmányozva Dienes István a következő párhuzamokra hívta fel a figyelmet: „*azonos gyöngök, a halimbai köznépi temetőből ismert nyakfűzérhez hasonló nyakékek, kis tömör öntött fülesgombok,*

³ HAMPEL 1896, 206–212; HAMPEL 1905, 821–822; UVAROV 1875; JASZTREBOV 1893.

⁴ ASPELIN 1878; NEMES–NAGY 1900, 9. tábla

⁵ ZAKHAROV–ARENDR 1935, 55, 56/22. kép. 1937-ben, a sztálini terror legsötétebb évében mindkét tudóst kivégezték. Ellenforradalmi tevékenységgel vádolták őket, egymástól független koncepciók perében.

⁶ FETTICH 1937, 48–50 és XVII. t.

⁷ ERDÉLYI 1961, 98.

⁸ DARKEVICS 1976, 173.

⁹ FODOR 1979, 69.

¹⁰ DIENES 1964.

¹¹ SZMIRNOV 1952.

*fejesgyűrűk, tarsolyok, övveretek, szíjelosztó korongok, vaspántos tegezek, nyilak, szablyák, kétélű kard, fokosok, oldalpálcás zabolák, egyenes talpú kengyelek, levél alakú sügyelődísz, a bashalmi temetőben is levő, szaltovói jellegű kapához vagy szaluhoz(?) hasonló tárgy”.*¹² A 256. sír karéjos övvereteinek Kárpát-medencei párhuzamára azonban nem figyelt föl.¹³

1977-ben Erdélyi István újabb magyar vonatkozású Volga-vidéki leletekről adott hírt. A panovói és a Jelizavet-Mihajlovka-i ősmordvin temetőből közölt tarsolylemez-töredékeket.¹⁴ Az övveretek hasonlóságára is felhívta a figyelmet: véleménye szerint a Krjukovo-Kuzsnoje-i 256. sírban talált veretes öv szinte pontos mása a tiszakécskeinek.¹⁵ Azt is meglátta, hogy a mordvin temetőkben nemcsak a honfoglalás, hanem az avar kori leletanyaggal is vannak párhuzamok. Tanulmányában közölte a máig publikálatlan¹⁶ malisevói muroma temető 122. sírjából származó ezüstveretes lószerszám fotóját is. Sajnos a képek alapján semmiféle további megfigyelés nem tehető. A Kárpát-medencei avar és honfoglalás kori régészeti anyag Volga-vidéki párhuzamait tárgyalva Erdélyi István idézte Fettich Nándort, aki szerint a posztzsásznida művészet termékei kereskedelmi kapcsolatokkal terjedtek és a 9. századi magyarság számára a velük együtt élő kazár és arab ötvösök gyártották ezeket a tárgyakat.¹⁷

A magyar–bolgár–török kapcsolatok történeti háttéréről című tanulmányában Fodor István a négy-szögletes, sima felületű, keskeny téglalap alakú nyílással ellátott honfoglaláskori övveretek mordvin és mari párhuzamait idézte. Véleménye szerint ez a verettípus az Altaj vidékéről terjedt el, és az erdőövezeti finnugor népeknél a magyar honfoglalás után is használatban volt.¹⁸

Erdélyi István 1982-ben *Az avarság és kelet a régészeti források tükrében* című kötetében visszatért az ősmordvin temetőkhez.¹⁹ Ezúttal a későavar kori övvereteket vetette össze a Jelizavet-Mihajlovka-i, a Krjukovo-Kuzsnoje-i és a panovói temető hasonló tárgyaival. Véleménye szerint ezek a veretek a kazárokkal és a volgai bulgárokkal ápolts kereskedelmi kapcsolatok következtében kerültek a mordvinokhoz. Szintén Volga vidéki finnugor párhuzam segítségével világította meg egy tárgytypus funkcióját a kunbányai avar vezéri sírt publikáló H. Tóth Elvira és Horváth Attila. Egy aranylemez párt a Veszelyov-tanyai leletek analógiája alapján tarsolymerevítőként határoztak meg.²⁰ Ezek az oldalmerevítő tarsolyok a volgai bulgároktól kerülhettek a marikhoz.

Bálint Csanád 1989-ben megjelent művében olvashatjuk koncepcióját egyes magyar és mordvin övveretek feltűnő hasonlóságáról. Véleménye szerint a honfoglaló emlékanyagban keleti párhuzamokkal rendelkező tárgyak mindenképpen a honfoglalást közvetlenül követő évtizedekre datálhatók, ugyanakkor feltehetőleg a Kárpát-medencében készültek. Az ismeretes keleti párhuzamokról – így a Krjukovo-Kuzsnoje-i 505. sír övvereteiről – úgy vélte, hogy azok nem a Kárpát-medencében készültek.²¹

1990-ben publikált tanulmányában Mesterházy Károly összegyűjtötte azokat a honfoglalás kori leleteket, amelyek keleti párhuzammal rendelkeznek. A felsorolásban a karancslapujtói és a tiszakécskei

¹² DIENES 1964, 25. A magyar leletek publikációira való hivatkozásokat ld. ott.

¹³ SZMIRNOV 1952, 213, XXIX. t./5–6, a veretekről jó fotót közölt Olga Zelencova (ZELENCOVA 2018, 283, 1. kép/5–9.)

¹⁴ ERDÉLYI 1977, ld. még ALIHOVA 1969, 77.

¹⁵ ERDÉLYI 1977, 69. A veretek fotóját ld. FETTICH 1937, XXVIII. t. (Ó-Kécske) A tiszakécskei övveretekhez hasonló Ljadából, egy másik mordvin temetőből is előkerült (JASZTREBOV 1893, VIII. t./b).

¹⁶ A. F. Dubinyin, az ásató e temetőből írta kandidátusi disszertációját. A kéziratot az orosz akadémia régészeti intézetében őrzik. Előzetes közlemény: DUBINYIN 1949.

¹⁷ ERDÉLYI 1977, 69–74, FETTICH 1937, 93.

¹⁸ Ez a verettípus az egész Volga–uráli kulturális areában elterjedt. Nemcsak a mordvin és a mari temetőkben ismert, hanem megtalálták az udmurtok és a komi permjakok temetőiben, továbbá előkerült a Dél-Urál vidékéről és Bolsije Tyigani temetőjéből is, ld. FODOR 1980, 18, 6. j.

¹⁹ ERDÉLYI 1982, 118–123.

²⁰ H. TÓTH–HORVÁTH 1992, 119.

²¹ BÁLINT 1989, 138.

övveretek párhuzamaiként említi a Krjukovo-Kuzsnoje-i temetőből ismert övvereteket (505. és 256. sír). Mesterházy Károly véleménye szerint a keleti párhuzamokkal rendelkező honfoglalás kori leletek még nem a Kárpát-medencében készültek, és az első honfoglaló generációval kerültek a sírokba.²² Ez a Fettich Nándor-féle koncepció továbbvitele. Fettich elsőként mutatott rá arra, hogy a magyarság is részese volt a kelet-európai kereskedelmi hálózatnak. Úgy vélte, hogy ehhez a kereskedelmi övezetbe a magyarok levédiai tartózkodásuk idején csatlakoztak.²³

Kovács László 1992-ben publikálta a kajárpéc-gyüri leleteket. A leletegyüttesbe tartozó kéregöntéssel készült karéjos díszű veretek párhuzamaiként idézte a tiszakécskei (ókécskei) és az erdőtelek-barátlaposi²⁴ vereteket. Ezek mindegyike nagy hasonlóságot mutat a Krjukovo-Kuzsnoje-i temető 256. sírjának vereteivel. Összefoglalásában Kovács László azt írta, hogy a karéjos veretek alaptípusa a szaltovói kultúrából származik, és a Kárpát-medencei példányok valószínűleg helyben készültek. A Krjukovo-Kuzsnoje-i veretek a magyaroktól kerülhettek a mordvinokhoz. Ennek mikéntjére nem adott magyarázatot, de valószínűbbnek tartotta az interetnikus kapcsolatokat, mint a veretek közös műhelyből való származtatását és kereskedelmi úton való terjedését.²⁵

1998-ban Mesterházy Károly egy tanulmányában kifejtette, hogy a honfoglaló magyarság fémművészete elsősorban az abbászida kori muszlim művészetből vezethető le, a szászánida-szogd kultúrkör is ebből a művészetből nyert ihletet.²⁶ Ebben a tanulmányában a Veszélov-tanyai tarsolylemezeiről, a Krjukovo-Kuzsnoje-i övekről és Kárpát-medencei párhuzamaikról úgy vélekedett, hogy azok készítésük és eltemetésük szempontjából is egyidejűek. Véleménye szerint a 9. század végén ugyanaz az ötvösműhely dolgozott a levédiai magyaroknak (akik ezen tárgyaikat magukkal hozták a Kárpát-medencébe) és a volgai finnugor népeknek.²⁷

A századforduló óta eltelt időszakban Erdélyi István *Scythia Hungarica* című könyvében a mordvin és mari lemezes tarsolyokat tárgyalva kifejtette, hogy a tarsoly teljes fedelének lemezzel borítása nem Kárpát-medencei eredetű.²⁸ Könyvében a részleges lovas temetkezés, valamint a lószerszámok és a fegyverek kapcsán is hivatkozik mordvin és mari párhuzamokra.²⁹ Szintén 2008-ban Fodor István önálló tanulmányban foglalkozott a Veszélov-tanyai mari temetőben talált tarsolylemezzel.³⁰ Párhuzamba állította a bezdédi tarsolylemezzel, a két lemez ábrázolásait közös mitológiai háttérre vezette vissza. Ez a közös elem az életfa. A Veszélov-tanyai tarsolylemezen a két függőleges indából font életfa közepén kettéválik, és az életfa így ábrázolt üregében egymás fölött három darab háromlevelű palmetta látható. Ugyanígy értelmezi Fodor István a bezdédi tarsolylemezt is. Véleménye szerint a lemez közepén palmettalevelek által közbezárt rombusz alakú terület szintén az életfa odvát jelképezi, csak a bezdédi lemezen a megváltozott idők jeleként immár nem háromlevelű palmettát, hanem keresztet ábrázoltak az életfa üregében az élet forrásaként. Ezt az állítást Dienes István tanulmánya alapján fogalmazta meg, aki honfoglalás kori korongokon figyelte meg az életfa odvának ábrázolását.³¹

A honfoglalók viselete című könyvben Boldog Zoltán a panovói és a Krjukovo-Kuzsnoje-i mordvin temetőkből származó övek fotóit közölte.³²

²² MESTERHÁZY 1990, 237–240.

²³ FETTICH 1933.

²⁴ Az erdőtelek-barátlaposi sírt közli RÉVÉSZ 2008, 162–164 és 47. t.

²⁵ KOVÁCS 1992.

²⁶ MESTERHÁZY 1998.

²⁷ MESTERHÁZY 1998, 154.

²⁸ ERDÉLYI 2008, 26.

²⁹ ERDÉLYI 2008, 26–31.

³⁰ FODOR 2008, 2013, a két cikk szövege azonos.

³¹ DIENES 1980, a bezdédi tarsolylemezt elemezve később Bollók Ádám is lehetségesnek tartotta, hogy ezen az ábrázoláson a kereszt az életfa és az örök élet jelképeként jelenik meg (BOLLÓK 2015, 493, 497).

³² BOLDOG 2014, 131, 159, 160.

Fodor István pár évvel későbbi tanulmányában beszámolt egy másik mari temetőből, Ruszenyihából származó magyar típusú tarsolyról is.³³ Ugyanebben az írásában úgy foglalt állást, hogy a keleten előkerült tarsolylemezek nem írják felül azt az állítást, hogy a magyar típusú tarsolyok alapvetően a Kárpát-medencéhez köthetők és a Kárpát-medencei magyar ötvösművészet csúcsát képviselik.

ÚJ LENDÜLETBEN A KUTATÁSOK

A századforduló utáni időszakban bontakozott ki a korai magyarság keleti emlékei régészeti kutatásának kopernikuszi fordulata. Előfutára Vlagyimir Ivanov volt, aki 1999-ben publikálta *Древние угры-мадьяры в Восточной Европе* című könyvét. A további eseményekre most csak címszavakban emlékeztetünk: a Szobotci-horizont meghatározása, a szaltovo-majaki kultúra magyar szempontú elemzése, magyar régészeti expedíciók őstörténetünk feltételezett helyszíneire, nemzetközi szimpóziumok szervezése a magyar őstörténetről, az ujelgi lelőhely feltárása, új archeogenetikai eredmények. Az új hullám keretében fontos publikációk jelentek meg a mordvin és mari régészeti anyag magyar kapcsolatairól is. Ezek a tanulmányok a veretes övek és a tarsolylemezek tanulmányozása terén hoztak új eredményeket.

KÖZÉP-VOLGA VIDÉKI TARSOLYOK ÉS KÁRPÁT-MEDENCEI PÁRHUZAMAIK

Andrej Belavin, Natalja Krilaszoa és Türk Attila közös tanulmányukban kitértek a mari és mordvin hagyaték-ból ismert tarsolylemezekre, valamint a bulgár típusú fémmerevítő börtarsolyokra. A tarsolylemezek kapcsán Fodor Istvánhoz csatlakozva elvetették annak lehetőségét, hogy a keleti példányok a Kárpát-medenceiek előképei lennének. A panovói tarsolylemezrel kapcsolatban kiemelték, hogy azt semmiképp sem lehet a 10. század közepe elé datálni. A tanulmány szerzői a tarsolylemezek anyagvizsgálatát javasolják, és lehetségesnek tartják, hogy a Volga–Káma–Dél-Urál régió tarsolylemezei volgai bulgár ötvösműhelyekben készültek.³⁴

A veretekkel díszített, illetve fedőlapjukon lemezzel borított tarsolyok mellett a Kárpát-medencéből dokumentálni lehet a felül vascsövecskékkel záródó börtarsolyokat is. Ez a tarsolytípus a volgai és a permi finnugoroknál, valamint a volgai bulgároknál is megtalálható. A tarsolyok szegélyét az elő- és a hátlapra erősített, szögekkel összefogott fémszalagokkal vagy több kisebb verettel merevítették. A régióban legkorábbi, 8–9. századi példánya a Káma mellékéről, Zapolenóból ismert.³⁵ Amennyiben a fentebb idézett Kárpát-medencei avar analógia helytálló, akkor ennek a tarsolytípusnak a használata már a 7. században elkezdődhetett a sztyeppi lovas nomád népek körében.

ROJTMINTÁS VERET EGY ŐSMORDVIN TEMETŐBEN ÉS KÁRPÁT-MEDENCEI PÁRHUZAMAI

A szolyvai tarsolylemez felső peremére textíliák rojtszegélyét utánzó vereteket applikált az ötvösmester: három darab háromrojtos veretet és egy darab négyrojtos veretet. Hasonló háromrojtos veretek ismeretek Eperjeskéről és Bodrogszerdahelyről is, amelyek valószínűleg késznelíti íjtegezt díszítettek.³⁶ Ezek párhuzamaként a Jelizavet-Mihajlovka-i mordvin temető 56. sírjából ismert egy ötrojtos veret (*1. kép*).³⁷

³³ FODOR 2017, 727.

³⁴ KRYLASZOVA–BELAVIN–TÜRK 2014, 458–459.

³⁵ KRYLASZOVA–BELAVIN–TÜRK 2014, 460.

³⁶ FETTICH 1937, 78; KISS 1920–22, 50; ERDÉLYI 1964, 221, 228; RÉVÉSZ 1992, 351, 359, 361.

³⁷ ALIHOVA 1969, 137, 32. t./6.



1. kép. 1: Jelizavet-Mihajlovka 56. sír (ALIHOVA 1969, 137, 32. 6); 2: Eperjeske 3. sír (FODOR 1996, 74, 6. kép)
 Fig. 1. 1: Yelizavet Mikhailovka, Grave 56 (ALIHOVA 1969, 137, table 32/6); 2: Eperjeske, Grave 3
 (FODOR 1996, 74, Fig. 6)

VOLGA VIDÉKI ÖVVERETEK „MAGYAROS” MOTÍVUMOKKAL

A mordvin övvereteket több szempontból is tárgyalta Olga Zelencova. Társzerzőivel elemezte a Krjukovo-Kuzsnoje-i 505. sír övvereteinek kémiai összetételét, vizsgálta az övveretek viselőinek társadalmi státuszát, és önálló tanulmányban elemezte a mordvin temetők magyar jellegű övvereteit, bemutatva azok kelet-európai kapcsolatrendszerét.³⁸ 2018-as publikációjában összehasonlító táblázatot is közölt a magyar jellegű öveket tartalmazó sírok temetkezési rítusáról és egyéb leleteiről.³⁹ Az interneten is elérhető publikációi immár jó minőségű felvételeken mutatják be a mordvin övvereteket és párhuzamaikat.

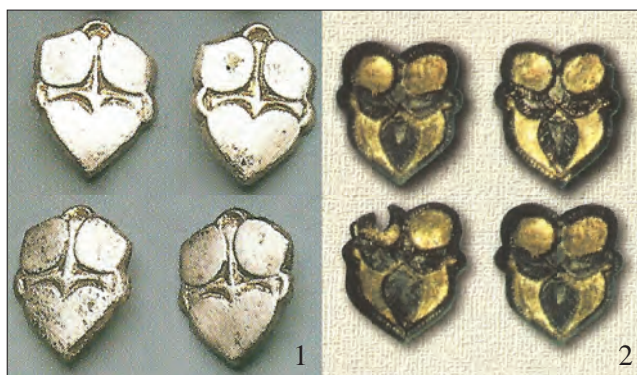

2. kép. 1: Karos-Eperjesszög II/29. sír (FODOR 1996, 84, 2. kép [részlet]); 2: Nyizsnyaja Sztrelka
 (NYIKITYINA 2002, 8. t. Fig. 2)
 Fig. 2. 1: Karos-Eperjesszög, Grave II/29 (FODOR 1996, 84, Figure 2 [detail]); 2: Nizhnyaya Strelka
 (NYIKITYINA 2002, table 8)

A mari veretes öveket Tatyjana Nyikityina öt típusra osztotta. A második csoportba a belső kapcsolósíjjas öveket sorolta. Ezt az orosz nyelvű szakirodalom magyar típusú övnek nevezi, mivel Dienes István rekonstruálta a perbetei öv alapján.⁴⁰ A belső kapcsolósíjjas öveket a Nyikityina által idézett tanulmányában Dienes István a Pseudo Maurikios által említett bulgár övekkel⁴¹ azonosította.⁴² A mari övveretek magyar szempontú elemzése még várat magára. Mindenképpen szükség van a leletanyag helyi tanulmányo-

³⁸ ZELENCOVA 2018, 2019; társszerzőkkel: ZELENCOVA–MITOJAN–SZAPRIKINA 2012; ZELENCOVA–SZAPRIKINA 2013; ZELENCOVA–SAPRYKINA–TÜRK 2018.

³⁹ ZELENCOVA 2018, 297–298.

⁴⁰ NYIKITYINA 2018, 158; DIENES 1959.

⁴¹ MORAVCSIK 1936.

⁴² DIENES 1959, 155–156.

zására, mivel az oroszországi publikációk rajzos képtáblái nem szolgálnak elég információval. Az ismert fotók azonban reményt kelteket. A Tatyjana Nyikityina által közölt fotón látható Nyizsnyaja Sztrelka-i övveretek a Bollók Ádám által a lótszimbó-ornamens leszármazottainak nevezett csoportba illenek be, amelyen belül a karosi I. temető 1/1936. sírjából ismert veretekkel mutatnak leginkább kapcsolatot.⁴³ A Nyizsnyaja Sztrelka-i veretek különlegessége, hogy a lótszimbó elemeit (?) háromlevelű, rovátkolt szegélyű palmetta választja szét (2. kép).

KARANCSLAPUJTÓ TÍPUSÚ ÖVEK

A karancslapujtói/Krjukovo-Kuzsnoje-i övtípust az utóbbi évek fellendülő őstörténet-kutatása ismét reflektorfénybe helyezte.⁴⁴ Az anyagvizsgálat tisztázta, hogy a mordvinföldi öv nem a Kárpát-medencében készült. Olga Zelencova, Irina Szaprikina és Türk Attila közös tanulmánya a típusba tartozó további övvereteket mutat be Ukrajnából, illetve Oroszország északi részéről.⁴⁵ A Felső-Káma vidéki rozsgyesztvenszki temetőből Belavin és Krilaszoa publikációjából átvett rajz azonban annyira elnagyolt, hogy a vereten lévő motívum nem értékelhető. A honfoglalás kori veretek között van még egy olyan típus, amely arányaiban, a veretek rojtos szegélyében, a vereten ábrázolt hasonló motívum megkettőzésében a legszorosabb kapcsolatot mutatja a karancslapujtói veretekkel. Ezek a veretek Eperjeskéről, illetve Karos-Eperjesszögről ismertek.⁴⁶



3. kép. 1: Krjukovo-Kuzsnoje 505. sír (ZELENCOVA-SAPRYKINA-TÜRK 2018, 710, 6. kép); 2: Karancslapujtó 1. sír (ZELENCOVA-SAPRYKINA-TÜRK 2018, 706, 2. kép); 3: Szumi térsége (?) (UA), szórványlelet (ZELENCOVA-SAPRYKINA-TÜRK 2018, 718, 14. kép); 4: Eperjeske 2. sír, (FODOR 1996, 75, 8. kép); 5: Karos-Eperjesszög III/11. sír (FODOR 1996, 105, 40. kép)

Fig. 3. 1: Kryukovo Kuzhnoe, Grave 505 (ZELENCOVA-SAPRYKINA-TÜRK 2018, 710, Fig. 6); 2: Karancslapujtó, Grave 1 (ZELENCOVA-SAPRYKINA-TÜRK 2018, 706, Fig. 2); 3: Sumi region (?) (UA), stray find (ZELENCOVA-SAPRYKINA-TÜRK 2018, 718, Fig. 14); 4: Eperjeske, Grave 2 (FODOR 1996, 75, Fig. 8); 5: Karos-Eperjesszög, Grave III/11 (FODOR 1996, 105, Fig. 40)

A Karancslapujtó-típusú övek veretein, ha elnagyoltan is, de egymás mellett két vastag száron három kerek levéllel ábrázolt növény látható. Egészen bizonyosan volt egy vagy több ötvös, aki a kelet-európai kereskedelmi útvonalakon mozogva készítette ezeket a tárgyakat. Habár ez a verettípus igen egyedi, de ugyanazt a széles körben elterjedt növényi motívumot használja, mint sok más honfoglalás kori veret és

⁴³ NYIKITYINA 2002, a 96–97. oldalak közti utolsó színes tabló; a Nyizsnyaja Sztrelka-i vereteket közli KOMAR, 2018, 407, 91/8. kép; BOLLÓK 2015, 270, 59. kép; FETTICH 1937, CXXX. t.; RÉVÉSZ 1996, 226, 4. t/19–21, 22–27; FODOR 1996, 84, 2. és 4. kép.

⁴⁴ ZELENCOVA-MITOJAN-SZAPRIKINA 2012; ZELENCOVA-SAPRYKINA-TÜRK 2018.

⁴⁵ ZELENCOVA-SAPRYKINA-TÜRK 2018, 718.

⁴⁶ Eperjeske 2. sír: KISS 1920-22, 44–46; FETTICH 1937, LVIII. t/2.; Karos-Eperjesszög, III. temető 11. sír: RÉVÉSZ 1996, 348, 377. Az eperjeskei veretekkel való kapcsolatra Dienes István hívta fel a figyelmet: DIENES 1964, 24.

azok keleti párhuzamai. Ismerve a karancslapujtói veretek hasonmásainak tekinthető karosi és eperjeskei utánzatokat, feltételezhetjük, hogy ez utóbbiak készítésének idején a mester nem tartózkodott a Kárpát-medencében. Ezzel együtt nyilvánvaló a honfoglalók kulturális kötődése a kelet-európai kereskedelmi övezetbe (3. kép).

A „REDIKORI⁴⁷ TÍPUSÚ” ÖVVERETEK

A magyar típusú mordvin övveretek között tárgyalja Olga Zelencova a bordúrszegélyű, háromlevelű („treff alakú”) növénymintával díszített vereteket. Első példányai a 20. század elején a Felső-Káma mellékéről, Redikorból/Radikorból váltak ismertté. A mordvinokhoz köthető redikori típusú vereteket a Cna folyó menti Krjukovo-Kuznoje-i, Jelizavet-Mihajlovka-i és panovói temetőben, valamint a Moksa melletti Krasznij Vosztok temetőjében tárták fel. A redikori típusú övvereteken három fő motívum figyelhető meg: 1) három, kerek levéllel megjelenített stilizált növény („treff-motívum”), 2) ez a motívum hálómintába szervezve jelenik meg, 3) a háló elágazási pontjain három pontot helyeztek el az ötvösök (ez egyes példányokon csak elnagyoltan sikerült). Mindhárom motívum szerepel a névadó redikori övvereteken, a Szubotci-horizont novonyikolajevkai lelőhelyéről származó vereteken⁴⁸ és egy birkai szíjvégen.⁴⁹ A magyar temetőként értelmezett Bolsije Tyiganiból származó vereteken is láthatók ezek a motívumok, de a háromlevelű növény levelei egyes vereteken hegyes végűek.⁵⁰ Az Urál túloldaláról, Szinyeglazovóból⁵¹ és Ujelgiből⁵² ismert vereteken a hálós szerkesztés és a háromlevelű palmetta elnagyolt kidolgozása figyelhető meg, a hálók csomópontjaiból hiányzik a három pont. Ugyanez jellemző a Kárpát-medencei leletekre is (pl. Piliny-Leshegy⁵³). Szoros honfoglalás kori párhuzamok hiányában a redikori típusú veretekről megállapítható, hogy az ötvös vagy az ötvösműhely akciórádiusza nyugaton a Szubotci-horizont (Dnyeper–Dnyeszter) vidékéig terjedt (4. kép).



4. kép. 1: Redikor (SABLAVINA 2016, 362, 275. kép); 2: Jelizavet-Mihajlovka 115. sír (ZELENCOVA 2018, 283, 1.2. kép); 3: Novonyikolajevka (Novomikolaivka) (KOMAR 2011, 58, puc. 3.8)
Fig. 4. 1: Redikor (SABLAVINA 2016, 362, Fig. 275); 2: Yelizavet Mikhaylovka, Grave 115 (ZELENCOVA 2018, 283, Fig. 1.2); 3: Novonikolayevka (Novomikolaivka) (KOMAR 2011, 58, Fig. 3.8)

⁴⁷ A lelőhelyet Redikor és Radikor néven is említi a szakirodalom.

⁴⁸ HANYENKO 1902, 42–43, XIX; KOMAR 2011, 58; KOMAR 2018, 321, 6. kép; DIENES 1973, 199 „a Kiev környéki Jeliszavetgrad” (mai nevén Kropivnickij) körzetéből származtatja, a leleteket ld. a 7–8. ábrán, 194–195; MESSTERHÁZY 1990, 267, 12. kép, átvette Dienes 1973-ból a 7. ábra felső fotóját, lelőhelyként Jeliszavetgradot adva meg. A lelőhely feltehetőleg Novonyikolajevka (or.)/Novomikolaivka (ukr.).

⁴⁹ ARBMAN 1940, 311, 95. t. 4a.

⁵⁰ HALIKOVA 1976, 58, 59, 66; HALIKOVA–HALIKOV 2018, 113, V. t., 120, XII. t., 121, XIII. t., 131, XXVIII. t.

⁵¹ BOTALOV 2012, 141.

⁵² BOTALOV 2012, 7. ábra 46–49; BOTALOV 2018, 20, a 2. stíluscsoport veretei között.

⁵³ NYÁRY 1873, 18; FODOR 1996, 403.

A redikori típusú vereteken látható három pont közös eredetű motívum lehet a honfoglalás kori tarsolylemezek, hajfonatkorongok palmettáin látható körökkel. Ezt a motívumot Borisz Marsak a szogd B-ötövsműhely hagyományának tartotta.⁵⁴ E motívum eredetével, és általában a honfoglaló magyarok művészetének a szászánida–szogd kultúrkörből való származtatásával szemben Mesterházi Károly ellenvéleményt fogalmazott meg. A tanulmányában hozott példákkal azt kívánja bizonyítani, hogy a palmetták belsejében levő három ponttal lezárt vonal az iszlám művészetnek is kedvelt motívuma volt, nem tekinthető speciális szogd és magyar etnikumjelző elemnek.⁵⁵ Ebben az állításban sok igazság van. A Szászánida birodalom megdöntése után megindult a muszlim behatolás a Szir-darja és az Amu-darja folyók vidékére, és így Szogdiába is. Az itt található városok a selyemút fontos átrakó állomásai voltak. Innen indult ki a dél-uráli régió felé vezető egyik szárazföldi kereskedelmi útvonal. Ezen a területen a szogd művészet Arábiából, Indiából és Kínából érkező kulturális hatásokat is magába olvasztott. A Volga–Urál vidéket elérő arab és/vagy szászánida-szogd művészeti hatás kiinduló pontja azonban mindenképpen az a közép-ázsiai terület volt, melynek részét alkották az Amu-darja felső folyásánál elterülő szogd városok is.



5. kép. 1: Krjukovo-Kuzsnoje 256. sír (ZELENCOVA 2018, 283, 1.8. kép); 2: Ujelgi, szórványlelet (BOTALOV 2018, 21); 3: Tizsakécske (Ókécske) (DIENES 1972, 24. kép)

Fig. 5. 1: Kryukovo Kuzhnoe, Grave 256 (ZELENCOVA 2018, 283, Fig. 1.8); 2: Uyelgi, stray find (BOTALOV 2018, 21); 3: Tizsakécske (Ókécske) (DIENES 1972, Fig. 24)

A KARÉJOS DÍSZŰ ÖVVERETEK ELTERJEDÉSÉRŐL ÉS VOLGA-VIDÉKI JELENLÉTÉRŐL

A tizsakécskei (ókécskei) karéjos díszű veretek és a velük formai kapcsolatot mutató Krjukovo-Kuzsnoje-i veretek származási helyéről is már többet sejtethetünk. Korábban már ismertünk hasonló tárgyakat: Fettich Nándor Minuszinszk vidéki régiségként közölt egy karéjos díszű szíjvéget a helsinki nemzeti múzeum Tovosztin-gyűjteményéből,⁵⁶ Szeptelana Pletnyova pedig a szaltovói kultúra területéről.⁵⁷ A 2010-es években az ujelgi temető feltárása során is előkerültek karéjos motívumú szíjvégek.⁵⁸ Ez a motívum nem kapcsolódik a sztyeppét délről határoló magaskultúrákhoz. Fettich Nándor úgy vélte, hogy ezek a

⁵⁴ MARSÁK 1971, 55, 184.

⁵⁵ MESTERHÁZI 1998, 148–149.

⁵⁶ FETTICH 1937, XIX.2.

⁵⁷ PLETNYOVA 1967, 44.46.

⁵⁸ BOTALOV 2012, 7. ábra/87–90; BOTALOV 2018, 21, a 4. stíluscsoport veretei között.

veretek a honfoglalók közvetlen belső-ázsiai kapcsolatait bizonyítják.⁵⁹ Fodor István szerint semmiképpen sem lehet közvetlen etnikai érintkezést feltételezni, „a maga idején Fettich Nándor erősen eltúlozta honfoglalás kori leleteink belső-ázsiai párhuzamainak jelentőségét s abból megalapozatlan történeti következtetéseket vont le”.⁶⁰ Véleményünk szerint a karéjos veretek prototípusa Ázsia belsejéből származhat, és nyugat felé irányuló népmozgások vagy kereskedelmi kapcsolatok révén jutott el a kelet-európai kereskedelmi övezetbe. Egyidejű jelenlétük a Közép-Volga-vidéki mordvinoknál, a dél-uráli Ujelgiben, a Kazár Birodalom területén és a honfoglaló magyaroknál azt bizonyítja, hogy ezen tárgyakat a kelet-európai távolsági kereskedelmet szervező kazárok és/vagy a volgai bulgárok közvetíthették a magyarok és a Volga-Urál vidék őslakos népei felé (5–6. kép).

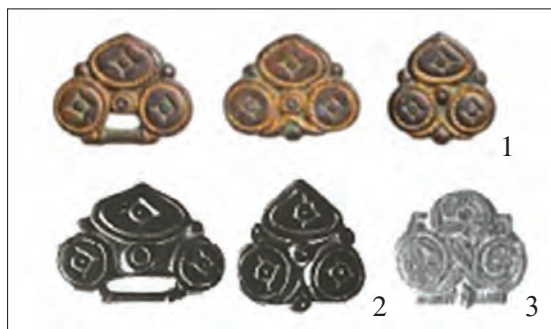

6. kép. 1: Krjukovo-Kuzsnoje 256. sír (ZELENCOVA 2018, 283, 1/5, 6, 9. kép); 2: Tizsakécske (Ókécske) (DIENES 1972, 24. kép); 3: Ljada (JASZTREBOV 1893, VIII.b)

Fig. 6. 1: Kryukovo Kuzhnoe, Grave 256 (ZELENCOVA 2018, 283, Figs. 1/5, 6, 9); 2: Tizsakécske (Ókécske) (DIENES 1972, Fig. 24); 3: Lyada (JASZTREBOV 1893, table VIII.b)

GÖMBSORCSÜNGŐS FÜLBEVALÓK A MORDVIN ÉS MARI RÉGÉSZETI HAGYATÉKBAN

A magyar jellegű övvereteket tartalmazó Volga-vidéki finnugor temetőkből gömbsorcsüngős fülbevalókat is feltártak. A mordvinoknál a Cna folyó menti moksa temetőkre jellemző.⁶¹ E tárgy a mordvinoknál a férfiviselet része volt, Olga Zelencova „szaltovói típus”-nak nevezi.⁶² A sírokból további szaltovói eredetűnek tartott tárgyak is előkerültek: „szaltovói” balták és négydudoros vagy másként hólyagos gyűrűk.⁶³ Gömbsorcsüngős fülbevaló ismert a dubovszkiji mari temetőből is.⁶⁴

A Kárpát-medencei gömbsorcsüngős fülbevalókról Révész László közölt tanulmányt.⁶⁵ Keleti örökségnek tartotta őket, véleménye szerint „az új haza birtokbavétele során a magyarság lányai-asszonyai hozták magukkal korábbi szállásaikról”. Idézi azokat a szerzőket, akik egyrészt kaukázusinak, másrészt szaltovói eredetűnek tartják a gömbsorcsüngős fülbevalót. Egyetért László Gyulával, aki szerint elsődlegesek a felfűzött gyöngyökből álló változatok, s ezeket utánozták a gyöngyöket is öntéssel leképező egyszerűbb típusok.⁶⁶ E koncepciónak megfelelően a karos-eperjesszögi temető 37. sírjából előkerült és

⁵⁹ FETTICH 1935, 29–31, 14–18, 31. t.

⁶⁰ FODOR 2009, 67.

⁶¹ Panovo 91; Jelizavet-Mihajovka 22, 85, 115, 120. sír (ALIHVA 1969, 14, 27, 38, 45. t.).

⁶² ZELENCOVA 2018, 282.

⁶³ ALIHVA 1969.

⁶⁴ NYIKITYINA 2002, 392, 56. ábra 14; ARHIPOV 1984 nyomán.

⁶⁵ RÉVÉSZ 1988, A 29. Hadak útján konferencia kötetében megjelenés előtt áll a tárgytypus újabb feldolgozása: BALOGH BODOR 2019.

⁶⁶ RÉVÉSZ 1988, 141.

a 10. század első felére datált gyöngyös gömbsorcsüngős fülbevalópárt a tárgytypus elsődleges változatának tartotta és a 10. század első felére datálta.⁶⁷ Az öntött gömbsorcsüngős fülbevalók alsó határát a 10. század 20-as–30-as éveinél húzta meg.⁶⁸ Ily módon az öntött és a felfűzött gyöngyökből készült példányok egy időben léteztek, ezért véleményünk szerint jelenleg nem tudjuk eldönteni, hogy a két típus közül melyik volt a másik mintája vagy előképe. Egy divattá vált tárgytypusról azt sem lehet bizonyosan megállapítani, hogy a magasabb szintű technikai tudást igénylő kidolgozottabb típus az eredeti, vagy az egyszerűbb előállítású tucatáru. Mindkét irányú fejlődésre lehetne példákat hozni. A Krjukovo-Kuznoje-i 217. sírból származó öntött gömbsorcsüngős fülbevalót Olga Zelencova a 9. század végére datálta.⁶⁹ A mordvin és a magyar gömbsorcsüngős fülbevalók nem mutatnak olyan szoros formai kapcsolatot, mint a fentebb bemutatott verett típusok. E fülbevalótípus kelet-európai elterjedtsége a Kaukázustól a Volga-vidékig valóban azt sugallja, hogy a magyarság ezt már a honfoglalás előtt ismerte. Elterjedési területének középpontjában a szaltovói kultúra helyezkedik el. Kaukázusi jelenléte alapján is arra következtethetünk, hogy ez a tárgy a kaukázusi gyökerekkel rendelkező kazárok közvetítésével került a magyarokhoz és a Volga-vidéki finnugorokhoz.

ÖSSZEFOGLALÁS: A KERESKEDELMI KAPCSOLATOK ÉS A VOLGA-VIDÉKI MAGYAR JELLEGŰ LELETEK

A volgai finnugorok magyar jellegűnek tartott régészeti hagyatékát a 19. század vége óta követi figyelemmel a magyar őstörténet-kutatás. E leletanyagot már Hampel József is úgy értékelte, mint kereskedelmi kapcsolatok eredményét. Napjainkra nemcsak a tárgykörbe tartozó leletek száma növekedett, hanem a kutatás is szintet lépett: bebizonyosodott, hogy a magyar típusú keleti leletek jelentős része – így a Volga-vidéki leletek többsége is – honfoglalás utáni, tehát egyidejű a Kárpát-medencei magyar leletekkel. Következésképpen nem a magyarok Kárpát-medencébe vezető útvonalát jelölik.

A kelet-európai kereskedelmi kapcsolatokról eddig csak a történeti forrásokból értesülhettünk. Ezeket legutóbb Polgár Szabolcs gyűjtötte össze monográfiájában, külön fejezetet szentelve a Kárpát-medencei magyarság honfoglalás utáni, az Árpád-házi királyok idején is élénk keleti kapcsolatrendszerének. A történeti források azt tanúsítják, hogy a magyarság a honfoglalástól az államalapításig terjedő időszakban kapcsolatban állt a volgai bulgárokkal, az Árpád-házi királyok idején pedig a kálizokkal.⁷⁰ A káliz népnév levezethető Khorezm nevéből, ezáltal a kálizok közép-ázsiai eredetére utal, de ismerve a szogd kereskedők jelenlétét, letelepedését a Kelet-Európától Kínáig tartó kereskedelmi övezetben,⁷¹ a Kárpát-medencébe betelepült kálizok nem feltétlenül mind Közép-Ázsiából, hanem kazár és volgai bulgár kereskedelmi központok szogd kolóniáiból is érkezhettek.

A történeti források mellett a fentebb bemutatott régészeti leletek is bizonyítják, hogy a Volga-vidéki finnugor népek, a Bolsije Tyigani temetője alapján lokalizálható keleti magyarok, a dél-uráli régió, valamint a Kárpát-medencei magyarság társadalmi-gazdasági szintje körülbelül azonos volt. A Volga-Káma–Dél-Ural vidéki népeknél a kereskedelmi kapcsolatokról, míg a honfoglaló magyarságnál a kalandozó hadjáratokból származott az a jövedelem, amely a társadalom vezető rétege számára elérhetővé tette a nemesfémekből készült ötvöstárgyak birtoklását. A volgai areában élő különböző finnugor és török nyelveket beszélő népek, valamint az erről a területről nyugat felé vándorló magyarság ugyanabba a kereskedelmi-kulturális hálózatba tartozott. Ily módon az is elképzelhető, hogy egyes magyar és mordvin

⁶⁷ RÉVÉSZ 1988, 142, 144.

⁶⁸ RÉVÉSZ 1988, 153.

⁶⁹ ZELENCOVA 2018, 282.

⁷⁰ POLGÁR 2019, 274–290.

⁷¹ KLIMA 2019, 125, további irodalommal.

vagy mari emberek eljutottak innen oda vagy onnan ide. Ez a feltételezés jelenleg nem bizonyítható, ugyanakkor a közvetlen érintkezés nem szükségszerű feltétele a régészeti leletekkel dokumentált kulturális kapcsolatoknak, mert a kultúraátadás közvetítők (kereskedők, vándoriparosok) révén is történhetett. A kereskedelmi expedíciók tagjai hónapokig, sőt évekig is tartózkodhattak a meglátogatott helyeken, így a kereskedelmi és hatalmi központokban többnemzetiségű lakosság élt.⁷²

IRODALOM

- АЛИНОВА 1969: Алихова, А. Е.: *Материальная культура Средне-Цнинской Мордвы VIII–XI вв.* (По материалам раскопок П. П. Иванова за 1927–1928 годы). Научная обработка и введение А. Е. Алиховой (Археологический сборник, т. III). Саранск 1969.
- ARBMAN 1940: Arbman, H.: *Birka I. Die Gräber. Tafeln.* Uppsala 1940.
- АРХИПОВ 1984: Архипов, Г. А.: *Дубовский могильник.* Археология и этнография Марийского края 8 (1984) 113–159.
- ASPELIN 1878: Aspelin, J. R.: *Antiquités du nord Finno-ougrienne* 3. Helsinki 1878.
- BALOGH BODOR 2019: Balogh Bodor T.: Gömborscsüngős fülbevalók a 10. századi Kárpát-medencében és kelet-európai kapcsolatrendszerük. In: *Hadak útján. A népvándorlaskor fiatal kutatóinak XXIX. konferenciája. Budapest, 2019. november 15–16. 29th Conference of young scholars on the Migration Period. November 15–16, 2019, Budapest. Absztraktkötet.* Szerk.: Sudár B. – Türk A. *Studia ad Archaeologiam Pazmaniensia* 14. – Magyar Őstörténeti Témacsoport Kiadványok 7. Budapest 2019, 18–19.
- BÁLINT 1989: Bálint, Cs.: *Die Archäologie der steppe. Steppenvölker zwischen Volga und Donau vom 6 bis zum 10 Jahrhundert.* Wien–Köln 1989.
- BÁLINT 2004: Bálint Cs.: *A nagyszentmiklósi kincs.* Régészeti tanulmányok. Budapest 2004.
- BOLDOG 2014: Boldog Z.: A honfoglalás kori viselet. In: *A honfoglalók viselete* (szerk.: Sudár B. – Petkes Zs.). Budapest 2014, 126–186.
- BOLLÓK 2015: Bollók Á.: *Ornamentika a 10. századi Kárpát-medencében.* Formátörténeti tanulmányok a magyar honfoglalás kori díszítőművészethez. Budapest 2015.
- BOLSAKOV–MONGAJT 1985: Bolsakov O. G. – Mongajt A. L.: *Abu-Hámid al-Garnáti utazása Kelet- és Közép-Európában. 1131–1153.* Budapest 1985.
- BOTALOV 2012: Боталов, С. Г.: Научные аспекты и перспективы в исследовании проблемы «*Magna Hungaria*». *Вестник Челябинского государственного университета* 265 (2012:11) 128–146.
- BOTALOV 2018: Боталов, С. Г.: Урало-Алтайское единство в материалах погребального комплекса Уелги. In: (гл. ред. Ситдииков, А. Г.): *Материалы IV Международного Мадьярского симпозиума. Казань–Болгар, 15–19 октября 2018 г. Археология Евразийских Степей* 6 (2018) 13–34.
- DARKEVICS 1976: Даркевич, В. П.: *Художественный металл Востока.* Москва 1976.
- DIENES 1959: Dienes I.: A perbetei lelet. Milyen volt a honfoglaló magyarok öve? (*Пербете́йская находка. Каким был пояс венгров-завоевателей родины?*). *Archaeologiai Értesítő* 86 (1959) 145–158.
- DIENES 1964: Dienes I.: A karancslapujtői honfoglaláskori öv és mordvinföldi hasonmása (La ceinture de Karancslapujtő de l'époque de la conquête hongroise et son pendant provenant du pays des Mordves). *Archaeologiai Értesítő* 91 (1964) 18–40.

⁷² Abu-Hámid is éveket töltött az általa meglátogatott helyeken, így Magyarországon is: BOLSAKOV–MONGAJT 1985; a muszlim geográfiai irodalom beszámol a kazár Birodalom és a kazár főváros vegyes lakosságáról, ld. pl. al-Mas‘ūdīnál: Кмоско 2000, 170–172.

- DIENES 1973: Dienes I.: Honfoglalás kori veretes tarsoly Budapest-Farkasrétről (Beschlagverzierte landnahmezeitliche Tasche von Budapest–Farkasrét). *Folia Archaeologica* 24 (1973) 177–214.
- DUBINYIN 1949: Дубынин, А. Ф.: Раскопки Малышевского могильника. *Краткие сообщения института археологии* 27 (1949) 91–97.
- ERDÉLYI 1961: Erdélyi I.: Újabb adatok a tarsolylemezek stílusának elterjedéséhez Kelet-Európában (Neuere Angaben zur Verbreitung des Taschenblechstils in Osteuropa). *Archaeologiai Értesítő* 88 (1961), 95–100.
- ERDÉLYI 1964: Erdélyi I.: A bodrogszerdahelyi honfoglaláskori temető (Могильник эпохи завоевания страны венграми в Стреда над Бодроком). *A Nyíregyházi Jósa András Múzeum Évkönyve* 4–5 (1961) 17–29, 221–228.
- ERDÉLYI 1977: Erdélyi I.: Az ősmagyarság régészeti emlékei Kelet-Európában. In: *Magyar őstörténeti tanulmányok*. Budapest 1977, 65–77.
- ERDÉLYI 1982: Erdélyi I.: *Az avarság és kelet a régészeti források tükrében*. Budapest 1982.
- ERDÉLYI 2008: Erdélyi I.: *Scythia Hungarica. A honfoglalás előtti magyarság régészeti emlékei*. Budapest 2008.
- FETTICH 1933: Fettich N.: A levé diai magyarság a régészet megvilágításában *Századok* 67 (1933) 250–276, 369–399.
- FETTICH 1935: Fettich N.: A honfoglaló magyarság művészete. *Ars Hungarica* 11. Budapest 1935.
- FETTICH 1937: Fettich N.: A honfoglaló magyarság főművészete. *Archaeologia Hungarica* 21. Budapest 1937.
- FODOR 1979: Fodor, I.: Einige Beiträge zur Entfaltung der ungarischen Kunst der Landnahmezeit. *Alba Regia* 17 (1979) 65–73.
- FODOR 1980: Fodor I.: A magyar–bolgár–török kapcsolatok történeti háttéréről. In: Bolgár tanulmányok 3. Szerk.: Dankó I. *Hajdú-Bihar Megyei Múzeumok Közleményei* 37 (1980) 9–48.
- FODOR 1996: Fodor I. (főszerk.): *A honfoglaló magyarság* (Kiállítási katalógus). Budapest 1996.
- FODOR 2008: Fodor I.: Az őscseremisztarsolylemez. In: *Ünnepi írások Bereczki Gábor tiszteletére. Urálistikai Tanulmányok* 19 (2008) 163–171.
- FODOR 2009: Fodor I.: Van-e honfoglalás kori emlékműanyagunkban „friss belső-ázsiai beütés”? In: „*In terra quondam Avarorum...*” *Ünnepi tanulmányok H. Tóth Elvira 80. születésnapjára. Archaeologia Cumanica* 2 (2009), Kecskemét, 61–77.
- FODOR 2013: Fodor I.: A veszelovói tarsolylemez (Das Taschenblech von Veselovo). In: Révész L. – Wolf M. (szerk.): *A honfoglalás kor kutatásának legújabb eredményei. Tanulmányok Kovács László 70. születésnapjára*. Szeged 2013, 457–470.
- FODOR 2017: Fodor I.: Honfoglalás kori tarsolylemezeink és keleti párhuzamaik. *Magyar Tudomány* 2017:6, 723–731.
- HALIKOVA 1976: Halikova E. A.: Ősmagyar temető a Káma mentén. Magna Hungaria kérdéséhez. *Archaeologiai Értesítő* 103 (1976), 53–78.
- HALIKOVA–HALIKOV 2018: Халикова, Е. А. – Халиков, А. Х.: *Ранние венгры на Каме и Урале (Большетуганский могильник)*. Археология Евразийский степей, приложение к журналу 25. Казань 2018.
- HAMPPEL 1896: Hampel J.: *A honfoglalási kor hazai emlékei*. Budapest 1896.
- HAMPPEL 1905: Hampel, J.: *Alterthümer des frühen mittelalters in Ungarn* 1. Braunschweig 1905.
- HANYENKO 1902: Ханенко, Б. – Ханенко, В.: *Древности Приднепровья* 5. Киев 1902.
- IVANOV 1999: Иванов, В. А.: *Древние угры-мадьяры в Восточной Европе*. Уфа 1999.
- H. TÓTH – HORVÁTH 1992: H. Tóth, E. – Horváth, A.: *Kunbábony. Das Grab eines Awarenkhagans*. Kecskemét 1992.
- JASZTREVON 1893: Ястребов, В. Н.: Лядинский и Томниковский могильники Тамбовской губернии. *Материалы по археологии России* 10. Санкт-Петербург 1893.

- KISS 1922: Kiss L.: Eperjeskei honfoglaláskori temető. *Archaeologiai Értesítő* 39 (1920–1922) 42–55.
- KLIMA 1993: Klima L.: A magyar szókészlet finnugor elemei és az őstörténet. *Hungarologische Beiträge* 1. Jyväskylä 1993, 73–84.
- KLIMA 1996: Klima, L.: The Linguistic Affinity of the Volgaic Finno-Ugrians and their Ethnogenesis. *Studia Historica Fenno-Ugrica* 1. Oulu 1996.
- KLIMA 2016: Klima L.: *Jürkák, tormák, merjék. Szemelvények a finnugor nyelvű népek történetének korai forrásaiból.* Budapest 2016.
- KLIMA 2019: Klima L.: Keleti vallási motívumok a korai magyarsággal kapcsolatba hozható régészeti kultúrákban (*Eastern Religious Motifs in Archaeological Cultures Connected to Early Hungarians*). *Archaeologiai Értesítő* 144 (2019) 121–135.
- КМОСКÓ 1997: Кмоскó М.: *Мохамедán írók a steppe népeiről. Földrajzi irodalom* I/1. Magyar Őstörténeti Könyvtár 10. Szerk.: Zimonyi I. Budapest 1997.
- КМОСКÓ 2000: Кмоскó М.: *Мохамедán írók a steppe népeiről. Földrajzi irodalom* I/2. Magyar Őstörténeti Könyvtár 13. Szerk.: Zimonyi I. Budapest 2000.
- КOVÁCS 1992: Kovács L.: Honfoglaló magyar leletek a Kajárpéc-gyüri Kavicsbányában (Győr–Moson–Sopron m.). *Communicationes Archaeologicae Hungariae* 1992, 159–171.
- КОМАР 2011: Комар, А. В.: Древние Мадыяры Этелькеза: перспективы исследований. *Археология і давня історія України* 7 (2011) 21–76. Київ.
- КОМАР 2018: Комар, А.: *История и археология древних мадыяр в эпоху миграции – A korai magyarság vándorlásának történeti és régészeti emlékei.* Eds.: Türk, A. – Budai, D. *Studia ad Archaeologiam Pazmaniensia* 11. – Magyar Őstörténeti Témacsoport Kiadványok 5. Budapest 2018.
- KRYLASZOVA–BELAVIN–TÜRК 2014: Krylaszova N. B. – Belavin A. M. – Türk A.: Újabb adatok a honfoglalás kori tarsolyok és tűzkészégek klasszifikációjához Volga–Káma-vidéki analógiáik fényében (The classification of Conquest period purses and tinder sets in the light of analogies from the Volga-Kama region). In: *Avarok pusztái. Régészeti tanulmányok Lőrinczy Gábor 60. születésnapjára.* Opitz Archaeologica 6. – MTA BTK MÖT Kiadványok 2. Szerk.: Anders A. – Balogh Cs. – Türk, A. Budapest 2014, 457–496.
- MARSAK 1971: Маршак, Б. И.: *Согдийское серебро. Очерки по восточной торевтике.* Москва 1971.
- MORAVCSIK 1936: Moravcsik, Gy.: Der Name der Bulgaren in einem griechischen Papyrus. *Kőrösi Csoma-archívum* I. kiegészítő kötet 1936, 119–128.
- MESTERHÁZI 1990: Mesterházi K.: A Felső-Tisza-vidéki ötvösműhely és a honfoglalás kori emlékek időrendje (Хронология истории ювелирной мастерской на территории Верхней Тиссы и находок из времени приобретения венграми родины). *Agria* 25–26 (1990–1991) 1991, 235–274.
- MESTERHÁZI 1998: Mesterházi K.: A honfoglaló magyarok művészete és az Abbaszida-iraki művészet. *Századok* 132 (1998) 129–159.
- NEMES–NAGY 1900: Nemes M. – Nagy G.: *A magyar viseletek története.* Budapest 1900.
- NYÁRY 1873: Nyáry J.: A pilini Leshegyen talált csontvázakról. *Archaeologiai Közlemények* 9, 16–24.
- НУКИТИНА 2002: Никитина, Т. Б.: *Марийцы в эпоху средневековья.* Йошкар-Ола 2002.
- НУКИТИНА 2018: Никитина, Т. Б.: Поясные наборы из могильников IX–XI вв. Ветлужско-Вятского междуречья. *Археология евразийских степей* 5 (2018) 157–164.
- PLETNYOVA 1967: Плетнёва, С. А.: *От кочевий к городам. Салтово-маяцкая культура.* Материалы и исследования по археологии СССР 142. Москва 1967.
- POLGÁR 2019: Polgár Sz.: *Kelet-Európa kereskedelmi kapcsolatai az írott források alapján (750–1000).* Magyar Őstörténeti Könyvtár 32. Budapest 2019.
- RÉVÉSZ 1988: Révész L.: Gömbsorcsüngős fülbevalók a Kárpát-medencében (Ohrgehänge mit Kugelreihenanhänger im Karpatenbecken). In: *Tanulmányok Szabadfalvi József tiszteletére. A Herman Ottó Múzeum Évkönyve* 25–26 (1988) 141–159.

- RÉVÉSZ 1991: Révész L.: Honfoglalás kori veretes tarsolyok Karosról. *Egri Múzeum Évkönyve* 25–26 (1991) 275–309.
- RÉVÉSZ 1992: Révész, L.: Die Bereitschafts-Bogenbehälter (gorythos) in den Gräbern der ungarischen Landnahmezeit. *Acta Archaeologica Academiae Scientiarum Hungaricae* 44 (1992) 345–369.
- RÉVÉSZ 1996: Révész L.: *A karosi honfoglalás kori temetők. Régészeti adatok a Felső-Tisza-vidék X. századi történetéhez*. Miskolc 1996.
- RÉVÉSZ 2008: Révész L.: *Heves megye 10–11. századi temetői*. Budapest 2008.
- SZMIRNOV 1952: Смирнов, А. П.: *Материалы по истории мордвы VIII–XI вв.* Дневник археологических раскопок П. П. Иванова. (ред.: Смирнов, А. П.) Моршанск 1952.
- UVAROV 1875: Ouvaroff, A.: *Étude sur les peuples primitifs de la Russie. Les Mériens*. Sankt-Petersburg 1875.
- ZAKHAROV–ARENDR 1935: Захаров, А. А. – Арендрт, В. В.: *Studia Levedica: régészeti adatok a magyarság IX. századi történetéhez*. *Archaeologia Hungarica* 16. Budapest 1935.
- ZELENCOVA 2018: Зеленцова, О. В.: Поясные наборы «венгерского» облика из могильников Поволжских финнов правобережья Волги. In: *III-й Международный мадьярский симпозиум по археологии. Будапешт, 6–10 июня 2016 г. – 3. Nemzetközi Korai Magyar Történelmi és Régészeti Konferencia. Budapest, 2016. június 6–10.* Ред.: Türk, A. – Зеленков, А. С. *Studia ad Archaeologiam Pazmaniensia* 12. – Magyar Őstörténelmi Témacsoport Kiadványok 6. Budapest 2018, 279–301.
- ZELENCOVA–MITOJAN–SZAPRIKINA 2012: Зеленцова, О. В. – Митоян, Р. А. – Сапрыкина, И. А.: Поясной набор с позолотой из Крюковско-Кужновского могильника средневековой мордвы. *Российская археология* 2012:2, 52–61.
- ZELENCOVA 2019: Zelentsova, O. V.: Belt Sets of the “Redikar Type” in Medieval Cemeteries of the Volga Finns. *Archaeology, Ethnology & Anthropology of Eurasia* 47:2, 60–68.
- ZELENCOVA–SZAPRIKINA 2013: Зеленцова, О. В. – Сапрыкина, И. А., Критерии выделения статусных погребений на основе комплексного анализа поясных наборов VIII–XI вв. по материалам Мордовских могильников. *Краткие сообщения института археологии* 229 (2013) 84–90.
- ZELENCOVA–SAPRYKINA–TÜRK 2018: Zelencova, O. V. – Saprykina, I. A. – Türk A.: A karancslapujtői honfoglalás kori öv és mordvinföldi „hasonmása”. A karancslapujtői típusú övveretek kelet-európai elterjedése (Пояс эпохи завоевания Родины и его мордовская «аналогия». Поясные накладки типа Каранчлапуйте (Венгрия) и их распространение в Восточной Европе в X в.). In: *Relationes rerum. Régészeti tanulmányok Nagy Margit tiszteletére*. Eds.: Korom A. et al. *Studia ad Archaeologiam Pazmaniensia* 10. Budapest 2018, 689–720.
- ZELENCOVA 2019: Zelentsova, O. V.: Belt Sets of the “Redikar Type” in Medieval Cemeteries of the Volga Finns. *Archaeology, Ethnology & Anthropology of Eurasia* 47:2, 60–68.

HUNGARIAN TRACES IN THE ARCHEOLOGY OF THE VOLGA REGION

LÁSZLÓ KLIMA

Volga Finns (Mordvin and Mari people) had an active relationship with peoples living to the south of their territory since the Chalcolithic, as archeological finds prove. The most intense period of this relationship can be dated to the period between the second part of the 1st millennium and the beginning of the 2nd millennium AD. Mordvins and Maris belonged to the Eastern European trade zone, their products were carried as far as the centres of the Muslim world and Byzantium by Volga Bulgars and Khazars. Hun-

garians were also involved in this commercial network thriving from the 9th to the 11th century, both in Etelköz and the Carpathian Basin after the conquest. It is not the linguistic relatedness of Hungarian, Mari and Mordvin, but this extensive network of trade relations that offer an explanation to why archeological finds of Mordvin and Mari peoples include objects that are highly similar to the Hungarian finds from this era. Since the beginning of the 20th century, Hungarian archaeologists have acknowledged and examined the finds from the Volga area parallel to those of the Hungarian conquest.

Some Mari and Mordvin sabretaches that were mounted on belts, had metal plates ornamented with motifs from the flora and the fauna. Additionally, Volga Finns also used another type of sabretache, originating from the Volga Bulgar culture. In the past few years, these Volga Bulgar sabretaches were discovered in cemeteries of the Hungarian conquerors of the Carpathian Basin. Moreover, belt mounts identical to the Karancslapujtó-type belt mounts of Hungarian conquerors were excavated in the Kryukovo Kuzhnoe Mordvin cemetery. This belt mount type has also been identified in the territory of present-day Ukraine and North-Western Russia.

Triangular openwork mounts imitating tassels were primarily used to decorate the ever-ready quivers (gorytos). A mount imitating tassels is also known from the Mordvin cemetery in the Yelizavet Mikhaylovka grave field. As far as we know, Redikor-type belt mounts did not reach the Carpathian Basin. However, these have been excavated from Komi and Mordvin cemeteries along the Volga, and also from the Novonikolayevka site, which is connected to the Etelköz Hungarians.

Tizsakécske-type lobed belt mounts were also spread owing to commercial relations among Volga Finns, Khazars, the Hungarians in the Carpathian Basin and in the Southern Ural Mountains. This object type is also known from Inner Asia and the Minusinsk Hollow. The prototype of these lobed belt mounts might originate from Inner Asia, and must have got into the Eastern Asian trade network due to the westward migration of people.

Earrings with bead-row pendants were probably carried to the Hungarians and Volga Finns by Volga Bulgars. This type of object may be of Eastern European origin, as it was known to the Khazars, along the River Don and in the Caucasian Mountains.

Merchants and travelling artisans of different nationalities were in touch with the inhabitants along the Eastern European trade routes. They connected peoples and cultures.

In addition to archeological finds, Hungarian chronicles also recorded the connections of Hungarians in the Carpathian Basin with the area of the Volga–Kama Rivers. Data proves that Hungarians, even after moving into the Carpathian Basin, maintained the commercial and cultural relations obtained in their earlier homelands.

A KORAI MAGYAR TÖRTÉNELEM RÉGÉSZETI KUTATÁSAINAK AKTUÁLIS EREDMÉNYEI ÉS AZOK LEHETSÉGES NYELVÉSZETI VONATKOZÁSAI

TÜRK ATTILA*

Kulcsszavak: *Korai magyar történelem, régészet, Szubbotci-típusú lelőhelyek, Volga–Dél-Urál régió, Szibéria, honfoglaláskor, őtörök jövevényszavak, őstörténet*

Absztrakt: A korai magyar történelem forrásszegény kutatási terület. Így a régészet, mint rohamosan gyarapodó forrásanyagú tudományág, kiemelkedő jelentőséggel bír. Fontos hangsúlyozni, hogy a tárgyi hagyaték esetében a kutatási módszerek terén is jelentős bővüléssel számolhatunk, elsősorban a nagy lendülettel megindult bioarcheológiai vizsgálatoknak köszönhetően. Az utóbbi évek legjelentősebb magyar őstörténeti eredménye régészetileg az etelközi szállásokkal azonosított Szubbotci-típusú lelőhelyek kimutatása volt a Dnyeper mentén, majd számuk robbanásszerű növekedése a Dnyeszter folyó vidékén. A Dnyeper középső szakaszán ma már tucatnyi lelőhely és számos szórványlelet sorolható a Szubbotci-leletkörhöz. Itt jól tükröződnek a szomszédos, elsősorban az északi, szláv nyelvű népekkel, valamint a krími-bizánci kultúrkörrel létrejött kapcsolatok. A leletanyag időrendje mellett annak jellege is kifejezetten összhangot mutat a magyarok 9. századi elődeiről a muszlim forrásokból megismert képpel. Keletebbre továbbra is a szamarai Volga-könyök és a Dél-Urál tágabb térsége az a régió, amely a magyar etnogenezis vonatkozásában legtöbb kapcsolattal bír. A Dnyeper és a Volga között az utóbbi évtized(ek) intenzív ásatásai ellenére sem tudunk több magyar jellegű, vagy Volga-Urál vidéki leletet felmutatni, így ezt az „úrt” ma már nem tekinthetjük véletlennek vagy kutatási hiányosságnak. A magyarság elődeinek régészetileg legkorábban megfogható nyomát továbbra is az Urál hegységtől keletre, az Urálontúl régió keleti szomszédságában feltételezzük. Ma úgy véljük, hogy a magyar nyelv őtörök nyelvi kapcsolatai már itt megkezdődhettek. Az obi-ugorok elődeinek déli-délnyugati szomszédságában, a Tobol–Irtis–Isim vidékén élő korai magyarok (egy csoportja) a 6. század közepén, és/vagy – amint az ma még inkább alátámaszthatónak tűnik – a 9. század legelején nyugati irányba mozdult el. Ez a közösség rövid időn belül megjelent a Volga bal partján, és szállásterülete kiterjedt Volgai Bolgária határáig. Ezt követően egyik részük a Volga–Káma régióban maradt, míg másik csoportjuk még a 830-as évek előtt nyugat felé vándorolt és a Fekete-tenger északi előterében telepedett meg. A Volga vidéki levédiai szállásterületről Etelközbe költöztek, mely utóbbit a Szubbotci-típusú lelőhelyek elterjedése rajzol ki. A volgai nomád áttelepedéseket 300 évig sikeresen blokkoló Kazár Kaganátus egyetértésével és velük szövetségben, feltehetően a kazárok politikai érdekei mentén kerülhetett sor a Dnyeper–Dnyeszter vidékére történő magyar áttelepedésre. A 890-es évek és a 10. század eleje között ezen régészeti lelethorizont jellemző tárgytipusai eltűntek a Fekete-tenger északi előteréből, ugyanakkor felbukkantak keleten, a Volga-vidéken, valamint a Kárpát-medencében, ahol továbbfejlődésük figyelhető meg.

* Pázmány Péter Katolikus Egyetem, Régészettudományi Intézet, Magyar Őstörténeti és Honfoglalás Kori Régészeti Tanszék. 1088 Budapest, Mikszáth Kálmán tér 1. Turk.Attila@abtk.hu

BEVEZETÉS¹

A korai magyar történelem – elterjedtebb nevén a magyar őstörténet – az írásos emlékeket tekintve forrásszegény kutatási terület (*1. kép 1*). Így a régészet, mint folyamatosan, sőt rohamosan gyarapodó forrásanyagú tudományág kiemelkedő jelentőséggel bír ennek kutatásában. Ez tény akkor is, ha módszertani szempontból a régészeti leletek közvetlen történeti, etnikai forrásértéke ma már itthon is sokkal szigorúbb megítélés alá esik, mint korábban.² Azonban a kelet-európai füves és erdős sztyepp, valamint az erdővidék, továbbá az ezek mikrorégióiban mutatkozó markáns régészeti különbségek alapos ismerete munkahipotézisek szintjén lehetőséget nyújt a történeti forrásokból ismert egyes népmozgások háttérének vizsgálatára. Kutatásainkat a modern természettudományos vizsgálatokkal kiegészítve ma már jóval több információt nyerhetünk ki a tárgyi hagyatékából is.

A magyar őstörténet napjainkban leginkább elfogadott régészeti modellje (*1. kép 1*) az 1960–1970-es évek szovjetunióbeli ásatási eredményeire épült.³ A régészet számára a korai magyar történelemmel kapcsolatos alapvető kérdés máig nem sokat változott. Nevezetesen, hogy a korábban nyelvészeti módszerekkel azonosított nyugat-szibériai őshazától (*2. kép 2*)⁴ nyugatra eső, tehát az Uráltól a Kárpát-medencéig terjedő terület régészeti hagyatékából mi kapcsolható a magyarság kora középkori elődeihez (*2. kép 1*)?⁵ Vajon az írott források alapján feltételezett egyes szállásterületek elhelyezkedése bizonyítható-e az újabb tárgyi leletek tükrében is? A legfrissebb konkrét régészeti eredményeket és újabb kérdéseket az alábbiakban foglalhatjuk össze:

A HONFOGLALÁS KORI HAGYATÉK KELETI GYÖKEREI ÉS KAPCSOLATRENDSZERE – A MÓDSZEREKRŐL

Közismert, hogy a korai magyar történelem régészeti emlékei Kelet-Európában keresendők, miként az is, hogy az őshaza és a feltételezett egykori magyar szállásterületek: Levédia és Etelköz, valamint a 13. századi *Magna Hungaria* a mai Oroszország, Ukrajna és Moldova területén helyezkedtek el (*1. kép 1*; *2. kép 2*; *20. kép 1*; *21. kép*). A rendszerváltást követően az orosz–magyar tudományos régészeti kapcsolatok (is) szinte eltűntek, így a szakirodalom és az új keleti ásatási adatok csak szórványosan, személyes kapcsolatok révén jutottak el hozzánk. Az elmúlt másfél évtized azonban komoly változásokat hozott mind az új leletek, mind pedig a tudományos kapcsolatok vonatkozásában.⁶

A magyar őstörténet tárgyi emlékeinek kutatása⁷ a kezdetektől szorosan összefonódott a Kárpát-medence honfoglalás kori régészetével.⁸ Ez nem csoda, hiszen a magyarok elődeinek régészeti azonosítására létrejött mindkét alapvető kutatási módszer, az ún. lineáris (az Uráltól a Kárpátokig), illetve a retrospektív (a Kárpát-medence 10. századi emlékanyagából kiinduló, annak keleti előzményeit kereső) szemlélet esetében elengedhetetlen viszonyítási pontot jelent a honfoglalás kori hagyaték.⁹

¹ A tanulmány az Innovációs és Technológiai Minisztérium támogatásával megvalósuló Tématerületi Kiválósági Program: Magyarország és a Kelet kapcsolatának régészeti kutatása (Keleti Örökségünk PPKE Interdiszciplináris Történeti és Régészeti Kutatócsoport (TKP2020-NKA-11), illetve az Árpád-ház Program (IV.2. Az Árpád-ház elődeinek keleti kapcsolatrendszer) projekt keretében készült.

² BÁLINT 1994; KOMAR 2018.

³ FODOR 1975.

⁴ KLIMA 2016; 2020.

⁵ FODOR 1994.

⁶ TÜRK–LANGÓ 2020.

⁷ FODOR 1975; 2015; IVANOV 1999; ERDÉLYI 2008.

⁸ FODOR 2009.

⁹ FODOR 1975; LANGÓ 2007; TÜRK 2012; 2012a.



1

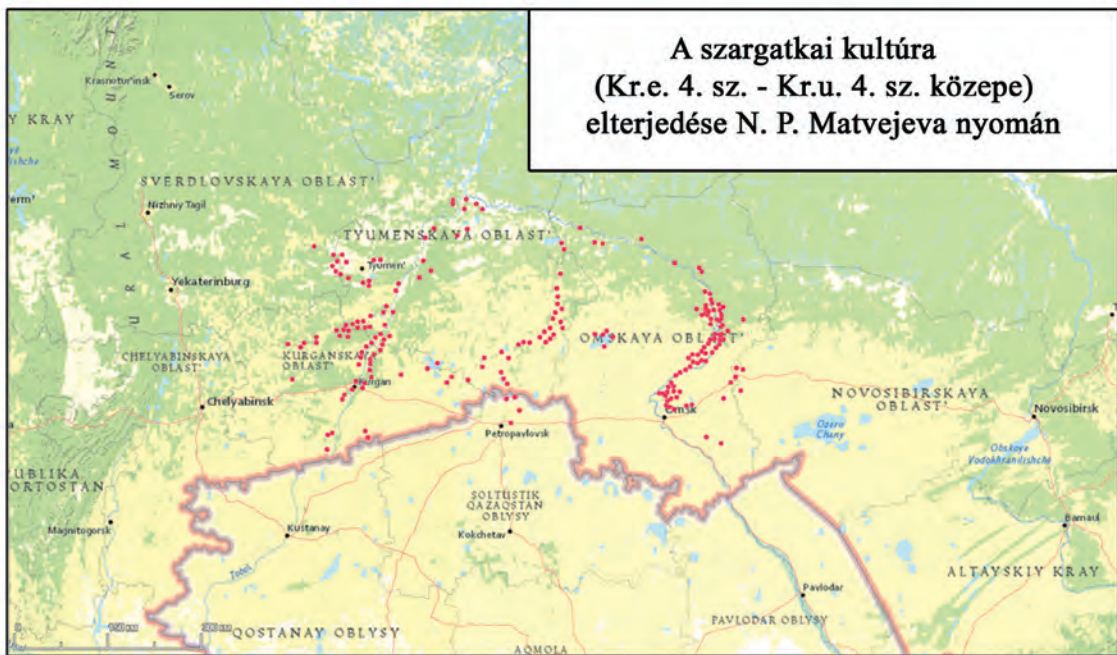

2

1. kép. 1: A korai magyar történelem földrajzi és időrendi kereteinek összefoglalása az 1960–70-es évek régészeti eredményei alapján (FODOR 2009); 2: A szargatkai kultúra (Kr. e. 4. század – Kr. u. 4. század) elterjedése (MATVEJEVA 2000, puc. 2)

Fig. 1. 1: A summary of the geographical and chronological framework of early Hungarian history based on the archaeological findings of the 1960–70s (FODOR 2009); 2: The spread of the Sargatka culture (4th century BC – 4th century AD) (MATVEJEVA 2000, puc. 2)



1



2

2. kép. 1: A Szubbotci-horizont leleteivel párhuzamot mutató tárgyak elterjedése (KOMAR 2018, 106. kép);

2: A korai magyarok vándorlásának állomásai (KOMAR 2018, 108. kép)

Fig. 2. 1: The spread of artefacts parallel to the Subbottszi horizon (KOMAR 2018, 106. kép);

2: Stages in the migration of the early Hungarians (KOMAR 2018, 108. kép)

A ma rendelkezésünkre álló régészeti adatok alapján megállapíthatjuk, hogy a Kárpát-medence 10. századi tárgyi hagyatékának minden kétséget kizáróan vannak biológiai kapcsolatokkal is rendelkező (8. kép) kelet-európai régészeti előzményei (3. kép 1; 7. kép) a 9. századi leletanyagban.¹⁰ A keleti kapcsolatokat mutató tárgytipusok száma a honfoglalás kori régészeti kutatásban napjainkra jócskán megnőtt, köszönhetően elsősorban a kelet-európai kora középkori régészeti hagyaték jobb megismerésének. Az ide sorolható újabb lelettípusok, pl. a fegyvereknél a markolatléces íjak, az önálló tegezöv, a balták és fókások legtöbb típusa, az egyenes pengéjű szablyák, a karosi ujjelosztós szablyamarkolat és a körte alakú markolatgomb, valamint a függesztőfülekkel határos díszpánt (Tiszafüred) és díszpánt pár (Geszteréd).¹¹ Az öveknél a bronz-, illetve vascsövekkel záródó/merevített tarsolyok, a taplótartó/parázstartó vascső, a geszterédi- és a tiszaszederkényi-típusú övveretek és a verebi teljes övkészlet említhető. A Szrosztki-kultúra jellegét hordozzák a növényi mintás lószerszámveretek, de itt említhető a karosi temető kúpos farmatringdísz is, melyet korábban a szaltovói alánok lószerszámzatában ismert homlokdíszekhez kötött a kutatás. A csavart szájvasú zablák mellett ebbe a csoportba sorolhatjuk a háromtagú szájvassal rendelkező zablákat (Szentés-Borbásföld 9. sír)¹² is, a csontból faragott, fecskefarokban végződő zablaldaltagot, a csont hevedercsatokat, a kengyelszűj állításához (vagy béklyóalkatrészként használt) átfűrt csontpecket, illetve a lemezes szíjelosztókat. Ide tartozik a vas nyeregmerevítés (Eger-Répástető 1. sír), az ezüst nyeregkápa-lemezek, továbbá a pálcátagos peremdísz a rozettás lószerszámvereteken – ez utóbbiak esetében főleg a pálcátagokban előforduló 3-4 apró pontdíszes változattal (pl. Orsova/Orosháza?). Formai szempontból a 10. századi hurkos fülű kengyelek is inkább szrosztki, mintsem avar jellegzetességgel bírnak, míg a körte alakú kengyelek legjobb párhuzamait szintén ott találjuk.

A Káma-vidékhez és az Urál nyugati előteréhez kapcsolódnak a halotti maszkok és szemfedők, számos tarsolylemez, a bimetál csiholók, a bronz tarsolykerevítők, az ötkarikás hajfonatkorongok, az ezüsttok-szerelések kések, valamint az övvereteken feltűnő, a keleti ezüstökről származó mintaelemek. A halotti szemfedő analógiái között kiemelkedő jelentőségű a Rakamaz-típusú változat ezüsből készült pontos formai analógiája, mely a Szubbotci-típusú lelőhelyek hagyatékában a Déli-Bug torkolatvidékénél vált ismertté nemrég.¹³

A szaltovói kultúrkör hatása a már említett fegyverleleteken kívül a szablyamarkolat halbörborítása, a szaluk, a gömbsorcsüngős fülbevalók(?)/halántékdíszek, a hólyagos fejű gyűrűk, a dróttal megerősített lovaglóostorok és faedények, a peremveretes faedények, az áttört bronz korongok, a csontfésűk és csipeszek, valamint a lant alakú csiholók és fülkanalak esetében említhető. A konkrét leletpárhuzamokon túl a 10. századi díszítőművészet motívumainak többsége és technikai kivitele is keleti eredetű, illetve keleti kapcsolatrendszerrel bír. Ez a stílus a Szubbotci-horizont második felében, kései időszakában alakult ki.¹⁴ A temetkezési szokások terén a részleges lovas-, illetve szarvasmarha- temetkezéseket, a kurgán alá vagy korábbi sírhalmok betöltésébe való betemetkezések szokását említhetjük.

Az itt felsorolt adatok értékelését és a további összefüggések kimutatását jelentősen befolyásolja az a szintén újnak mondható tendencia, amely szerint a Volga–Káma–Dél-Urál térség, valamint a Dnyeper–Dnyeszter régió kora középkori magyar jellegű lelettípusainál egyre nagyobb az átfedés, sőt egyre több, közvetlenül keleti eredetű lelet mutatható ki a Szubbotci-típusú lelőhelyek térségében (vö. 4. kép). A keleti kapcsolatok a Kárpát-medencében is fennmaradtak egészen a 10. század derekáig. A korabeli

¹⁰ ERDÉLYI 1977; ERDÉLYI 2008; TÜRK 2013; TÜRK ET AL. 2014; TÜRK 2016; TÜRK–FÜREDI 2019.

¹¹ Az utóbbi adatra Strohmayer Ádám figyelt fel a geszterédi szablya rekonstrukciója során. Az információért és a hivatkozás lehetőségéért köszönetet mondok.

¹² Az adatért Deminger Csillának mondok köszönetet.

¹³ Az ukrainai Mikolajivban őrzött, Déli-Bug menti temető anyaga feldolgozás alatt van. Az adatért és a hivatkozás lehetőségéért Vitalij Sz. Szinyikának (Tiraszpol) mondok köszönetet.

¹⁴ BOLLÓK 2015, 403–428.



1



2

3. kép. 1: A honfoglalás kori hagyaték keleti, Urál-vidéki kapcsolatrendszer a Geszteréd–Ujelgi-típusú övveretek és a bimetál csíholók elterjedése kapcsán; 2: Néhány magyar típusú lelőhely a Fekete-tenger északnyugati előterében (KVITNYICKIJ ET AL. 2020a, puc. 1)

Fig. 3. 1: The Eastern, Ural-Valley contact system of the occupation-era legacy in connection with the spread of the Geszteréd–Ujelgi-type belt buckles and the bimetallic fire extinguisher; 2: Some Hungarian-type sites in the north-western foreground of the Black Sea (KVITNYICKIJ ET AL. 2020a, puc. 1)

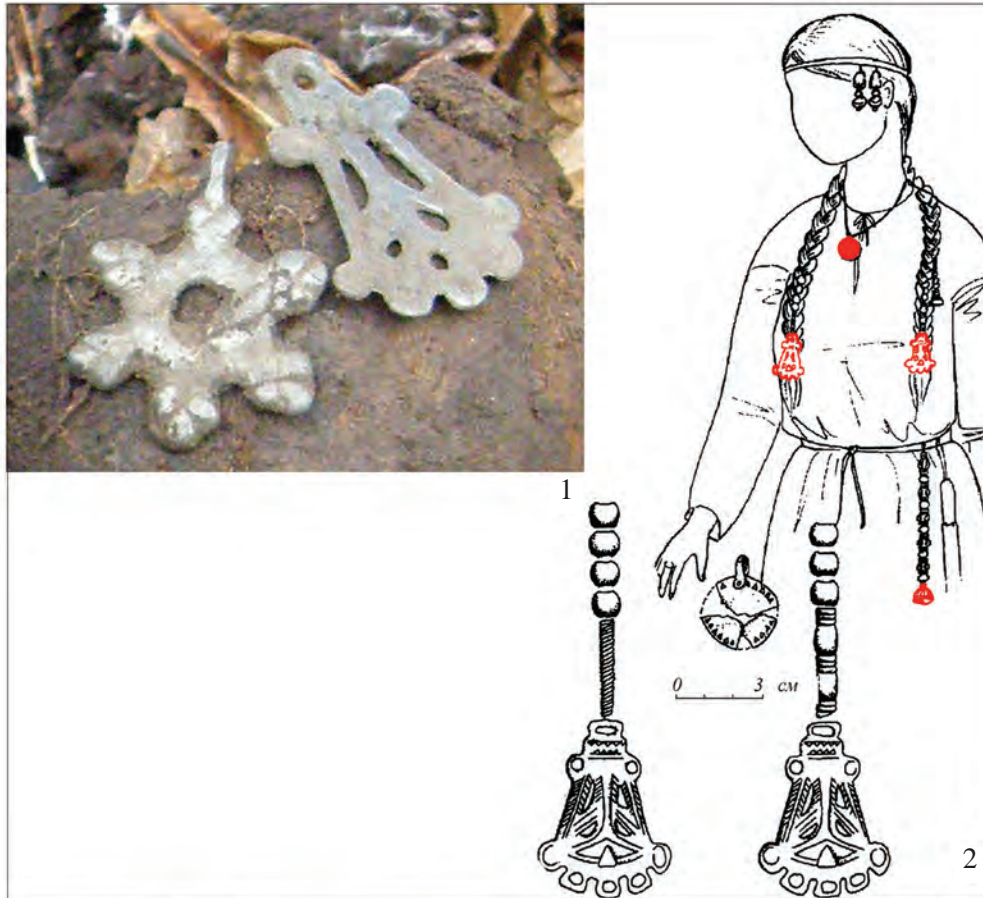

4. kép. Nyevolinói csüngő egy 9. századi szláv telepről (Ukrajna, Szumi terület) és viseleti rekonstrukciója a Káma-vidéken a gyemenki temető 37. sírjában (JEMELJANOVA 2018, puc. 18); 2: A Karancslapujtó–Kryukovo-típusú övveretek (10. század) kelet-európai elterjedése (ZELENCOVA ET AL. 2018, 16. kép 1)

Fig. 4. A Nyevolino pendant from a 9th-century Slavic settlement (Ukraine, Sumy region) and its costume reconstruction in Grave 37 of the Gyemenk cemetery in the Kama Valley (JEMELJANOVA 2018, puc. 18); 2: The spread of the Karancslapujtó–Kryukovo type belt buckles (10th century) in Eastern Europe (ZELENCOVA ET AL. 2018, 16. kép 1)

Közel-Keletig és Közép-Ázsiáig kiterjedő kereskedelmi kapcsolatokat a dirhemleletek mellett a vetülékkompozit vászonkötésű (*taqueté façonné*) selyemtípus kelet-magyarországi feltűnése (is) igazolta.¹⁵ A Kárpát-medencében mindössze két temetkezésben megfigyelt *taqueté*-kötésű selymek keleti párhuzamai elsősorban a mai Irán és Izrael területéről ismertek. Ez a típus a dirhemleletekkel azonos elterjedést mutat Kelet-Magyarország területén, vagyis azokkal együtt igazolja, hogy ez a régió jelentős nemzetközi kapcsolatokkal bírt a 10. század közepén. Az elsőként a huszti kincsben felismert volgai bolgár dirhemutáztatok pedig a honfoglalók Volga-Káma vidéki 10. századi kapcsolatait támasztották alá.

A felsorolt jelenségek esetében az egykori szomszédokkal való kapcsolatok kölcsönössége egyértelműen kimutatható. Főleg Etelköz térségében, ahol a szláv nyelvű népek, különösen az erdős sztyepp északi határvidékén lakó szeverjánok lelőhelyein találunk gyakran szubbotci eredetű importleleteket és viszont (5. kép). A honfoglalók anyagi műveltségének lenyomata szinte valamennyi egykori szomszédunknál kimutatható.¹⁶ A korabeli etelközi/szubbotci analógiák és a 10. század derekáig fennálló keleti kapcsolatok alapján társadalomtörténeti szempontból is más történeti kontextusban értékelhetjük pl. az Északkelet-Magyarországon megfigyelt kiemelkedően nagyszámú 10. századi fegyveres temetkezést. A Kaukázus északi előterének, vagy a viking területek selyem- és dirhemleleteinek temetkezési környezete egy hasonlóan erősen militarizált társadalom képét mutatja. Ezeken a területeken ugyanakkor az ottani, helyi történeti és régészeti kutatás nem feltételez politikai centrumokat. Elképzelhető tehát, hogy a Felső-Tisza vidéki temetők kiemelkedő leletgazdagságát és erős katonai jellegét akár a Kárpát-medencébe érkező, illetve annak északkeleti előterében futó kereskedelmi utak jelentősége, azok ellenőrzése is magyarázhatja.

A honfoglaló hagyaték természettudományos módszerekkel történő kutatása (pl. pontosabb időrend, genetikai kapcsolatok) minőségi ugrást és jelentős információöbbltet eredményezett napjainkra. A több laborban is ellenőrzött radiokarbon kormeghatározásokkal eddig közel tucatnyi¹⁷ olyan honfoglaló sírt tudunk elkülöníteni, ahol az eltemetettek valószínűsíthetően még a honfoglalás időpontja előtt, a korábbi szállásterületen születtek, de már a Kárpát-medencében hunytak el.¹⁸ Ezekről a síroktól, vagyis a ténylegesen hont foglалók csontanyagának vizsgálatától számos további eredményt remélhetünk a minden szempontból összetett 10. századi Kárpát-medencei népesség eurázsiai hátterét illetően.¹⁹ Ehhez a kelet-európai régió(k) teljes, jól összegyűjtött, helyi leletösszefüggéseivel együtt értékelt és biztos időrendi alapokon nyugvó régészeti adatbázisára van szükség (2. kép 1).²⁰ A Kárpát-medence honfoglalás kori hagyatékát pedig a bővülő keleti leletek fényében folyamatosan újra kell értékelnünk.²¹ A keleti analógiák megítélése és „használhatósága” szempontjából hangsúlyoznunk kell, hogy azok egyes hazai vélekedésekkel szemben nem önmagukban álló szórványleletek, vagy csupán az egykori társadalmi elitet jellemző gazdag sírokból származó egyedi leletpárhuzamok. A keleti lelőhelyeken (pl. Szlobodzeja) a tájolás, illetve rítus alapján odasorolt (a radiokarbon kormeghatározás és az archogenetikai vizsgálatok által megerősített) melléklet nélküli temetkezések ugyanúgy megtalálhatók, mint a Kárpát-medence 10. századi temetőiben.²²

¹⁵ BERTA ET AL. 2018.

¹⁶ KOVÁCS 2003; KOMAR 2018, 238–239; TÜRK–LANGÓ 2020.

¹⁷ Pontatlanul ld. RÉVÉSZ 2021, 158.

¹⁸ TÜRK–LŐRINCZY 2015.

¹⁹ CSŐSZ ET AL. 2013; SZEIFERT ET AL. 2018; CSÁKY ET AL. 2020.

²⁰ ERDÉLYI 2008; KOMAR 2018.

²¹ RÉVÉSZ 1998.

²² Ugyanakkor arra is fel kell hívni a figyelmet, hogy anakronisztikus elvárás a Kárpát-medence kora középkori temetőinek direkt megfeleltetése a kelet-európai előzményeikkel (vö. pl. RÉVÉSZ 2020, 37. 246. j.). Az alapvetően eltérő földrajzi és kulturális környezet más népsűrűséget, településszerkezetet és eltérő társadalmi viszonyokat, így eltérő temetőtípusokat (pl. sírszámok) vont maga után.



5. kép. A Szubbotci-típusú lelőhelyeken előforduló 9. századi import kerámialeletek a Volga (1–3) és a szláv nyelvű népek területéről (4–5) és a Krím-félszigetről (6–7)

Fig. 5. 9th-century imported pottery from the region of the Volga (1–3) and Slavic-speaking peoples (4–5) and the Crimean Peninsula (6–7) in Subbotsi-type sites

Az archeogeneikái vizsgálatok eredményei (8. kép) ma már azt is megkövetelik, hogy a keleti régészeti analógiák történeti értékelésénél a régészeti elemzés nélküli, pusztán általános módszertani megfontolásokon nyugvó elvi elutasítás helyett a tárgyak és leletkörnyezetük konkrét analizisével érveljünk. A hazai szakirodalomban jól ismert ezzel kapcsolatban az a „megkerülő” megoldás, melynek során a jobbnál jobb új keleti analógiák érdemi vizsgálata és tételes régészeti, valamint időrendi elemzése helyett pusztán meghivatkozzák Sebastian Brather és Bálint Csanád 15–20 évvel ezelőtti, néhány kiragadott, sarkított példán alapuló általános munkáit.²³ Sőt Bóna István 1979-es dolgozatát is,²⁴ melynek következtetéseiről ma már végkép nem állítható, hogy a napjainkban rendelkezésre álló kelet-európai kora középkori régészeti adatbázist reprezentálják.²⁵ A honfoglalás kori hagyaték keleti gyökereinek és kapcsolatrendszerének kutatása önmagában fontos régészeti oldalról, míg a (magyar ős)történeti következtetések minden esetben csak másodlagosak és munkahipotézis jellegűek. Tekintve azonban, hogy még fel sem gyűjtöttük teljes egészében az értékelés alapját jelentő leleteket, így korainak vélem pálcát törni az elért eredmények felett. A keleti analógiák – a balkáni-bizánci és nyugat-európaiak mellett – segítenek elhelyezni és értelmezni a honfoglalás kori anyagot a kora középkori Eurázsia régészeti kontextusában. A 10. századi hagyatékot ebből kiragadva kezelni éppúgy hiba volt, mint minden keleti magyar jellegű leletet helyi kontextusától függetlenül közvetlen magyar előzményként értékelni. A honfoglalás kori leletek keleti kapcsolatainak többsége ugyanis *nem* teljes eurázsiai elterjedésű (erdős/füves sztyeppi) tárgytípus, ez pedig jelentősen növeli a leletekből levonható történeti és időrendi következtetések megalapozottságát. Ma már nemcsak azt tudjuk elmondani, hogy vannak keleti gyökerek, hanem régióként tudjuk csoportosítani, hogy mely keleti analógia mely kulturális közegből ered. Ezek térképre vetítésénél pedig azt látjuk, hogy szinte kivétel nélkül a korai magyar történelem történeti és nyelvészeti kutatásai alapján relevánsnak mutatott régióikkal esnek egybe.

Az archeogenetikai vizsgálatok eredményeinek (ős)történeti felhasználásával kapcsolatos elutasító álláspontot szintén több hazai régész megfogalmazta már, de még senki nem cáfolta tételesen maguknak a vizsgálatoknak a biológiai létjogosultságát és módszertanát, valamint eredményeit. Legutóbb Gáll Erwin öt pontban foglalta össze kételyeit, középpontba állítva, hogy „*a magyar néperedet problémája*” miatt csak „*jelentős elméleti társadalomtudományi háttérrel rendelkező társadalomtudós, régész vagy történet-tudós feladata*”. Gáll Erwin felvetette, hogy „*Biológiai módszerekkel nem tudunk kimutatni szociológiai jellegű jelenségeket (érzelmeket, társadalmi szolidaritást!), hiszen nyilvánvaló, hogy az identitás(ok) vagy annak változása nem biológiai jellegű(ek), természetesen annak ellenére, hogy a biológiai kapcsolatok közösségi, szociológiai és szociálpszichológiai szempontból értelmezhető érzésekkel járnak együtt (maga a nemzeti kapcsolat is fiktív az esetek többségében!)*.” Az archeogenetikai vizsgálatoknak ez természetesen nem is célja, de felmerül a kérdés, hogy a 9–10. századi érzések és érzelmek kutatása vajon mennyivel nyújt(ana) számunkra több érdemi információt a korai magyar politikátörténetről? A „magyar érzelmekkel”

²³ GÁLL 2019, 16–17. A hazai kutatásban jól ismert, hogy Bálint Csanád általános elvi kifogásait miként tették kutatástörténeti zárójelbe a kora avar és honfoglalás kori bioarcheológiai vizsgálatok: a régészeti, sőt nyelvészeti kutatások közös eredőjét az archeogenetikai és stabil izotópos vizsgálatok egyaránt alátámasztották (CSÁKY ET AL. 2020). Kevesen figyeltek fel ugyanakkor itthon arra, hogy Sebastian Brather véleménye meglehetősen elszigetelten maradt azóta is a német régészetben, melynek okaira Heinrich-Tamáschka Orsolya magyar nyelven megjelent könyvismertetése már tíz éve rámutatott (HEIRICH-TAMÁSCHKA 2011, hasonlóan vö. BUGARSKZI 2020, 266). A bővülő régészeti forrásanyagból levonható esetleges történeti következtetések negligálására a történészek is előszeretettel ismétlik az említett hivatkozásokat, az adatok szakszerű elemzése helyett (vö. SZABADOS 2010, 404).

²⁴ RÉVÉSZ 2021, 158–159.

²⁵ Ezzel összefüggésben érdemes összehasonlítani jelen régészeti ismereteinket alyzettel, amely Bóna István 2000-ben közölt magyar őstörténeti koncepciójában tükröződik a kelet-európai (magyar jellegű) régészeti leletek és dirhemkincsek történeti összefüggéseiről (pl. BÓNA 2000, 10–11).

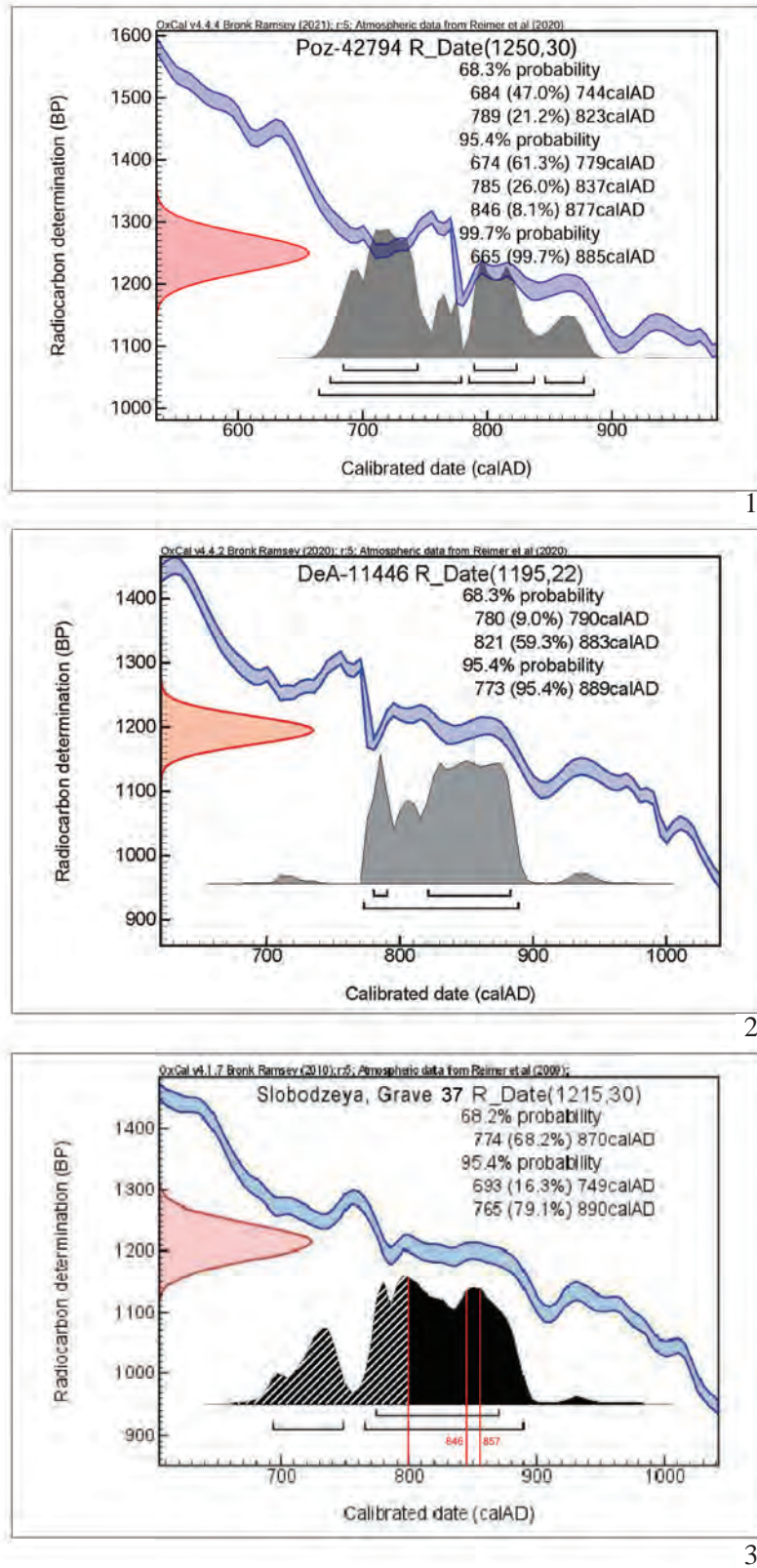

6. kép. Néhány Szubbotci-típusú temetkezés kalibrált radiokarbon kormeghatározási eredménye. 1: Szlobodzeja 36. sír; 2: Szlobodzeja 18. sír; 3: Szlobodzeja 37. sír
 Fig. 6. Calibrated radiocarbon dating results of some Subbotci-type burials. 1: Szlobodzeja Grave 36; 2: Szlobodzeja Grave 18; 3: Szlobodzeja Grave 37



7. kép. A honfoglalás kori hagyaték verettípusainak (1–23) analógiái az Urál-vidéki ujelgi temetőben (24–46)
 Fig. 7. Mount-type analogies (1–23) of the Conquest Period legacy in the Uyelgi cemetery
 in the Ural Mountains (24–46)

rendelkezők vándoroltak együtt? A magyar őstörténetet vajon ezen 20–21. századi szociológiai fogalmak visszavetítésével és erőltetett alkalmazásával lehet eredményesen művelni, vagy azon egyének magradványainak szakszerű régészeti és antropológiai vizsgálatával, akik időrendileg bizonyíthatóan részt vettek annak folyamataiban? A régészeti feltételezések nyomán már az archeogenetika is bizonyította, hogy számos 10. századi temetőben rokonok temetkeztek egy helyen. Ennek fényében joggal merül fel a kérdés, hogy a biológiai faktort vajon miért kellene száműzni az etnogenezis-kutatás eszköztárából? Nemzetközi szinten is hasonló megfontolás alapján folynak napjainkban más népcsoportok, sőt nyelvcsaládok népességtörténetének bioarcheológiai kutatásai. Nehezen látható be, hogy az archeogenetikai eredmények miért nem bírnak történeti relevanciával, ha a minták radiokarbon kormeghatározással és régészeti leletekkel keltezett és jellemzett sírokból származva az egykori valóságot reprezentálják? Az archeogenetika saját kutatási módszereivel határozott eltéréseket tud kimutatni az anyagi kultúrákat és régészeti leletcsoportokat ránk hagyományozó emberek és emberi közösségek között. A Kárpát-medence területéről egyre több és több honfoglaláskori sír anyagát dolgozzák fel bioarcheológiai módszerekkel. A folyamatosan fejlődő technológiai háttér lehetőséget biztosít arra, hogy a csontokban rejlő genetikai anyagot egyre részletesebben, egyre nagyobb mélységben vizsgálhassuk. Ma már több, mint 450 honfoglalás kori személy anyai leszármazási vonalát ismerjük és az apai vonalak vizsgálata is folyamatosan zajlik. A legtöbb vizsgált markernek geográfiai jellemzői is vannak: a népességben detektált genetikai komponensek eredői térben és időben különböző földrajzi területekre vezethetők vissza.²⁶ Mindemellett a Volga–Urál régió régészeti, történeti szempontból a korai magyarokhoz köthető lelőhelyeiről is közel 200 személy genetikai profilját ismerjük már. Közülük több szoros kapcsolatot mutat a Kárpát-medence honfoglaló népességével, azt bizonyítva, hogy a két távoli régió között genetikai kapcsolat állt fenn. Ez a tény történeti konzekvenciákkal bír, sőt magyarázatra szorul. A bioarcheológiai eredmények együttese olyan adathalmaz, amelyet a szakemberek a régészeti, történeti és nyelvészeti magyarázatokkal együtt tartanak értelmezhetőnek.²⁷ A magyar őstörténeti minta esetében pedig azért is kell körültekintően eljárunk, mert a genetikai eredmények földrajzilag és időrendileg is relevanciát mutatnak a magyar őstörténet számos régészeti, történeti és nyelvészeti szempontjára.

A régészeti migrációkutatásban az elmúlt évtizedben előtérbe került a természettudományos vizsgálatok egy új vonulata, az ún. stabil izotópos módszer. A feltárt síroknál a tápláléklánc révén az ételekből és a vízből, továbbá a légkörből az emberi szervezetbe került stroncium és oxigén ($^{87}\text{Sr}/^{86}\text{Sr}$ and $\delta^{18}\text{O}$) stabil izotópjainak aránya vizsgálható. A gyermekkorban a fogzománcba beépült nyomelemek arányát a felnőtt egyén csontjában, illetve az előkerülési hely talajában megfigyelhetővel összehasonlítva kiderül, hogy az illető az adott területen született-e. A földrajzilag eltérő mintázatok alapján pedig számos esetben megjeleníthetővé vált a vizsgált személyek mozgása, új területre költözése.²⁸ A honfoglaló magyarok esetében említett korai radiokarbon adatok alapján érdemes lesz a jövőben a Szubbotci-típusú leletek és a korai honfoglalás kori leletanyag ilyen jellegű összehasonlító vizsgálatát elvégezni.

ETELKÖZ ÉS A SZUBBOTCI-TÍPUSÚ LELETKÖR

Míg korábban a keleti régészeti párhuzamok hiányára panaszkodtunk, addig ma azt látjuk, hogy az Urál és a Kárpátok közötti régió hagyatékában már jól kirajzolódnak olyan lelőhelycsoportok, melyek egyszerre mutatnak kapcsolatot a Kárpát-medence 10. századi, illetve a Volga–Urál régió kora középkori

²⁶ KIVISILD 2015.

²⁷ Az archeogenetikai tájékozódásban Szeifert Beának (BTK Archeogenomikai Intézet) mondok köszönetet.

²⁸ SJÖGREN–PRICE–KRISTIANSEN 2016. <https://doi.org/10.1371/journal.pone.0155083>

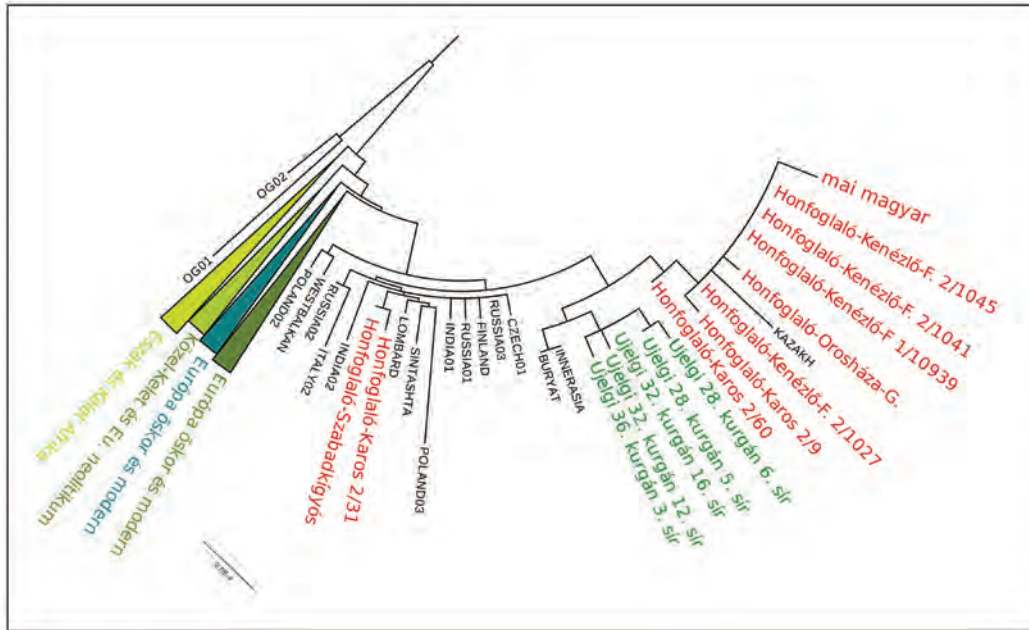

1

Haplocsoport	Urál-régió (7-10. sz.)	Kárpát-medence (10-11. sz.)
A12a	Ujtelki 30. kurgán	Harta-Freifelt 9. 60/B
C4a2a1	Ujtelki 29. kurgán	M43 25. lelőhely, Makó-Igási-Járandó, 260. 473/B
H1b2	Sukhoj Log 1986/1987	Nyíregyháza-Oross MEGAPARK, 4265 533/B
	Sukhoj Log 111.	Karos 1/1
N1a1a1a1a	Ujtelki 28. kurgán, 6. sír	Karos 1/2
	Ujtelki 28. kurgán, 5. sír	Karos 2/60
	Ujtelki 36. kurgán 3. sír	Karos 2/9
	Ujtelki 32. kurgán 16. sír	Kenézlő-Fazekaszug 2/1027
	Ujtelki 32. kurgán, 12. sír	Orosháza-Görbicstanya
		Kenézlő-Fazekaszug 2/1041
T2b4h	Bajanovo 365	Kenézlő-Fazekaszug 2/1045
	Bartim 10/B	Kenézlő-Fazekaszug 1/10939
U4d2	Ujtelki 28. kurgán	Karos 1/3286
	Bartim 16/D	Karos 2/61
		Karos 2/51
U5a1a1	Ujtelki 7. kurgán, 5. sír	Karos 2/15
		Balatonújlak-Erdő-dűlő 10. 1/B
		Balatonújlak-Erdő-dűlő 17. 4/B
Forrás	Csáky et al 2020	M43 25. lelőhely Makó-Igási-Járandó 512. 477/B Csáky et al 2020, Neparáczki et al 2017, 2018

2

8. kép. A korai magyar történelem kutatásának archeogenetikai eredményei. 1: Az N1a1 mitokondriális haplocsoport filogenetikai fája (CSÁKY ET AL. 2020 nyomán kibővíve); 2: Az uráli régióban és a Kárpát-medencében egyaránt detektált anyai (mitokondriális) vonalak (CSÁKY ET AL. 2020, Fig 4; NEPARÁCZKI ET AL. 2017; NEPARÁCZKI ET AL. 2018 nyomán)

Fig. 8. Archaeogenetic results of the research of early Hungarian history. 1: Phylogenetic tree of the N1a1 mitochondrial haplogroup (extended after CSÁKY ET AL. 2020); 2: Maternal (mitochondrial) lines detected in both the Ural region and the Carpathian Basin (after CSÁKY ET AL. 2020, Fig 4; NEPARÁCZKI ET AL. 2017; NEPARÁCZKI ET AL. 2018)

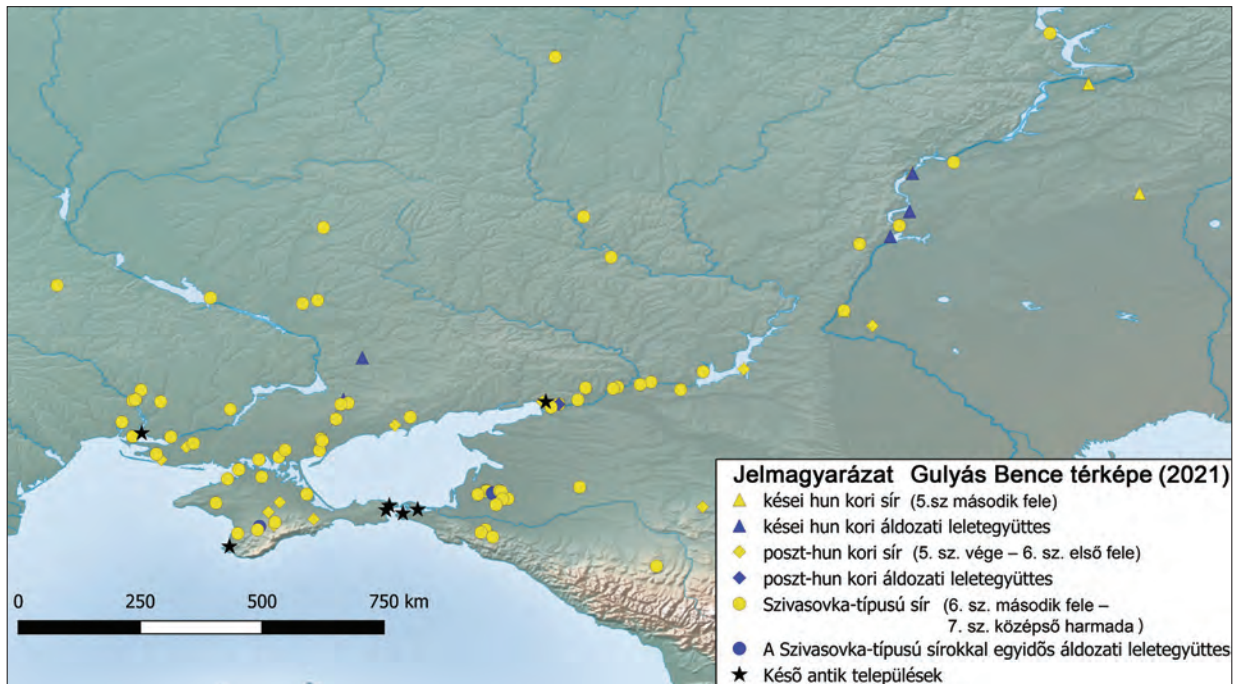

9. kép. A Don–Kubany-vidék és a Fekete-tenger északi előterének régészeti lelőhelyei (5. század második fele – 7. század második fele) (GULYÁS 2021, 3. kép nyomán)

Fig. 9. Archaeological sites of the Don–Kuban region and the northern foreland of the Black Sea (second half of the 5th century – second half of the 7th century) (after GULYÁS 2021, 3. kép)

hagyatékával (2. kép 1).²⁹ A Moldovai Köztársaság és Dnyeszter Menti Moldáv Köztársaság területén, tehát a Dnyeszter-vidéken ilyen a Szlobodzeja, Glinoje, Plavnyi és Frumusica lelőhelycsoport (3. kép 2);³⁰ Ukrajnában pedig a Dnyeper középső folyása mentén elhelyezkedő lelőhelyek (Szubbotci, Katyerinovka, Korobcsino stb). A kutatásban ezeket a névadó Ingul menti lelőhely nyomán Szubbotci-típusú³¹ lelőhelyeknek, időrendi értelemben pedig Szubbotci régészeti horizontnak hívjuk (2. kép).³²

A többségében 2007–2011 között Ukrajnában³³ előkerült „magyar jellegű” új leletek nyomán az utóbbi években Moldovában is megtízszereződött a hasonló síregyüttesek száma. Az ide sorolt temetkezésekre összefoglalóan (bár lelőhelyenként eltérő mértékben) jellemzőek az elhunytak lábánál részlegesen elhelyezett lovak, a halotti maszkok, illetve szemfedőlemezek, az aranyozott ezüst, gyakran pálcátagos szegélydíszű, növényi mintás (öv)veretek. A fémtárgyak között további jellegzetességek a palmettadíszes szablyaszereledek, a fémveretes késtokok, valamint a kazáriai eredetű ezüstcsészék és tálak, amelyek aranyozott háttere többnyire poncolással díszített. Meglepő ugyanakkor a szomszédos szaltovói kultúrkör (Kazár Kaganátus, vö. 10–14. kép) leletpárhuzamainak csekély aránya, miközben a térben és időben távolabbi, Volga–Dél-Urál vidéki kapcsolatot mutató leletek markánsan kirajzolódnak a Szubbotci leletkörben,³⁴ sőt a Dnyeszter és az Al-Duna között még a Dnyeper-vidékhez képest is archaikusabb vonásokkal. A Szubbotci-leletkör, illetve a honfoglalók hagyatékában a szaltovói térség kulturális hatása főként – és szinte kizárólag – a presztízstárgyakon és a fegyvereken figyelhető meg. Ugyanakkor az etelközi

²⁹ LIFANOV 2005; SZTASENKOV 2009; KOMAR 2011.

³⁰ SCSEBBAKOVA ET AL. 2008; SINICA ET. AL. 2019; KVVITNYICKIJ ET AL. 2021.

³¹ A lelethorizontnak nevet adó lelőhely anyagát még a szovjet időben oroszul tették először közzé, ezért a Szubbotyci-horizont is megfelelő elnevezés, azonban a lelőhely neve helyesen: Cyбoтцк (vö. RÉVÉSZ 2021, 158)

³² BOKIJ–PLETNYOVA 1989; KOMAR 2011; 2013; 2018.

³³ SZUPRUNYENKO–MAJEVSZKA 2007.

³⁴ TÜRK 2010; KOMAR 2018.



10. kép. Kelet-Európa és a Kazár Kaganátus a 9–10. században (RAHMANALIJEV 2009)
 Fig. 10. Eastern Europe and the Khazar Khaganate in the 9th–10th centuries (RAHMANALIJEV 2009)

magyarok műveltsége – ha csekély mértékben is –, de szomszédként hatással volt a Kazár Kaganátus népességének kultúrájára (pl. ezüsthasználat, a „keleti ezüstök” mintakincs-elemeinek feltűnése).³⁵ A Kazár Kaganátus és 9. századi nyugati szomszédainak, vagyis a magyarok elődeinek török/kazár kapcsolatai régészetiileg a szaltovói Levédia (1. kép 1), illetve a kaukázusi magyar őshaza (15. kép 4) hipotézisei nélkül is értelmezhetők.

Fontos hangsúlyozni azt is, hogy a Szubbotci-típusú lelhelyek ugyanúgy magukba foglalnak melléklet nélküli, vagy szerény melléklettel rendelkező sírokat, mint a honfoglalás kori hagyaték.³⁶ A szlobodzejai temető összesen 26 kora középkori (magyar jellegű) sírjából 12 melléklet nélküli, vagy régészetiileg szegényes volt,³⁷ de ugyanolyan tájolóással, temetkezési szokásokkal, és összefüggő, soros, csoportos elrendezésben figyelték meg azokat. A hasonló archeogenetikai eredmények nyomán egyértelmű, hogy egy temető összetartozó sírjairól van szó.³⁸ Jogos kérdésként merül fel továbbá, hogy a Szubbotci-leletkör „gazdagabb” leletei mennyiben tekinthetők luxuscikknek – amint ez kritikai oldalról megfogalmazódott –,

³⁵ KOMAR 2018, 252.

³⁶ Tényszerűen nem igaz, hogy „Temetőiket nem ismerjük...” (RÉVÉSZ 2021, 158), vö. 3. kép 1.

³⁷ KOMAR 2018, 96.

³⁸ SCSEBAKOVA ET AL. 2008, рис. 1. Az ugyan tény, hogy nem a leletszegény sírok voltak eddig előtérben a Szubbotci-horizont esetében, de ez a régészeti kutatások sajátossága, hogy egy új, körvonalazódó régészeti csoportot kezdetben nem a melléklet nélküli sírokkal szoktunk jellemezni.

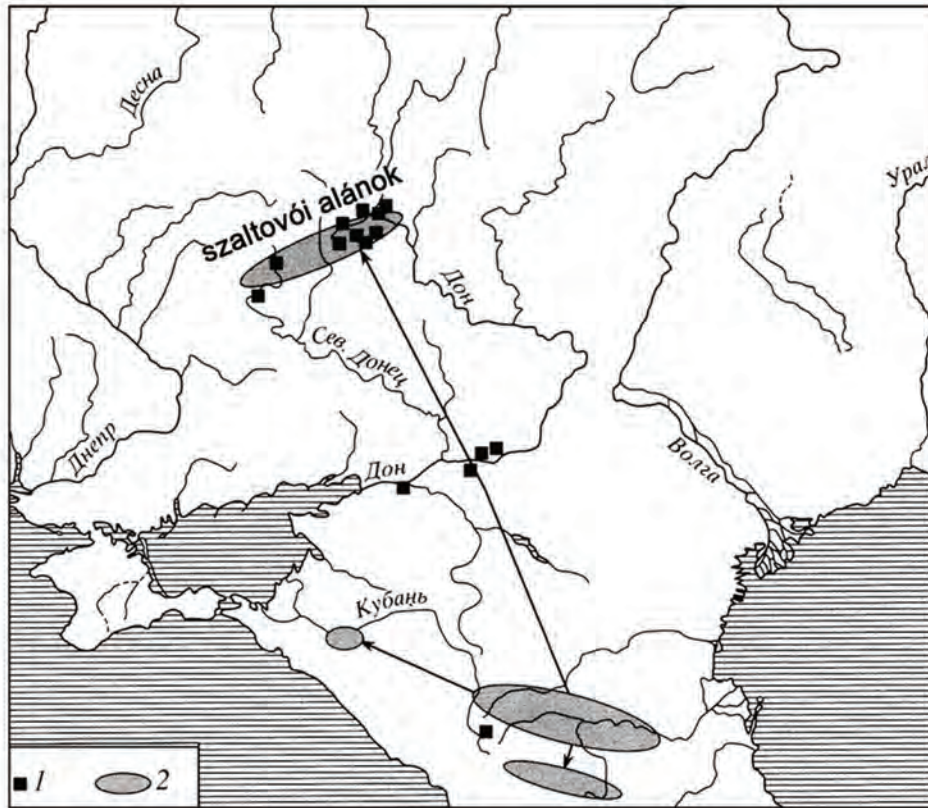

1

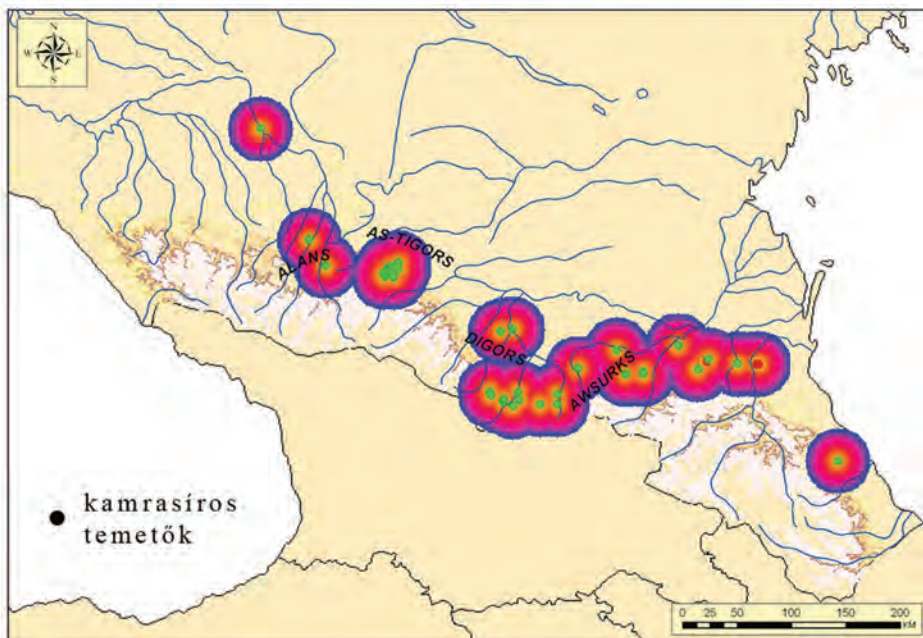

2

11 kép. 1: Az alánok vándorlásai a 8. század közepén a Kaukázus északi előteréből (AFANASZJEV 2001, puc. 1); 2: Az 5. század második felétől a 8. század első feléig keltezhető kamrasiros temetők elterjedési területének összevetése az alán törzsek C. Zuckerman által rekonstruált elhelyezkedésével (KOROBV 2018, puc. 9)
 Fig. 11. 1: The migrations of the Alans from the northern Caucasus foothills in the mid-8th century (AFANASZJEV 2001, puc. 1); 2: Comparison of the distribution area of the catacomb cemeteries dating from the second half of the 5th century to the first half of the 8th century with the location of the Alanian tribes reconstructed by C. Zuckerman (KOROBV 2018, puc. 9)

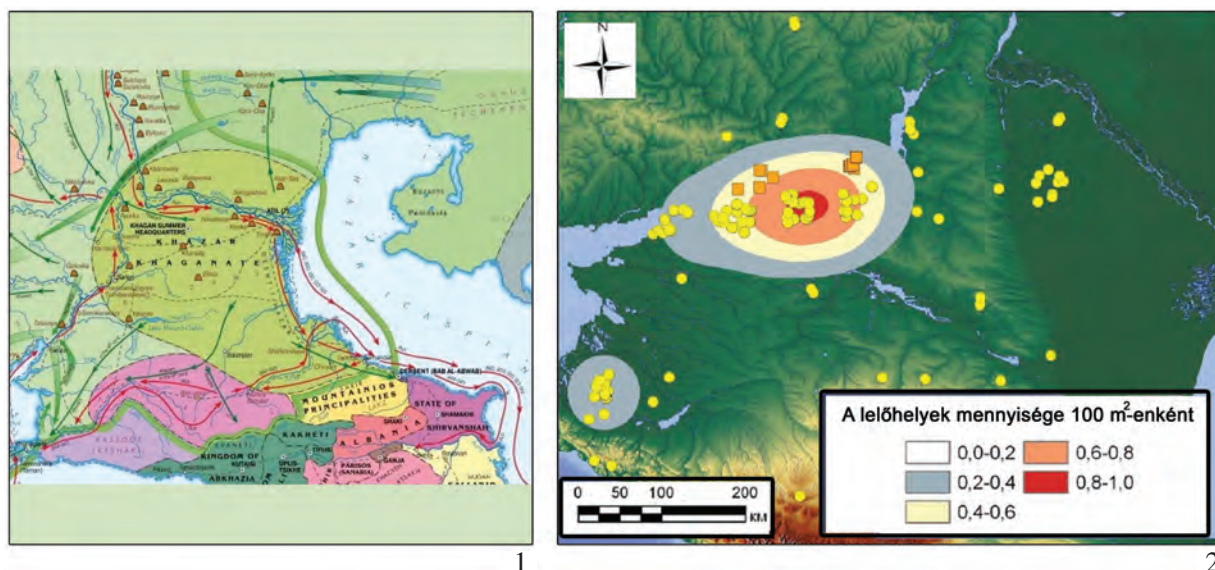

12. kép. A Kazár Kaganátus a történeti rekonstrukciók (1) és a régészeti lelőhelyek (2) tükrében

(RAHMANALIJEV 2009; AFANASZJEV 2016, puc. 8)

Fig. 12. The Khazar Khaganate in the light of historical reconstructions (1) and archaeological sites (2)

(RAHMANALIJEV 2009; AFANASZJEV 2016, puc. 8)

melyek az egykori arisztokráciához lennének köthetők.³⁹ Regionális összehasonlításban ezek a sírok nem tekinthetők gazdagabbnak, pl. nemesfém és selyem tekintetében egy átlagos szaltovói alán, kazáriai kazár (Szokolovszkaja Balka-horizont, 13. kép), de egy leletgazdag besenyő sírnál sem. Az olyan leletek, mint az ezüsttálak és a halotti maszkok, szemfedők pedig elég sokat elárulnak használoik eredetéről, mivel a kora középkori Kelet-Európa régészeti hagyatékában földrajzilag erősen specifikus, regionális elterjedésük mutatható csak ki. Nem kétséges ugyanakkor, hogy az említett leletkörben sok a szórvány, illetve az 1–3 síros temető. Ismerve ugyanakkor a kelet-európai füves és erdős sztyepp 5–10. századi temetőinek jellegzetességeit, ezeket a lelőhelyeket kis sírszámuk ellenére két okból is *temetőnek* tekinthetjük. Egyrészt jól és teljes egészükben feltárt a többségük, mivel a befogadó bronzkori vagy vaskori kurgánok teljes feltöltését, sőt a kurgánok között területeket is megkutatták a helyi őskoros szakemberek. Másrészt az 1–3 síros temetők ma már biztosan ismertek a honfoglalás kori hagyatékban is (főleg annak korai fázisában),⁴⁰ tehát ez a jelenség nemhogy távolítja, hanem épp közelíti a Szubbotci-típusú lelőhelyeket a honfoglaló hagyatékhoz.

A Szubbotci-leletkör időrendjét több laborban is elvégzett radiokarbon vizsgálatok pontosították, de megerősítve a hagyományos régészeti kronológiát, vagyis nagy biztonsággal a 9. század második felére keltezhetjük.⁴¹ A leletanyagban tükröződnek a szomszédos, elsősorban az északi, szláv, illetve a déli, krími–bizánci területekkel létrejött kapcsolatok – főként import kerámialeletek alapján –, melyekről az írott források is megemlékeznek. A névadó lelőhely egyik sírjából pedig 9. századi Kárpát-medencei lelet, egy másodlagosan felhasznált morva díszgomb került elő arról a területről, ahol az írott források szerint

³⁹ Nehezen értelmezhető a szakirodalomban, hogy mit jelent a 9. század második felében a „nemzetközi arisztokrácia” kifejezés vö: „...a korabeli nemzetközi arisztokrácia igényeit kielégítő luxuscikk (arany vagy ezüst szabladíszek, övveretek, edények stb.)” (RÉVÉSZ 2021, 158).

⁴⁰ KOVÁCS 2013, 512, 514; TÜRK ET AL. 2015, 41–43.

⁴¹ TÜRK 2010, 5. kép; KOMAR 2018, 239–248. Az egyik 2014-es dolgozatomban a Dnyeszter menti Szlobodzeja esetében a 10. század végi keltezés elírásaként jelent meg (TÜRK 2014, 66), amely hiba a szöveggörnyezet (vö. etelközi lelőhelyek felsorolása) alapján jól azonosítható. A későbbiekben mind a saját (TÜRK 2014a, 21; TÜRK 2015, 139; TÜRK 2016, 15), mind más szerzők (BOLDOG ET AL 2015, 4; TYELNOV 2018, 417; KVITNYICKIJ ET AL. 2019; RAZUMOV ET AL. 2019 SINICA ET AL. 2019, 7) dolgozataiban helyesen szerepelt erre vonatkozóan a 9. század második fele.

a magyarok hadserege már a 895-ös honfoglalás év előtt megfordult. A szubbotci tárgyi hagyaték jellege tehát kifejezetten összhangban áll azzal a képpel, melyet az írott források tükröznek a magyarok 9. századi elődeiről.⁴² A fenti jellemzők alapján a Szubbotci régészeti lelethorizont igen nagy valószínűséggel rajzolja ki az írásos forrásokból ismert Etelköz területét.

Ez a felismerés hatalmas lehetőséget rejt a továbblépéshez, mivel a honfoglaló hagyatéktól mindössze egy-két évtizednyi időeltérés, valamint a releváns régészeti-történeti összefüggések komoly alapot nyújtanak az archeogenetikai összehasonlítás elvégzésére. A közeli időrend alapján összevethetőkké válnak a szubbotci génszekvenciák a szintén radiokarbon kormeghatározással elkülönített legkorábbi (vagyis a még a Kárpátoktól keletre született „tényleges” honfoglalók) Kárpát-medencei 9–10. századi sírok génszekvenciáival. Ez utóbbi csoportba sorolható temetkezésekből napjainkban már egy tucatnyi áll rendelkezésünkre.⁴³ Az említett régészeti/időrendi körülmények és az első archeogenetikai vizsgálatok pozitív eredményei (8. kép)⁴⁴ tehát indokolják és bizonyítják e munka megalapozottságát és a folytatás szükségességét. Nem véletlen tehát, hogy az ukrán és moldáv szakemberek napjainkban már komolyan számolnak magyar komponenssel a Kárpátok–Dnyeszter/Dnyeper régió 9–10. századi történelmében.⁴⁵ A régészeti módszertani vonatkozások miatt azonban itt kell megjegyezni, hogy az újonnan feltérképezett magyar jellegű leletek jelentős része már az 1960–1980-as években is ott volt a kelet-európai múzeumok polcain, raktáraiban. Mivel azonban más korszakok ásatásainak „melléktermékeként” kezelték azokat, így kellő magyar kutatási intenzitás és érdeklődés hiányában nem kaptunk róluk hírt. A korábbi érdektelenség napjainkra megváltozott, és a régió magyarokhoz köthető hagyatékának a meghatározása fontos, kiemelt kutatási témává vált.⁴⁶

⁴² TÓTH 1998; ZIMONYI 1996; ORMOS 2015.

⁴³ LÓRINCZY-TÜRK, 2015, 95–100.

⁴⁴ Az Urál-vidék és a honfoglalók archeogenetikai vizsgálatai kapcsán az N1a1 mitokondriális haplocsoport filogenetikai fájának ábráján az látható, hogy az N1a1a1a1a1a1 haplocsoportba öt egyén tartozik az ujelgi temetőből, ketten a 9. századi horizontot, hárman a 10–11. századi horizontot képviselik. Továbbá több, Kárpát-medencei honfoglalás kori, illetve egy mai magyar egyén is azonos haplocsoportba tartozik. A filogenetikai fa egyfajta családfaként értelmezhető, ez esetben a kizárólag anyai ágon öröklődő mitokondriális DNS kapcsolatrendszerét, leszármazását mutatja egy meghatározott alágon, mely ez esetben az N1a1a1a1a1 haplocsoport. A fa alapvető részei az ágak, elágazások és végpontok: az ág egy leszármazási vonal folytonosságát mutatja, leegyszerűsítve minél hosszabb, annál több generáció vezetett az ág kialakulásához, illetve annál több új mutációs pont jelenik meg a DNS-en. Fontos hangsúlyozni ugyanakkor, hogy ez egy elméleti alap, a fa kiértékeléséhez közvetlenül nagyon korlátozottan felhasználható az információ. Az elágazás két ilyen leszármazási vonal genetikai értelemben vett szétválását mutatja, de itt meg kell jegyeznünk, hogy ez a szétválás nem feltétlenül jelenti az adott populáció szétválását is. A végpont az adott személy mitokondriális DNS-ét tartalmazza. Azonos vonalra eső egyedeknek a mitokondriális DNS-e azonos, ezekben az esetekben nem telt el annyi generáció a szétválásuk óta, hogy mutációk jöjjenek létre a leszármazási vonalukon. A mutációk létrejötte ugyanakkor leszármazási áganként erősen változó, emiatt ezek az egyedek lehetnek anyai ágon közvetlen rokonok, de akár több tíz generáció távolságban is állhatnak egymástól. Ez utóbbi az oka annak, hogy egy vonalra eshetnek különböző populációk is. Alapvetően a fentebb felsorolt három jellemzőnek az összevetéséből születik egy filogenetikai fa kiértékelése. Például, ha sok azonos populációba tartozó minta nem azonos, de egy alágon helyezkednek el, az erős indikátora a több évszázados populációs továbbélésnek. A mi esetünkben két ilyen csoportra oszlanak a honfoglalók és Ujelgi lelőhely anyai vonalai, ami közös, szoros és relatív módon közeli eredőt feltételez, ugyanakkor a szétválás ideje csak kifinomult módszerekkel becsülhető meg. Ilyen sűrű, főleg egyazon populáció tagjaiból álló alágon, amennyiben nem oda tartozó minták is megjelennek, azok utalhatnak az anyai vonal földrajzi elterjedésére, eredetére. Azonban szem előtt kell tartani az esetleges bizonytalanságokat, például az időfaktor: egy mai burját minta a honfoglalók közelében még nem jelent altaji eredetet, különösen, ha az archaikus populáció – amivel rokonságot mutat – sokkal közelebb helyezkedik el földrajzilag hozzájuk. Az archeogenetikai adatok összefoglalásáért és a filogenetikai fa elemzéséért Gerber Dánielnek és Szeifert Beának mondok köszönetet.

⁴⁵ RJABCEVA–RABINOVICS 2018; KOMAR 2018.

⁴⁶ SINICA ET AL. 2019; KVITNYICKIJ ET AL. 2020; 2020a.



13. kép. 1: A kazárok elhelyezkedése a Kazár Kaganátuson belül (AFANASZJEV 2009, 40); 2–7: A Szokolovszkaja balka régészeti horizontot jellegetes leletei (Valovij I. temető, 31. kurgán 2. sír, KRUGLOV–PARUSZIMOV 2020, puc. 1–2 nyomán)

Fig. 13. 1: Location of the Khazars within the Khazar Khaganate (AFANASZJEV 2009, 40); 2–7: Typical finds of the archaeological horizon of Sokolovskaya Balka (Valovy cemetery I, Kurgan 31, Tomb 2, after KRUGLOV–PARUSZIMOV 2020, puc. 1–2)

A Dnyeszter vidékével kapcsolatban egy érdekes történeti/régészeti koncepciót is publikáltak, mely szerint ez a terület a 940-es évekig magyar érdekszféra volt és magyar kulturális befolyás alatt maradt.⁴⁷ Érvként a két helyi szláv törzs Kijevtől való függetlenségét, továbbá a Rusz, valamint besenyő leletek 925–940-es évek előtti Dnyeszter-vidéki hiányát hozták fel. A honfoglalás kori hagyaték közvetlen keleti kapcsolatrendszere a 10. század közepéig kimutatható,⁴⁸ tehát az elképzelés megalapozottnak látszik. Így a későbbiekben a 10. század első felében a kiemelkedően gazdag leletanyaga alapján a Felső-Tisza vidékre lokalizált fejedelmi szálláshely történészek által kifogásolt periferiális, és az esetleges újabb keleti támadások által könnyen elérhető elhelyezkedésének kérdése is teljesen új megvilágításba kerülhet.⁴⁹

Fontos szempont az is, hogy a 10. századi magyarok keleti kapcsolatrendszere a század közepéig igazolt már nem pusztán a Kárpát-Dnyeszter régióban – ahol a kijevi Rusz és a besenyők, csak a 930/940-es évek után kerülnek domináns hatalmi pozícióba a régészeti leletek tanúsága alapján –, de egészen a Kaukázus és az Urál térségéig.⁵⁰ Sőt ismert olyan elképzelés is mely szerint az etelközi magyarság egy része nem pusztán kulturális és politikai értelemben, hanem fizikailag is helyben maradt és csak 940 körül költözött be a Kárpát-medencébe.⁵¹

A beköltözés kapcsán a Kárpátok hágóinak használata ügyében egészen a legutóbbi időkig nem rendelkezünk régészeti információkkal. Ez a helyzet most számos fémkeresős szórványlelet feltűnésével megváltozni látszik és komoly régészeti kutatási hiányosságok pótlását követeli meg.⁵² A hágóhasználat összefüggésben és az etelközi leletek kapcsán a honfoglalók erdélyi átvonulása és Erdély korai avagy kései megszállásának kérdése már régóta szerepel a magyar és a nemzetközi kutatás homlokterében.⁵³ Ez természetesen érinti a korai magyar történelem régészeti kutatását is. Régészeti szempontból az utóbbi évek jelentős ukrainai és moldáviai magyar őstörténeti eredményeinek fényében kell áttekintenünk a kérdést, mely során a Szubbotci-típusú leletkör (Dnyeper–Déli Bug–Dnyeszter–Prut–Szeret–Al-Duna) elkülönítésével a Kárpátokat megelőző etelközi szállásterület régészetileg is igazolhatóvá vált.⁵⁴ Ez azért fontos, mert a Keleti- és Déli-Kárpátok hágóit feltételezetten átvonulásra használó etelközi magyarok elsőként Erdélyt érinthették, így ott Szubbotci-típusú leletek feltűnését joggal várhatnánk.

Az Erdély-problematikát is érintő etelközi (Szubbotci-típusú) és a hágók előterében lévő (Przemysl-típusú) temetők leletanyagának, valamint Erdély megszállásának kérdését legutóbb Révész László vette

⁴⁷ RJABCEVA–RABINOVICS 2007; LANGÓ 2017.

⁴⁸ FODOR 2010; KOMAR 2018, 254–255.

⁴⁹ МАКК 2004, 120–122. Meg kell ugyanakkor jegyezni, hogy a keleti helyzet megváltozását követően a 940-es években nincs régészeti nyoma egy „kint maradt” magyar népesség elköltözésének, nincsenek megszakadó temetők, melyet a helyi moldáv szakemberek sem feltételeztek, mindössze érdekszféraként értelmezték a jelenséget.

⁵⁰ KOMAR 2018.

⁵¹ LANGÓ 2017, 80–85.

⁵² A hágóhasználat és a beköltözés kérdésének újabb kutatásában egy teljesen új támpont látott napvilágot Sudár Balázs tollából (SUDÁR 2018). Oszmán-török kori írott forrásokra támaszkodva vetette el az erdélyi hágók használatát, és történelmi láncát a vereckei beköltözés mellett. Ennek régészeti alátámasztását jelenleg az a teljes lelethiány nehezíti, melyet a Vereckei- és a vele szomszédos ukrainai hágók külső, keleti előterében az oda vezető folyóvölgyekben tapasztalunk Ukrajna területén, miközben az erdélyi hágóknál ugyanez már csekély mértékben, de adatolt. Vereckére a Felső-Tisza vidék 10. század eleji leletgazdagsága nem lehet komoly érv egyrészt a kárpátaljai (korai) honfoglaló anyag alapján, másrészt pedig azért sem, mivel a Felső-Tisza-vidékre az erdélyi hágók használatával, a Szamos völgyén keresztül is el lehet jutni, ráadásul rövidebb úton és nagyságrendekkel könnyebb domborzati viszonyok mellett. Az említett ukrainai lelethiány természetesen lehet (még) kutatási hiányosság, főleg annak fényében, hogy Moldova északi részén ismertek ilyen leletek és lelőhelyek (vö. KVITNYICKIJ ET AL. 2020, рис. 1). Az erdélyi hágók térségében feltűnt új régészeti adatok azonban mindenképpen arra figyelmeztetnek, hogy a kérdés alapos régészeti felderítése előtt egyelőre ne foglaljunk állást a 9–10. századi beköltözés és hágóhasználat kérdésében.

⁵³ BÓNA 1986; GÁLL 2013; RÉVÉSZ 2013; RÉVÉSZ 2020, 77–100.

⁵⁴ KOMAR 2011; 2018.

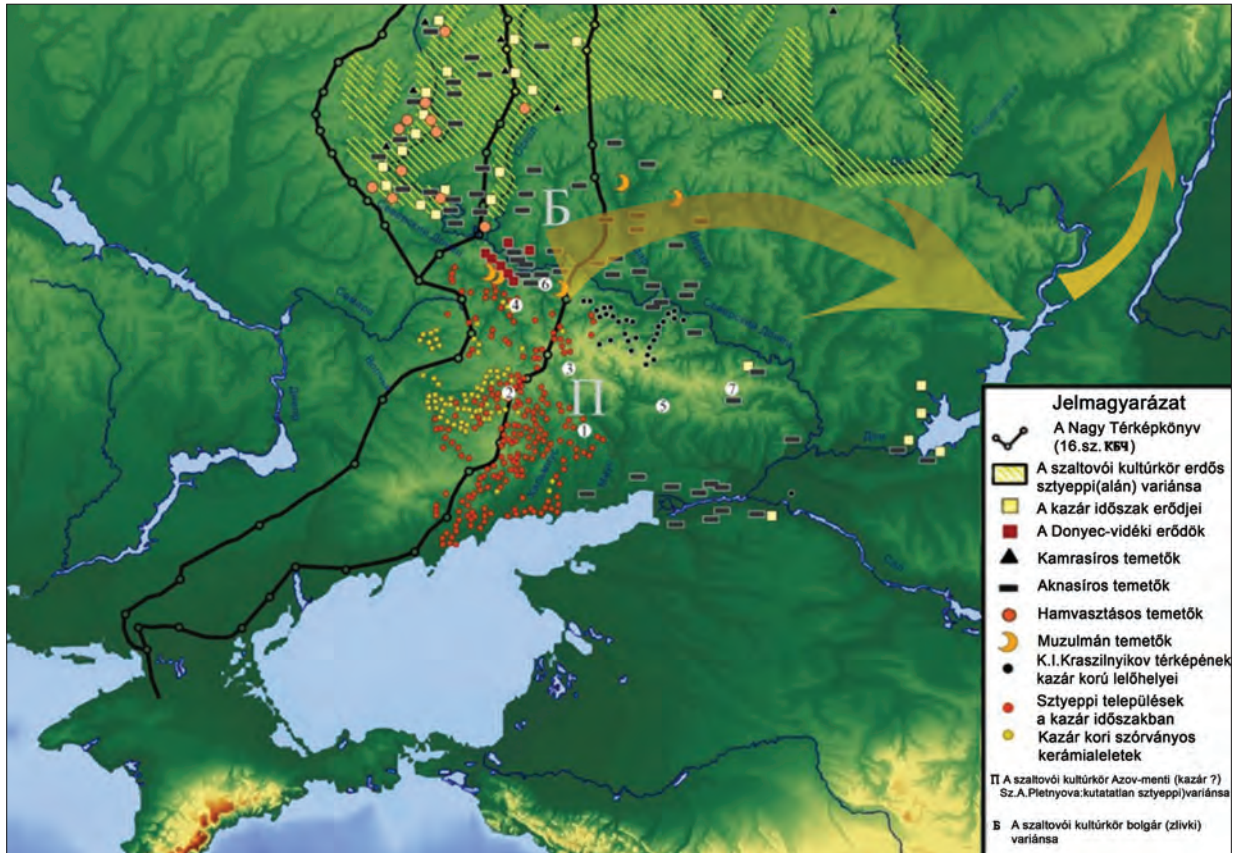

14. kép. Régészeti lelőhelyek (8. század vége – 10. század első fele) a Kazár Kaganátus területén (KRAVCSENKO 2020, puc. 218. nyomán)

Fig. 14. Archaeological sites (late 8th century – first half of the 10th century) in the Khazar Khaganate (after KRAVCSENKO 2020, puc. 218)

ismét górcső alá. Két erdélyi honfoglalás kori „lelőhely” bevonásával magyar őstörténeti következtetéseket is levont a Dnyeszter vidéki Szubbotci-típusú és a Przemysl-típusú lelőhelyek földrajzi és főleg időrendi (10. század második fele) összekötésével.⁵⁵ Jóllehet az általa kifogásolt, relatívan nagy földrajzi távolság a Szubbotci-típusú lelőhelyek jelenleg ismert két nagy tömbje között aligha lehet releváns régészeti érv, de a hivatkozott régészeti források alapadataiból fakadóan sem tartjuk megalapozottnak ezt az elképzelést.⁵⁶ Révész László érvelésében nem állja meg a helyét, hogy a Déli-Bug térségéből nem ismerünk

⁵⁵ „E lelőhelyek másik csoportja nyugatabbra található, a Délkelet-Lengyelországtól (Przemysl, Szudova Visnya) Moldváig, a Dnyeszter és a Prut folyók völgyéig húzódó sávban, lényegében a Kárpátok előterében. Magam hajlok arra, hogy a Háromszéki-medence mindössze két ismert 10. századi sírját (Csikzsögöd, Eresztevény-Zádogostető) is e csoportba soroljam, azokat ugyanis nagyon nagy távolság választja el a Kárpát-medence 10. századi temetőinek tömbjétől. Sajnos e terület leletei is zömmel magányos sírok, de itt már akadnak nagyobb, 16–26 síros temetőrészletek is (Przemysl, Szlobodzeja), melyeket leleteik, illetve a szénizotópos (¹⁴C) vizsgálatok a 10. századra kelteznek. Jóllehet a kutatók egy része a Dnyeper és a Dnyeszter völgyének a lelőhelyeit egyaránt a Szubbotci-lelethorizonthoz sorolja, s így az etelközi magyarság hagyatékának tartja, véleményem szerint ez nem lehetséges. A két lelőhelycsoportot legalább 400 km-es leletmentes sáv választja el egymástól: a kettő között található Déli-Bug környékéről ugyanis egyetlen lelőhelyet sem ismerünk, amelyet a magyarok elődeihez köthetnénk.” (RÉVÉSZ 2021, 159).

⁵⁶ Ami a csikzsögödi „10. századi sírleleteket” illeti (RÉVÉSZ 2020, 97. kép), valójában egy dokumentáció nélküli szórványleletről van szó. Állítólag egy „homokbányából” kisméretű körte alakú kengyel és egy zabla ismert, a nem túl karakteres leletek keltezése a 9–11. század között bármelyik időszakban elképzelhető (GÁLL 2013, 90).

Szabbotci-típusú lelőhelyeket. Ennek az ellenkezője akkor is tény, ha egyelőre valóban jóval szerényebb mennyiségben ismertek onnan lelőhelyek.⁵⁷ Nagyobb gond azonban az időrenddel kapcsolatban van, ugyanis a szerző nem adja meg a radiokarbon vizsgálati eredmények forrását, amelyekre véleményét alapozza. Przemysl esetében ez különösen fontos lenne, mivel eddig sem Przemysl lelőhelyéről, sőt a Przemysl-jellegű lelőhelyek egyikéről sem közöltek radiokarbon kormeghatározást.⁵⁸ Szlobodzeja és a Szabbotci-típusú lelőhelyekről pedig csak 9. századi (többnyire a század második fele) ¹⁴C adatok ismertek (6. kép).⁵⁹ Véleményem szerint a földrajzi szemlélet és indokok nem írhatják felül a hagyományos régészeti és radiokarbon keltezését. A hiteles leletkontextusból származó leletek nyomán a két tárgyalt csoport között legalább száz év korkülönbség van.

A Kárpátok előterében található, dél lengyelországi 10. századi honfoglaló jellegű hagyaték (Przemysl-típusú lelőhelyek) külkapcsolatait illetően Gáll Erwin is új értékelést közölt nemrég.⁶⁰ Következtetéseként érvényességét számos nehézség terheli. Kiindulópontnak vette a teljes 10. századi időszakban a régióban futó kereskedelmi utak széles körű hálózatának kiterjedt használatát. Ennek indoklása azonban elengedhetetlen lett volna pl. a dirhem típusok elterjedése alapján, mivel a régió kereskedelmi útjai a 10. század első és második felében határozott különbséget mutatnak.⁶¹ Ennél is problematikusabb az a megállapítása, hogy „*Dél-Lengyelország területéről nem magányos sírok, szórványleletek ismeretesek, hanem a településstruktúrát jelző temetők.*” A valóság az, hogy a przemysli az egyetlen temető, ahol magyar/magyar jellegű sírok (is) vannak, Szudova Visnya már Ukrajna területéhez tartozik.⁶²

A régióból származó új eredmények között említhetjük a kijevei Rusz anyagi kultúrájára gyakorolt varég hatás mellett a déli régióban az erdős sztyeppi nomád hatás kimutatását.⁶³ A kijevei Rusz régészetiileg egyébként erőteljesen jelen van nemcsak a honfoglaló anyagban,⁶⁴ hanem a Kárpátok hágóinak külső oldalán feltárt magyar jellegű leletek esetében is.⁶⁵ Ez utóbbiakkal kapcsolatban alá kell húznunk, hogy

Az Eresztevény-Zádogostető úgynevezett „lelőhelyet” illetően pedig mindössze annyit tudunk, hogy az 1908-ban a sepsiszentgyörgyi múzeumba került két lelet esetében is szórványtárgyról van szó (GÁLL 2013, 100–101). A lándzsa esetében eléggé feltűnő az aldunai tipológiai kapcsolat (GÁLL 2013, 101), míg a trapéz alakú kengyel esetében a László Gyula által közölt kengyel fényképe alapján igen valószínű, hogy modern kori hamisítvány. De a hitelessége esetén is megállapítható, hogy a trapéz alakú kengyelek újraértékelését elvégző Gáll Erwin kénytelen volt külön kategóriába sorolni (GÁLL 2015, Table 2, 395), ugyanis formailag markánsan eltérő változat, a szára kör átmetszetű. Hasonló formájú kengyel a 10. századi Kárpát-medencében nem ismert. Összefoglalva, forráskritikai szempontból elmondhatjuk, hogy a két lelet esetében a legjobb is esetben is szórványleletekről beszélhetünk, de nem két temetőről vagy sírleletről. 2013-as erdélyi településtörténeti elemzésében Gáll Erwin nem véletlenül hagyta figyelmen kívül ezt a két félrevezető adatot (GÁLL 2013, 298. kép).

⁵⁷ KOMAR 2018, 94–96; SINICA ET AL. 2019; KVITNYICKIJ ET AL. 2020. Ukrajna ezen része közismerten a leginkább elhanyagolt régészetiileg, a változás potenciális lehetőségére a fémkeresős weboldalokon helymegjelöléssel ellátott Szabbotci-típusú öv- és lószerszámveretek nagy száma figyelmeztet.

⁵⁸ Vö. ZÁGORHIDI CZIGÁNY 2019.

⁵⁹ TÜRK 2010 5. kép; KOMAR 2018, 152; SINICA ET AL 2019, 7.

⁶⁰ GÁLL 2019, 221–226.

⁶¹ KOVÁCS 2005.

⁶² Przemysl esetében ráadásul komolyan felvetődött, hogy a magyar jellegű sírok valójában a teljes, soros temető részei, mivel a terület beépítettsége miatt nem egyértelmű a kontextus. A többi dél-lengyelországi lelet kivétel nélkül szórványlelet. A gliwiceai sír (fokos és szablya) kontextusa is tisztázódott és nem sorolható ebbe körbe. Gáll Erwin úgy vélte, hogy a „*Radymno határában előkerült temetkezésből egy szablyát regisztráltak.*” A valóság az, hogy a radymnoi szablya egy folyómederből került elő, és a szerző feltehetően összekeverte az említett gliwiceai/dziedziceai sírral. Szórványtárgyak ugyanakkor nem pusztán Kis-Lengyelország területéről ismertek. A kérdéstről friss lengyelországi adatgyűjtéssel legutóbb Zágorhidi Czigány Bertalan írt dolgozatot: ZÁGORHIDI CZIGÁNY 2019.

⁶³ KHAMAYKO 2009.

⁶⁴ KOVÁCS 2003.

⁶⁵ FODOR 1994.

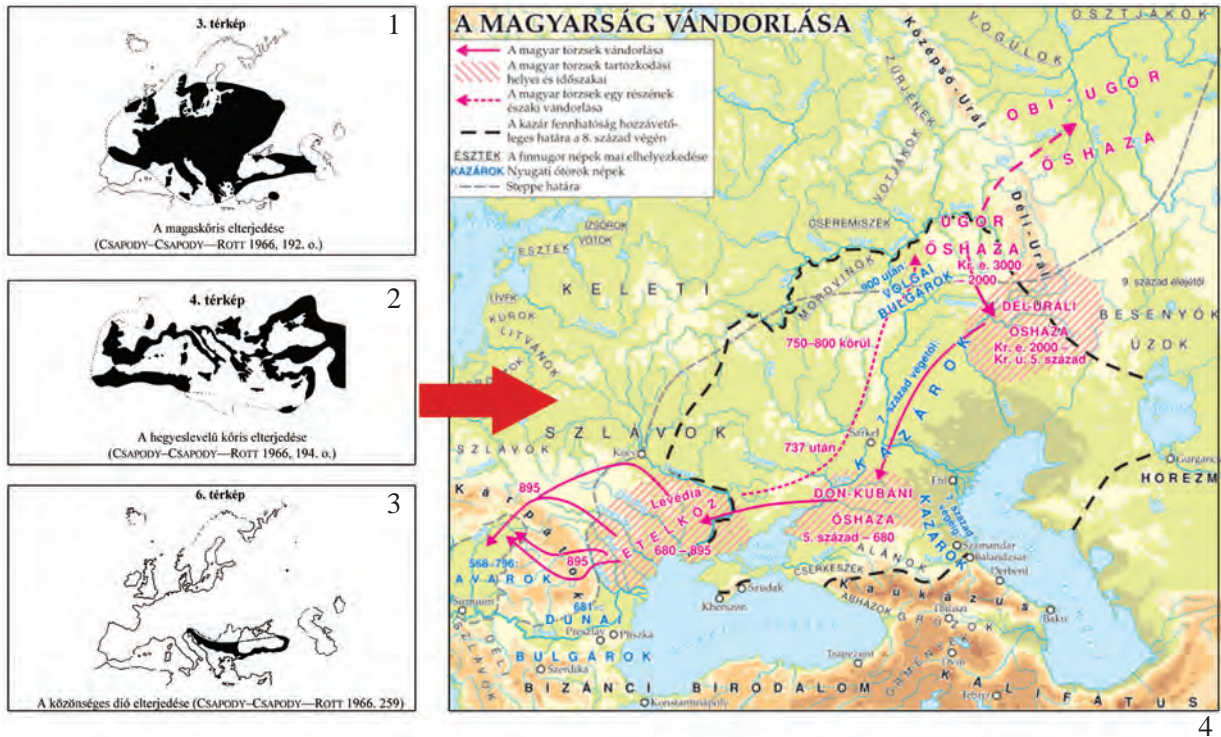

15. kép. 1–3: A Róna-Tas András őstörténeti koncepciójának alapját jelentő növényföldrajzi térképek (RÓNA-TAS 2004, 2–3, és 6. térkép); 4: Róna-Tas András őstörténeti koncepciója (RÓNA-TAS 2011)
 Fig. 15. 1–3: The botanical-geographical maps underlying the prehistoric concept of András Róna-Tas (RÓNA-TAS 2004, 2–3, and Map 6); 4: The prehistoric concept of András Róna-Tas (RÓNA-TAS 2011)

a magyar kutatás korábban a katonai kíséret (druzsina) temetőiből emelt ki magyar jellegű leleteket (pl. Krylosz) és azokat leletkörnyezetükből kiragadva, önállóan értékelte. Ez a módszer szakmailag ma már elfogadhatatlan. A Szubbotci-horizontban világosan kitapinthatók a Volga–Urál vidéki jellegzetes-ségek, míg a Przemysl-típusú lelőhelyek esetében hiányoznak. Összefoglalóan úgy vélem, hogy hágók külső oldalán található magyar jellegű leletek őstörténeti megítélésére revízióra szorul. Több jel utal arra, hogy a Kárpátok külső pereme mentén feltűnő magyar jellegű lelőhelyek esetében a megtelepedés hátterében az állt, hogy a magyar harcosok rusz zsoldba léptek. Ugyanakkor fontos szerepet játszhattak az itteni közösségek a korábban feltételezett határvédelem (hágók őrzése) mellett a kereskedelmi utak ellenőrzésében is. A kelet-nyugati kereskedelmi úthálózat jelentőségét a magyarok már korábbi, etelközi tartózkodásuk során felismerték, melyet számos import- és exportlelet támaszt alá.⁶⁶

LEVÉDIA, A KAZÁROK ÉS A SZALTOVÓI RÉGÉSZETI KULTÚRKÖR KÉRDÉSE

Térben és időben tovább haladva kelet felé Etelköz után a Levédia néven ismert szállásterület lokalizálásának kérdésébe ütközünk. A Don–Szeverszkij–Donyec-vidéken – ahová Levédiát a hazai kutatásban többnyire helyezték (1. kép 1) – nincs régészeti nyoma egy olyan népességnek, amely valamikor a Kr. u. 6–8. század során az Urál vidékéről költözött volna oda, majd a 9. század közepén nyugatabbra vándorolt. Az is megállapítható, hogy a Szubbotci-leletkör és a honfoglalás kori hagyatékok egyaránt csekély kapcsolatot mutat a szaltovói régészeti kultúrkörrel, mely a Don–Szeverszkij–Donyec-vidékére jellemző

⁶⁶ KOMAR 2018.

a 8–10. században.⁶⁷ Ez utóbbit korábban a teljes egykori Kazár Kaganátus (*10. kép; 12. kép; 14. kép*) hagyatékeként értékelték, és ennek kapcsán a kazárokkal kapcsolatot tartó magyarok levédiai szállásterületének régészeti lenyomataként értelmezte a korábbi kutatás.⁶⁸

Emlékeztetnünk kell, hogy a hazai szakemberek a szaltovói kultúra meghatározását, illetve annak a magyarok elődjeire gyakorolt hatását már korábban is igen különbözően ítélték meg.⁶⁹ Ez a régészeti műveltség, amelyet igen jelentős belső eltérései miatt régóta ún. geográfiai variánsokra osztottak,⁷⁰ ma már nem tartható egységes régészeti kultúrának. A két névadó lelőhelyen megfigyelt régészeti anyag elterjedése alapján ugyanis csak az ún. alán vagy erdős sztyeppi variáns (*11. kép 1*) írható le a kultúrára korábban használt terminológiával (Szaltovo-majaki kultúra).⁷¹ A földrajzi variánsai (*14. kép*) esetében valójában pusztán néhány rokon vonást mutató, egykorú, de önálló régészeti kultúrákról beszélhetünk.⁷² A fenti szempontok miatt találkozunk a „szaltovói időszak” vagy „szaltovói kultúrkör”, „szaltovói történeti-régészeti egység” terminusokkal azoknál az orosz és ukrán kutatóknál is, akik a kazárok vezető és kultúrateremtő szerepét egyébként nem vitatják.⁷³

A magyar törzseknek a Kazár Birodalom területén (*10–14. kép*) való többszáz éves tartózkodását a tárgyi hagyatéak újabb elemzéseik nem támasztják alá (*2. kép 1*). A szaltovóinak vélt párhuzamok egy részéről egyértelműen kimutatható, hogy vagy nem szaltovói eredetűek (pl. a lassúkorongon készült bikónikus cserépbográcsok),⁷⁴ vagy olyan tárgytipusok, amelyek a szaltovói kultúrával szomszédos területeken is előfordulnak, mint importárak vagy helyi utánzatok⁷⁵ (pl. öv- és lószerszámveretek).⁷⁶ Így tehát a korai magyarok szaltovói jellegű tárgytipusokkal a Kazár Kaganátus szomszédságában megtelepedve is megismerkedhettek.

A fenti megállapítások különösen annak fényében fontosak, hogy Kelet-Európa kora középkori régészeti keretrendszere napjainkra már teljes egészében kialakult. Időrendi és (nép)történeti finomítások természetesen lesznek még, de a magyar őstörténeti kutatásban még ma is helyenként kitapintható olyan jellegű várakozás, mely szerint Ukrajna és Dél-Oroszország területén egy „komplett nép” régészeti hagyatéka lapul még közöletlenül múzeumi raktárakban, napjainkra már irreálissá vált (*vö. 14. kép*). A kialakult régészeti kereteket a nyelvészeti-történeti koncepciók megfogalmazásánál – véleményem szerint –mindenképp érdemes figyelembe venni, főleg az új természettudományos vizsgálatok kiegészítése nyomán.

A tárgyalt régióban a magyarság európai megjelenésének időrendje kapcsán merült fel kronológiai támpontként (842 előtti magyar beköltözés) a Sarkel-probléma.⁷⁷ A kazár területen 838-ban bizánci segítséggel épült, és a történeti forrásban Sarkelként nevezett vár bizonyosan azonosítható a Don-balparti cimljanszki erőddel (*12. kép 2*). Ezt az építészetében megnyilvánuló bizánci metrikus adatok és az erőd alaprajza nyomán bizonyították.⁷⁸ Határvárként való értelmezése azonban nem helytálló, hiszen a Kazár Kaganátus belső területén feküdt (*12. kép; 14. kép*), amelyet az utóbbi évek új kelet-ukrajnai kazár kori

⁶⁷ RÉVÉSZ 1998; TÜRK 2013a.

⁶⁸ TÜRK 2010.

⁶⁹ FETTICH 1933; BÁLINT 1975; FODOR 1977; BÁLINT 1989; RÉVÉSZ 1998; TÜRK 2010; KOMAR 2018.

⁷⁰ PLETNYOVA 1967; 1981; 1999.

⁷¹ AFANASZJEV 1987; 2001.

⁷² IVANOV 2002; FLJOROVA–FLOROV 2000; KOLODA 2011.

⁷³ KOMAR 1999.

⁷⁴ TAKÁCS 2005; LOPAN 2007.

⁷⁵ AZ orosz szakirodalomban gyakran nevezik ezeket a leleteket „pszeudo-szaltovói”, vagy „szaltoid” típusoknak, *vö. KOMAR 2004.*

⁷⁶ *Vö. volincevói kultúra, vagy az ún. ősmordvin temetők esetében ld. IVANOV 1952; VORONYINA 2007.*

⁷⁷ POLGÁR 2001.

⁷⁸ AFANASZJEV 2009.

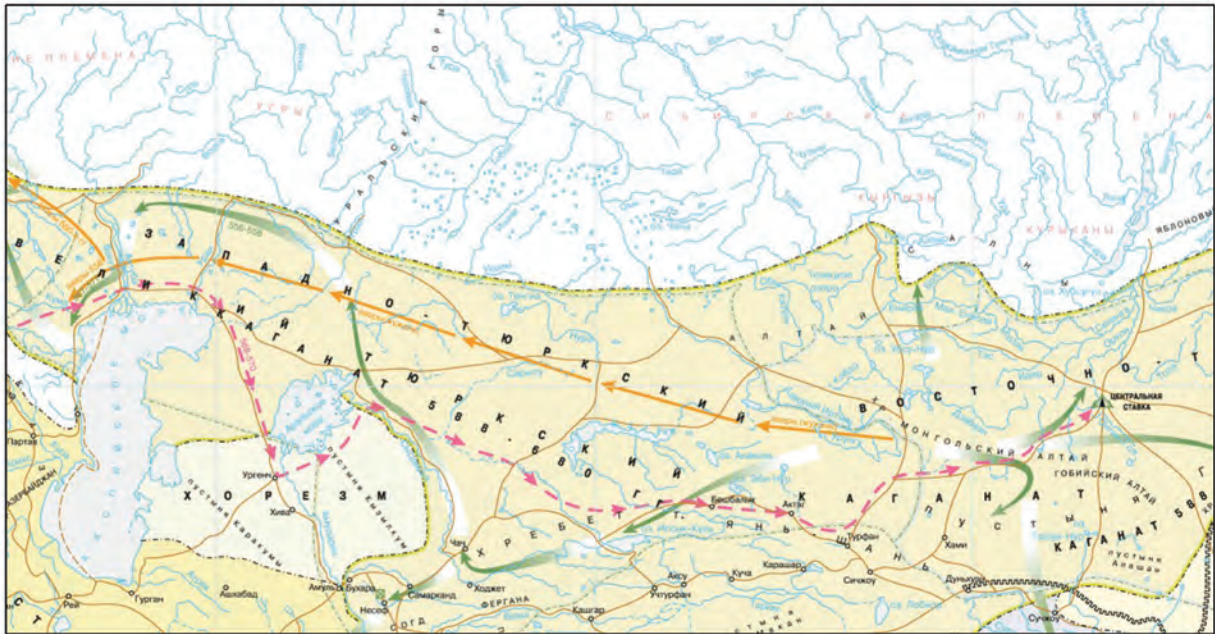

1

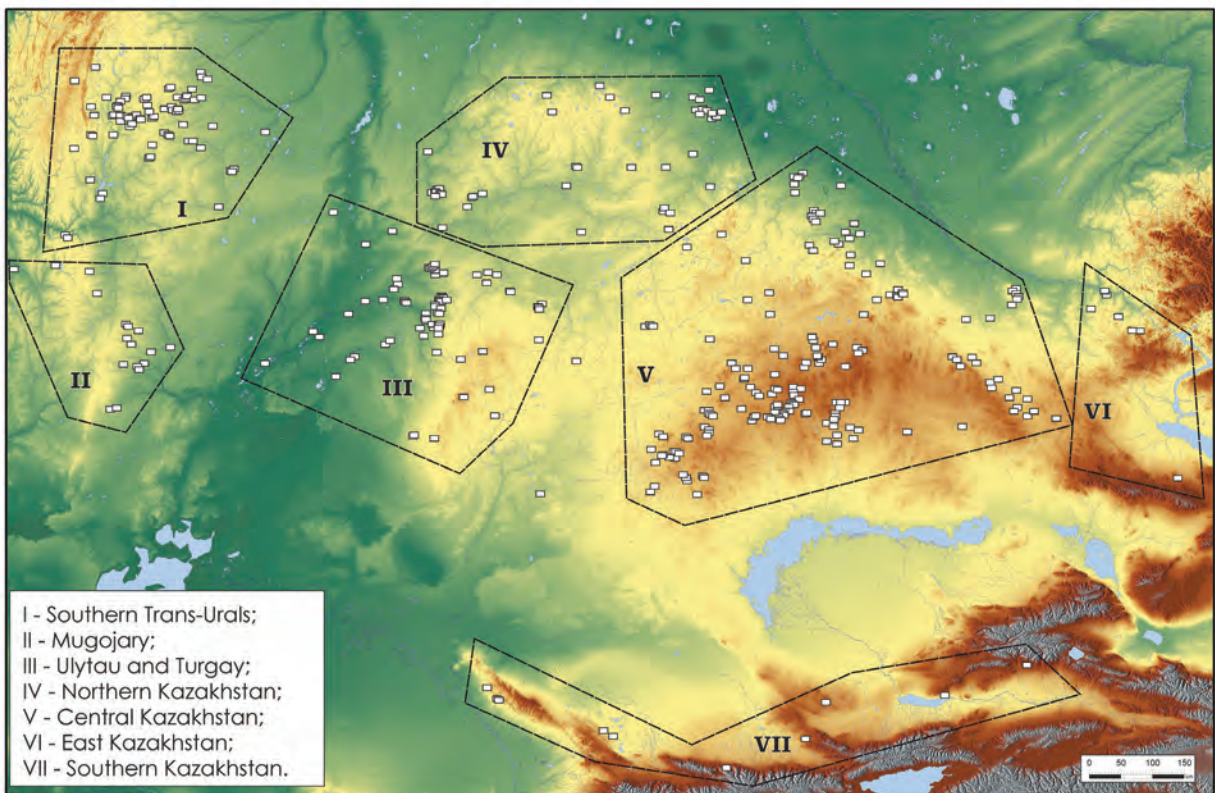

2

16. kép. 1: Az Első Türk Kaganátus (6. század – 7. század első fele) (RAHMANALIJEV 2009);
 2: Az ún. „bajszos kurgánok” kultúrájának elterjedése és csoportjai (4–7. század) (GRUDOCSKO 2020)
 Fig. 16. 1: The First Turkish Khaganate (6th century – first half of the 7th century) (RAHMANALIJEV 2009);
 2: The spread and groups of the so-called “moustached Kurgan” culture (4th–7th centuries) (GRUDOCSKO 2020)

lelőhelyei (14. kép) egyértelműen alátámasztanak. Így még kevesebb érv szól amellett, hogy határvédelmi okokból a magyarok ellen készült volna. Manapság a néhány km-es körben elhelyezkedő három cimljanszki erődöt, illetve a hozzájuk közvetlenül kapcsolódó Szokolovszkaja Balka-típusú (13. kép) temetőket a kazárok „fővárosaként”, a kaganátuson belüli központi kazár szállásterületként értelmezi a kutatás (12. kép 2; 4. kép).

Hangsúlyozni kell azonban, hogy a fenti adatok nem a kazár–magyar kapcsolatok írott forrásokban világosan megőrzött tényét tagadják, pusztán a szaltovói/Don vidéki Levédia-lokalizáció zsákutcájára⁷⁹ mutatnak rá. Erre korábban már több kelet-európai régész is felhívta a magyar kutatás figyelmét. Az említett kapcsolatok tehát egymás szomszédságában is kialakulhattak. Valószínűleg maga a Volgán való átkelés sem valósulhatott meg a kazárok szövetsége/engedélye nélkül. Ez további támpont lehet ahhoz a feltevéshez, hogy a kazár–magyar kapcsolatok (és más ótörök–magyar nyelvi kapcsolatok) kezdeti színtere a Volga-vidék balparti területeire is lokalizálható. Az anyagi kultúrát vizsgálva tehát azt tapasztaljuk, hogy a Kárpát-medence 10., illetve az etelközi régió 9. századi leletei a Kazár Kaganátus helyett jóval szorosabb kapcsolatot mutatnak a Volga–Dél-Urál vidék 8–9. (és persze 10.) századi leleteivel.

Régészetileg ma minden érv mellett szól, hogy Levédiát a Volgától keletre lokalizáljuk, és ez az elképzelés a DAI adataival is összeegyeztethető.⁸⁰ A Don menti Levédia-konceptió nyelvészeti szempontból sem szerencsés. Ott ugyanis elsősorban nem török nyelvű népek, hanem a Kaukázus északi előteréből (11. kép 2) a 8. század közepén határvédelmi feladatokkal nagy tömegben északra telepített (11. kép 1) iráni típusú nyelvet beszélő alán lakosság élt. Az alán népesség nyelvcsereje, török nyelvűvé válása csak a magyar kutatásban merült fel,⁸¹ (nyelvészeti) bizonyítékok nélkül. Ez a népesség a kazár hatalom bukása után a 10. század végén visszaköltözött a Kaukázus északi előterébe, bár némileg keletebbre, mint ahonnan őseik a 730-as évek végén elindultak. Régészeti feltárásokból ma már több tízezres nagyságrendben ismerünk az alánokra jellemző kamrasírokat a mai Harkivtól Luhanskig, illetve Voronyezsig terjedő régióban. Ezt a leletkört nevezzük szaltovo-majaki régészeti kultúrának (11. kép 1; 14. kép). Népességének a velük nyugatról közvetlenül szomszédos 9. századi etelközi magyarokkal való kapcsolatait már megbízhatóan feltárta a régészet, és ez továbbá támpontként szolgálhat az alán jövevényszavak esetében is.⁸² Érdekes adat ugyanakkor, hogy a szaltovói területeken a 9. század derekán közel tucatnyi nagy sírszámú temető használata szakadt meg. Ez a jelenség a kabaroknak a magyarsághoz való csatlakozása szempontjából nyújthat érdemi kutatási irányt.

Szintén az utóbbi pár év régészeti eredménye, hogy a Kaukázus északnyugati előteréből – vagy feltehetően onnan – származó szórványleletek között jellegükben kifejezetten honfoglalás kori fémleletek kerültek elő⁸³ 9–10. századi környezetben. Az időközben megindult terepi kutatások remélhetőleg tisztázni fogják a korábbi kétes provenienciájú tárgyak tényleges eredetét is. E tárgyakat jelenleg elsősorban a szomszédos Szubbotci-leletkör, illetve poszt-Szubbotci régészeti horizontok hatásával magyarázhatjuk. Ezek a leletek azonban időrendjükben fakadóan nem bizonyítják a kazár időszak előtti magyar megtelepedést a Kaukázusban vagy az Azovi-tenger mentén.⁸⁴

⁷⁹ KOMAR 2018, 84–88.

⁸⁰ KESZI 2017; KOMAR 2018.

⁸¹ FODOR 1992.

⁸² AKSZJONOV 2001; KOMAR 2018.

⁸³ LEZSÁK 2019.

⁸⁴ A fent említett leletanyag kapcsán 2019-ben megjelent monográfiájában Gáll Erwin egy teljes magyar őstörténeti kép megrajzolására vállalkozott (GÁLL 2019). Munkájában Kelet-Európa és Délnyugat-Szibéria kora középkori régészeti kérdéseire és azok magyar őstörténeti vonatkozásaira is kitért, összefoglalva azokat. Mivel állításainak alátámasztására a kötetből gyakorlatilag teljesen hiányzik a vonatkozó releváns orosz és ukrán nyelvű régészeti szakirodalom ismertetése és hivatkozása, így a munka magyar őstörténeti és régészeti szempontból sajnos egyaránt értékelhetetlen.

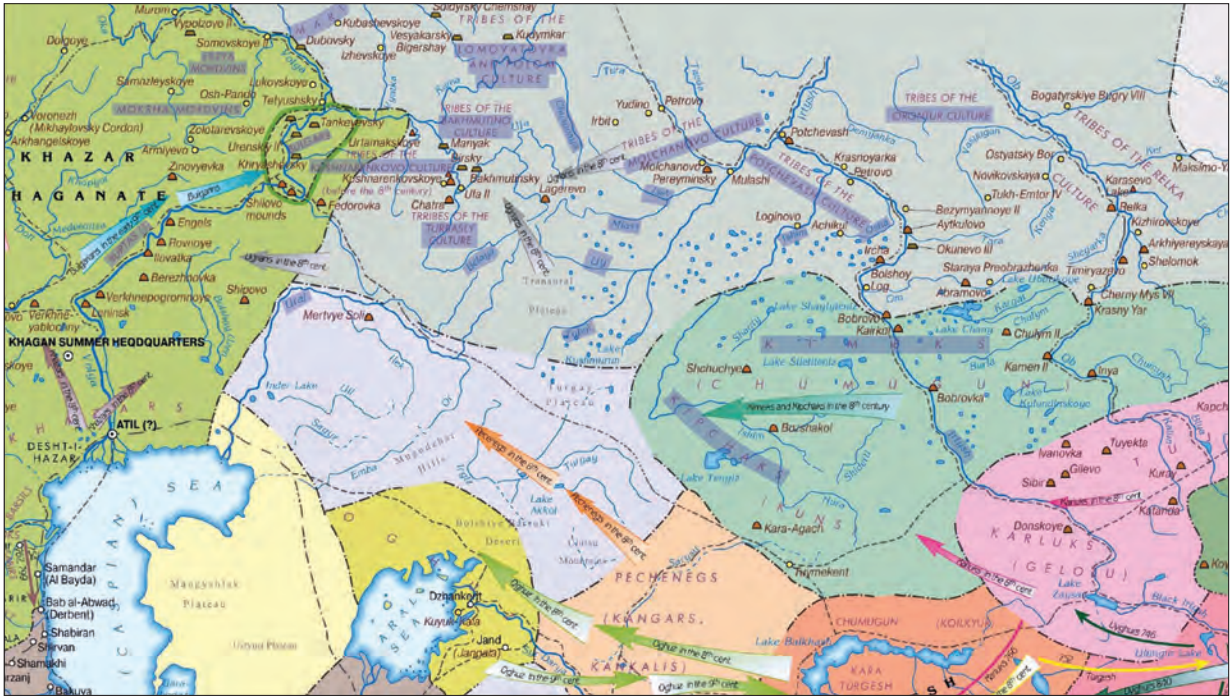

17. kép. 8. századi népmozgások és régészeti kultúrák, lelőhelyek az eurázsiai sztyepp keleti részén

(RAHMANALIJEV 2009)

Fig. 17. 8th century population movements, and archaeological cultures and sites in the eastern Eurasian steppe

(RAHMANALIJEV 2009)

A honfoglalás kori hagyatékek keleti kapcsolatrendszerét vizsgálva az elmúlt években számos tárgytypus kaukázusi analógiájára derült fény, melyek között első helyen a textiletletek, selymeket említhetjük. Ez a megfigyelés arra utal, hogy a Selyemút észak-kaukázusi alán régiójának 8–10. századi leleteit mind megalapozottabban vehetjük számításba (viselet)történeti párhuzamként is a honfoglalás kori hagyatékek esetében.

A magyarok elődeinek észak-kaukázusi megtelepedését illetően (vö. Kubány-vidéki őshaza hipotézise: 15. kép 4) bizonyítékként merültek még fel korábban nyelvészeti oldalról a gyakran hivatkozott „természetföldrajzi rekonstrukciók.”⁸⁵ Közismert, hogy Dél-Oroszország régészeti lelőhelyeinek archeobotanikai publikációi ma már szép számmal állnak rendelkezésre, ami különösen igaz a Kaukázus északi előterére.⁸⁶ Ezek az eredmények, adatok azonban nem köszönnek vissza az említett „természetföldrajzi rekonstrukciókat” (15. kép 1–3) bemutató turkológiai nyelvészeti munkákban, pedig azok az ótörök jövevényszavak átvételének kérdése kapcsán a magyar őstörténet időrendi és földrajzi megrajzolására vállalkoznak (15. kép 4). A friss régészeti eredmények helyett (14. kép) még az 1950–60-as évek pollenvizsgálatainak elterjedési térképeire támaszkodnak (15. kép 1–3), ráadásul olyanokra, amelyek a regionális történeti kutatásokban értékelhetetlenül kis felbontásúak.⁸⁷

A gyertyán, kőris, bükk és éger fanevek kapcsán pedig érdemes pusztán csak a Urál-régió és Délnyugat-Szibéria pollen- és növényföldrajzi vizsgálataival kapcsolatos friss szakirodalmat⁸⁸ áttekinteni, mielőtt kizárólagosan a Don–Kubány folyók vidékét jelölnénk meg középkori elterjedésükkel kapcsolatban.

⁸⁵ RÓNA-TAS 1996, 2004; ZIMONYI 2014, 85–86.

⁸⁶ KOROBV 2020.

⁸⁷ VÖ. NEJSTADT 1957; CSAPODY–CSAPODY–ROTT 1966.

⁸⁸ RYABOGINA ET AL. 2008; SZERGUSEVA 2013; ZHILICH ET AL. 2017.

A nyelvészeti kutatások nem számolnak továbbá a korabeli kelet-európai kereskedelem⁸⁹ szerepével sem. Ez főleg a *mogyoró, körte, som, dió* szavaink kapcsán lenne meggondolandó, ugyanis ezek szállítására ma már szintén rendelkezésünkre állnak régészeti adatok.⁹⁰

A régészeti hagyaték célzott paleobotanikai vizsgálata mellett a természetföldrajzi kérdésekben még megbízhatóbban tájékoztatnak azok a stabilizotópos vizsgálatok, amelyekben a szén- (¹³C) és nitrogén (¹⁵N) izotópok segítségével kimutathatók a csontvázakból az adott régióban fogyasztott növények, továbbá az állati eredetű fehérjebevitelnek a növényi eredetű táplálékhoz viszonyított aránya. A nyelvészeti alapú történeti következtetéseknél a jövőben érdemes lesz ezeket a régészeti eredményeket is figyelembe venni, mivel jelenleg – az onogur, illetve alán⁹¹ történelem és régészet kérdéseire hasonlóan – itt is határozott eltéréseket⁹² tapasztalunk a két tudományág eredményei között.⁹³

A Kaukázus északi előterében a Don–Kubány régióban a 7–9. század időszakában aligha voltak bolgár–magyar etnikumközi kapcsolatok, mivel itt sem onogurokat, sem pedig a Volga–Urál térségéből oda beköltözött (magyar?) népesség nyomát nem mutatta ki a kelet-európai régészeti kutatás.⁹⁴ A Kazár Kaganátusban a Zlivki régészeti horizont köthető a bolgárokhoz, a Don–Szeverszkij Donyec középső folyása mentén. Ha a fentebb tárgyalt „Don–kubáni őshaza” elterjedési térképén (15. kép 4) megvizsgáljuk az 5. század végétől a 7. század utolsó harmada előtti időszak lelőhelyeit, akkor egyrészt azt tapasztaljuk, hogy a jelölt terület nagyobb része lakatlan, régészeti hagyatékot onnan jelenleg egyáltalán nem ismerünk

⁸⁹ POLGÁR 2020.

⁹⁰ A kérdésről részletesen ld. KLIMA 2014: „A nyelvészeti paleontológia klasszikus módszerét alkalmazva a következő növénynevek etimológiáit vizsgálta: bükk, dió, gyertyán, gyümölcsény ('galagonya'), gyűrűfa ('veresgyűrű som/cornus sanguinea'), éger, kőris, mogyoró, tölgy... A bükk szó származását összevetve az ősmagyarok vándorlásáról kialakult véleményekkel, valamint a bükkfa elterjedési területével, Róna-Tas András arra a következtetésre jutott, hogy a magyarok a következő területek valamelyikén találkozhattak először a bükkfával: a) a Kaukázustól északra, a Krasznodar–Majkop–Groznyj–Terek folyó vonalig, b) a Krím félszigeten, c) a Dnyesztertől nyugatra a Kárpátok és a Prut folyó közti területen, d) a Kárpát-medencében. A tanulmány második részében szereplő tölgy különböző alfajai nagyobb területen terjedtek el, mint a bükk, Róna-Tas András mégis úgy gondolta, hogy a tölgy neve is csak a Fekete-tenger északkeleti partján kerülhetett a magyar nyelvbe. A szó ugyanis iráni eredetű, és a szerző szerint az iráni nyelvű alánok a Kaukázusban, illetve a hegység északi előterében éltek. Ugyanez az érvelés bukkan fel a kőris nevével kapcsolatban: a szó török eredetű, de nemcsak a magyar, hanem az alán nyelv is átvette, ennek következtében csak ott kerülhetett a magyar nyelvbe, ahol törökök és alánok is voltak, vagyis a Kaukázus északi előterében, a Don–Kubán folyók vidékén. Róna-Tas András említi, hogy a kőris egyik alfaja Ukrajnában is honos, de ennek nem tulajdonít jelentőséget. A gyümölcsényről nem tudjuk meg, hogy Eurázsia mely részein honos, a gyertyán, a gyűrűfa és az éger pedig széleskörű elterjedtsége miatt nem alkalmas arra, hogy őshazaelméletekbe vonjuk be őket. A mogyoró eredetileg mindenféle csonthéjú gyümölcsöt jelölhetett. A dió a magyarok vándorlásától délebbi területeken volt őshonos, útközben csak a Dnyesztertől nyugatra, tehát Etelköz területén találkozhattak vele először őseink... végkövetkeztetése szerint a tölgy és a kőris szavunk csak a Don–Kubán folyóközben kerülhetett a magyar nyelvbe. A többi tárgyalt fanév esetében nem zárható ki az etelközi és a Kárpát-medencei átvétel, de csak akkor, ha a magyarság hosszabb ideig tartózkodott Etelközben, illetve a Kárpát-medencében a honfoglalás idején beszéltek valamilyen csuvas típusú nyelvet.”

⁹¹ RÓNA-TAS 2005.

⁹² A történeti és nyelvészeti adatok régészeti megfeleltetése természetesen nem szükségszerű folyamat, ugyanakkor nem haszontalan több tudományterület adatait figyelembe venni egy történeti koncepció kidolgozásánál. Nem véletlen, hogy Kelet-Európában az utóbbi két évtizedben olyan kora középkori politikatörténeti térképek terjedtek el a történészek és nyelvtörténészek között is, amelyekben a különböző történeti koncepciók mellett az adott régió legfontosabb egykorú régészeti lelőhelyeit is feltüntetik (vö. 10. kép; 16–18. kép; 20–21. kép).

⁹³ Róna-Tas András onogur történeti koncepcióját és a Kazár Kaganátus régészetével kapcsolatos megállapításait itthon Fodor István (FODOR 2006), külföldön pedig – 1999-ben megjelent angol nyelvű könyvének recenziója nyomán – Valentyina E. Fljorova meggyőzően cáfolta (FLJOROVA 2003).

⁹⁴ FODOR 2006; KOMAR 2018.

(vö. 9. kép; 14. kép).⁹⁵ Másrészt a megtelepült területekről ismert temetkezések száma még napjainkban sem haladja meg a 120-at, a kelet-európai mércével igen intenzívnek mondható kutatás mellett. A régió 5–7. századi településtörténetében fel sem merült ezen síroknak a magyarok elődeivel való azonosítása. Vita arról folyik, hogy a bolgárok, vagy a kazárok emlékeiről van-e szó, pl. a Szivasovka-horizont esetében.⁹⁶ A Don–kubányi őshaza elterjedési térképének északi fele pedig a Don alsó folyásánál (Don–Szal–Manyics folyók) ismert Szokolovszkaja Balka-horizont egy részét fedi (13. kép). Ezt a belső-ázsiai eredetű temetkezési szokásokkal és gazdag bizánci importleletekkel jellemezhető leletkört már 1983 óta a kazárok hagyatékával azonosítja többnyire a kelet-európai régészeti kutatás.⁹⁷

Az őstörténeti szakirodalomban számos olyan nyelvészeti megállapítást találunk, amelyek elavult régészeti és történeti adatokon alapulnak. A Szubbotci régészeti leletkör időrendileg sem lehet a honfoglalókról Etelközben leszakadt és helyben maradt népesség⁹⁸ hagyatéka. Ezt az eddig elvégzett radiokarbon kormeghatározások is egyértelműen kizárják. A volgai bolgárokat (14. kép; 20. kép 1) létrehozó alapnépesség 160 évig tartó vándorlásának tézisé⁹⁹ a kérdésben szakértőnek számító régészek döntő többsége soha nem fogadta el.¹⁰⁰ A Káma menti első szaltovói eredetű leletek sem a Volga vidéki bolgár népesség feltűnésének legkorábbi időpontját jelölik ki. Azt ugyanis a Bolsije Tarhani 8. század közepétől keltezhető temetője, valamint a samarai Volga-könyökben az 1980-as években kimutatott, szintén kazáriai eredetű Novinki-leletkör keltezi.¹⁰¹ A török nyelvű népek volgai feltűnésének 9–10. század elejére javasolt időpontja tehát aligha tartható.¹⁰² Ez akkor is állítható, ha a Kazár Kaganátus keleti területéről, határáról – az igen jól kutatott nyugatival (14. kép) ellentétben – szinte semmit nem tudunk régészetileg. A Hopjor folyótól keletre nem folytatódnak a kazár kori lelőhelyek, a Volga alsó folyásának vidékén pedig nem pusztán Etil nyomait nem találjuk, hanem a teljes régió kazár kori hagyatékát sem.

Az ótörök jövevényszavak történeti háttérének vizsgálata kapcsán összefoglalva megállapíthatjuk, hogy a hagyományos koncepciót a modern kelet-európai történeti-régészeti eredményeket és kronológiai adatokat figyelembe véve alaposan át kellene gondolni. A több ütemben, lassan végbement korai magyar vándorlás feltételezése esetében (mely teljes egészében nélkülözi a régészeti és történeti támpontokat) nyelvészeti oldalról megfontolást érdemelnek az etimológiai mellett immár a szociolingvisztikai kutatások is.¹⁰³ Ezek arra mutattak rá, hogy a jövevényszavak háttérében meghúzódó kétnyelvűség megfelelően intenzív kapcsolatok esetén sokkal rövidebb, akár egy-két generáció alatt is ki tud alakulni.¹⁰⁴

A nyugati török eredetű jövevényszavakból adódó történeti és régészeti háttér nyelvészeti megrajzítása kapcsán arra kell felhívni a figyelmet, hogy még alapvető nyelvészeti problémákat szükséges tisztázni. Közöttük is első helyen említhetjük a rotacizmus/lamdacizmus folyamatának időrendjét, amelynek lezárulását J. Benzing (1944) és A. Scserbak (1970) után¹⁰⁵ legutóbb M. Stachowski (2014) is csak kései

⁹⁵ GULYÁS 2021. A települések Kelet-Európában eleve szinte mindenhol a folyóvölgyekhez, illetve a tengerparti részhez kapcsolódnak.

⁹⁶ A bolgárok 8. század előtti tamanyi megtelepedése ellen érvelt Viktor Ny. Cshaidze (CSHAIDZE 2015). A kérdésről legutóbb magyar nyelven összefoglalóan (9. kép), friss adatgyűjtés nyomán ld. GULYÁS 2021.

⁹⁷ SZEMJONOV 1983.

⁹⁸ AGYAGÁSI–DÉKÁNY 2019, 49.

⁹⁹ AGYAGÁSI–DÉKÁNY 2019, 48.

¹⁰⁰ KAZAKOV 1992, 323–324.

¹⁰¹ KAZAKOV 2007.

¹⁰² Magyar szempontból irreleváns, hogy a korai volgai bolgárok mikor érték el a Kámát, mivel a magyarok a biztosan kazáriai eredetű, és igen nagy valószínűséggel török nyelvű népcsoportokkal előbb nem a Kámánál, hanem délebbre, már a samarai Volga-könyök vidékén találkozhattak.

¹⁰³ Vö. SÁNDOR 2014.

¹⁰⁴ Az uralisztika területén számos példát és hasznos kutatást ismerünk erre, pl. a szamojédok esetében: SZEVEÉNYI–WAGNER–NAGY 2012.

¹⁰⁵ BENZING 1944, 27; SCSEBBAK 1970, 85.

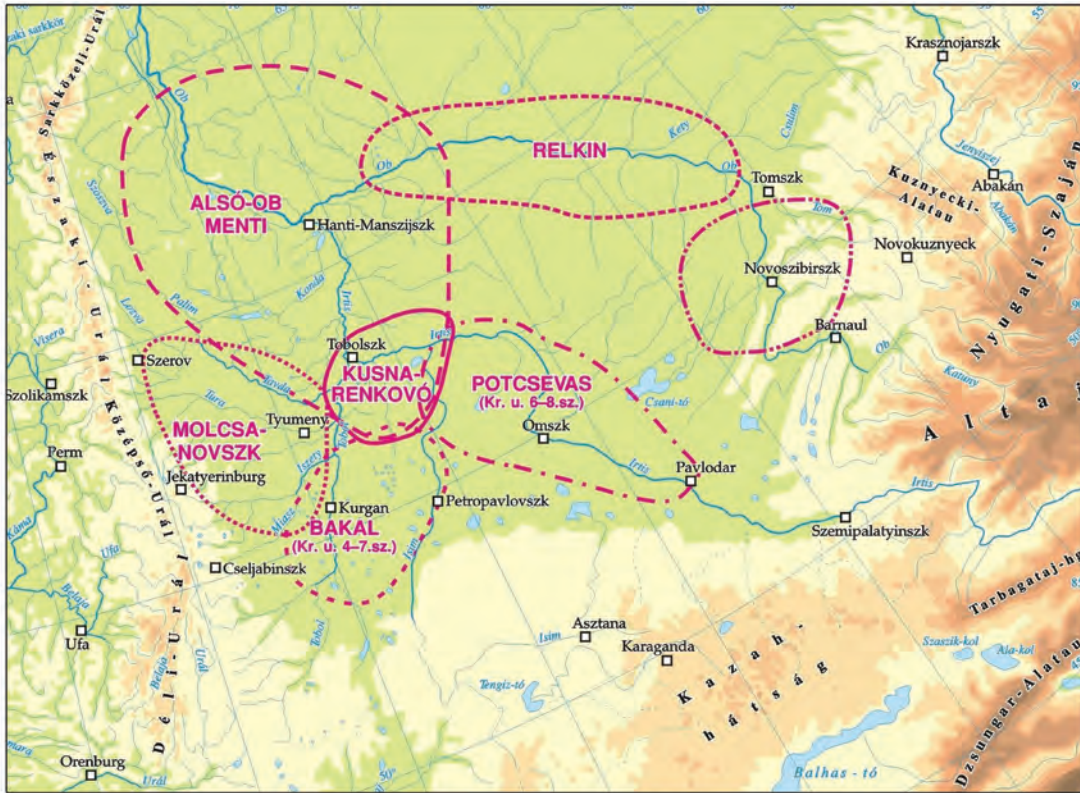

1

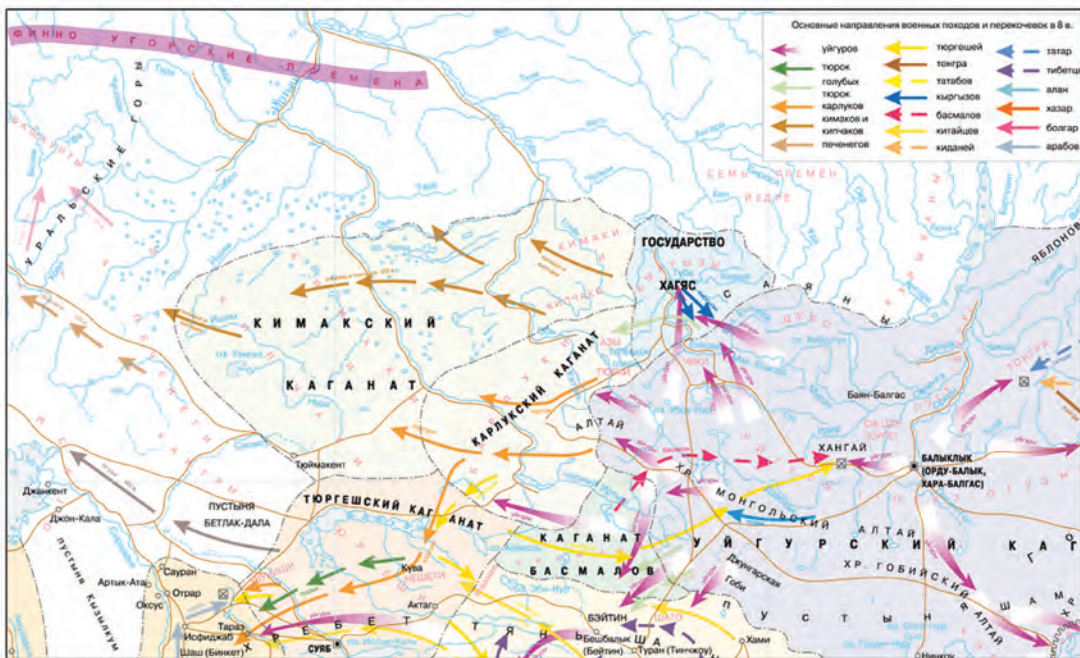

2

18. kép. 1: Kora középkori régészeti kultúrák (4–8. század) Délnyugat-Szibériában (A. Sz. Zelenkov koncepciója nyomán készítette Nagy B.); 2: Az eurázsiai sztyepp keleti része a Második Türk Kaganátus (8. század) idején (RAHMANALIJEV 2009)

Fig. 18. 1: Early medieval archaeological cultures (4th–8th centuries) in Southwestern Siberia (based on the concept by A. S. Zelenkov, prepared by B. Nagy); 2: The Eastern Eurasian steppe during the Second Turkic Khaganate (8th century) (RAHMANALIJEV 2009)

(11. sz.) fejleményként keltezték.¹⁰⁶ Ez esetben azonban a nyugati török jövevényszavakat kizárólagosan a bolgár-onogurok európai környezetéből levezető nyelvészeti őstörténeti modell is átgondolásra szorul. Ha a rotacizmus/lambdacizmus az 5. és 8. században még egy aktív, nem lezárult folyamat volt,¹⁰⁷ amely csak jóval később rögzült, akkor miért kell leszűkítenünk¹⁰⁸ az r-török jövevényszavaink átvételi lehetőségét pusztán az onogurokra? Az r-török a kazároknál is ismert volt¹⁰⁹ és végül arra is emlékeztetnünk kell, hogy a magyarban r-török eredetűnek meghatározott jövevényszavak döntő többsége valójában nem hordoz erre a típusra jellemző kritériumot.¹¹⁰

A VOLGA–DÉL-URÁL VIDÉK

A Középső-Volga vidékén – elsősorban a mai Szamara város környékén – a Volga bal partjáról ismerünk néhány ígéretes lelőhelyet. A temetkezésekben feltárt jellegzetes fémanyag mellett a Dél-Urál keleti előterére jellemző telepperámia gyakori előfordulását kell hangsúlyoznunk, amely ráadásul több hullámban, visszatérően tűnik fel a késő hun kortól kezdődően.¹¹¹ A szamarai mikrorégió egyébként a Volgán való átkelés helyének meghatározása szempontjából is jelentőséggel bír. A legújabb leletek alapján Szamarától keleti irányban, a Szamara folyó völgyét lesz érdemes még kutatni, Orenburg irányába.¹¹²

Mint fentebb láttuk, a Novinki-típusú régészeti hagyaték közvetlen szomszédsága a magyar jellegű leletekkel megalapozottan veti fel Volga–Dél-Urál vidéki ótörök–magyar nyelvi kapcsolatok lehetőségét a 8–9. századtól. Amennyiben Levédiát történeti realitásként kezeljük, úgy annak a Volgától keletre való lokalizálása a régészet oldaláról alátámaszthatónak látszik (2. kép 2). A *De administrando imperio* (DAI) néven ismert bizánci forrás besenyőkről szóló fejezeteit elemezve erre jutott legutóbb Keszi Tamás is.¹¹³ A rejtélyes levédiai *Hidmasz* folyó Kámával való etimológiai összekapcsolása szintén a Volgától keletre elhelyezkedő Levédia koncepcióját látszik megerősíteni,¹¹⁴ illetve Sudár Balázs elemzése a *Hudūd al-‘Ālam*-ról szintén elképzelhetőnek tart egy ilyen lehetőséget.¹¹⁵ A Káma-völgyében ma már nagy mennyiségben ismerünk bizánci, illetve kazáriai importtárgyakat, sőt azok helyi utánzatait is,¹¹⁶ melyek minden bizonnyal a (prém)kereskedelem eredményei.

A Volga–Káma-vidék „magyar jellegű” leletanyaga, valamint az Urál nyugati előterében a nyevolinói kultúra 9. századi eleji hirtelen eltűnésének a magyarokkal való összekapcsolása¹¹⁷ még további kutatások tárgya kell, hogy legyen. A kusnarenkovói és karajakupovói emléktárgyak az utóbbi évtizedekben Tatár-

¹⁰⁶ STACHOWSKI 2014, 216–218. A pusztán a kengyel (*izengü*) szóra épülő Róna-Tas András-féle 1999-es és 2011-es időrendi érvelést legalábbis nem tartotta elfogadhatónak.

¹⁰⁷ Így akár a z-t és s-t mutató török szavak egy része is jöhetett egy köztes állapotú r-törökből is, nem beszélve a kritérium nélküli jövevényszavakról.

¹⁰⁸ „Even if we cannot be sure about the beginning of the zetacism/rhotacism and sigmatism/lambdaism the processes were still in progress in the 5th and 6th century, that is at the time when Proto-Hungarians could have met Turkic peoples. In other words: at that time the *r2 and *l2 pronunciation was typical of all the Turkic languages which means that this feature cannot be understood as a signal of the Bulgarian Turkic origin of a word” (STACHOWSKI 2014, 218).

¹⁰⁹ RÓNA-TAS 1982.

¹¹⁰ Köszönöm Sándor Klára és Klima László nyelvészeti szakvéleményét.

¹¹¹ SZTASENKOV 2009; 2020.

¹¹² Hasonlóan ld. BOTALOV 2013; 2017.

¹¹³ KESZI 2017. A szerző hivatkozik arra, hogy ez a gondolat már Vékony Gábornál is felmerült.

¹¹⁴ KOMAR 2018, 20–21.

¹¹⁵ SUDÁR 2018.

¹¹⁶ BELAVIN–KRISZOVA 2021.

¹¹⁷ IVANOV 1999; BELAVIN–IVANOV–KRILASZOVA 2009.

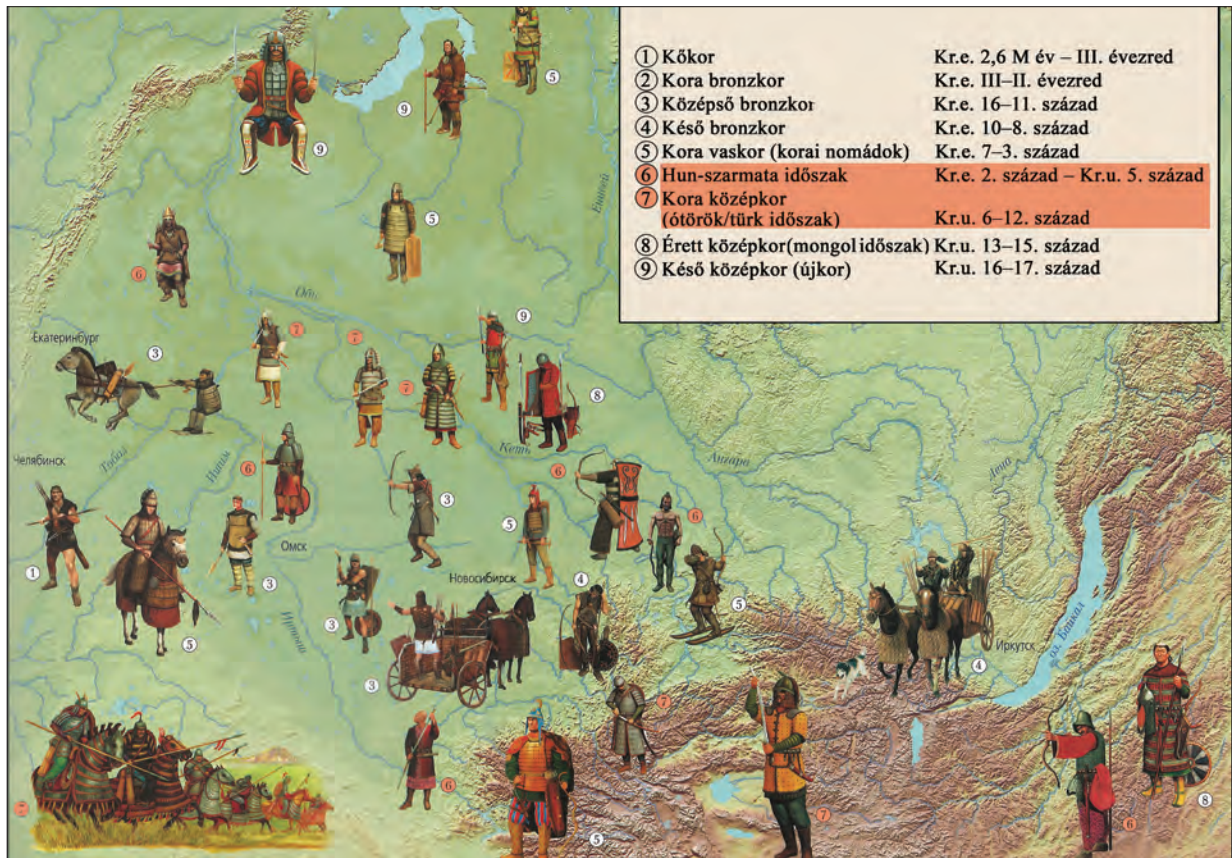

19. kép. A Baraba-sztyepp és Dél-Szibéria régészeti periodizációja (SZOLOVJEV 2003, 6–7)
 Fig. 19. Archaeological periodization of the Baraba steppe and southern Siberia (SZOLOVJEV 2003, 6–7)

föld területén¹¹⁸ nem bővült, Baskíriában azonban számos új, ide sorolható emlék vált ismertté a Káma folyó Perm alatti erdős sztyeppi régiójában.¹¹⁹ Az elmúlt évek legkiemelkedőbb magyar vonatkozású leletei azonban egyértelműen az ún. nagy uráli átjárónál, annak keleti oldalán az urálintúli mikrorégióból váltak ismertté (Szinyeglazovo, Ujelgi).¹²⁰ Meg kell említeni ugyanakkor, hogy a magyarok, illetve más ugor nyelvű népesség Uráltól nyugatra Baskíriában,¹²¹ vagy a Káma-völgyében¹²² való kora középkori megtelepedésének elméletét komoly helyi kritikák is érték.¹²³

Új kutatási iránynak tekinthetjük a régészeti szakirodalomban a kelet-európai besenyő, illetve gyakran összefoglalóan csak „kései nomádnak” nevezett leletkör magyar szempontú revízióját is. Az első példákat ehhez volgográdi régészek hozták legutóbb a Dél-Ural térségéből,¹²⁴ míg Etelköz kapcsán moldáv régészek szintén hangsúlyozták ennek fontosságát.¹²⁵

A Volga–Ural vidékéről kiinduló elvándorlás okát és pontos idejét ma még nem ismerjük. A magyarok elődeinek a Volgától nyugatra történő 5–8. századi feltűnése kapcsán azonban az eddig publikált elkép-

¹¹⁸ HALIKOVA 1973; 1976; 1978.

¹¹⁹ Ez utóbbi régióból újabban egy szórványként előkerült keleti jellegű, ám helyi készítésű tarsolylemez vált ismertté, ld. BELAVIN–KRILASZOVA 2011.

¹²⁰ BOTALOV ET AL. 2011; GRUDCSKO ET AL. 2018.

¹²¹ MAZSITOV 1977; 2013.

¹²² BELAVIN–IVANOV–KRILASZOVA 2013.

¹²³ GOLDINA 2013;

¹²⁴ KRUGLOV 2019.

¹²⁵ KVITNYICKIJ ET AL. 2020; 2020a.

zelések csupán a kelet-európai régészeti eredményeket teljes egészében figyelmen kívül hagyó „víziók” voltak.¹²⁶ A történeti szakirodalomban már korábban feltételezett, ún. első besenyő háború akár logikus felvetés lehet. A régészeti hagyatékot vizsgálva azt látjuk, hogy az Urál keleti előterében a 9. század folyamán megjelenő keleti eredetű Szrosztki kultúra leletei egészen a Káma–Bjelaja folyóig kimutathatók. A Dél-Urál vidéki Szrosztki-jellegű leletek feltűnését legutóbb Olekszij V. Komar az írott források adataira is hivatkozva a betelepülő baskírokhoz kötötte.¹²⁷ Mindkét lehetőségben közös azonban, hogy az elmozdulás valamilyen politikai-katonai konfliktus hatására következhetett be. Összefoglalóan azt mondhatjuk, hogy a 9. század elejénél nem korábbi volgai átkeléssel számolhatunk (kazár szövetségben), amint ezt a szovjet-orosz, illetve ukrán kutatás korábban is feltételezte. Kelet-, illetve Délkelet-Európában a 6. századtól a 8. század végéig terjedő időszakban sehol nem tűnik fel uráli eredetű régészeti leletanyag (2. kép 1). Ugyanakkor az uráli eredetű leletanyag világosan megfigyelhető a Dnyeszter–Dnyeper térségben a szláv nyelvű népek hagyatékának kontrasztjaként a 9. század derekán megjelenő Szubbotci régészeti horizont hagyatékában. A korábbi elméletekhez képest későbbre datálendő volgai átkelés lehet a legkézenfekvőbb magyarázata annak, hogy Kelet-Európában a magyarok elődeiről nincs 836-nál korábbra keltezhető (biztos) írott forrás.

A Volga–Káma-régió legjelentősebb őstörténeti eredményét kétségtelenül az archeogenetika szolgáltatja az utóbbi években, melynek segítségével Tatár-földön sikerült azonosítani a keleten maradt magyarokat (*Magna Hungaria*) a 10–14. századi csijaliki régészeti műveltség temetkezéseiben (20–21. kép).¹²⁸

Az Urálontúl füves sztyeppi régiójának északi részén Szinyeglazovo és Ujelgi lelőhelyek azok, melyek magyar szempontból főként ismertek és jelentősek. Az ujelgi temetőnek kimutathatók a Kárpát-medencei magyarsághoz fűződő biológiai, sőt, közvetlen rokoni kapcsolatai is.¹²⁹ A hegység keleti oldaláról a nyugatira történő magyar átköltözéssel a hagyományos elképzelés szerint a 6. század derekán számolhatunk, talán az avar népvándorlás északi hatásaként (16. kép 1; 18. kép). Az Urál nyugati előterében az urálontúli eredetű kusnarenkovói (6–8. sz.) és a karajakupovói (8–10. sz.) régészeti kultúrákat kötötték a magyarság elődeihez, majd ez napjainkra kiegészült a késő lomovátovói kultúra (8–10. sz.) déli variánsával.

Itt kell utalnunk egyúttal arra is, hogy a vizsgált területeken (Volga–Káma-vidék, az Urál nyugati

¹²⁶ Olekszij V. Komar mutatott rá, hogy habár bizonyos temetkezési szokások (ÉNy–DK-i tájolás, lábhoz tett lóboros temetkezés – már az 5. század végén megjelentek a régióban, de ezek sosem együtt, egy temetkezés kontextusában fordulnak elő (KOMAR 2018, 78–83). Gulyás Bence friss elemzésével kiegészítve egyértelműen elmondható, hogy a korai magyar csoportok Fekete-tenger-vidéki jelenléte az 5–7. században régészetileg továbbra is kizárható (GULYÁS 2021).

¹²⁷ KOMAR 2018, 254.

¹²⁸ GARUSZTOVICS 1988; KAZAKOV 2013.

¹²⁹ CSÁKY ET AL. 2020; GERBER ET AL. 2019. A legújabb kutatási eredmények között ma már a direkt rokonsági kapcsolatokat is említhetjük, amellyel végkép egyértelművé vált a keleti régészeti analógiák jelentősége a kutatás számára. Vö. Gyuris B. – Szeifert B. – Ringbauer, H. – Türk A. – Gerber D. – Mende B. G. – Reich, D. – Szécsényi-Nagy A.: *Az eurázsiai sztyeppe népvándorlási eseményeinek hatása a Volga-Urál vidéki kora középkori kultúrák népességeire* című 2021. június 25-én elhangzott előadását A korai magyar történelem kutatásának legújabb eredményei (2019–2021) – Az ELKH BTK Magyar Őstörténeti Kutatócsoportjának előadássorozata keretében: „Kutatócsoportunk 2020-ban publikált eredményeinél (Csáky et al. 2020) és az azóta is folyamatban lévő uniparentális genetikai markerek vizsgálatánál nem álltak meg kutatásaink. A teljes genomi elemzések térhódítása tovább bővítette az elemzési lehetőségeink tárházát. A teljes genomi változatosságon alapuló vizsgálatok alkalmasak a nagyobb léptékű populációs mozgások, keveredések rekonstrukciójához. Ujelgi, Bolsije Tyigani és Guljukovo temetők közösségei és a környező népségek mélyreható genetikai adataiból megismerhetővé váltak a Volga és Urál-vidéki csoportok genetikai összetételében résztvevő forráspopulációk. Ezek hozzájárulásainak mértékéből pedig következtetni tudunk korábbi nagyobb léptékű népességmozgásokra az Urál és Volga–Káma-vidéken egyaránt. A populációgenetikai modellalkotáson túl a legújabb genetikai módszerek lehetőséget adnak direkt és távolabbi rokonsági kapcsolatok azonosítására is, amelyek közvetlen bizonyítékokkal szolgálhatnak a honfoglalás kori populáció eredetéről.”

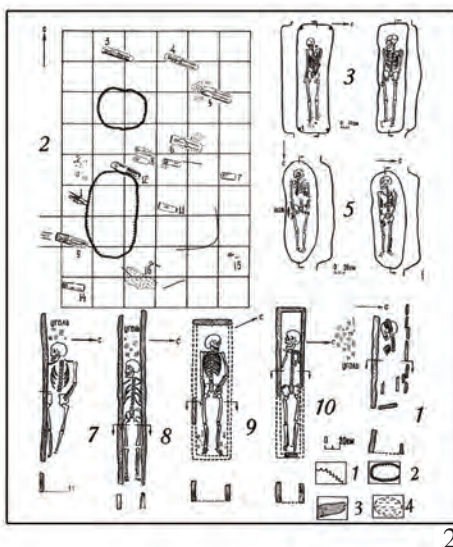
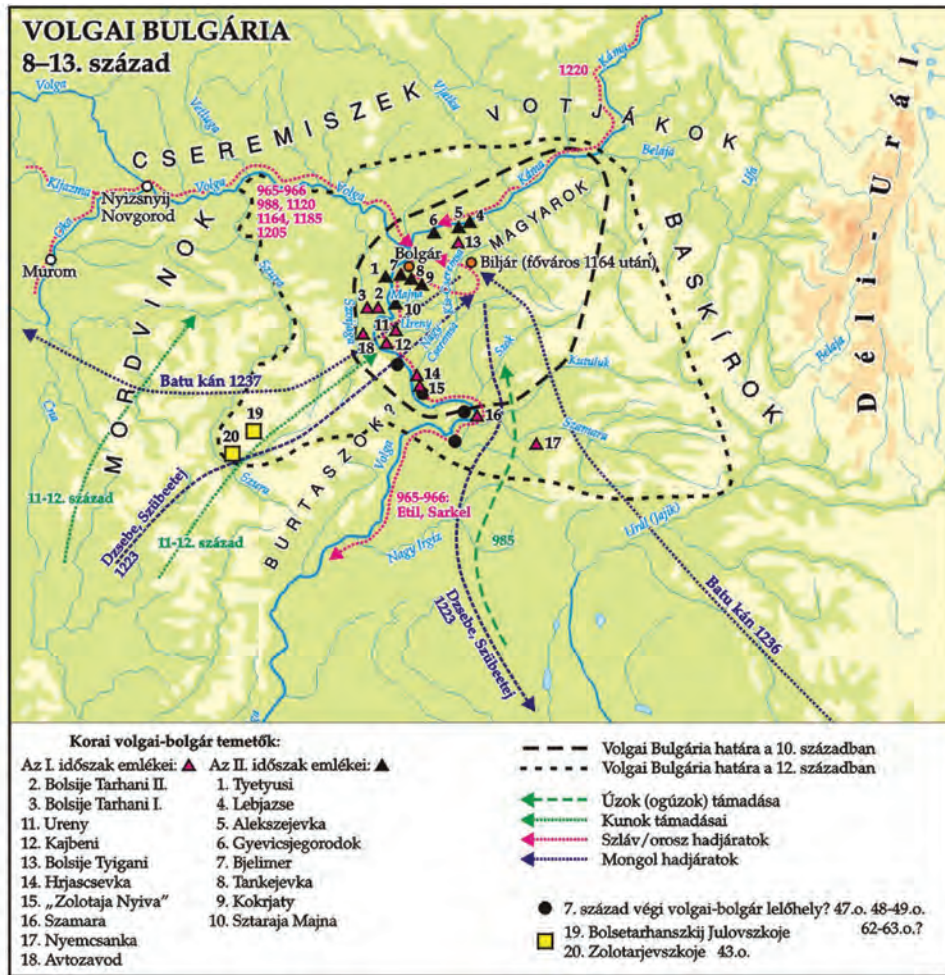

2

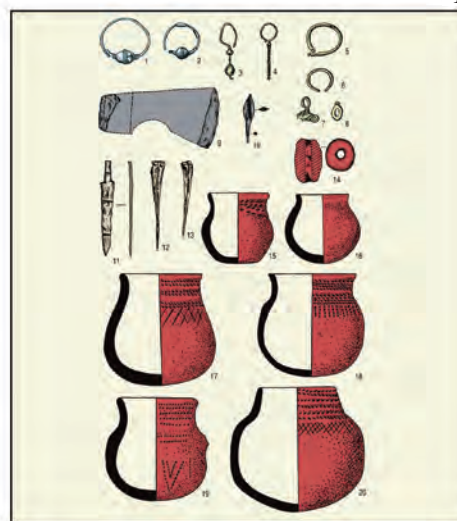

3

20. kép. 1: Volgai Bolgária (8–13. század) a történelmi és régészeti források tükrében (ZIMONYI 2015, 68); 2–3: A csijaliki régészeti műveltség (GARUSZTOVICS 1988 nyomán), mely részben a keleten maradt (Julianus-féle) magyarok hagyatéka

Fig. 20. 1: Volga Bulgaria (8th–13th centuries) in the light of historical and archaeological sources (ZIMONYI 2015, 68); 2–3: The archaeological culture of Chiyalik (after GARUSZTOVICS 1988), which is partly the legacy of the Hungarians left in the East (Julianus's Hungarians)

előtere, Urálon túl) ebben az időszakban jelen ismereteink szerint hiba lenne a később ismert politikai-társadalmi keretekben gondolkodni, mivel nem voltak fix határokkal rendelkező politikai formációk, amint arra Szergej G. Botalov és Dmitrij A. Sztaszenkov régészeti elemzéseinek eredményei is utaltak. Ez lehet a magyarázat a lazább megtelepedésre, a gyakoribb vándorlásra utaló jelekre, pl. a szamarai Volga-vidéken a késő hunkortól kezdődően több hullámban visszatérő uráli eredetű népesség megtelepedésére, majd eltűnésére.¹³⁰ Másrészt térben és időben párhuzamos mozgások (is) feltételezhetők egyazon, még államalakulat nélküli népesség esetében a vándorlások, elmozdulások kizárólagos lineáris iránya helyett, mely feltételezés a Volga, Káma, Urál és Urálon túl régiókból ismert magyar jellegű leletek meglepően hasonló formai és időrendi jellegzetességeire nyújtana logikus magyarázatot.¹³¹

Újabban több kutató is érvelt az Urált déli irányból megkerülő, az Urál-folyó völgye mentén végbement vándorlás mellett, melynek végpontja közvetlenül a Középső-Volga-vidék lehetett (2. kép 2). Időrendileg is új koncepció körvonalazódott az átkelés időpontjára: a 6. század közepe helyett a 9. század legeleje.¹³² Ebben a kérdésben komoly előrelépést csak az Urál keleti és nyugati előterében ismert kora középkori régészeti kultúrák új, a korábnál pontosabb időrendi szinkronja nyújthat (17. kép; 18. kép 1).¹³³

Nyelvészeti szempontból mindkét kronológiai elképzelés esetén felmerül egy érdekes lehetőség. Nevezetesen az, hogy bár az ugor nyelvi egység Kr. e. 1200–500 körül felbomlott, a magyarok elődei még további 1500–2000 évet éltek a proto-obiugorok (közvetlen?) szomszédságában (17–19. kép). Az areális kapcsolatok kulturális háttere régészetileg pl. az ujelgi temető tajgai eredetű kerámialeletei esetében adathozhatóan tűnik.¹³⁴

A Tobol–Irtis–Isim–Ob folyók térségében feltételezett és a legújabb régészeti eredmények fényében továbbra is ide lokalizált¹³⁵ délnyugat-szibériai magyar őshaza (1. kép 1; 2. kép 2) esetében a magyar nyelv őtörök jövevényszavait illetően is felmerülnek nyelvészetileg megfontolásra érdemes szempontok. Szibéria déli (erdős) sztyeppi régiójában már a késő hun kortól török nyelvű nomád népek beköltözésével számol a régészet (19. kép). A szárazabb éghajlati periódus miatt a növényövek és vele együtt a sztyepp északra tolódása a 7. században egészen a mai Tyumeny város déli előteréig megfigyelhető. Fontos hangsúlyozni, hogy nem pusztán Altaj vidéki importtárgyak feltűnéséről van szó, hanem a Minuszinszk–Altaj vidéki pretürk és türk időszak régészeti hagyatékának teljes vertikuma kimutatható a temetkezési szokásokkal együtt. Mindezek nyomán nem véletlen, hogy a dél-szibériai régió régészeti időrendjében egy önálló őtörök/türk időszakot különített el (19. kép) a kutatás. Novoszibirszk körzetében ez az 5–6. századra datálható, nyugatabbra Tyumen térségében a 4–6. századi népvándorláskort követi szintén ugyanez az őtörök/türk korszak a 7–8. században (17–19. kép). A Dél-Urálban is ismert Kr. u. 4–7. századi ún. „bajszos kurgánok” régészeti horizontjának elterjedése azt mutatja (16. kép 2), hogy a mai Kazahsztán és Nyugat-Mongólia területe egy régészeti kultúrkörbe tartozott a Dél-Urál keleti előterével.¹³⁶ Egy ilyen régészeti egység elterjedéstörténeti hátterében egyértelműen az Első Türk Kaganátus hatása állhat (16. kép 1).

Összefoglalva azt látjuk, hogy török nyelvű népekre jellemző leletanyag mutatható ki nagy mennyiségben a magyar őshaza keleti és déli szomszédságában (16. kép 2; 18. kép 2).¹³⁷ A honfoglaló régészeti hagyatékban (vö. Szrosztki-kultúra hatása), valamint csontanyagból kimutatott néhány belső-ázsiai eredetű

¹³⁰ SZTASENKOV 2020.

¹³¹ BOTALOV 2013.

¹³² KOMAR 2018; MATVEJEVA 1993; 2000; 2019.

¹³³ MATVEJEVA 2019.

¹³⁴ BOTALOV 2017.

¹³⁵ MATEVEJEVA 2019; ZELENKOV 2019.

¹³⁶ GRUDOSKO 2020.

¹³⁷ A magyar (régészeti) kutatás figyelmét a fenti szempont korábban talán azért kerülte el, mivel elsősorban az uráli régészeti kutatás eredményeit figyelték, ahol az orosz régészetben szinte egyedülként a népvándorláskort többnyire késő vaskornak nevezik (4–5. század), melyet közvetlenül a középkor követ.



1



2

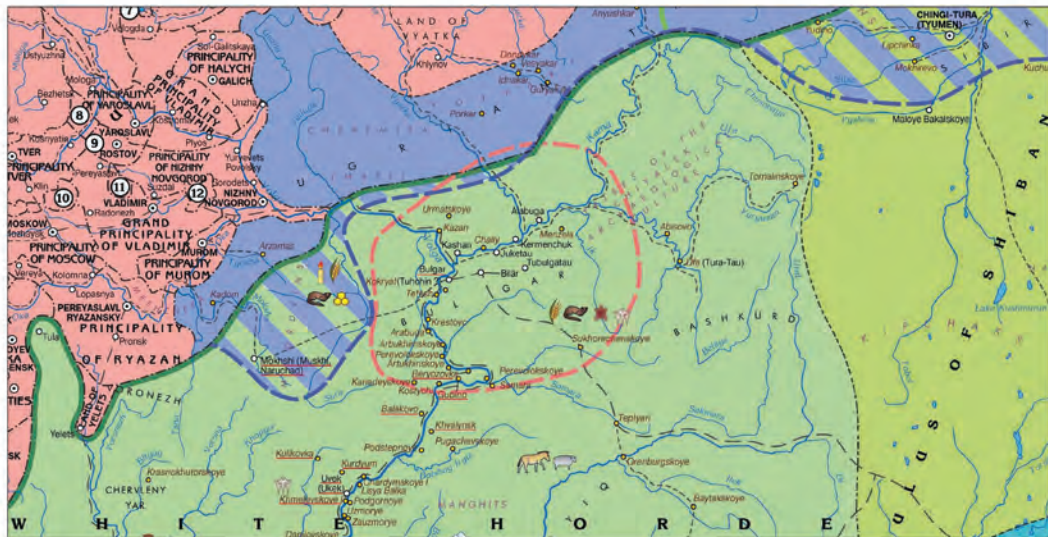

3

21. kép. A keleten maradt (Julianus-féle) magyarok feltételezett elhelyezkedésének változása az írott források és a csijaliki régészeti műveltség nyomán az orosz szakirodalomban (RAHMANALIJEV 2009). 1: 11. század; 2: 12. század; 3: 13–14. század

Fig. 21. Changes in the presumed location of the remaining Hungarians in the East (Julianus' Hungarians) in the Russian literature in based on written sources and the archaeological culture of Chiyalik (RAHMANALIJEV 2009). 1: 11th century; 2: 12th century; 3: 13th–14th century

genetikai nyom¹³⁸ megalapozottan felveti, hogy a magyar nyelv ótörök jövevényszavainak átvétele már a nyugat-szibériai őshaza területén megkezdődhetett. A Dél-Uráltól keletre erre egyértelműen adott a történeti/régészeti kontextus, az ótörök–magyar nyelvi kapcsolatok itteni kezdetére orosz kutatók már korábban is felhívták a figyelmet.¹³⁹ Ismeretes, hogy a nyugati török nyelveket az 5–6. századot megelőzően egyértelműen a Volgától keletre fekvő térségből eredezteti a nyelvészet is. A kazárok nyugati türk eredetéhez pedig végképp nem fér kétség. Az időrendi kereteket illetően a magyarok őshazából való elköltözésének mind a korábbi, a 6. század második felére tett, mind pedig az újabban felmerült 9. század eleji kronológiája esetén reális lehetőségként számolhatunk az ótörök–magyar érintkezés nyugat-szibériai kezdetével (vö. 19. kép). Az ótörök–magyar nyelvi kapcsolatoknak véleményem szerint így tehát több időrendi/földrajzi rétege lehetséges a dél-szibériai Baraba-sztyeptől a Középső–Volga vidéken át a Dnyeper–Dnyeszter menti kazár szomszédságig.

A honfoglalás kori hagyatékából kiinduló régészeti elemzéssel megközelítőleg a 4–6. századig tudunk visszanyúlni a korai magyar történelemben (2. kép 2; 7. kép; 18. kép 1), egészen az Urálon túl és Délnyugat-Szibéria kora középkoráig. A szargatkai kultúrkör (Kr. e. 4. – Kr. u. 4. sz.) végét (1. kép 2; 19. kép) ugyan nem keltezhetjük a 4. század második felénél későbbre, így a hagyományosan a magyarsághoz kötött kuszarenkovói kultúra 6. századi kezdete miatt jelentkező kronológiai űrt csak a késő szargatkai kerámia-tradíciókat hordozó Bakalszkoje-kultúra közbeiktatásával oldhatjuk fel (18. kép 1).¹⁴⁰ Újabban több szibériai régész véleménye nyomán a Bakalszkoje-kultúra helyett a Potcsevas- és Molcsanovo-kultúrák hagyatékának a magyarok elődeivel való összekapcsolása merült fel (17. kép; 18. kép 1).¹⁴¹ A nyugat-szibériai magyar őshaza helyének pontosabb meghatározása a Tobol–Irtis–Isim vidéken jelenleg a magyar koratörténet régészeti kutatásának legnehezebb, de érdemben kutatható kérdése. A helyi, tyumenyi régészek a magyar etnogenezis legkorábbi, már történetileg is értékelhető időszakát azonban ma már nem keltezik a Kr. u. 8. századnál korábbra.¹⁴²

ÖSSZEFOGLALÁS

Az utóbbi másfél évtized fejleményei alapján megállapíthatjuk, hogy a korai magyar történelem régészeti kutatása jelentős előrelépést hozott mind mennyiségi, mind minőségi értelemben. A tárgyi hagyaték komplex (természet)tudományos vizsgálata korábban remélni sem mert lehetőségeket tárt fel.¹⁴³ Az etelközi régészeti leletek és lelőhelyek száma az elmúlt másfél évtizedben a korábban ismertek közel tízszeresére nőtt, a Volga–Dél-Urál vidékén pedig hozzávetőlegesen öt-hét százalékos növekedést mutat. Azonban még ezt is túlszárnyalóan növekedett a három magyarországi archeogenetikai labor és kutatócsoport által feldolgozott honfoglalás és kora Árpád-kori, illetve kelet-európai archaikus csontminták száma. 450 körüli a teljes mitokondriális genom (anyai leszármazási vonal) szintjén vizsgált, már publikált, vagy közvetlenül publikáció előtt álló minták száma, melyek közül mintegy 60 férfi esetében az apai vonalakat is azonosították. Nemzetközi kitekintésben, sőt világviszonylatban is jelentős ez a szám.

¹³⁸ GERBER ET AL. 2019, 98.

¹³⁹ BOTALOV 2013; 2017.

¹⁴⁰ BOTALOV 2013.

¹⁴¹ ZELENKOV 2019.

¹⁴² MATVEJEVA ET AL. 2021, 533–534.

¹⁴³ CSŐSZ ET AL. 2013; 2016; NEPARÁCZKI 2017; 2018.; 2019; SZEIFER ET AL. 2018; 2019; POST ET AL. 2019; GERBER ET AL. 2019; CSÁKY ET AL. 2020; MAÁR ET AL. 2021. Az archeogenetikai vizsgálatok területén a következő nagy előrelépés akkor várható, ha szerencsés mintavétellel az első közvetlen rokonságot sikerül kimutatni a teljes genom-vizsgálatok segítségével, valamely honfoglalás kori, illetve szintén archaikus kelet-európai csontminta esetében. Ezt követően új fejezet fog nyílni a magyar őstörténet kutatásában.

Az új őstörténeti eredményekről összefoglalóan elmondhatjuk, hogy a legtöbb tudományterület megállapítási szinkronba hozhatók. Talán soha nem volt még ekkora összhang a különböző forráscsoportok adatai között: így a honfoglalás kori hagyaték keleti kapcsolatait ott találjuk, ahol más adatok alapján a nyelvészek és a történészek is valószínűsítik.

A hagyományos régészeti elemzések vezető szerepe a jövőben is megmarad, hiszen a különböző jellegű forrásadatok történelmi modellé formálásában kiemelkedő szerepet játszik az időfaktor, amire ez a tudományág a legérzékenyebb. Vitán felül áll, hogy a tárgyi hagyaték elemzése jóval finomabb kronológiai felosztást tesz lehetővé, mint pl. a nyelvészeti, esetleg néprajzi adatok történeti megfeleltetése. A régészeti leleteknek (is) köszönhetően ma már tudjuk, hogy a kora középkori kelet-európai kereskedelem és migráció sokkal intenzívebb volt, mint ahogy azt korábban a kutatás feltételezte.

A természettudományos vizsgálatok eredményei fokozottan hívják fel a korszak kutatóinak figyelmét arra, hogy csak helyesen megfogalmazott, világosan megválaszolható kérdéseket érdemes feltennünk munkánk során. A továbblépés kulcsa a magyar őstörténet modern régészeti kutatásánál – a szakadatlan forrásfeltárás mellett – manapság ebben rejlik.¹⁴⁴

IRODALOM

- AFANASZJEV 1987: Афанасьев Г. Е.: *Население лесостепной зоны бассейна Среднего Дона (аланский вариант салтово-маяцкой культуры)*. Археологические открытия на новостройках 2. Москва 1987.
- AFANASZJEV 2001: Афанасьев, Г. Е.: Где же археологические свидетельства существования Хазарского государства? *Российская археология* 2001:2 43–55.
- AFANASZJEV 2009: Афанасьев, Г. Е.: К проблеме локализации Хазарии и Фурт-асии (о противоречии данных археологии и письменных источников. In: *Международный конгресс средневековой археологии Евразийских степей. Конференция «Идель-Алтай: истоки евразийской цивилизации»*. Казань 2009, 7–18.
- AFANASZJEV 2016: Афанасьев, Г. Е.: О территории Хазарского каганата и хазарского „домена” в IX веке. In: *Дивногорский сборник* 6. под ред.: А. З. Винникова. Воронеж. 2016, 41–72.
- AGYAGÁSI–DÉKÁNY 2019: Agyagási K. – Dékány É.: Ótörök hatás a magyar osztályozószók kialakulásában. In: *Nyelvelmélet és kontaktológia* 4. Szerk.: É Kiss K. Budapest–Piliscsaba 2019, 41–75.
- AKSZJONOV 2001: Аксёнов, В. С.: Контакты венгров с аланами в IX веке — взаимопроникновение культур. In: *Северный Кавказ и кочевой мир степей Евразии: V. Минаевские чтения по археологии, этнографии и краеведению Северного Кавказа*. Ставрополь 2001, 212–214.
- BÁLINT 1975: Bálint Cs.: A szaltovó-majaki kultúra avar és magyar kapcsolatairól (On the Avar and Hungarian relations of the Saltovo-Mayak culture). *Archaeologiai Értesítő* 112 (1975) 52–63.
- BÁLINT 1989: Bálint, Cs.: *Die Archäologie der Steppe. Steppenvölker zwischen Volga und Donau vom 6. bis zum 10. Jahrhundert*. Wien–Köln 1989.
- BÁLINT 1994: Bálint Cs.: A 9. századi magyarság régészeti hagyatéka. In: *Honfoglalás és régészet. A Honfoglalásról sok szemmel* I. Szerk.: Kovács L. Budapest 1994, 39–46.
- BÁLINT 2006: Bálint Cs.: Az ethnosz a kora középkorban. (A kutatás lehetőségei és korlátai). *Századok* 140 (2006) 277–347.
- BELAVIN–IVANOV–KRILASZOVA 2009: Белавин, А. М. – Иванов, В. А. – Крыласова, Н. Б.: *Угры в Предуралья в древности и средние века*. Уфа 2009.

¹⁴⁴ Dolgozatomat szakmailag és nyelvileg Füredi Ágnes, Klima László és Lőrinczy Gábor lektorálta, munkájukért köszönetet mondok.

- BELAVIN–IVANOV–KRILASZOVA 2013: Белавин, А. М. – Иванов, В. А. – Крыласова, Н. Б.: Археологическое содержание и основные этапы формирования угорской ойкумены в Предуралье. In: *II-й Международный Мадыарский симпозиум: сборник научных трудов*. Отв. ред.: Боталов, С. Г. – Иванова, Н. О. Челябинск 2013, 167–173.
- BELAVIN–KRILASZOVA 2011: Belavin, A. M. – Krilaszo, N. B.: Tarsolyemez Perm környékéről (A pouch plate from the Perm area). *Folia Archaeologica* 54 (2011) 243–256.
- BELAVIN–KRISZOVA 2021: Белавин, А. М. – Крыласова, Н. Б.: Взаимодействие населения Предуралья и носителей салтово-маяцкой археологической культуры (Az Urál nyugati előterében élő kora középkori népek kapcsolatrendszer a szaltovó-majaki régészeti kultúra hordozóival). In: „*Hadak útján*” *A népvándorlások fiatal kutatóinak 29. konferenciája. Budapest, 2019. november 15–16. (29th Conference of young scholars on the Migration Period. November 15-16, 2019, Budapest)*. Főszerk.: Türk A. Szerk.: Jancsik B. – Sudár B. *Studia ad Archaeologiam Pazmaniensia* 24.1. – Magyar Őstörténeti Kutatócsoport Kiadványok 2.1. Budapest 2021, 91–102.
- BENZING 1944: Benzing, J.: Die angeblichen bolgartürkischen Lehnwörter im Ungarischen. *Zeitschrift der Deutschen Morgenländischen Gesellschaft* 98 (1944) 24–27.
- BERTA ET AL 2018: Berta N. – Harangi F. – E. Nagy K. – Türk A.: Újabb adatok a 10. századi textilleletek kutatásához. Honfoglalás kori temető Derecske–Nagymező-dűlő lelőhelyről. *Magyar Régészet. E-Journal. 2018 Ősz*
- BOKIJ–PLETNYOVA 1989: Bokij N. M. – Pletnyova, Sz. A.: Nomád harcos család 10. századi sírjai az Ingul folyó völgyében (Gräber einer nomadischen Kriegerfamilie aus dem 10. Jh. im Ingul-Flußtal). *Archaeologiai Értesítő* 116 (1989) 86–98.
- BOLDOG ET AL 2015: Boldog Z. – Petkes Zs. – Sudár B. – Türk A.: Az őshazától a Kárpátokig. A leletektől a viseletekig. Vándor poszterkiállítás a magyar őstörténet és honfoglaláskor régészeti kutatásának újabb eredményeiről. *Magyar Régészet. Online Magazin*. Budapest 2015 http://www.magyar-regeszet.hu/?page_id=4426#post-8393
- BOLLÓK 2015: Bollók Á.: *Ornamentika a 10. századi Kárpát-medencében. Formátörténeti tanulmányok a honfoglalás kori díszítőművészethez*. Budapest 2015.
- BOTALOV ET AL. 2011: Боталов, С. Г. – Лукиных, А. А. – Тидеман, Е. В.: Погребальный комплекс могильника Уелги – новый средневековый памятник в Южном Зауралье. *Челябинский Гуманитарный Научный Журнал* 2011:2 (15) 104–114.
- BOTALOV 2013: Боталов, С. Г.: Некоторые аспекты уральской мадыарской проблемы. In: *II-й Международный Мадыарский симпозиум: сборник научных трудов*. Отв. ред.: Боталов, С. Г. – Иванова, Н. О. Челябинск 2013, 139–167.
- BOTALOV 2017: Боталов, С. Г.: Погребальный комплекс Уелги и некоторые наблюдения на предмет угорского и мадыарского культурогенеза (A Dél-Urál a 6–11. században. Észrevételek az ugor és a magyar népesség anyagi műveltségének kialakulásával kapcsolatban). In: *A népvándorlások fiatal kutatóinak XXIV. konferenciája Esztergom 2014. november 4–6. 2.* Főszerk.: Türk A. *Studia ad Archaeologiam Pazmaniensiae* No. 3.2. – Magyar Őstörténeti Témacsoport Kiadványok 3.2. Budapest–Esztergom, 267–334.
- BÓNA 1979: Bóna I.: Régészetünk és Kelet-Európa. *MTA Közleményei* II. 28 (1979) 39–48.
- BÓNA 1986: Bóna I.: Daciától Erdőelvéig. A népvándorlás kora Erdélyben, 271–896. In: Főszerk.: Köpeczi B.: *Erdély története 1. A kezdetektől 1606-ig*. Budapest 1986, 203–234, 575–582.
- BÓNA 2000: Bóna I.: *A magyarok és Európa a 9–10. században*. Budapest 2000.
- BRATHER 2004: Brather, S.: *Ethnische Interpretationen in der frühgeschichtlichen Archäologie*. Reallexikon der Germanischen Altertumskunde–Ergänzungsbände 42 (2004)
- BUGARSZKI 2020: Bugarski, I.: Csanád Bálint: The Avars, Byzantium And Italy. A Study in Chorology and Cultural History. *Varia archaeologica Hungarica* 31, Institute of Archaeology, Research Centre

- for the Humanities, Hungarian Academy of Sciences, Archaeolingua, Budapest 2019, 372 pp, 82 figs. *Старинар* 70 (2020) 257–278.
- CSHAIDZE 2012: К вопросу о присутствии протоболгар на территории Таманского полуострова в конце VI — конце VII вв. и о «столице» Великой Булгарии — Фанагории (То a question on presence of Protobulgarians in territory of Tamansky peninsula in the end of VI – the end of VII centuries and about “capital” of Great Bulgarias – Phanagorias). *Дриновський збірник* 5. Харків–Софія 2012, 14–22.
- CSAPODY–CSAPODY–ROTT 1966: Csapody I. – Csapody V. – Rott F.: *Erdei fák és cserjék*. Budapest 1966.
- CSÁKY ET AL. 2020: Csáky, V. – Gerber, D. – Szeifert, B. – Egyed, B. – Stégmár, B. – Botalov, S. G. – Grudochko, I. V. – Matveeva, N. P. – Zelenkov, A. S. – Sleptsova, A. V. – Goldina, R. D. – Danich, A. V. – Mende, B. G. – Türk, A. – Szécsényi-Nagy, A.: Early Medieval Genetic Data from Ural Region Evaluated in the Light of Archaeological Evidence of Ancient Hungarians. *Scientific Reports* 10 (2020) 19137. <https://doi.org/10.1038/s41598-020-75910-z>
- CSŐSZ ET AL. 2013: Csősz, A. – Langó, P. – Mende, B. G. – Türk, A.: Археогенетические исследования на материалах Салтовской и древневенгерской культуры. Предварительный отчет и историография археологического вопроса. In: *II-й Международный Мадыарский симпозиум: сборник научных трудов*. Отв. ред.: Боталов, С. Г. – Иванова, Н. О. Челябинск 2013, 237–243.
- CSŐSZ ET AL. 2016: Csősz, A. – Szécsényi-Nagy, A. – Csákyová, V. – Langó, P. – Köhler, K. – Tömöry, Gy. – Nagy, M. – Mende, B. G.: Maternal Genetic Ancestry and Legacy of 10th Century AD Hungarians. *Scientific Reports* 6, 33446 (2016). <https://doi.org/10.1038/srep33446>
- ERDÉLYI 1977: Erdélyi I.: Az ősmagyarország régészeti emlékei Kelet-Európában. In: *Magyar Őstörténeti Tanulmányok*. Szerk.: Bartha A. – Czeglédy K. – Róna-Tas A. Budapest 1977, 65–77.
- ERDÉLYI 2008: Erdélyi I.: *Scythia Hungarica. A honfoglalás előtti magyarság régészeti emlékei*. Budapest 2008.
- FETTICH 1933: Fettich N.: A levéidai magyarság a régészet megvilágításában. *Századok* 67 (1933) 250–276, 369–399.
- FLJOROVA 2003: Флёрова, В. Е.: A Róna-Tas. Hungarians and Europe in the Early Middle Ages: An Introduction to Early Hungarian History. Budapest 1999. 556 p., ill. (рец.). *Российская археология* 2003:1, 170–176.
- FLJOROVA–FLJOROV 2000: Флёрова, В. Е. – Флёров, В. С.: Дагестанский вариант салтово-маяцкой культуры: правомерность выделения. *Крупновские чтения по археологии Северного Кавказа* 21. Кисловодск 2000, 137–141.
- FODOR 1975: Fodor I.: *Verecke híres útján. A magyar nép őstörténete és a honfoglalás*. Budapest 1975.
- FODOR 1977: Fodor I.: Bolgár-török jövevényszavaink és a régészet. In: *Magyar Őstörténeti Tanulmányok*. Szerk.: Bartha A. – Czeglédy K. – Róna-Tas A. Budapest 1977, 79–114.
- FODOR 1992: Fodor I.: *A magyarság születése*. Budapest 1992.
- FODOR 1994: Fodor I.: Leletek Magna Hungáriától Etelközig. In: *Honfoglalás és régészet. A honfoglalásról sok szemmel* 1. Szerk.: Kovács L. Budapest 1994, 47–65.
- FODOR 2006: Fodor I.: A régészettudomány történetisége. A magyar őstörténet példáján. (Archäologie als historische Wissenschaft. Am Beispiel der ungarischen Urgeschichte.) *Archaeológiai Értesítő* 131 (2006) 89–114.
- FODOR 2009: Fodor I.: *Őstörténet és honfoglalás*. Magyarország Története 1. Budapest 2009.
- FODOR 2010: Fodor I.: Az őscseremisztarsolyemez. In: Bereczki A. – Csepregi M. – Klima L. (szerk.): *Ünnepi írások Bereczki Gábor tiszteletére*. Urálszitzikai Tanulmányok 19 (2010) 163–171.
- FODOR 2015: Фодор, И.: *Венгры: древняя история и обретение Родины*. Пермь 2015.
- GARUSZTOVICS 1988: Гарустович, Г. Н.: Об этнической принадлежности раннемусульманских

- памятников Западной и Центральной Башкирии. In: *Проблемы древних угров на Южном Урале*. Уфа 1988, 130–139.
- GÁLL 2013: Gáll E.: *Az Erdélyi-medence, a Partium és a Bánság 10–11. századi temetői (10th and 11th century burial sites, stray finds and treasures in the Transylvanian Basin, the Partium and the Banat)*. Magyarország Honfoglalás kori és kora Árpád-kori sírleletei 6. Szeged–Budapest 2013.
- GÁLL 2015: Gáll, E.: An attempt to classify the stirrups dating from the 10th century and the first quarter of the 11th century in the Transylvanian Basin, the Crisana/Partium and the Banat with an outlook to the Carpathian Basin. In: *Warriors, weapons, and harness from the 5th–10th centuries in the Carpathian Basin*. Ed.: Cosma, C. Cluj-Napoca 2015, 355–406.
- GÁLL 2019: Gáll E.: *A hatalom forrása és a magyar honfoglalás – hódítás és integráció*. Magyarságkutató Intézet Kiadványai 2. Budapest 2019.
- GERBER ET AL. 2019: Gerber D. – Csáky V. – Mende B. G. – Szeifert B. – Egyed B. – Türk A. – Szécsényi-Nagy A.: Betekintés az Urál vidéki népeiségek első évezredbeli genetikai összetételébe. In: *Hadak útján. A népvándorláskor fiatal kutatóinak XXIX. konferenciája. Budapest, 2019. november 15–16. 29th Conference of young scholars on the Migration Period. November 15–16, 2019, Budapest. Absztraktkötet*. Szerk.: Sudár B. – Türk A. *Studia ad Archaeologiam Pazmaniensia* 14. – Magyar Őstörténeti Témacsoport Kiadványok 7. Budapest 2019, 97–99.
- GOLDINA 2013: Голдина, Р. Д.: Некоторые замечания относительно формирования теории угорского присутствия в Предуралье в эпоху средневековья. In: *II-й Международный Мадьярский симпозиум: сборник научных трудов*. Отв. ред.: Боталов, С. Г. – Иванова, Н. О. Челябинск 2013, 89–109.
- GRUDOSKO ET AL. 2018: Грудочко, И. В. – Боталов, С. Г. – Газизова, С. Р. – Тюрк, А.: Хронология могильника Уелги (сравнение радиоуглеродных и археологических датировок). In: *«Древние и средневековые общества Евразии: перекресток культур»*, посвященный памяти видного ученого-археолога, профессора, академика Академии наук Республики Башкортостан, доктора исторических наук Нияза Абдулхаковича Мажитова. Отв. ред.: Уразова, А. И. Уфа 2018, 78–84.
- GRUDOSKO 2020: Грудочко, И. В.: *Курганы с «усами» Эпоха поздней древности и раннего средневековья урало-казахстанских степей (IV–VII вв. н. э.) (Kurgans with 'moustache'. The epoch of the late prehistory and Early Middle Ages of the Ural-Kazakhstan steppes [4th–7th AD])*. Ред.: Боталов, С. Г. – Türk, A. *Studia ad Archaeologiam Pazmaniensia* 16. Magyar Őstörténeti Témacsoport Kiadványok 9. Budapest 2020.
- GULYÁS 2021: Gulyás B.: Kelet-Európa a hun kor utáni időszakban (5–7. század) (Eastern Europe in the Post-Hunnic Period [5th–7th Centuries AD]). *Magyar Tudomány* 2021.
- HALIKOVA 1973: Halikova J. A.: Volgai Bulgária és a X. századi Magyarország népessége etnikai rokonságának kérdéséhez. *Hajdúsági Múzeum Évkönyve* 3 (1973) 21–33.
- HALIKOVA 1976: Halikova J. A.: Ősmagyar temető a Káma mentén, Magna Hungaria kérdéséhez. *Archaeologiai Értesítő* 103 (1976) 53–78.
- HALIKOVA 1978: Халикова, Е. А.: Ещё раз о проблеме происхождения, венгров (в связи с дискуссией на IV Международном конгрессе финно-угроведов). *Советская археология* 1978:4, 294–304.
- HEINRICH-TAMÁSKA 2005: Heinrich-Tamáska O.: Sebastian Brather: Etnische Interpretationen in der frühgeschichtlichen Archäologie. Ergänzungsbände zum Reallexikon der Germanischen Altertumskunde 42. Hrsg.: Beck, H. – Geuenich, D. – Steuer, H. Berlin–New York 2004 (807 oldal, 94 ábra). Könyvismertetés. *A Móra Ferenc Múzeum Évkönyve – Studia Archaeologica* 11 (2005) 305–310.
- IVANOV 1952: Иванов, П. И.: *Крюковско-Кужновский могильник*. Моршанск 1952.
- IVANOV 1999: Иванов, В. А.: *Древние угры-мадьяры в Восточной Европе*. Уфа 1999.

- IVANOV 2002: Иванов, А. А.: К вопросу об этнокультурной характеристике захоронений в “курганах с ровиками” Нижнего Дона и Волжско-Донского междуречья. In: *Хазары* Ред.: Петрухин, В. Я. – Федорчук, А. М. Москва 2002, 36–38.
- JEMELJANOVA 2018: Емельянова, А. Ю.: *Подвески пермских народов по археологическим материалам средневековых памятников Приуралья (конец IV – начало X в.)*. Выпускная квалификационная работа. Ижевск 2018
- KAZAKOV 1992: Казаков, Е. П.: *Культура ранней Волжской Болгарии*. Москва 1992.
- KAZAKOV 2007: Казаков, Е. П.: *Волжские болгары, угры и финны в IX–XIV вв. проблемы взаимодействия*. Казань 2007.
- KAZAKOV 2013: Казаков, Е. П.: Мадьяры и волжские болгары: этапы взаимодействия. In: *II-й Международный Мадьярский симпозиум: сборник научных трудов*. Отв. ред.: Боталов, С. Г. – Иванова, Н. О. Челябинск 2013, 173–181.
- KESZI 2017: Keszi T.: Levedia, the egg of Columbus and what follows. *Az Intercisa Múzeum Évkönyve* 2 (2017) 29–55.
- КНАМАУКО 2009: Khamayko, N.: Nomad contribution to the Old Russian culture of 10th century A.D. In: *Third International Conference on the Medieval History of the Eurasian Steppe. Abstracts*. Ed.: Dobrovits, M. Miskolc, 2009. 13–14.
- KIVISILD 2015: Kivisild, T.: Maternal ancestry and population history from whole mitochondrial genomes. *Investig Genet* 6, 3 (2015). <https://doi.org/10.1186/s13323-015-0022-2>
- KLIMA 2014: Klima L.: Török magyar őstörténet. <https://www.nyest.hu/renhirek/torok-magyar-ostortenet>
- KLIMA 2016: Klima L.: *Jürkák, tormák, merják: Szemelvények a finnugor nyelvű népek történetének korai forrásaiból*. MTA BTK Magyar Őstörténeti Témacsoport Források és Tanulmányok 1. Budapest 2016.
- KLIMA 2020: Klima L.: *Válogatott rénhireim. Tudásmorzsák a finnugor kultúra és történelem világából*. Budapest 2020.
- KOLODA 2011: Колода, В. В.: Салтовская культура на Харьковщине: очередной юбилей (итоги и перспективы исследований). In: *Салтово-маяцька археологічна культура: 110 років від початку вивчення на Харківщині: збірник наукових праць, присвячених проблемам та перспективам салтовознавства, за матеріалами Міжнародної наукової конференції «П'ятнадцяті Слобожанські читання»*. Ред.: Свистун, Г. Є. Харків 2011, 21–31.
- КОМАР 1999: Комар, А. В.: Предсалтовские и раннесалтовский горизонты Восточной Европы. *Vita Antiqua* 1999:2, 111–136.
- КОМАР 2004: Комар, А. В.: Салтовская и “салтоидная” культуры в Поднепровье. In: *Причерноморье, Крым, Русь в истории и культуре* 3–4. Київ–Судак 2004, 87–91.
- КОМАР 2008: Комар, А. В.: Древние венгры. In: *Евразиядагы турк мұрасы (Тюркское наследие Евразии VI–VIII вв.)*. Ред.: Досымбаева, А. Астана 2008, 214–216.
- КОМАР 2011: Комар, А. В.: Древние мадьяры Етелькеза: перспективы исследований. In: *Мадьяри в Середньому Подніпров'ї*. Археологія і давня історія України 7. Київ 2011, 21–78.
- КОМАР 2013: Комар, А. В.: Древние мадьяры Этелькеза: перспективы исследований. In: *II-й Международный Мадьярский симпозиум: сборник научных трудов*. Отв. ред.: Боталов, С. Г. – Иванова, Н. О. Челябинск 2013, 182–231.
- КОМАР 2018: Комар, А.: *История и археология древних мадьяр в эпоху миграции (A korai magyarorszag vándorlásának történeti és régészeti emlékei)*. Studia ad Archaeologiam Pazmaniensia 11. Magyar Őstörténeti Témacsoport Kiadványok 5. Ред.: Türk, A. – Budai, D. Budapest 2018.
- КОРОВОВ 2018: Коробов, Д. С.: Аш-тигоры на пути к государственности – эволюция системы расселения северокавказских алан Кисловодской котловины в I тыс. н.э. (*Az as-tigorok az*

- államiság felé vezető úton. A Kaukázus északi előterében, a Kiszlovodszk-medencében élő alánok településhálózatának fejlődése a Kr. u. I. évezredben). In: *III-й Международный мадьярский симпозиум по археологии. Будапешт, 6–10 июня 2016 г. – 3. Nemzetközi Korai Magyar Történelmi és Régészeti Konferencia. Budapest, 2016. június 6–10.* Ред.: Türk, A. – Зеленков, А. С. *Studia ad Archaeologiam Pazmaniensia* 12. – Magyar Őstörténelmi Témacsoport Kiadványok 6. Budapest 2018, 347–366.
- KOROVOV 2019: Коробов, Д. С.: *Аланы Северного Кавказа: этнос, археология, палеогенетика.* Москва Санкт–Петербург 2019.
- KOVÁCS 2003: Kovács, L.: Beregszász – Birka: Beiträge zu den Mützen mit Blechspitze des 10. Jahrhunderts. *Acta Archaeologica Academiae Scientiarum Hungaricae* 54 (2003) 205–241.
- KOVÁCS 2005: Kovács L.: Muszlim pénzek a X. századi Kárpát-medencében. In: *Csodaszarvas. Őstörténet, vallás és néphagyomány.* Szerk.: Molnár Á. Budapest 2005, 35–96.
- KOVÁCS 2013: Kovács L.: A Kárpát-medence honfoglalás és kora Árpád-kori szállási és falusi temetői, kitekintéssel az előzményekre. In: Révész L. – Wolf M. (szerk.): *A honfoglalás kor kutatásának legújabb eredményei.* Szeged 2013, 511–604.
- KRAVCSENKO 2020: Кравченко, Э. Е.: *Сидоровский археологический комплекс на р. Северский Донец.* Археология Евразийских степей 2020:4, Казань 2020.
- KRUGLOV 2019: Круглов, Е. В.: Выбор в пользу угро-мадьяр: Тамар-Уткуль (курган № 3) и Яман. In: *Северный Кавказ и кочевой мир степей Евразии. Научный альманах в честь археолога, историка, культуролога Юрия Анатольевича Прокопенко в связи с его пятидесятилетием.* Ред.: Малахов, С. Н. и др. Армавир–Ставрополь 2019, 203–218.
- KRUGLOV–PARUSZIMOV 2020: Круглов, Е. В. – Парусимов, И. Н.: Угро-мадьяры на Нижнем Дону: курганный Могильник Валовый I. In: *Волго-Уральский регион от древности до средневековья. Материалы VI Нижневолжской Международ. археологической научной конференции.* Отв. ред.: Скрипкин, А. С. Волгоград 2020, 152–158.
- KVITNYICKIJ ET AL. 2020: Квитницкий, М. В. – Тюрк, А. – Тельнов, Н. П. – Лысенко, С. Д. – Синика, В. С.: Два венгерских погребения IX века в Дунай-Днестровских степях (Hungarian Graves of the 9th Century in the Danube-Dnister Steppes). *Stratum plus* 2020:5, 329–340.
- KVITNYICKIJ ET AL. 2020a: Квитницкий, М. – Тельнов, Н. – Синика, В. – Лысенко, А. – Тюрк, А.: Погребение из Владычень с украшением венгерского облика (Grave from Vladycheni with Adornment of the Hungarian Type). In: *«На одно крыло — серебряная, На другое — золотая...» Сборник статей памяти Светланы Рябцевой.* Под редакцией Р. А. Рабиновича и Н. П. Тельнова. *Stratum Plus.* Кишинев 2020, 415–426.
- LANGÓ 2007: Langó P.: *Amit elrejt a föld... A 10. századi magyarság anyagi kultúrájának régészeti kutatása a Kárpát-medencében.* Budapest 2007.
- LANGÓ 2017: Langó P.: *Turulok és Árpádok. Nemzeti emlékezet és a koratörténelmi emlékek.* Budapest 2017.
- LEZSÁK 2019: Lezsák G.: Beszámoló az Anapa (Оросзország) melletti magyar-орosz régészeti feltárásról. https://mki.gov.hu/hu/hirek/beszamolo-az-anapa-oroszország-melletti-magyar-oroszregeszeti-feltarasrol?fbclid=IwAR2xRQxKzu5m8MPFTIZHmM1n8Uly2ZNkzmbOuPe0_vuxbahKLMJ-f2g_wucQ
- LIFANOV 2005: Лифанов, Н. А.: К вопросам периодизации и хронологии памятников новинковского типа. In: *Степи Европы в эпоху средневековья 4. Хазарское время.* Донецк 2005, 25–40.
- LOPAN 2007: Лопан, О. В.: Средневековые глиняные подвесные котлы с внутренними ручками-ушками. In: *Средневековые древности Дона.* Материалы и исследования по археологии Дона 2. Ред.: Гугуев, Ю. К. Москва–Иерусалим 2007, 240–311.

- MAÁR ET AL. 2021: Maár, K. – Varga, G. – Kovács, B. – Schütz, O. – Maróti, Z. – Kalmár, T. – Nyerki, E. – Nagy, I. – Latinovics, D. – Tihanyi, B. – Marcsik, A. – Pálfi, Gy. – Bernert, Zs. – Gallina, J. – Varga, S. – Költő, L. – Raskó, I. – Török, T. – Neparáczki, E.: Maternal Lineages from 10–11th Century Commoner Cemeteries of Carpathian Basin. *Genes* 2021, (12:3), 460; <https://doi.org/10.3390/genes12030460>
- МАКК 2004: Makk F.: A vezéri törzsek szálláshelyei a 10. században. In: *Változatok a történelemre. Tanulmányok Székely György tiszteletére*. Szerk.: Erdei Gy. – Nagy B. Budapest 2004, 119–127.
- МАТВЕЈЕВА 1993: Матвеева, Н. П.: *Саргатская культура на среднем Тоболе*. Новосибирск 1993.
- МАТВЕЈЕВА 2000: Матвеева, Н. П.: *Социально-экономические структуры населения Западной Сибири в раннем железном веке (лесостепная и подтаёжная зоны)*. Новосибирск 2000.
- МАТВЕЈЕВА 2019: Матвеева, Н. П.: Некоторые проблемы изучения средневековой археологии лесостепной зоны Приуралья и Зауралья в свете формирования мадьяр. *Ab Origine. Археолого-этнографический сборник* 10 (2019) 24–43.
- МАТВЕЈЕВА ET AL. 2021: Матвеева, Н. П. – Дьёни, Г. – Зеленков, А.: Проблемы изучения происхождения мадьяр (по урало-сибирским материалам раннего средневековья). *Российская археология* 2021:2, 147–166
- МАЗСИТОВ 1977: Мажитов, Н. А.: *Южный Урал в VII–XIV вв.* Москва 1977.
- МАЗСИТОВ 2013: Мажитов, Н. А.: Еще раз о мадьярской проблеме в средневековой истории Южного Урала. In: Боталов, С. Г. – Иванова, Н. О. (отв. ред.): *II-й Международный Мадьярский симпозиум: сборник научных трудов*. Челябинск 2013, 84–88.
- НЕЙСТАДТ 1957: Нейштадт, М. И.: *История лесов и палеогеография СССР в голоцене*. Москва 1957.
- NEPARÁ CZKI ET AL. 2017: Neparáczki, E. – Kocsy, K. – Tóth, G. E. – Maróti, Z. – Kalmár, T. – Bihari, P. – Nagy, I. – Pálfi, Gy. – Molnár, E. – Raskó, I. – Török, T.: Revising mtDNA haplotypes of the ancient Hungarian conquerors with next generation sequencing. *Plos One* 12 (2017) 4. e0174886
- NEPARÁ CZKI ET AL. 2018: Neparáczki, E. – Maróti, Z. – Kalmár, T. – Kocsy, K. – Maár, K. – Bihari, P. – Nagy, I. – Fóthi, E. – Pap, I. – Kustár, Á. – Pálfi, Gy. – Raskó, I. – Zink, A. – Török, T.: Mitogenomic data indicate admixture components of Central-Inner Asian and Srubnaya origin in the conquering Hungarians. *PLoS One* 13 (2018) e0205920. doi:10.1371/journal.pone.0205920
- NEPARÁ CZKI ET AL. 2019: Neparáczki, E. – Maróti, Z. – Kalmár, T. – Maár, K. – Nagy, I. – Latinovics, D. – Kustár, Á. – Pálfi, Gy. – Molnár, E. – Marcsik, A. – Balogh, Cs. – Lőrinczy, G. – Gál, Sz. S. – Tomka, P. – Kovacsóczy, B. – Kovács, L. – Raskó, I. – Török, T.: Y-chromosome haplogroups from Hun, Avar and conquering Hungarian period nomadic people of the Carpathian Basin. *Scientific Reports* 9 (2019) 16569. doi: <https://doi.org/10.1038/s41598-019-53105-5>
- ORMOS 2015: Ormos I.: A korai magyar történelem arab forrásai. *Avicenna. Közel-Kelet Kutatások Intézete Évkönyve* 2013/2014 (2015) 95–100.
- ПЛЕТНЮОВА 1967: Плетнёва, С. А.: *От кочевий к городам. Салтово-маяцкая культура*. Материалы и исследования по археологии СССР 142. Москва 1967.
- ПЛЕТНЮОВА 1981: Плетнёва, С. А.: Салтово-маяцкая культура. In: *Степи Евразии в эпоху средневековья*. Археология СССР. Москва 1981, 62–75.
- ПЛЕТНЮОВА 1999: Плетнёва, С. А.: *Очерки хазарской археологии*. Москва–Иерусалим 1999.
- POLGÁR 2001: Polgár Sz.: Sarkel. In: *A Kárpát-medence és a steppe*. Szerk.: Márton A. Magyar Őstörténeti Könyvtár 14. Budapest 2001, 106–126.
- POLGÁR 2020: Polgár Sz.: *Kelet-Európa kereskedelmi kapcsolatai az írott források alapján (kb. 750–1000)*. Magyar Őstörténeti Könyvtár 32. Budapest 2019.
- POST ET AL. 2019: Post, H. – Németh, E. – Klima, L. – Flores, F. – Fehér, T. – Türk, A. – Székely, G. – Sahakyan, H. – Mondal, M. – Montinaro, F. – Karmin, M. – Saag, L. – Yunusbayev, B. – K. Khus-

- nutdinova, E. – Metspalu, E. – VILLEMS, R. – Tambets, K. – Rootsi, S.: Y-chromosomal connection between Hungarians and geographically distant populations of the Ural Mountain region and West Siberia. *Scientific Reports* (2019) 9:7786. <https://doi.org/10.1038/s41598-019-44272-6>
- РАХМАНАЛИЈЕВ 2009: Рахманалиев, Р.: *Империя тюрков. Великая цивилизация*. Москва 2009. https://historylib.org/historybooks/Rustan-Rakhmanaliev_Imperiya-tyurkov--Velikaya-tsivilizatsiya/
- РАЗУМОВ ET AL. 2019: Разумов, С. Н. – Лысенко, С. Д. – Сеника, В. С. – Тельнов, Н. П.: Курган бронзового века №2 группы «ДОТ» у с. Глиное на Нижнем Днестре. *Revista* 2019:1, 119–144.
- РЈАВСЕВА–РАВИНОВИЧС 2007: Рябцева, С. – Рабинович, Р.: К вопросу о роли венгерского фактора в Карпато-Днестровских землях в IX–X. вв. *Revista Arheologica. serie nouă vol III. nr. 1–2. Chişinău* 2007, 195–230.
- РЈАВСЕВА–РАВИНОВИЧС 2018: Рябцева, С. – Рабинович, Р.: Древности венгерского круга IX–X вв. Пруто-Днестровского региона (Предметы торевтики и ювелирные украшения) (A Prut–Dnyeszter régió 9–10. századi magyar jellegű hagyaték [A fémművesség és az ötvösművészet tárgyai]). In: *III-ű Международной мађарский симпозиум по археологии. Будапешт, 6–10 июня 2016 г. – 3. Nemzetközi Korai Magyar Történeti és Régészeti Konferencia. Budapest, 2016. június 6–10.* Ред.: Түрк, А. – Зеленков, А. С. *Studia ad Archaeologiam Pazmaniensia 12. – Magyar Őstörténeti Témacsoport Kiadványok 6.* Budapest 2018, 429–464.
- РÉВÉСЗ 1998: Révész L.: Szempontok a honfoglalás kori leletanyag időrendjének meghatározásához a keleti párhuzamok alapján (Geschitspunkte zur Bestimmung der Chronologie der landnahmezeitlichen Funde Aufgrund der östlichen Analogien). *Móra Ferenc Múzeum Évkönyve – Studia Archaeologica* 4 (1998) 523–532.
- РÉВÉСЗ 2013: Révész L.: Erdély a magyar honfoglalás korában. Szempontok a székelyek betelepülésének kérdéséhez. In: Révész L. – Wolf M. (szerk.): *A honfoglalás kor kutatásának legújabb eredményei. Tanulmányok Kovács László 70. születésnapjára.* Szeged 2013, 605–628.
- РÉВÉСЗ 2020: Révész L.: *A 10–11. századi temetők regionális jellemzői a Keleti-Kárpátoktól a Dunáig by Révész László (Regional characteristics of 10th & 11th century graveyards From East-Carpathians to the Danube).* Budapest 2020.
- РÉВÉСЗ 2021: Révész L.: A dinamikus 10. század a régészeti leletek tükrében a Kárpát-medencében (The Dynamism of the 10th Century in the Carpathian Basin as Reflected by the Archaeological Finds). *Magyar Tudomány* 182(2021)S1, 155–165. DOI: 10.1556/2065.182.2021.S1.15
- РÓНА-ТАС 1982: Róna-Tas A.: A kazár népnévről. *Nyelvtudományi Közlemények* 84 (1982) 349–380.
- РÓНА-ТАС 1996: Róna-Tas A.: *A honfoglaló magyar nép.* Budapest 1996.
- РÓНА-ТАС 2004: Róna-Tas A.: Néhány megjegyzés faneveinkről I. (bükk, dió, gyertyán, gyümölcsény, éger, kőris, mogyoró, tölgy), *Magyar Nyelv* 100, 260–273, 419–438.
- РÓНА-ТАС 2005: Róna-Tas, A.: Turkic-Alanian-Hungarian contacts. *Acta Orientalia* 58:2 (2005) 205–213.
- РÓНА-ТАС 2011: Róna-Tas A.: Az Uráltól a Kárpát-medencéig. Új kutatási eredmények a korai magyar történelemlről. *História* 33:8 (2011) 2–6.
- РЈАВОГИНА ET AL. 2008: Ryabogina, N. E. – Larin, S. I. – Ivanov, S. N.: Landscape and climatic changes on southern border of taiga in Western Siberia on the meddle-late holocen. In: *Man and environment in boreal forest zone: Past, present and future. International Conference, Central Forest State Natural Biosphere Reserve, Russia.* Moscow 2008, 79–82.
- СÁНДОР 2014: Sándor K.: Vámbéry Ármin és a török-magyar nyelvcsere. *Iskolakultúra* 2014:2, 76–86.
- СCСЕРБАК 1970: Щербак, А. М.: *Сравнительная фонетика тюркских языков.* Ленинград 1970.
- СCСЕРБАКОВА ET AL. 2008: Щербакова, Т. А. – Тащи, Е. Ф. – Тельнов, Н. П.: *Кочевнические древности Нижнего Поднепрорья (По материалам раскопок кургана у г. Слободзея).* Археологическая библиотека 4. Кишинёв 2008.

- SINICA ET AL. 2019: Sinica, V. – Telnov, N. – Kvitnytskyi, M.: Венгерские памятники IX – первой половины X в. в Северо-Западном Причерноморье (Archaeological sites of the Subbotsy horizon (legacy of the 'Etelkoz') in the Northwest Black Sea Region (9–10th cc.). In: *Hadak útján. A népvándorláskor fiatal kutatóinak XXIX. konferenciája. Budapest, 2019. november 15–16. 29th Conference of young scholars on the Migration Period. November 15–16, 2019, Budapest. Absztraktkötet.* Szerk.: Sudár B. – Türk A. *Studia ad Archaeologiam Pazmaniensia* 14. – Magyar Őstörténeti Témacsoport Kiadványok 7. Budapest 2019, 7–10.
- SJÖGREN–PRICE–KRISTIANSEN 2016: Sjögren, K.-G. – Price, T. D. – Kristiansen, K.: Diet and Mobility in the Corded Ware of Central Europe. *Plos One* 2016 <https://doi.org/10.1371/journal.pone.0155083>
- SUDÁR 2018: Шудар, Б.: Мадыяры в персидском географическом сочинении «Худуд ал-Алам» (982 г.) (Reference to the Place of Residence of Ancient Hungarians in a Persian Geographical source [10th c.]). In: *Материалы IV Международного Мадыярского симпозиума. Казань–Болгар, 15–19 октября 2018 г.* Глав. ред.: Ситдииков, А. Г. *Археология евразийских степей* 6. Казань 2018, 257–265.
- STACHOWSKI 2014: Stachowski, M.: Remarks on the investigation of the oldest layer of Turkic loanwords in Hungarian. *Studia Etymologica Cracoviensia* 19 (2014) 215–222.
- SZABADOS 2010: Szabados Gy.: Egy régész történetiségéről. Kritikai észrevételek Fodor István újabb írásai kapcsán. In: „*Fons, skepsis, lex*” *Ünnepi tanulmányok a 70 esztendő Makk Ferenc tiszteletére.* Szerk.: Almási T. – Révész É. – Szabados Gy. *Szegedi Középkorász Műhely.* Szeged 2010, 403–415.
- SZEIFERT ET AL. 2018: Szeifert, B. – Csákyová, V. – Stégmár, B. – Gerber, D. – Egyed, B. – Botalov, S. G. – Goldina, R. D. – Danich, A. V. – Mende, B. G. – Türk, A. – Szécsényi-Nagy, A.: Maternal Genetic Composition of Early Medieval Populations Lived in the Cis- and Trans-Ural and Volga-Kama Regions. (Результаты палеогенетических исследований материнской линии ДНК раннесредневековых популяций Зауралья, Приуралья и Волго-Камья в связи с проблемой венгерского этногенеза). In: *Материалы IV Международного Мадыярского симпозиума. Казань–Болгар, 15–19 октября 2018 г.* Глав. ред.: Ситдииков, А. Г. *Археология евразийских степей* 6. Казань 2018, 202–221.
- SZEIFERT ET AL. 2019: Szeifert, B. – Csáky, V. – Gerber, D. – Egyed, B. – Stégmár, B. – Mende, B. G. – Türk, A. – Szécsényi-Nagy, A.: Korai magyarsággal kapcsolatba hozható oroszországi lelőhelyek csontanyagának archeogenetikai vizsgálata. In: *Hadak útján. A népvándorláskor fiatal kutatóinak XXIX. konferenciája. Budapest, 2019. november 15–16. 29th Conference of young scholars on the Migration Period. November 15–16, 2019, Budapest. Absztraktkötet.* Szerk.: Sudár B. – Türk A. *Studia ad Archaeologiam Pazmaniensia* 14. – Magyar Őstörténeti Témacsoport Kiadványok 7. Budapest 2019, 100–103.
- SZEMJONOV 1983: Семёнов, А. И.: Романовское погребение и донские памятники предсалтовской культуры хазарского времени. In: *Проблемы хронологии археологических памятников степной зоны Северного Кавказа.* Ред.: Кляшкoб, В. Я. Ростов-на-Дону 1983, 98–102.
- SZERGUSOVA 2013: Сергушева, Е. А.: *Археоботаника: Теория и практика.* Владивосток 2013.
- SZEVEÉNYI–WAGNER-NAGY 2011: SzeveÉnyi, S. – Wagner-Nagy, B.: Visiting the Nganasans in Ust-Avam. In: *Ethnic and Linguistic Context of Identity: Finno-Ugric Minorities.* *Uralica Helsingiensia.* Eds.: Grünthal, R. – Kovács, M. 2011:5, 385–404.
- SZOLOVJEV 2003: Соловьёв, А. И.: *Оружие и доспехи. Сибирское вооружение от каменного века до средневековья.* Новосибирск 2003.
- SZTASENKOV 2009: Сташенков, Д. А.: Памятники мадыярского круга в Самарском Поволжье. In: *Международный конгресс средневековой археологии Евразийских степей. Конференция «Идель-Алтай: истоки евразийской цивилизации».* Отв. ред.: Хузин, Ф. Ш. Казань 2009, 228–229.
- SZTASENKOV 2020: Сташенков, Д. А.: *Древние венгры и их окружение в Самарском Поволжье. Каталог археологических коллекций.* Самара 2020.

- SZUPRUNYENKO–MAJEVSZKA 2007: Супруненко, О. Б. – Маевська, С. В.: Давньоугорське поховання у кургані в пониззі Псла. *Археологічний літопис Лівобережної України*. Полтава 2007:1–2, 32–45.
- TAKÁCS 2005: Takács M.: Kézművesség az Árpád-korban (Das Handwerk in der Árpádenzeit). In: *A magyar kézművesipar története*. Ed.: Szulovszky J. Budapest 2005, 72–85.
- TÓTH 1998: Tóth S. L.: *Levediától a Kárpát-medencéig*. Szegedi Középkortörténeti Könyvtár 14. Szeged 1998.
- TÜRK 2010: Türk A.: A szaltovói kultúrkör és a magyar őstörténet régészeti kutatása. In: *Középkortörténeti tanulmányok 6. A VI. Medieviztikai PhD-konferencia (Szeged, 2009. június 4–5)*. Szerk.: G. Tóth P. – Szabó P. Szegedi Középkorász Műhely. Szeged 2010, 261–306.
- TÜRK 2012: Türk, A.: Zu den osteuropäischen und byzantinischen Beziehungen der Funde des 10.–11. Jahrhunderts im Karpatenbecken. In: *Die Archäologie der frühen Ungarn. Chronologie, Technologie, und Methodik*. Hrsg.: Tobias, B. Mainz, 2012, 3–28.
- TÜRK 2012a: Тюрк, А.: Новые результаты и перспективы археологических исследований ранней истории древних венгров (Угры-мадьяры). In: «Л.Н. Гумилев мұрасы және қазіргі еуразиялық интеграция» IX – Еуразиялық ғылыми форумға қатысуға шақырады. Ред.: Сыдыков, Б. Е. Астана 2012, 22–26.
- TÜRK 2013: Türk, A.: Archäologische Daten zu einigen Details der Taschen- und Feuergerätefunde des 10. Jahrhunderts im Karpatenbecken im Spiegel ihren osteuropäischen Analogien (Archeologické pramene k niektorým konštrukčným prvkom taštičiek a k predmetom na zakladanie ohňa z 10. storočia z územia Karpatskej kotliny vo svetle východoeurópskych analógií). *Slovenská Archeológia* 61 (2013) 177–198.
- TÜRK 2013a: Тюрк, А.: От Урала до Карпатов. Новые результаты и перспективы в археологии Восточной Европы по поводу древних венгров. In: *II-й Международный Мадыарский симпозиум: сборник научных трудов*. Отв. ред.: Боталов, С. Г. – Иванова, Н. О. Челябинск 2013, 231–237.
- TÜRK 2014: Türk A.: A honfoglalás kori régészeti hagyatékkal kapcsolatot mutató keleti lelőhelyek. In: *A honfoglalók viselete*. Szerk.: Sudár B. – Petkes Zs. Magyar Őstörténet 1. Budapest 2014, 27–66.
- TÜRK 2014a: Türk A.: A korai magyar történelem régészeti kutatása napjainkban. In: *Magyar Őstörténet – Tudomány és hagyományörzés*. Szerk.: Sudár B. – Szentpéteri J. – Petkes Zs. – Lezsák G. – Zsidai Zs. Budapest 2014, 19–30.
- TÜRK 2015: Türk A.: A magyar vándorlás régészeti nyomai. In: *Magyarok a honfoglalás korában*. Magyar őstörténet 2. Szerk.: Sudár B. Budapest 2015, 137–144.
- TÜRK 2016: Тюрк, А.: Возможности и перспективы археологических исследований ранней истории угров-мадьяров. In: *Археологическое наследие Урала: от первых открытий к фундаментальному научному знанию (XX Уральское археологическое совещание)*. Материалы Всероссийской научной конференции с международным участием. 25–29 октября, 2016 г. Ред.: Голдина, Р. Д. et al. Ижевск 2016, 268–272.
- TÜRK ET AL. 2014: Türk A. – Krylaszova, N. B. – Belavin, A. M.: Újabb adatok a honfoglalás kori tarsolyok és tűzkésztségek klasszifikációjához Volga–Káma-vidéki analógiáik fényében (The classification of Conquest period purses and tinder sets in the light of analogies from the Volga-Kama region). In: *Avarok pusztái. Régészeti tanulmányok Lőrinczy Gábor 60. születésnapjára*. Opitz Archaeologica 6. MTA BTK MÓT Kiadványok 2. Szerk.: Anders A. – Balogh Cs. – Türk. A. Budapest 2014, 457–496.
- TÜRK–FÜREDI 2019: Türk, A. – Füredi, Á.: Latest archaeological results on the origin of the Hungarian people in the Eurasian context. In: *Кочевые империи Евразии в свете археологических и междисциплинарных исследований. IV международный конгресс средневековой археологии евразийских*

- степеней, посвященный 100-летию российской академической археологии.* Отв. ред.: Базаров, Б. В. – Крадин, Н. Н. Улан-Удэ 2019, 93–96.
- TÜRK–LANGÓ 2020: Türk A. – Langó P.: A magyarság korai történetének régészeti emlékei a legfrissebb leletek fényében. In: *Magyar őstörténeti műhelybeszélgetés. Tanulmánykötet a Magyarságkutató Intézet Archeogenetikai Kutatóközpontja által 2019. december 7–8-án rendezett konferencián elhangzott előadásokból.* Szerk.: Neparáczki E. A Magyarságkutató Intézet Kiadványai 20. Budapest 2020, 245–270.
- TÜRK ET AL. 2015: Türk A. – Lőrinczy G. – Marcsik A.: *Régészeti és természettudományi adatok a Maros-torkolat nyugati oldalának 10. századi történetéhez (Archäologische Daten und naturwissenschaftliche Ergebnisse zur Geschichte des 10. Jahrhunderts des westlichen Ufers der Muresch-Mündung).* Studia ad Archaeologiam Pazmaniensia 4. – MTA BTK Magyar Őstörténeti Témacsoport Kiadványok 4. Budapest 2015.
- TYELNOV 2018: Тельнов, Н. П.: К вопросу о присутствии венгров в IX веке в Нижнем Поднестровье, In: *III-й Международный мадьярский симпозиум по археологии. Будапешт, 6–10 июня 2016 г. – 3. Nemzetközi Korai Magyar Történeti és Régészeti Konferencia. Budapest, 2016. június 6–10.* Red.: Türk, A. – Зеленков, А. С. Studia ad Archaeologiam Pazmaniensia 12. – Magyar Őstörténeti Témacsoport Kiadványok 6. Budapest 2018, 403–428.
- VORONYINA 2007: Воронина, Р. Ф.: *Лядинские древности. Из истории мордвы-мошкии конец IX – начало XI века. По материалам Цнинской археологической экспедиции 1983–1985 годов.* Москва 2007.
- ZÁGORHIDI CZIGÁNY 2019: Zágórhidi Czigány B.: *10–11. századi „magyar jellegű” leletek Lengyelország területén.* MA szakdolgozat. Kézirat. Budapest 2019. https://www.academia.edu/49050218/10_11_sz%C3%A1zadi_magyar_jelleg%C5%B1_leletek_Lengyelorsz%C3%A1g_ter%C3%BC-let%C3%A9n
- ZELENCOVA ET AL. 2018: Zelencova, O. V. – Saprykina, I. A. Türk A.: A karancslapujtói honfoglalás kori öv és mordvinföldi „hasonmása”. A karancslapujtói típusú övveretek kelet-európai elterjedése (Пояс эпохи завоевания Родины и его мордовская «аналогия». Поясные накладки типа Каранчлапуйте (Венгрия) и их распространение в Восточной Европе в X в.). In: *Relationes rerum. Régészeti tanulmányok Nagy Margit tiszteletére.* Eds.: Korom A. et al. Studia ad Archaeologiam Pazmaniensia 10. Budapest 2018, 689–720.
- ZELENKOV 2019: Зеленков, А. С.: О статусе псевдокушнаренковской керамики в археологическом контексте Западной Сибири в раннего средневековья. *Ab Origine. Археолого-этнографический сборник* 10 (2019) 24–43.
- ZHILICH ET AL. 2017: Zhilich, S. – Rudaya, N. – Krivonogov, S. – Nazarova, L. – Pozdnyakov, D.: Environmental dynamics of the Baraba forest-steppe (Siberia) over the last 8000 years and their impact on the types of economic life of the population. *Quaternary Science Reviews* 163 (2017) 152–161.
- ZIMONYI 1996: Zimonyi I.: A 9. századi magyarokra vonatkozó arab források. A Dzsajháni-hagyomány. In: *A honfoglalás kor írott forrásai.* Szerk.: Kovács L. – Veszprémy L. Budapest 1996, 49–59.
- ZIMONYI 2014: Zimonyi I.: *A magyarság korai történetének sarokpontjai.* Magyar Őstörténeti Könyvtár 28. Budapest 2014.
- ZIMONYI 2015: Zimonyi I.: Volgai Bulgária. In: *Magyarok a honfoglalás korában.* Magyar őstörténet 2. Szerk.: Sudár B. Budapest 2015, 65–73.

RECENT ADVANCES IN ARCHAEOLOGICAL RESEARCH
ON EARLY HUNGARIAN HISTORY
AND THEIR POTENTIAL LINGUISTIC RELEVANCE

ATTILA TÜRK

Studies on the early history of the Hungarians are bedevilled by the lack of reliable written sources and therefore archaeology plays a crucial role as discipline with a rapidly growing source material. It must also be emphasised that archaeology is characterised by a significant broadening of research methods, principally owing to the advances in bioarchaeological research. One of the most significant archaeological results in recent years has been the dynamic increase in the number of Subbotsi-type sites identified in the Dniester region, generally equated with the Etelköz settlement territory of the written sources. 10–12 Subbotsi sites are currently known along the middle reaches of the Dnieper, a region where the connections between the ancient Hungarians and their neighbours, mainly the northern, Slavic territories as well as the Byzantine cultural province in the Crimea are well documented. In addition to their chronological position, the Subbotsi finds also correlate well with the image of the ancient Hungarians in the Muslim written sources of the 9th century. Farther to the east, the broader area of the Samara Bend of the Volga and of the southern Urals are the most important regions in terms of Hungarian ethnogenesis. As a working hypothesis, we may contend that the earliest archaeological traces of the ancient Hungarians can be assumed east of the Ural Mountains, in the Trans-Ural region. The ancient Hungarians most likely began their westward migration at the beginning of the 9th century: they soon crossed to the left bank of the Volga and their territory extended to the border of Volga Bulgaria. Some groups remained in the Lower Kama region, while other groups migrated westward before the 830s and then settled in the northern foreland of the Black Sea. Between the 890s and the beginning of the 10th century, Subbotsi-type artefacts disappear from this region and make their appearance in the Carpathian Basin, where their further development can be observed.

A MAGYAR ŐSTÖRTÉNET HAJNALÁN, NYUGAT-SZIBÉRIÁBAN

KLIMA LÁSZLÓ*

Kulcsszavak: ugor kori lótenyésztés, Nyugat-Szibéria erdősztyeppi zónája, a jürka nép Hérodotosznál, lovas vadászat, I. (Nagy) Péter szibériai gyűjteménye, a Jurga, a Tobol mellékfolyója

Keywords: horse breeding in the Ugric era; forest steppe region of Western Siberia; Yurkas at Herodotus; equestrian hunting; Siberia collection of Tzar Peter the Great; Yurga River; subsidiary of Tobol River

Absztrakt: A magyar etnogenezis kezdeti időszakára vonatkozó nyelvi és történeti adatok száma igen csekély. A magyar nyelv kiválása az ugor nyelvi egységből kb. félévezredes folyamat volt. E folyamat kezdeti időpontja nehezen meghatározható. A különböző vélemények között egy évezrednyi eltérés van: a magyar nyelv kialakulása valamikor Kr. e. 2000–1000 között kezdődhetett. Az éghajlattörténeti-földrajzi megközelítés szerint az ugor nyelvi és kulturális egység a szárazabb és nedvesebb időjárási periódusok váltakozása miatt következett be a Kr. e. II. évezred vége táján. E nézet szerint az egyes ugor csoportok különbözőképpen reagáltak a megváltozott viszonyokra. Az életmód többszöri megváltoztatása és a változó éghajlati viszonyokhoz való alkalmazkodás kulturálisan és területileg is eltávolította egymástól a különböző ugor csoportokat. Történeti forrás csak egyetlen egy maradt fenn, amely esetleg kapcsolatba hozható az ugor (magyar és obi-ugor) őstörténettel. Hérodotosz leírását a szkitákon túli népekről több évszázada elemzik a történészek. A Hérodotosznál szereplő isszédon, thüszzagéta és jürka népet több kutató is egy-egy ugor csoportként határozta meg. A jürka népnevet a szakirodalomban általában az orosz évkönyvekben szereplő Jugra ország- és népnévvel, és ily módon az ugorokkal hozzák kapcsolatba. Hérodotosz leírja a jürkák lovas vadászati módszerét is. Ezt régóta együtt elemzik azzal a nyelvi ténnyel, hogy az ugor nyelvekben a lótenyésztéssel kapcsolatos több közös eredetű, az ugor alapnyelvig visszavezethető szó található. A jürka népnév és a jugra ország- és népnév összetartozása nyelvi és történeti adatokkal is cáfolható. Ugyanakkor egyre több olyan régészeti adattal rendelkezünk, amelyek azt bizonyítják, hogy a Kr. e. II. évezredben az Urálon túl és Nyugat-Szibéria régiójában élt emberek életében a lótenyésztés rendkívül fontos szerepet töltött be. Egy Nyugat-Szibériából származó övveretpáron pedig úgy ábrázolták a lovas vadászatot (a vadász a fán ül lesben, miközben lova a fa alatt van kikötve), ahogy azt Hérodotosz leírta. A nyelvi, történeti és régészeti adatok alapján megállapítható, hogy a magyar nép kialakulása a Kr. e. II–I. évezredben Nyugat-Szibériában zajlott, a Hérodotosz által leírt jürka nép ezen a területen élhetett, és részese volt a magyar etnogenezis folyamatának.

* Pázmány Péter Katolikus Egyetem, Régészettudományi Intézet, Magyar Őstörténeti és Honfoglalás Kori Régészeti Tanszék. 1088 Budapest, Mikszáth Kálmán tér 1. klima.laszlo@btk.ppke.hu

NYELVÉSZEK A MAGYAR NYELV KIALAKULÁSÁRÓL¹

A finnugor nyelvcsaládon belül a magyar az ugor nyelvek közé tartozik, legközelebb az obi-ugor nyelvekhez (manysi és hanti) áll. A magyar nyelv azonban nagy mértékben különbözik a manysi és a hanti nyelvtől is. A magyar nyelvet beszélő népesség térben is távol található nyelvrokonaitól. Mikor és hol kezdődött az eltávolodás? A nyelvi szétválást az ugor nyelvek közös eredetű szókincsének segítségével össze lehet kötni egyes kultúrtörténeti változásokkal. Régóta ismert, hogy a magyarnak és az obi-ugor nyelveknek az ugor nyelvi egység korából származó közös eredetű szavai vannak a lótenyésztési terminológia köréből. Ebből következően a lótenyésztés akkor jelent meg a különböző ugor csoportok gazdálkodásában, amikor az ugor nyelvi egység még fennállt.² Az ugor nyelvekben közös eredetű szavak utalnak a bronzművesség ismeretére (ón, ólom).³ Ebből arra lehet következtetni, hogy az ugor nyelvi egység valamikor a bronzkor végén – a vaskor elején bomolhatott fel. A magyar nyelv kialakulásának pontos idejét a nyelvészet a saját adataiból nem tudja meghatározni. Bárczi Géza véleménye szerint az írásbeliség előtti nyelvi korszakok határait történeti eseményekhez kell kötni.⁴

A magyar nyelv története című tankönyv szerint az ugor nyelvi egység Kr. e. 1000–500 között állt fenn.⁵ Az elmúlt évtizedekben a magyar nyelvtörténet kutatóinak e téren némileg változott a véleményük, a magyar nyelv önállósá válását egyre korábbra datálják. Benkő Loránd 1977-ben úgy vélte, hogy a magyar nép és a magyar nyelv a honfoglalás előtt másfél-kétezer évvel önállósult (tehát Kr. e. 1100–600 között).⁶ 1982-ben Honti László a Kr. e. 1300–800 közti időszakra tette az ugor nyelvi egység felbomlását.⁷ Benkő Loránd 1997-ben azt írta, hogy a magyar nyelv a honfoglalás előtt több mint kétezer évvel önállósult. Ez a datálás a nyelvi szétválás befejeződésére vonatkozik. Tehát Benkő Loránd újabb véleménye szerint körülbelül akkor önállósult a magyar nyelv, amikor Honti László szerint ez a folyamat még csak elkezdődött.⁸ A magyar nyelv önállósá válását eddig Róna-Tas András datálta a legkorábbra, Kr. e. 2000-re.⁹ A magyar nyelvtörténet legújabb összefoglalásában a szerzők megállapítják, hogy egy nyelv önállósulása kb. fél-évezredes folyamat. E folyamat Kr. e. 1500 táján kezdődött. A szerzők véleménye szerint ezek a datálási kísérletek csak munkahipotézisek, és a nyelvi szétválások során nem állapíthatók meg világos kronológiai határok.¹⁰ Kiss Jenő egy másik művében megjegyzi, hogy a magyar nyelv önállósulásának datálása nemcsak nyelvészeti, hanem régészeti és kontaktustörténeti feladat is.¹¹

A MAGYARSÁG ÖNÁLLÓSULÁSÁNAK FÖLDRAJZI–ÉGHAJLATI OKAIRÓL

A magyar nép és nyelv kialakulásáról Veres Péter etnográfus több tudomány eredményeinek figyelembe vételével dolgozta ki elméletét. Veres Péter koncepciója az 1970-es években lett ismert a nyelvészek

¹ Ez az írás az Információs és Technológiai Minisztérium támogatásával a Tématerületi Kiválósági Program: Magyarország és a Kelet kapcsolatának régészeti kutatása (Keleti Örökségünk PPK Interdiszciplináris Történeti és Régészeti Kutatócsoport, TKP2020-NKA-11) projekt keretében készült.

² MÉSZÖLY 1929; MUNKÁCSI 1931.

³ http://www.uralonet.nytud.hu/eintrag.cgi?id_eintrag=1162&locale=hu_HU

⁴ BÁRCZI 1950, 2.

⁵ BÁRCZI–BENKŐ–BERRÁR 1967, 487–488.

⁶ BENKŐ 1977, 49.

⁷ HONTI 1982, 14.

⁸ BENKŐ 1997, 164.

⁹ Róna-Tas 2011, 3.

¹⁰ KISS–PUSZTAI 2018, 44.

¹¹ KISS 2017, 131.

előtt. Feltehetőleg az ő műveinek is szerepük volt abban, hogy a nyelvészek nem a Kr. e. 500 körüli időkre, hanem immár korábbra datálták a magyar nyelv önállóvá válását. Veres Péter szerint egymás után bekövetkező éghajlatváltozások szakították szét az ugor nyelvi és kulturális egységet. A Kr. e. 12–7. század között csapadékszegény, száraz időjárás volt. Ennek következtében az ugor nyelvi-kulturális egység déli területén élő közösségek áttértek a nomád állattenyésztésre. A közösség északi csoportjai viszont a csapadékos zónát keresve még északabbra költöztek. A Kr. e. 8–5. század között ismét csapadékosabb volt az éghajlat Nyugat-Szibéria déli részein. A nomád állattartásra áttért ugor közösségek (a magyarok elődei) olyan szárazabb területet kerestek, ahol nomád életmódjuk folytatható volt. Ezáltal még távolabb kerültek a tajgaövezetbe költözött, és az ottani életmódhoz alkalmazkodó ugor közösségektől (a hantik és a manysik elődeitől).¹²

RÉGÉSZETI FELTEVÉSEK A MAGYAR ETNOGENEZIS SZÍNTERÉRŐL

Az uráli nyelvek rokonságát megállapító nyelvészeknek volt mondanivalójuk az uráli nyelveket beszélő népek őstörténetéről is. Az uráli és altaji nyelvek rokonságát hirdető Castrén az Altaj és a Szaján hegységek területén kereste az uráli és az altaji alapnyelv kialakulásának színterét, s ehhez igazította Aspelin is a maga régészeti alapú őstörténet-koncepcióját.¹³ Ami pedig a magyar őstörténetet illeti, a nyelvészek elképzeléséhez igazodva a 20. század közepén Valerij Csernyecov úgy vélte, hogy a nyugat-szibériai szargatkai régészeti kultúra a nyelvi és kulturális önállóvá vált magyarsághoz köthető.¹⁴ Csernyecov elméletét ugyan érték jogos bírálatok, de a régészek mind a mai napig Nyugat-Szibériában keresik azt a régészeti kultúrát, amelyet az önállóvá vált magyarság hagyatékeként határozhatnának meg.

TÖRTÉNETI ADATOK A MAGYAR ETNOGENEZIS KEZDETI KORSZAKÁBÓL

A magyar etnogenezisről információkat tartalmazhatnak a magyar nép különböző elnevezései, az etnogenezis kezdeti korából származó történeti források, illetve az etnogenezisről adatokat tartalmazó későbbi források. A magyarok önnevezése, a 'magyar' népnév első elemében közös eredetű a 'manysi' népnévvel (**mańcz*). Második eleme, az 'ar' Róna-Tas András szerint szintén egy ugor etnikai csoport neve volt.¹⁵ A magyarok külső elnevezése (angol 'hungarian', or. 'vengr' stb.) az onogur népnévből származik, és arra utalhat, hogy a magyarok a Kr. u. I. évezredben tagjai voltak az onogur törzsszövetségnek. A Kr. u. I–II. évezred fordulóján a bizánci források a magyarokat többnyire türköknek nevezték, de előfordul a hun és az ugor (ungr) is. Az arab és perzsa források a magyar és a baskír népnevet használták a magyarok megnevezéseként. Ezek az elnevezések a magyarság kelet-európai megjelenésével vannak összefüggésben, és nem tartalmaznak információkat a magyar nép etnogenezisének kezdetéről. Egy terület és az ott élt nép elnevezése, a Jugra azonban megérdemli a figyelmünket. 15. századi források szerint a magyarok Jugrából származnak és nyelvük azonos a jugrák nyelvével. Siegmund Herberstein európai diplomata ezt írja: „*Ez az a Jugra, ahonnan valamikor a magyarok elindultak és elfoglalták Pannóniát [és Attila vezetésével Európa sok országát leigázták]. [...] Azt mondják, a jugrák mind a mai napig közös nyelven beszélnek a magyarokkal*”.¹⁶

¹² VERES 2000.

¹³ ASPELIN 1875, 65–106, 367–368; FODOR 2001, 57–58.

¹⁴ CSERNYECOV 1953, 238–240.

¹⁵ RÓNA-TAS 1999, 303–304.

¹⁶ HERBERSTEIN 1988, 163 (Fordította Katona Erzsébet).

Jugra (Jugria, Jugoria) problémakörével eddig Zsirai Miklós foglalkozott a legrészletesebben több részes tanulmányában. Áttanulmányozva az orosz forrásokat, a következőképpen foglalta össze véleményét: az orosz évkönyvek első említései alapján Jugra az Északi-Urál európai oldalán volt. A későbbi, 13–14. századi adatok szerint azonban Jugra az Urál ázsiai oldalán volt, területe az északi sarkkörtől elért egészen a Tura folyó mellékéig. A még későbbi leírások az Urál ázsiai oldalán a Szoszva és a Szigva folyók vidékét nevezik Jugrának, az Ob alsó folyásának vidéke ekkor már Obdora néven szerepel.¹⁷ Ezekből az adatokból levonhatjuk azt a következtetést, hogy Jugra területe nem játszott szerepet a magyar etnogenezisben. Meglepő, hogy ezek után Zsirai Miklós nyelvészeti módszerekkel mégis megpróbálta bizonyítani a Jugra földrajzi név és az onogur népnév kapcsolatát.¹⁸ Gondolatmenetét azóta többen cáfolták.¹⁹ Jugra földrajzi helyzetét és a magyarokkal való esetleges kapcsolatát tárgyalva Vásáry István rámutatott, hogy Jugra nevét és az ugri népnevet az orosz évkönyvek írói/szerkesztői kapcsolták össze, az orosz forrásokban szereplő Jugrának semmi köze a magyar őstörténethez. Véleménye szerint Jugra neve esetleg az ujjur népnév hangátvétellel kialakult jugur változatával lehet kapcsolatban. Az orosz nyelvű szakirodalomban azonban régóta elfogadott az a vélemény, hogy Jugra neve a komi *jegra* ‘hanti és/vagy manysi (eredetileg – északi)’ jelentésű szóból származik. Vlagyimir Napolszkih történeti érveket is felsorakoztatott amellet, hogy Jugra mint terület és mint népnév kikapcsolható a magyar őstörténetből.²⁰

Jugra történetét azért tárgyaltuk itt viszonylag részletesebben, mert a jugra népet sok korábbi kutató azonosította a Hérodotosz művében olvasható jürka néppel. És ezzel el is érkeztünk jelen tanulmányunk fő témájához. Hérodotosznak a görög–perzsa háborúk történetét tárgyaló művétől számíthatjuk a történetírás kezdetét. Ez a mű a Kr. e. 5. században keletkezett, ebben az időszakban a magyar etnikai közösség minimum 500 éve már önálló egységként létezett, feltevéseink szerint valahol Nyugat-Szibériának a déli zónájában. Amennyiben Hérodotosznak voltak információi Nyugat-Szibéria lakóiról, akkor ezeket az információkat a magyar őstörténet szempontjából is elemeznünk kell.

Hérodotosz művének IV. könyvében, Szkítia és a szkíta–perzsa háború kapcsán említi a szkíták szomszédságában élő népeket, az isszédonokat, az arimaszposzokat, a hüperboreuszokat, az androphagoszokat, a melankhlainoszokat, a budinoszokat, a thüsszagétákat, a iürkákat, az argippaioszokat, a sazuomatákat, az agathürszoszokat, a neuroszokat, a tauroszokat és a gelónoszokat.²¹ Értesülései alapján hangsúlyozza, hogy ezek a népek nem a szkíták rokonai.

Az ókori szerzők sok esetben pontatlanul tájolták be az általuk említett vidékeket. Jó példa erre a sok szerző által emlegetett Rhipai-hegység, amely nyugat–keleti irányban húzódik a leírások szerint, de az ókori szerzők általában az észak–déli irányú Urál hegységet nevezik így. Ha ezt az azonosítást elfogadjuk, akkor arra gondolhatunk, hogy a hérodotoszi leírás legtávolabbi népei Nyugat-Szibéria vidékeire lokalizálhatók, s így a felsoroltak között finnugor és szamojéd népek is lehetnek.

B. N. Grakov szerint Hérodotosz az Olbiától a Dél-Urálig vezető kereskedelmi útvonalat írta le.²² A szöveg alapján magunk elé tudjuk képzelni azt a szituációt is, amint Hérodotosz hallgatja egy utazó beszámolóját: „*Ha az ember megtesz egy nagy utat ezen a kopár tájon át, a magas hegyek tövében megérkezik egy olyan néphez [...]*” (IV. 23.). A következő bekezdésben Hérodotosz leírja, hogy a szkíták és a Fekete-tenger melléki városok lakói kereskednek az északi népekkel, és tőlük könnyen lehet információt kapni az általuk meglátogatott népekről (IV. 24.).²³

¹⁷ ZSIRAI 1930, 422.

¹⁸ ZSIRAI 1931.

¹⁹ VÁSÁRY 1982; RÉDEI 1991.

²⁰ NAPOLSKIH 2015, 208–231.

²¹ Az isszédonokat már korábban is említi a masszagéták kapcsán az I. könyv 201. bekezdésében, az arimaszposzok pedig mint a griffektől aranyat rabló emberek szerepelnek a III. könyv 116. bekezdésében.

²² GRAKOV 1947; Grakov tanulmányát egyetértőleg idézte Fodor István is: FODOR 2008, 128.

²³ HÉRODOTOSZ 1989, 274.

Hérodotosz leírásából háromféle információt kapunk: 1) a leírt népek lakóhelyéről, ezen lakóhelyek egymáshoz viszonyított elhelyezkedéséről, 2) a népnevek értelmezéséről, etimológiai kapcsolatairól, 3) a leírt népek életmódjáról szokásairól.

Hérodotosz szerint a felsorolt népek közül legkeletebbre a thüsszagéták, iürkák, argippaiosok és isszédonok élhettek. A thüsszagéták, a iürkák és az isszédonok lakóhelyét a kutatók az erdőssztyepp és az erdő régiójában keresték, többen a Dél-Ural és Nyugat-Szibéria területén vélték megtalálni lakóhelyüket, és ezeket a népeket általában az ugorokkal, illetve konkrétan a manysikkal és a magyarokkal hozta kapcsolatba. A 19. század elején Heeren a Káma mellékeire helyezte a thüsszagétákat.²⁴ Šafarik és Tomaschek a thüsszagéta népnevet a Csuszovaja folyó nevéből vezette le.²⁵ Ezt az elképzelést Harmatta etimológiai levezetéssel is alátámasztotta: a thüsszagétát egy paleoázsiai eredetű, a finnugor nyelvekben is megtalálható 'folyóvíz, áradás' jelentésű szóból magyarázta. Ennek alapján a thüsszagéta népet az obi-ugorokkal azonosította.²⁶ Tomaschek egy másik művében az Ob mellékeire helyezte a thüsszagéták lakóhelyét.²⁷ A thüsszagéták finnugorságát Marquart is elfogadta.²⁸ A régészek is a felsorolt területek kultúráit kapcsolták a thüsszagétákhoz: P. N. Tretyjakov és K. F. Szmirnov a permiek és egyes cseremis csoportok elődeinek tekinthető anyanyinói kultúrákat, A. P. Szmirnov pedig a kultúra megnevezése nélkül a Közép-Volga vidék kora vaskori emlékeit.²⁹ Az bizonyosnak tekinthető, hogy az anyanyinói kultúra népessége kapcsolatban állt a tőlük délebbre és keletebbre élő népekkel. A kultúra egyes lelőhelyein kimagasló arányban találtak prémes állatoktól származó csontmaradványokat.³⁰ Ez arra utal, hogy ezeket az állatokat az anyanyinóiak saját szükségleteiken felül, kereskedelmi célból vadászták.

A jürkák lakóhelye Heeren, Herrmann és A. P. Szmirnov szerint az Ural déli előterében volt.³¹ Tomaschek, Treidler, Minns és Rugyenko szerint Nyugat-Szibériában.³² Neumann e területeknél északabbra,³³ a Pecsora mellékén és az Ob torkolatvidékén kereste a jürkák otthonát. A jürka népnevet a Jugra/jugra/jugor földrajzi és népnévvel azonosította Neumann, Tomaschek, Herrmann, Kretschmer és Zsebeljov is.³⁴ Ennek alapján a jürkákat az obi-ugorokkal hozták összefüggésbe. Általánosságban a finnugorokhoz kapcsolta őket Müllenhoff.³⁵ Marquart és Molnár Erik az ősmagyarokat is a jürkákhoz sorolta.³⁶ Harmatta János a jürka népnevet finnugor eredetűnek nevezte. Manysi, hanti és udmurt szavak alapján egy finnugor 'erős, hős, úr' jelentésű szóból vezette le, a jürka népet pedig kikövetkeztethető lakóhelyük és lovas vadász életmódjuk alapján a magyarokkal azonosította.³⁷ A. P. Szmirnov a jürkákat is az anyanyinói kultúrával hozta összefüggésbe.³⁸ K. F. Szmirnov csak az anyanyinói kultúra északkeleti területeit azonosította a jürkák lakóhelyeként.³⁹ Pogrebova és Rajevszkij a jürkákat a gorogyeci kultúra finnugor eredetű népességével azonosította.⁴⁰

²⁴ HEEREN 1817, 189.

²⁵ ŠAFARIK 1844/I,296–297.; TOMASCHEK 1889/II, 32.

²⁶ HARMATTA 1997.

²⁷ TOMASCHEK 1899, 989.

²⁸ MARQUART 1903, 55–56.

²⁹ TRETYJAKOV 1953. 97; SZMIRNOV 1964, 270; SZMIRNOV 1952, 67.

³⁰ MATOLCSI 1982, 102–103.

³¹ HEEREN 1817, 188–190, 206–207; HERRMANN 1919; SZMIRNOV 1966, 102.

³² TOMASCHEK 1888/1889/II, 43; TREIDLER 1915, 293; MINNS 1929, 197; RUGYENKO 1960, 65.

³³ NEUMANN 1847, 14–15.

³⁴ NEUMANN 1847, 15; TOMASCHEK 1889/II, 43–44; HERRMANN 1919; KRETSCHMER 1923, 932; ZSEBELJOV 1953, 345.

³⁵ MÜLLENHOFF 1892, 15.

³⁶ MARQUART 1903, 55–60; MOLNÁR 1955, 79 (TOMASCHEK 1889-re hivatkozva).

³⁷ HARMATTA 1997.

³⁸ SZMIRNOV 1966, 62.

³⁹ SZMIRNOV 1964, 270.

⁴⁰ POGREBOVA–RAJEVSZKIJ 1992, 203; ld még: RAJEVSZKIJ 2002, 92.

Hérodotosz leírása az argippaioszokról azt mutatja, hogy ez a nép nomád életmódot folytatott, arcvo-násai alapján feltételezhetjük, hogy mongolid típusú emberekből állt. Finnugor népként való meghatározása csak Hansen és Pjankov műveiben merült föl.⁴¹

Az isszédon nép a Hérodotosz utáni szerzők szerint a Meótiisz (Azovi-tenger) vidékén élt.⁴² Ez ellentmond a Hérodotosz leírásából kikövetkeztethető helymeghatározásnak. A népet finnugor eredetűnek gondolta Grousset,⁴³ azon belül pedig ugornak K. V. Szalnyikov.⁴⁴ Harmatta úgy vélte, hogy az isszédon nép neve az Iszety folyó nevéből származik, és a jenyiszeji osztjások (ketek) paleoszibériai népére vonatkozik.⁴⁵

A témakör szakirodalma az első publikációk óta eltelt két évszázad folyamán olyan nagyra duzzadt, hogy már csak emiatt sem törekedhettünk teljes kutatástörténeti áttekintésre. A szakirodalom bővebb tárgyalása egyébként is túlnő e cikk terjedelmi keretein és célkitűzésein. A fentebb idézett művek általában Hérodotosz földrajzi leírása és a Hérodotosz által felsorolt népek néprajzi/antropológiai jellegzetességei alapján próbálták meg a felsorolt népeket ma élő népekkel társítani. Egyes kutatók azonban az úgynevezett beszélő neveket (pl. androphagosz = emberevő, melanklainosz = fekete ruhás) is felhasználták véleményük kialakítása során.⁴⁶

A thüsszagétákról, a iürkákáról, az argippaioszokról (kopaszokról) és az isszédonokról szóló információk e népek lakóhelyére és életmódjára tartalmaznak adatokat, a népnevekre azonban nem. Hérodotosz leírása a Don folyótól és az Azovi-tengertől indul (IV/21.) A thüsszagéták a budinoszoktól északra laknak (IV/22.). Az argippaioszokhoz kopár tájon át vezet az út. Ők nagy hegyek tövében élnek (IV/23.) és hallottak az északi tájakon élő emberekről is. A kopaszoktól keletre az isszédonok laknak (IV/25.).⁴⁷ Műve elején Hérodotosz azt írta, hogy az isszédonok a masszagéták szomszédai (I/201.).⁴⁸

A thüsszagéták vadásznak, miként a jürkák is. A jürkák vadászati módszeréről részletes leírás olvasható a IV/22. fejezetben: „*a pusztaságon túl, kissé keleti irányban, a thüsszagéták nagy lélekszámú, különálló népe él, amely vadászatból tartja fenn magát. A közvetlen szomszédságukban, ugyanezen a tájon laknak a iürkák. Ezek is vadászatból élnek, és a következőképpen vadásznak. A vadász felmászik egy fára – mert sűrűn borítják fák a vidéket – és onnan figyel. Mindegyiknek ott van készenlétben a lova, amelyet megtanított hason feküdni, hogy alacsonynak látszék, továbbá a kutyája. Ha a vadász megpillantja a fáról a vadat, nyilával rálő, lemászik a fáról, a lovára pattan, és üldözőbe veszi, nyomában a kutyájával.*”⁴⁹

Hérodotosz leírásában a budinoszoktól északra egy pusztaság található. E pusztaságtól keletre a thüsszagéták, az ő szomszédságában a jürkák élnek, az isszédonok földje pedig az argippaioszok vidékétől keletre található. A hérodotoszi leírás úgy is értelmezhető, hogy az argippaioszoktól északra laknak a thüsszagéták, keletre pedig az isszédonok. A thüsszagétáktól keletre élt jürkák ezek szerint az isszédonok északi szomszédai lehettek.

⁴¹ HANSEN 1844; PJANKOV 1969, idézi DOVATUR–KALLISZTOV–SISOVA 1982, 250–251/234. j.

⁴² Pomponius Mela: De situ orbis libri III. Az Essedonest lásd a II. könyv 1. fejezetében, Szkítia leírásánál. Angol kiadás: Pomponius Mela: Description of the world. Ford. F. E. Romer. Michigan, 1998. Az eredeti latin szöveg több kiadása is letölthető az internetről. Plinius Secundus, Caius: Naturalis historiae libri XXXVII. – IV. 88., VI. 21., 50. Kiadásai: Plinius Secundus, Caius: Naturalis historiae – Naturkunde. München–Zürich, 1974–1999.; Plinius Secundus, Caius: Natural history: with an English translation in ten volumes. Cambridge–London, 1938–1962. Az isszédonok további említéseit ld. HERRMANN 1916.

⁴³ GROUSSET 1970, 10–11, valamint a jegyzetekben is: Notes/Chapter 1. 547. oldal/14. j.; Grousset hivatkozik Tallgren régészeti megállapításaira (TALLGREN 1937), a Tallgren által említett régészeti leletek egy része azonban nem tartozik a mordvinokhoz.

⁴⁴ SZALNYIKOV 1966, 124.

⁴⁵ HARMATTA 1997, 120–123.

⁴⁶ Ld. TOMASCHEK 1889.

⁴⁷ HÉRODOTOSZ 1989, 273–275.

⁴⁸ HÉRODOTOSZ 1989, 100.

⁴⁹ HÉRODOTOSZ 1989, 273.

Hérodotosz leírása a jürkák vadászati módszeréről több elemében egyezik Ibn Fadlán egyik történetével. Ibn Fadlán Kr. u. 922–923-ban járt a volgai bulgároknál követségben. Ott azt a történetet hallotta, hogy a wiszúk országában él egy különös, egyszarvú állat. Az állat vadászatát Ibn Fadlán így írja le: „[A helyiek] nyomon követik őt a steppén és az erdőkben, amíg meg nem ölik. Ez úgy történik, hogy felmáznak a magas fákra, amelyek között él. E célból számos íjász gyűl össze mérgezett nyilakkal, s amikor az állat közöttük van, akkor kilövik rá a nyilakat, s így súlyosan megsebesítik és megölik őt.”⁵⁰

Hérodotosz és Ibn Fadlán művét másfél évezred választja el egymástól, mégis mindkét szerző ugyanazt a vadászati módszert írja le, amely az erdőssztyepp övezetére jellemző. Ibn Fadlán leírása számos mesészerű elemet tartalmaz és a történet helyszínét sem tudjuk beazonosítani. A szöveg szerint Wiszú országa három hónapnyi távolságra van a volgai bulgároktól, és a Wiszúban járt kereskedők mesélték el, hogy Wiszú folyója közelében nagy sztyepp található, és ott él az egyszarvú, amelyre a fent leírt módon vadásznak. Ibn Fadlán és a többi muszlim utazó és geográfus leírása alapján Wiszú a Felső-Káma vidékén, Arú országtól északra lehetett. Ez az erdős terület valószínűleg nem lehetett alkalmas a lovas vadászatra. A Felső-Káma vidékének a Volgai Bulgáriától északra lévő sávban élénk kapcsolata volt az Urálontúllal és Nyugat-Szibériával. Elképzelhető, hogy a Wiszúban járt kereskedők által hallott történet nyugat-szibériai eredetű. Ez azonban csak feltételezés. Bizonyosnak csak annyit tekinthetünk Hérodotosz és Ibn Fadlán leírása alapján, hogy a Kámától a Nyugat-Szibériáig terjedő erdőssztyeppi zónában volt ismert a lovas vadászat.

A jürkák vadászati módszeréről szóló leírásnak nagy szerepe van abban, hogy több kutató a jürkákat az ugorokkal azonosítja. Ez a lehetőség először a nyelvi adatok alapján merült föl. Ugyanis amint fentebb már említettük, az obi-ugor nyelvekben és a magyarban közös eredetű a lótarásra vonatkozó néhány szó, tehát az ugor ősnépesség, majd a magyarok és az obi-ugorok elődei lehettek lovas vadászok.

A lovas vadászat módszeréről fentebb idézett leírás egyértelműen a sztyepp és az erdő közötti átmeneti zónára vonatkozik: a sztyeppén ugyanis nincsenek fák, az erdőben pedig nem lehet lóval üldözni a vadakat. Hérodotosz leírása a jürkák vadászatáról több figyelmet érdemel annál, mint amit eddig kapott a kutatók részéről.

A lóval történő vadászat leírása ismert az obi-ugor folklórból is. Munkácsi Bernát: *Vogul népköltési gyűjtemény* című művének III. kötetében olvasható az a medveének, amelyben a medvét lovas vadász üldözi. Ezt a történetet Munkácsi Bernát összefüggésbe hozta Hérodotosznak a jürkákról szóló leírásával.⁵¹ Az 1930-as években több magyar kutató cáfolni igyekezett azt az állítást, hogy az ugor ősnépesség életmódjának része lett volna a lótenyésztés. Solymossy Sándor szerint a magyarság türk hatásra vált lovasnomád néppé.⁵² Bátky Zsigmond nem fogadta el az egykori manysi lótarás bizonyítékainak a lótenyésztés ugor kori szavait.⁵³ A vitához 1931-ben hozzászólt Zichy István is, aki kizártnak tartotta, hogy az ugor ősnépesség lótenyésztő lett volna.⁵⁴ Munkácsi Bernát szerint a magyarság nem a türköktől, hanem a szkítáktól sajátította el a lótenyésztés fogásait. Amellett érvelt, hogy a halász-vadász életmód nem zárja ki a lótarást.⁵⁵ Évtizedekkel később a régészet felől megérkezett a bizonyítás.

A NYUGAT-SZIBÉRIAI LÓTENYÉSZTÉS RÉGÉSZETI EMLÉKEI

Az ugorok a lovakkal és a lótenyésztés fogásaival minden bizonnyal az andronovói kultúra népességével való kapcsolata során ismerkedett meg. Ez a népesség valamilyen ősiráni típusú nyelvet beszélhetett. A

⁵⁰ IBN FADLÁN 2007, 77.

⁵¹ MUNKÁCSI 1893, 135; 1931, 167.

⁵² SOLYMOSSY 1930, 147.

⁵³ BÁTKY 1930, 120.

⁵⁴ ZICHY 1931.

⁵⁵ MUNKÁCSI 1931, 18.

ló elnevezése az ugor nyelvekben V. V. Napolszkih szerint tokhár eredetű. Az ugor nyelvekben iráni eredetű a szekér megnevezése. Tekintettel arra, hogy a szekér első ismert előfordulásai a szintastai kultúra lelőhelyeiről ismertek, ez feltétlenül arra utal, hogy az ugor ősnépeség Nyugat-Szibériában, a szintastai–andronovói kulturális történeti egység közelében élt, feltehetőleg annak északi peremvidékén az erdő és a sztyepp határán. Összehasonlítva az Urál két oldalán található későbronzkori és vaskori kultúrákat, megállapíthatjuk, hogy az Urál keleti oldalán nagyobb jelentősége volt a lótenyésztésnek, mint a nyugati oldalán. Az Urál keleti oldala felől többször is erős kulturális hatás érte a Volga–Káma vidék népességét. Keleti eredetű lehetett a szejma-turbinói csoport, valamint az ananyjinói és a Pjanij Bor-i kultúrában is erős volt a keleti elem. A Kr. u. I. évezred első felében Szergej Zubov szerint az Uráltólról fegyveres férfiak érkeztek a mordvinok elődei közé.⁵⁶

A nyugat-szibériai andronovói kultúra északi, erdőssztyeppi peremvidékének régészeti kultúráit összefoglaló névvel andronoid kultúráknak nevezik. E kultúrák életében a lótenyésztés igen fontos szerepet játszott. Ez a vidék, a Tobol, az Isim és az Irtis átmeneti zónája a magyar őstörténet szempontjából kiemelt terület. A későbronzkori pahomovói (Kr. e. 13–11. sz.) és a kora vaskori barhatovói (Kr. e. 12/11–8. sz.) kultúrákat O. N. Korocskova határozta meg. Az általa elemzett egykori telepeken kb. ugyanannyi szarvasmarhát és lovat tartottak, és e két fajnál jóval kevesebb birkát és kecskét. Figyelemre méltó volt a kutyák jelenléte is.⁵⁷ A talált csontok és eszközök alapján a népesség alapvetően vadászattal és halászattal foglalkozott. Főleg őzre, szarvasra, vaddisznóra és medvére vadásztak, de a telepeken rókák és hódok csontjai is előkerültek.⁵⁸ A kutyák tartása is a vadászattal hozható összefüggésbe. Az A. V. Matvejev – O. M. Anosko szerzőpárosnak a barhatovói kultúráról írt monográfiájában szintén található egy táblázat a telepeken feltárt állatcsontokról.⁵⁹ Ez a táblázat is a ló kiemelkedő szerepét bizonyítja. A Kr. e. 7. század végétől a Kr. e. 4. század elejéig datálható baitovói kultúra feldolgozója, Szvetlana Cembaljuk meglepve tapasztalta, hogy a kultúra népességének életében milyen nagy szerepe volt a lótenyésztésnek. Szerinte a lovak nagy száma a népesség mozgékonyaságára, gyakori lakóhelyváltoztatására utal.⁶⁰ Szerintünk utalhat a lovas vadászatra is. A baitovói, a gorohovói és a szargatkai kultúra egymáshoz való viszonya (sőt, egymástól való elkülöníthetőségük is) szakmai vita tárgya. A szargatkai kultúra háziállatcsont-leletei között szintén nagy arányban találhatók lócsontok.⁶¹

A jürka nép lakóhelyének meghatározásában eddig kevés figyelmet kapott I. (Nagy) Péter cár szibériai gyűjteményének két darabja. Ezeket a tárgyakat M. P. Gagarin, Szibéria kormányzója így írta le a cárhoz írt 1716-os levelében: „*Két db. Mindkét vadász ló a vaddisznóra.*”⁶² Magyarországon a szibériai gyűjtemény ezen darabjait Munkácsy Mihály és Nagy Géza mutatta be részletesen, midőn a Tolsztoj–Kondakov szerzőpáros könyvét ismertették az *Archaeologiai Értesítő* lapjain.⁶³ A magyar szerzők az övveretek képeit megpillantván azonnal Hérodotosznak a jürkák vadászati módszeréről szóló leírására gondoltak. Az ábrázolt vadászjelenet középpontjában egy vaddisznó látható, amelyet lóháton üldöz egy vadász, miközben íjával célba veszi (*l. kép*). A vadász mögött kutyája látható. A kutya mintha nem a talajon állna, talán egy bokorból vagy a fák közül figyel, fejét a vadász felé fordítja. A képen látható egy másik vadász is, aki egy fa tetején ül, és lovának kantárját fogja, talán így akarja lefektetni a lovat. A magyar szerzők szerint az övvereteken a lovas vadászat egymás utáni jeleneteit együtt ábrázolták a korabeli ötvösművészek, és feltehető, hogy a fán ülő vadász ugyanaz a személy, aki lovával üldözi a vaddisznót. Az oroszországi régészek-művészettörténészek már évtizedek óta

⁵⁶ ZUBOV 2011, 117.

⁵⁷ KOROCKOVA 2010, 70.

⁵⁸ KOROCKOVA 2010, 14.

⁵⁹ MATVEJEV–ANOSKO 2009, 228–229.

⁶⁰ CEMBALJUK 2017, 71.

⁶¹ MOGILNYIKOV 1992, 306; MATVEJEVA–LARIN 2000, 21.

⁶² ZAVITUHINA 1977, 43.

⁶³ MUNKÁCSY–NAGY 1913, 259–260.

kutatják az I. (Nagy) Péter szibériai gyűjteményébe tartozó tárgyak származási helyét. A kutatóknak sikerült egyre inkább szűkíteni azt a területet, ahonnan a leletek származhatnak. Az 1980-as–1990-es évek fordulóján tyumenyi kutatók vetették föl azt a lehetőséget, hogy a cár szibériai gyűjteménye Tobolszk környékéről származik, a kincseket a szargatkai népesség egykori vezetői vitték magukkal a sírba.⁶⁴ Egy másik vélemény szerint a kincsek keletebbi területekről származnak. I. V. Buhgoc és F. Matyigorov katonái az 1715–1716-os hadjárataik során szisztematikusan kirabolták a jamisevói tó, a Kulunda-folyó és az Irtis pavlodari szakaszának mellékén található kurgánokat.⁶⁵ Mivel mindkét nézet szerint a szibériai aranyak Nyugat-Szibéria erdőssztyeppi zónájából származnak, megállapíthatjuk, hogy a Hérodotosz által leírt vadászati módszert ezen a területen alkalmazták. Hérodotosz idején Nyugat-Szibéria erdőssztyeppi zónájában együtt élhettek a terület uráli őslakói (a nyugati részen a magyarok és a mansik elődei, keletebbre pedig szamojéd csoportok) és az erdőssztyepp déli, a sztyepp vidékével érintkező övezetében pedig a lovas kultúrát ezen a területen elterjesztő és valamilyen iráni dialektust beszélő népek.

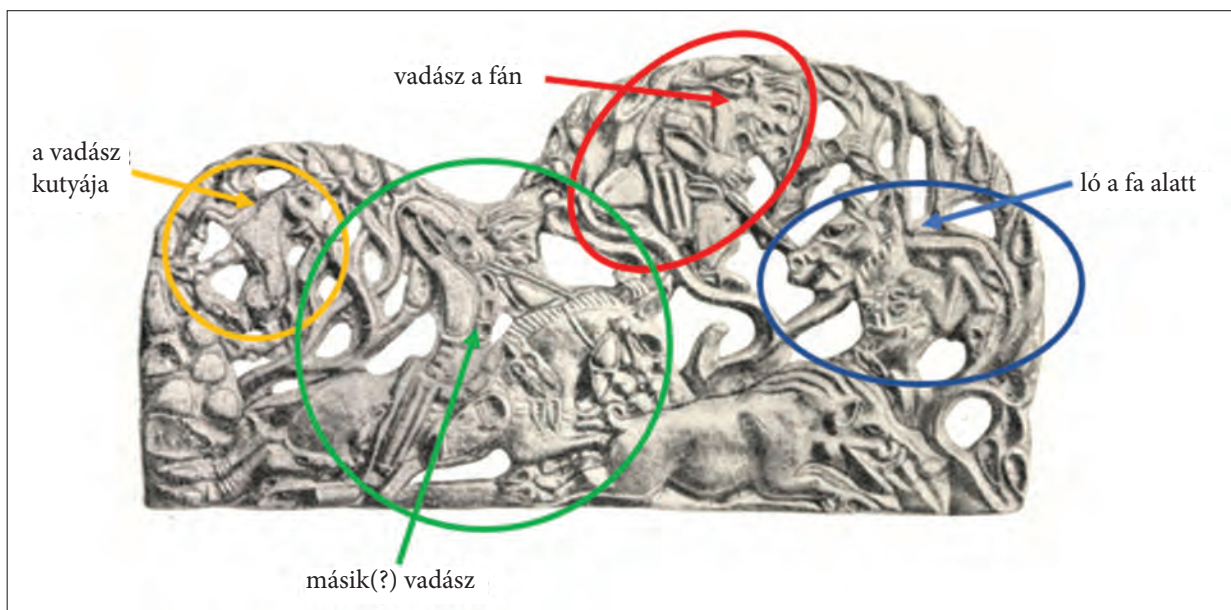

1. kép: A lovas vadászat ábrázolása I. (Nagy) Péter cár szibériai gyűjteményének egyik övveretén
TOLSZTOJ–KONDAKOV 1890, 60 nyomán

Fig. 1.: Equestrian hunting depicted on a belt mount from the Siberia collection of Tzar Peter the Great After Tolstoy–Kondakov (TOLSZTOJ–KONDAKOV 1890, 60)

A JÜRKA NÉPNÉV ÉS A JURGA FOLYÓNÉV ESETLEGES KAPCSOLATA

A jürkák lakóhelyének behatárolásában esetleg segíthet a népnév további vizsgálata. A jürka–Jugra azonosítás nem fogadható el, a Jugra terület- és népnév fentebb kifejtett északkelet-európai eredete miatt. A jürka és az ugor népnév etimológiai kapcsolata sem igazolható. Meg kellene azonban vizsgálni, hogy a jürka népnév kapcsolatban lehet-e a Tobol egyik mellékfolyójának, a Jurgának a nevével. Elméletileg nem lehetetlen, hogy egy népesség saját nevét egy folyó neve után válassza, illetve, hogy egy folyó vidékére érkező idegenek az ott talált népességet a folyóról nevezzék el (pl. a moksa és a vogul⁶⁶ népnevek

⁶⁴ MATVEJEV–MATVEJEVA 1987, MATVEJEV–MASZLJAKOVA 1991, MATVEJEV 1992.

⁶⁵ FROLOV 2019.

⁶⁶ NAPOLSKIH 2015, 193.

is folyónevekre vezethetők vissza). *Noord en ost Tartarye* című művében Nicolaes Witsen Jugra nevét a tatár jurga 'ló' szóból vezeti le.⁶⁷ A tatár szó jelentése más források szerint 'ló, poroszka ló'. A Jurga folyó nevével kapcsolatban is olvasható ez az etimológia.⁶⁸ Ez azonban csak az egyik lehetséges megfejtés.

A hérodotoszi Jürka népnév és a Tobol mellékfolyója, a Jurga azonosítását több probléma is nehezíti. Jurga néven három másik folyót is ismerünk. Ezek mind Szibériában található, egymástól jelentős távolságra.⁶⁹ Ezenkívül ismertek Jurga nevű települések is, nemcsak Szibériából, hanem Belorussziából is.⁷⁰ B. A. Szerebrennyikov 1955-ben írt tanulmányában foglalkozott az Oroszország európai részén található *-ma*, *-ga*, *-sa* végű víznevekkel. A szerző a régészeti adatok és a földrajzi nevek együttes felhasználásával próbálta megrajzolni Oroszország európai részének betelepülését. Szerebrennyikov ezeket a vízneveket közös eredetűnek tartotta Nyugat-Szibéria hasonló típusú vízneveivel.⁷¹ A. P. Dulzon tanulmányaiban a földrajzi-történelmi körülmények mérlegelésére hívta fel a figyelmet. Megfigyelése szerint azonos hangalakú végződéses származhatnak különböző nyelvekből is.⁷² A *-ga* folyónévvégződést a szölkupok által lakott területen a szölkup *-zъ*, *-zъи*, *-zъу* alakokból származtatta.⁷³ A témával egy konferenciaelőadásában is foglalkozott. Akkor a *-ga* és a *-ma* végű földrajzi neveket is szamojéd eredetűnek tartotta.⁷⁴ A Szerebrennyikov által összegyűjtött *-ga* végű folyóneveket A. K. Matvejev több altípusra bontotta, illetve kimutatta, hogy több esetben az eredeti *tő* mássalhangzóra végződik, és csak orosz nyelvi környezetben került *-a* hang a szó végére.⁷⁵ Ugyanabban a tanulmányában kevésbé tartotta valószínűnek Dulzon véleményét a *-ga* végződés szamojéd eredetéről. Érvként azt is felhozta, hogy az északi orosz vidékre nem terjedt ki a szamojéd őshaza területe.⁷⁶ Ugyanabban az évben megjelent másik tanulmányában határozottan elutasította a *-ga* víznévvégződés szamojéd eredetét.⁷⁷ Matvejev bírálatára reagálva Dulzon azt írta, hogy a szelkup eredetű *кѣ* 'peka' tőből származó *-ga* végződés nincs kapcsolatban az Urál európai oldalának *-ga* víznévvégződéseivel.⁷⁸ Egyes *-ga* végződésű kelet-európai víznevek orosz eredetére mások is rámutattak.⁷⁹ A különböző eredetű végződéses véletlenszerű egybeeséséről írt V. V. Napolszkih is.⁸⁰ A kelet-európai állítólagos „ugor-szamojéd” földrajzi nevekkal foglalkozó tanulmányában A. K. Matvejevra hivatkozva cáfolta Dulzon elméletét.⁸¹ A Jurga folyónév etimológiájával a Szavilova–Litvinov szerzőpáros foglalkozott. Tanulmányukban több javaslatot is említettek a Jurga etimológiájával kapcsolatban. Ezek között nyilvánvalóan naiv és tudománytalan magyarázatok is vannak (pl. a török és szláv megfejtési javaslatok). Sajnos a szerzők hivatkozásai sem pontosak, így művük nem sokban járult hozzá a Jurga folyónév eredetének megfejtéséhez.⁸² A jürka

⁶⁷ WITSEN 1705, 776.

⁶⁸ SZAVILOVA–LITVINOV 2016, 1172.

⁶⁹ 1) A Tobol mellékfolyója a Tyumenyi területen (127 km); 2) Az Ilim mellékfolyója az Irkutszki területen, az Angara medencéjében (15 km); 3) Az Olenyij mellékfolyója a Csukotkai Autonóm Körzetben (6 km); 4) A Telyeckoje-tóba ömlő folyó az Altaj Köztársaságban (6 km)

⁷⁰ 1) город в Кемеровской области России; 2) посёлок в Ветковском районе Гомельской области Белоруссии; 3) деревня в Абатском районе Тюменской области России

⁷¹ SZEREBRENNYIKOV 1955, 30.

⁷² DULZON 1959, 36.

⁷³ DULZON 1959, 39.

⁷⁴ DULZON 1960, 6–8.

⁷⁵ MATVEJEV 1964, 67–68.

⁷⁶ MATVEJEV 1964, 80–81.

⁷⁷ MATVEJEV 1964a, 115.

⁷⁸ DULZON 1970, 88.

⁷⁹ ПОВОП 1965, 105–111; JASCSENKO 1974, 96–97.

⁸⁰ НАПОЛСЗКИХ 2015, 186–194.

⁸¹ НАПОЛСЗКИХ 2015, 29–30, 195–197.

⁸² SZAVILOVA–LITVINOV 2016.

népnév és a Jurga folyónév esetleges kapcsolata további vizsgálatokat igényel. Amennyiben kizárható a Jurga orosz és török eredeztetése, akkor érdemes meggondolni a kapcsolatát a jürka népnévvel.

MIRŐL TANÚSKODNAK A FENTEBB FELSOROLT ADATOK?

1. A Kr. e. 5. században élt Hérodotosz szerint a jürka nép lovas vadász volt.
2. A Hérodotosz szövegeit elemző tudósok egy része szerint a jürka nép Nyugat-Szibériában élt, népnevük azonosítható a jugra/Jugra/jugor nép- és helynévvel. (Ez utóbbi cáfolható.)
3. A nyelvészeti adatok szerint a magyar és az obi-ugor nyelvekben az ugor alapnyelvre vezethető vissza a lóirtásra utaló néhány szó és kifejezés.
4. A manysi folklórban megőrződött a lovas vadászat emléke.
5. Munkácsi Bernát az 1–4. pontban felsoroltakból arra következtetett, hogy a jürkák azonosíthatók a magyarok és az obi-ugorok elődeivel (az orosz évkönyvekben említett Jugra azonban nem Nyugat-Szibériában volt). Más őstörténészekkel szemben nem látott semmi ellentmondást abban, hogy a magyarok elődei halásztak-vadásztak, ugyanakkor lovat is tenyésztettek.
6. Munkácsy Mihály és Nagy Géza könyvismertetésükben úgy vélték, hogy egy szibériai arany övveretpár a lovas vadászatot ábrázolja.
7. Ez az I. (Nagy) Péter cár szibériai aranyai közé tartozó övveretpár az újabb kutatások szerint Nyugat-Szibériából származik.
8. A régészeti adatok alapján a nyugat-szibériai erdőssztyepp népessége a bronzkor végétől kezdve egyre több lovat tenyésztett, életmódjára a vadászat-halászat és az állattenyésztés volt jellemző. A telepátásokon a háziállatsontok között a ló- és szarvasmarhacsontok dominálnak, arányuk kb. egyenlő (40–40%).
9. A jürka népnévnek és a Jurga folyó nevének kapcsolata nem zárható ki.

A fentiekből leginkább az következik, hogy a magyar nyelv és a magyar nyelvet beszélő népesség őshazája Nyugat-Szibériában keresendő. Az ugor alapnyelvet beszélő közösség, majd a nyelvi elkülönülés útjára lépett magyarok és más ugor csoportok megélhetését a vadászat-halászat és az állattenyésztés biztosította. Főleg lovat és szarvasmarhát tenyésztettek. A magyarok és az erdőssztyepp övezetében a nyelvi önállóság útjára lépett obi-ugor közösségek (feltehetőleg manysik elődei) a Kr.e. II. évezred utolsó negyedében kifejlesztették a lovas-kutyás vadászat módszerét.

FORRÁSOK

- HÉRODOTOSZ 1989: *Hérodotosz: A görög-perzsa háború*. Ford., utószó és jegyz.: Muraközy Gy. Budapest 1989.
- IBN FADLÁN 2007: Ibn Fadlán: *Beszámoló a volgai bolgárok földjén tett utazásáról*. Ford., jegyz. és utószó: Simon R. Budapest 2007.

IRODALOM

- ASPELIN 1875: Aspelin J. R.: *Suomalais-ugrilaisen Muinastutkinnon Alkeita*. Helsinki 1875.
- BÁRCZI 1950: Bárczi G.: A magyar nyelvtörténet korszakai. *Magyar Nyelv* 46 (1950) 1–8.
- BÁRCZI–BENKŐ–BERRÁR 1967: Bárczi G. – Benkő L. – Berrár J.: *A magyar nyelv története*. Budapest 1967.

- BÁTKY 1930: Bátky Zs.: Lovas népek voltak-e az ugorok? (Válasz Mészöly Gedeonnak). *Ethnographia* 41 (1930) 119–122.
- BENKŐ 1977: Benkő L.: Magyar nyelvtörténet – magyar őstörténet. In: *Magyar őstörténeti tanulmányok*. Budapest 1977, 45–57.
- BENKŐ 1997: Benkő L.: A honfoglaló magyarság nyelvi viszonyai és ami ezekből következik. In: *Honfoglalás és nyelvészet. A honfoglalásról sok szemmel* 3. Budapest 1997, 163–176.
- СЕМБАЛЮК 2017: Сембалюк, С. И.: *Баитовская культура начала раннего железного века в лесостепном и подтаежном Притоболье*. Диссертация на соискание ученой степени кандидата исторических наук. Тюмень 2017.
- DOVATUR–KALLISZTOV–SISOVA 1982: Доватур, А. И. – Каллистов, Д. П. – Шишова, И. А.: *Народы нашей страны в «истории» Геродота*. Москва 1982.
- DULZON 1959: Дульзон, А. П.: Вопросы этимологического анализа русских топонимов субстратного происхождения. *Вопросы языкознания* 4 (1959) 35–46.
- DULZON 1960: Дульзон, А. П.: Этнический состав древнего населения Западной Сибири по данным топонимики. In: *Доклады делегации СССР [на XXV Международном конгрессе востоковедов]*. Москва 1960, 6–8.
- FODOR 2001: Fodor I.: Finnugor régészet – egykor és ma. In: *Vade mecum! A huszonötödik óra. Az Uralisztikai Tanszék Kiadványai* 9. Szombathely 2001, 53–112.
- FODOR 2008: Fodor I.: Prémkereskedelem, művészet, hitvilág. Kereskedelem és hatása őseink korában. In: *Tradicionális kereskedelem és migráció az Alföldön. Az Arany János Múzeum Közleményei* 11. Nagykőrös 2008, 127–188.
- FROLOV 2019: Фролов, Я. В.: К вопросу о территории обнаружения предметов из Сибирской коллекции Петра I. *Известия Алтайского государственного университета* 5 (2019) 107–111.
- GOMBOCZ 1940: Gombocz Z.: *Magyar történeti nyelvtan. Hangtan*. Budapest 1940.
- ГРАКОВ 1947: Граков, Б. Н.: Чи мала Ольвия торговельні зносини з Поволжям і Приураллям в архаїчну та класичну епохи? *Археологія* 1 (1947) 23–28.
- GROUSSET 1970: Grousset, R.: *The Empire of the Steppes. A History of the Central Asia*. New Brunswick–New Jersey 1970.
- HANSEN 1844: Hansen, A.: *Ost-europa nach Herodot mit Ergänzungen aus Hippocrates*. Dorpat 1844.
- HARMATTA 1997: Harmatta J.: A magyarok nevei a görög nyelvű forrásokban. In: *Honfoglalás és nyelvészet. A honfoglalásról sok szemmel* 3. Szerk.: Kovács L. – Veszprémy L. Budapest 1997, 119–140.
- HEEREN 1817: Heeren A. H. L.: *Ideen über die Politik, den Verkehr und den Handel der vornehmsten Völker der alten Welt. Erster Theil, Asiatische Völker. Zweite Abtheilung, Phönicië, Babylonier, Scythen, Indier*. Wien 1817.
- HERBERSTEIN 1988: Герберштейн, С.: *Записки о Московии*. Москва 1988.
- HERRMANN 1919: Herrmann, A.: Iyrkai. Art. In: *Realencyclopädie der Classischen Altertumswissenschaft (PWRE)* 10 (1919) 1386–1390.
- HONTI 1982: Honti L.: *Geschichte des obugrischen Vokalismus der ersten Silbe*. Budapest 1982.
- JASCSENKO 1974: Ященко А. И.: Языковая принадлежность топонимии и микротопонимии Курской области In: *Топонимия Центральной России. Вопросы географии*. Сборник 94. Москва 1974.
- KISS 2017: Kiss J.: A magyar nyelvtörténet korszakolásának kérdésköréhez. *Magyar Nyelv* 113 (2017) 129–145.
- KISS–PUSZTAI 2018: Kiss J. – Pusztai F.: *A magyar nyelvtörténet kézikönyve*. Budapest 2018.
- KOROSKOVA 2010: Корочкова, О. Н.: *Взаимодействие культур в эпоху поздней бронзы (андроноидные древности Тоболо-Иртышья)*. Екатеринбург 2010.
- KRETSCHMER 1923: Kretschmer, K.: Scythae. Art. In: *Realencyclopädie der Classischen Altertumswissenschaft (PWRE)* II:2, 1923, 923–942.

- MARQUART 1903: Marquart, J.: *Osteuropäische und ostasiatische Streifzüge*. Leipzig 1903.
- MATOLCSI 1982: Matolcsi J.: *Állattartás őseink korában*. Budapest 1982.
- MATVEJEV 1964: Матвеев, А. К.: Субстратная топонимия Русского Севера. *Вопросы языкознания* 2 (1964) 64–83.
- MATVEJEV 1964a: Матвеев, А. К.: О древнем расселении самодийцев по данным топонимики. In: *Топонимика Востока*. Москва 1964, 101–115.
- MATVEJEV 1992: Матвеев, А. В.: Известия о «бугровании» в Западной Сибири и проблема происхождения Сибирской коллекции Петра I. In: *Вопросы истории археологических исследований Сибири. Межведомственный сб. науч. трудов*. Омск 1992, 161–179.
- MATVEJEV–ANOSKO 2009: Матвеев, А. В. – Аношко, О. М.: *Зауралье после андроновцев. Бархатовская культура*. Тюмень 2009.
- MATVEJEV–MASZLJAKOVA 1991: Матвеев, А. В. – Маслякова, Н. Н.: Известия о «бугровании» в Западной Сибири и проблема происхождения Сибирской коллекции Петра I. In: *Проблемы изучения саргатской культуры. Тезисы докладов конференции*. Омск 1991, 37–41.
- MATVEJEV–MATVEJEVA 1987: Матвеев, А. В. – Матвеева, Н. П.: Ювелирные изделия Тютринского могильника (К проблеме Сибирской коллекции Петра I). In: *Антропоморфные изображения*. Новосибирск 1987, 191–201.
- MATVEJEVA–LARIN 2000: Матвеева, Н. П. – Ларин, С. И.: О характере расселения и хозяйства племен саргатской культуры. *Российская археология* 2000:2, 15–25.
- MÉSZÖLY 1929: Mészöly G.: Mióta lovas nép a magyar? *Népünk és nyelvünk* 1 (1929) 205–214.
- MINNS 1929: Minns, E. H.: Scythians and Northern Nomads. In: *The Cambridge Ancient History* 3. Cambridge 1929, 179–203.
- MOGILNYIKOV 1992: Могильников, В. А.: Саргатская культура. In: *Степная полоса Азиатской части СССР в скифо-сарматское время* (отв. ред.: Мошкова, М. Г.). Москва 1992, 292–311.
- MOLNÁR 1955: Мольнар, Э.: *Проблемы этногенеза и древней истории венгерского народа*. Studia Historica 13. Будапешт 1955.
- MUNKÁCSI 1893: Munkácsi B.: *Vogul népköltési gyűjtemény* 3. *Medveénekek*. Budapest 1893.
- MUNKÁCSI 1931: Munkácsi B.: A magyar lovasélet ősisége. *Ethnographia* 42 (1931) 12–20.
- MUNKÁCSY–NAGY 1913: Munkácsy M. – Nagy G.: Orosz műemlékek és régiségek. Kiadják gr. J. Tolsztoj – N. Kondakov. *Archaeologiai Értesítő* 23 (1913) 255–261.
- MÜLLENHOFF 1892: Müllenhoff, K.: *Deutsche Altertumskunde* 3. Berlin 1892.
- НАПОЛЬСКИХ 2015: Напольских, В. В.: *Очерки по этнической истории*. Казань 2015.
- NEUMANN 1847: Neumann K.: *Die Völker des südlichen Russlands in ihrer geschichtlichen Entwicklung*. Leipzig 1847.
- ПЯНКОВ 1969: Пьянков, И. В.: Аргиппеи: источники. *Учёные записки Уральского государственного университета* 101. Серия истории 17 (1969) 104–115.
- ПОГРЕБОВА–РАЕВСКИИ 1992: Погребова, М. Н. – Раевский, Д. С.: *Ранние скифы и древний восток. К истории становления скифской культуры*. Москва 1992.
- ПОПОВ 1965: Попов, А. И.: *Географические названия (введение в топонимику)*. Москва–Ленинград 1965.
- РАЕВСКИИ 2002: Раевский, Д. С.: Степная и лесостепная Евразия в 1 тыс. до н.э. In: *История татар с древнейших времен в семи томах. Том I. Народы степной Евразии в древности*. Казань 2002, 77–92.
- RÉDEI 1991: Rédei, K.: Bemerkungen zu zwei misslungenen etymologischen Versuchen. *Finnisch-ugrische Forschungen* 50 (1991) 161–171.
- RÓNA-TAS 1999: Róna-Tas A.: *Hungarians and Europe in the Early Middle Ages*. Budapest 1999.

- RÓNA-TAS 2011: Róna-Tas A.: Az Uráltól a Kárpát-medencéig. Új kutatási eredmények a korai magyar történelemről. *História* 2011:8, 2–6.
- RUGYENKO 1960: Руденко, С. И.: *Культура населения Горного Алтая в скифское время*. Москва–Ленинград 1960.
- Šafarik 1844: Šafarik, P. J.: *Slawische Alterthümer* 1–2. Leipzig 1843–1844.
- SOLYMOSSY 1930: Solymossy S.: A honfoglalás előtti magyarság etnikumához. *Magyar Nyelvőr* 59 (1930) 143–147.
- SZAVILOVA–LITVINOV 2016: Савилова, С. Л. – Литвинов, Ю. Б.: Этимолография проблемы топонима «Юрга» *Молодой ученый* 7 (2016) 1171–1173.
- SZALNYIKOV 1966: Сальников, К. В.: Об этническом составе населения лесостепного Зауралья в сарматское время. *Советская этнография* 1966:5, 118–124.
- SZEREBRENNYIKOV 1955: Серебренников, Б. А.: Волго-окская топонимика на территории Европейской части СССР. *Вопросы языкознания* 6 (1955) 19–31.
- SZMIRNOV 1952: Смирнов, А. П.: *Очерки древней и средневековой истории народов Среднего Поволжья и Прикамья*. Материалы и исследования по археологии 28. Москва 1952.
- SZMIRNOV 1964: Смирнов, К. Ф.: *Савроматы. Ранняя история и культура сарматов*. Москва 1964.
- SZMIRNOV 1966: Смирнов, А. П.: *Скифы*. Москва 1966.
- TALLGREN 1937: Tallgren, A. M.: Sur l'origine des antiquités dites mordviennes *Eurasia Septentrionalis Antiqua* 11 (1937) 122–133.
- TOMASCHEK 1889: Tomaschek W.: Kritik der ältesten Nachrichten über den skythischen Norden 1–2. *Sitzungsberichte d. Phil.-Hist. Classe d. Kais. Akademie d. Wissenschaften* 116 (1889) Wien, 715–780.; 117. Wien, I. Abhandlung 1–70.
- TREIDLER 1915: Treidler, H.: Die Skythen und ihre Nachbarvölker. *Archiv für Anthropologie, Neue Folge* 13 (1915) 280–307.
- TRETYJAKOV 1953: Третьяков, П. Н.: *Восточнославянские племена*. Москва 1953.
- VÁSÁRY 1982: Vásáry, I.: The „Yugria” problem. In: *Chuvash Studies*. Ed.: Róna-Tas A. *Bibliotheca orientalis hungarica* 28 – *Asiatische Forschungen* 79. Budapest 1982, 247–257.
- VERES 2000: Az uráli és magyar őshaza meghatározása a legújabb adatok fényében. In: *Nyelvrokonaink*. Főszerk.: Nanovfszky Gy. Budapest 2000, 23–28.
- WITSEN 1705: Witsen, N.: *Noord en Oost Tartarye*. Amsterdam 1705.
- ZAVITUHINA 1977: Завитухина, М. П.: К вопросу о времени и месте формирования Сибирской коллекции Петра I. In: *Культура и искусство петровского времени. Публикации и исследования*. Ленинград 1977, 63–69.
- ZICHY 1931: Zichy I.: Mióta lovas nép a magyar? *Magyar Nyelv* 27 (1931) 12–19.
- ZUBOV 2011: Зубов, С. Э.: *Воинские миграции римского времени в Среднем Поволжье (I–III вв.)*. Saarbrücken 2011.
- ZSEBELJOV 1953: Жебелёв, С. А.: *Северное Причерноморье: Исследования и статьи по истории Северного Причерноморья античной эпохи*. Москва–Ленинград 1953.
- ZSIRAI 1930: Zsirai M.: Finnugor népevek I. Jugria. (Adalékok nyelvrokonaink történetéhez). *Nyelvtudományi Közlemények* 47 (1928–1930) 252–295, 399–452; *Nyelvtudományi Közlemények* 48 (1931) 31–53.
- ZSIRAI 1931: Zsirai M.: Finnugor népevek I. Jugria. (Adalékok nyelvrokonaink történetéhez). *Nyelvtudományi Közlemények* 48 (1931) 31–53.

AT THE DAWN OF HUNGARIAN PREHISTORY IN WESTERN SIBERIA

LÁSZLÓ KLIMA

The amount of linguistic and historical data on the early period of the Hungarian ethnogenesis is very low. The separation of the Hungarian language from the Ugric linguistic unity took approximately half a millennium. It is rather difficult to determine the starting date of this process. Opinions range from 2000 to 1000 BCE, i.e. the difference between the two extremes is 1000 years. According to the climatological-geographical approach, Ugric linguistic and cultural unity dissolved owing to the periodic changes of drier and wetter climate, around the end of the 2nd millennium BCE. This approach claims that the different Ugric groups responded to the changed climatic conditions in different ways. The repeated lifestyle changes and the adoption to the changing climatic changes separated the various Ugric groups both physically and culturally. There is only one historical source which may be connected to the Ugric (Hungarian and Ob-Ugric) early history. Herodotus's descriptions of people living beyond the Scythians have been analyzed for centuries by historians. The people called Issedones, Thyssaetae, Yurkas by Herodotus have been identified as Ugric groups by several researchers. In the literature, the ethnonym Yurka is often connected to the country name and ethnonym Yugra mentioned in the Russian chronicles, consequently, with the Ugric peoples. Herodotus describes the special equestrian hunting method of Yurkas. This description has long been analyzed together with the linguistic fact that in Ugric languages, several words connected to horse breeding can be traced back to the common Ugric proto-language. The hypothesis about the connection between the ethnonym Yurka and the country name and ethnonym Yugra can be refuted both on linguistic and historical grounds. However, there are several archeological data proving that in the 2nd millennium BCE horse breeding played a crucial role in the life of people living in the Trans-Ural region and Western Siberia. A pair of belt mounts from Western Siberia depict equestrian hunting as described by Herodotus: the hunter is sitting in ambush on the tree, while his horse is tied to the tree. Based on linguistic, historical and archeological data, it can be stated that the ethnogenesis of the Hungarian people took place in Western Siberia in the 2–1 millennia BCE. The Yurka people described by Herodotus could have also lived in the same territory, and might have had a part in the Hungarian ethnogenesis.

A FEHÉRLÓFIA MESE MITOLÓGIAI HÁTTERE

SOMFAI KARA DÁVID*

Kulcsszavak: *Fehérlófia, baraba tatárok, Kögüdey-mergen, sámánutazás, dél-szibériai török mitológia, totemősök, török és uráli kapcsolatok*

Keywords: *Whitemare's Son, Baraba Tatars, Kögüdey-mergen, Shamanic journey, Southern Turkic mythology, totemic origin, Turkic and Uralic connection*

Absztrakt: *A magyar „Fehérlófia” egész Euráziában elterjedt mesetípus. Eddig senki sem próbálta feltárni a mese mitológiai hátterét. A probléma megoldásának kulcsát két forrás szolgáltatja. Az első az úgynevezett baraba tatár sámándob, melyet Messerschmidt német geográfus gyűjtött Szibériában 1720 körül. Később Diószegi Vilmos (1923–1972) a sámán dobjának rajzait sikeresen beazonosította: ezek a sámán utazását ábrázolják az alsó és felső világban. A dobon Dél-Szibéria főleg török nyelvű népeinek (altaj-telengit, hakasz, tuva) mitológiai alakjai ismerhetők fel. A 16–17. században iszlám hitre tért baraba tatárokkal ellentétben az említett csoportok megőrizték az iszlám előtti (pogány) belső-ázsiai török hitvilágot.*

A Kögüdey-mergen altaj-telengit eposz fordítása során kiderült, hogy az a Fehérlófia mese egy szibériai változata. Ráadásul az eposzban szereplő mitológiai alakok nevei majdnem megegyeztek a sámándobon Diószegi által azonosított alakokkal. Elmondhatjuk, hogy a Kögüdey-mergen eposz a „sámánutazás” eredettörténete és a dél-szibériai törökök mitológiáján alapszik. Megállapíthatjuk, hogy a Kögüdey-mergen a Fehérlófia mese eposz változata, mely a pogány török mitológiából és sámánhagyományból ered. Több mitológiai alak asztrális jelenségek nevéül is szolgál (Szíriusz, Orion és Nagymedve) Dél-Szibériában és Mongóliában. Ennek a mesének más dél-szibériai variánsai a „Medvefia” nevet viselik, mely arra utal, hogy a dél-szibériai mitikus sámánnak kétféle totemisztikus eredete van: medve és kanca. A dél-szibériai török nyelvű csoportok a tajga és a füves puszta határán élnek (ez az úgynevezett prémút), és kapcsolatban álltak a tajgalakó uráli obi-ugorokkal (hanti, manysi) és szajáni szamojédokkal (kamasz, szölkup). Ez a kapcsolat a Strahlenberg által kiadott baraba tatár anyagból is jól kitűnik. Feltételezhetjük, hogy a magyarok ősei is részei voltak ennek a kulturális régióknak Nyugat-Szibériában, ahol a Fehérlófia mesét is átvehették. Ennek mitológiai háttere régen eltűnt, de Dél-Szibériai török nyelvű csoportjai körében fennmaradt.

Mint korábbi cikkemben rámutattam,¹ a magyar nyelvterületen Fehérlófia néven ismert mesetípus az egyik legerjedtebb szüzsé Euráziában (AaTh 301B). A népvándorlás útvonala mentén, Mongóliától egészen a Kárpát-medencéig szinte mindenhol megtaláljuk. Bár ez a mese a világ számos pontján elterjedt, mégis fontos tisztázni, vajon honnan eredhet, mi lehet a mitológiai háttere? A megfejtést Diószegi Vilmos dél-szibériai török folklórral kapcsolatos kutatásai adták.

Diószegi Vilmos (1923–1972) tunguz filológus és etnológus először Baráthosi Balogh Benedek (1870–1945) Amur-menti (nanaj, ulcsa) terepmunkáját akarta folytatni, de erre akkor nem kapott lehető-

* PhD, Tudományos főmunkatárs, ELKH Bölcsészettudományi Kutatóközpont Néprajztudományi Intézet, Etnológiai Osztály, 1097 Budapest, Tóth Kálmán utca 4/B. somfaikara@gmail.com

¹ SOMFAI KARA 2007a.

séget. Ezért 1957–1964 között több terepmunka során kutatta Dél-Szibéria és Észak-Mongólia török és mongol ajkú őslakos népeit:

- 1) nyugati burjátok (bulagat) (1957)
- 2) jenyiszeji kirgiz vagy hakasz: szagaj-beltir, kojbal (1957)
- 3) Uda-menti réntartó tuva (tofa) (1958)
- 4) Tozsu-vidéki réntartó tuva (1958)
- 5) pusztai tuva (Ká-hem, Hemdzsik) (1958)
- 6) keleti burját (hori vagy aga) (1960)
- 7) keleti urianhai (arig-urianhai) (1960)
- 8) darhat és Hövszgül-vidéki réntartó tuva (toha) (1960)
- 9) hotogoid (észak-halha) (1960)
- 10) Bij-menti kumandi és Altaj-vidéki telengit (1964)

Diószegi Vilmos ezen kutatásai során nemcsak Dél-Szibéria népeinek sámán-hagyományait, mitológiáját ismerte meg, hanem felvázolta azokat az etnikai folyamatokat, mely a különböző török, mongol és tunguz ajkú csoportok sámán folklórából kimutathatók. Ezen ismereteit több cikkben publikálta,² de talán az egyik legjobb cikke csak *post humus* jelent meg. Ebben Daniel Gottlieb Messerschmidt (1685–1735) porosz (német) utazó által 1721-ben, Nyugat-Szibériában, a Baraba-vidéki tatárok (kipcsak-törökök) körében gyűjtött sámán-tárgyakat vizsgálta meg, és rámutatott a térség török és ugor/szamojéd (hanti és szölkup) nyelvű csoportjai közötti párhuzamokra. Kiváltképp a sámándob (*tüingür*) rajzait elemezte részletesen.³

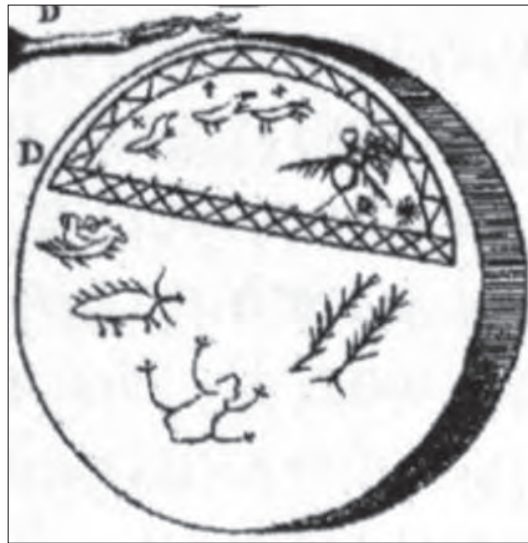

1. kép: Baraba tatár sámándob (tüingür) felső részének rajzai (STRAHLENBERG 1730)
Fig. 1. Baraba Tatar shaman's drum (tüingür) drawings on its top (STRAHLENBERG 1730)

A Baraba-tatárok (Novoszibirszk megye) a Szibir Kánság (1468–1598) idején névleg felvették az iszlámot, a (dzsocsida mongol) Sibán nemzetség kánjainak vallását (16. század). Azonban pogány mitológiájukat, sámán-hagyományaikat is megőrizték a 18. századig.⁴ Diószegi cikkében rámutatott, hogy a dobon szereplő figurák egytől-egyig azonosíthatók a dél-szibériai pogány török (altaj-telegnit, hakasz-sór,

² DIÓSZEGI 1962; 1963; 1967; 1968.

³ DIÓSZEGI 1978.

⁴ GOLDEN 1992, 329.

tuva) csoportok mitológiai alakjaival. A sámándobon a következő ábrák láthatók (zárójelben az altaj-telengit elnevezést használom):

- 1) Égig-erő világfa (*Bay-kaying*)
- 2) Az égbe (*tengeri*) vezető út (*taram-jol*)
- 3) A fa tetején lakó, égbe repülő Hatalmas madár (*Kaan-kuš*)
- 4) Nyilazó lovas (a *kam*, azaz sámán túlvilági utazása) a hátasán (*tün-buura*)
- 5) Hatalmas, mindent lenyelő szörnyeteg (*Ker-jutpa*)
- 6) Az alsó világ ura vagy követe (*elči*) béka képében (*Bay-baka*)
- 7) A sámán segítői (3 db *tün-buura* vagy *üč-miygak* „három szarvas”)

ALTAJ-TELENGIT KÖGÜDEY-MERGEN EPOSZ

A Kögüdey-mergen eposzt 1963-ben Szazon Szurazakov (1925–1980) altaj-telengit folklorista gyűjtötte Alekszej Kalkin (1925–1998) mesélőtől egy magnetofonnal. A felvett szövegből később 7738 sor jelent meg a Szovjetunió népeinek eposz sorozatában.⁵



2. kép: Alekszej Kalkin altaj-telengit eposz-énekes Dzsabagan falu határában
(A kép jobb szélén a szerző, fotó Kunkovác László 1995, Altaj Köztársaság, Oroszország)
Fig. 2. Aleksei Kalkin Altai-Telengit epic singer at the border of Jabagan village
(The author on the right of the picture, photo by Kunkovác László 1995, Russia)

Az eposz Maaday-Kara néven vált ismerté, de valójában a fiáról, Kögüdey-mergenről szól. A gyermeke, Kögüdey születésekor egy gonosz kán, Kara-Kula megtámadja Maaday-Kara országát, és népét fogságba ejti. Maaday-Kara ezért a gyermeket egy bölcsőbe teszi, és az égig érő fa (*Bay-Kaying*) odvába rejti el. Később az elhajtott méneséből egy Fehér kanca (*Bos-bee*) visszaszalad, hogy a fa odvába elrejtett

⁵ PETROSZJAN 1973.

gyermeket felnevelje. A nevelésben Altaj gazdaszelleme (*Altay eezi*) is a segítségére lesz. Kögüdey-mergen felnövekedve útra kel, hogy szüleit és népét kiszabadítsa a rabságból. Kara-kula lelkét (*süne*) azonban három gímszarvas (*üč miygak*) gyomrába rejtették. Ekkor Kögüdey lenyilazza a három szarvast, hiába próbálnak azok előle az égbe menekülni.

A lenyilazott szarvasok gyomrából Kögüdey megszerzi Kara-kula lelkét és elpusztítja őt. Kiszabadítja népét a rabságból, így most visszatérhetnek a napfényes Altajba. Kara-kula kán felesége Kara-Taajji egy alvilági lény (*Abra-moos*) volt, az alvilág (*astii oroon*) urának, Erlik bégnek hét lánya közül az egyik. Kara-Taajji most Kögüdey-mergen felesége szeretne lenni, de a hős őt elutasítja.

Kara-Taajji ezért bosszút esküszik Kögüdey-mergenre, aki közben elindul feleséget keresni magának. Útközben hat hozzá hasonló vitéz csatlakozott hozzá. Kögüdey-mergen Ay-kaan lányát, Altin-Küsküt kéri feleségül, de csak úgy szerezheti meg, ha kiáll hét próbát. A hét próbát a hét egyforma legény teljesíti. Kögüdeynek az alvilágba kell leereszkednie, ahol a hatalmas *Ker-balik* vagy *Ker-jutpa* szörnyeteg lakozik. Ez a hatalmas szörnyeteg, képes egyben felfalni azt, akivel találkozik (*jutpa* jelentése „felfaló”).



3. kép: *Ker-jutpa* vagy *Ala-moos* (KENIN-LOPSZAN 1997, 122)

Fig. 3. *Ker-jutpa* or *Ala-moos* (KENIN-LOPSZAN 1997, 122)

Efféle szörnyeteg (altaj-telengit *Ker-jutpa*) a tuva nyelvterületen is ismert *Ala-moos* „tarka démon” néven. Mongus Kenin-Lopszan könyvében is találunk ábrázolást egy olyan rituális tárgyról (tuva *eeren*, vagy mongolul *onggon*), melyet a sámánok használtak szertartásaik során.⁶

Az eposzban Kögüdeynek a szörnyet nem kell elpusztítania, csak uszonyait kell megszereznie. Az alsó világból való visszatérése után a kán megretten és lányát neki adja feleségül. Közben azonban Kara-Taajji alvilági asszony úgy áll bosszút, hogy Kögüdey szüleinek lelkét (*süne*) elrabolja és magával viszi az alvilágban.

Kögüdey-mergen ekkor leereszkedik az alsó világba, hogy Kara-Taajjin és Erlik-bégen bosszút álljon és szülei lelkét visszaszerezze. Alvilági utazása során egy pokoljárás képe tűnik fel előttünk, melyet buddhista hatásnak tekinthetünk, és az Altajtól a Hingán hegységig megjelenik a belső-ázsiai népek mitológiájában.⁷ Kögüdey először Kara-Taajjin áll bosszút, de az apját is el akarja pusztítani. Erlik-bég palotáját békafejű vitézek őrzik, de Kögüdeynek sikerül bejutnia. Végez az alvilág urával, és az összes szenvedő lelket kiszabadítani onnan.

⁶ KENIN-LOPSZAN 1997, 119–121.

⁷ SOMFAI KARA 2012a.

Ezután Kögüdey-mergen hét társával az égen csillaggá változtak (*Jeti-kaan*, azaz Göncölszekér). A három szarvas (telengit *üč-miygak* vagy mongolul *gurban-maral*)⁸, akiknek a gyomrába rejtették Kara-kula lelkét (*tin*), szintén csillaggá változik. A történetben szereplő égi hajsának az Orion csillagkép a vetülete, ahol a három középső csillag a három szarvas, míg a vadász (*Kögüdey*) a Nagykutya (Canis Major) csillagkép Szíriusz csillaga (mongolul *Köküdei*).⁹

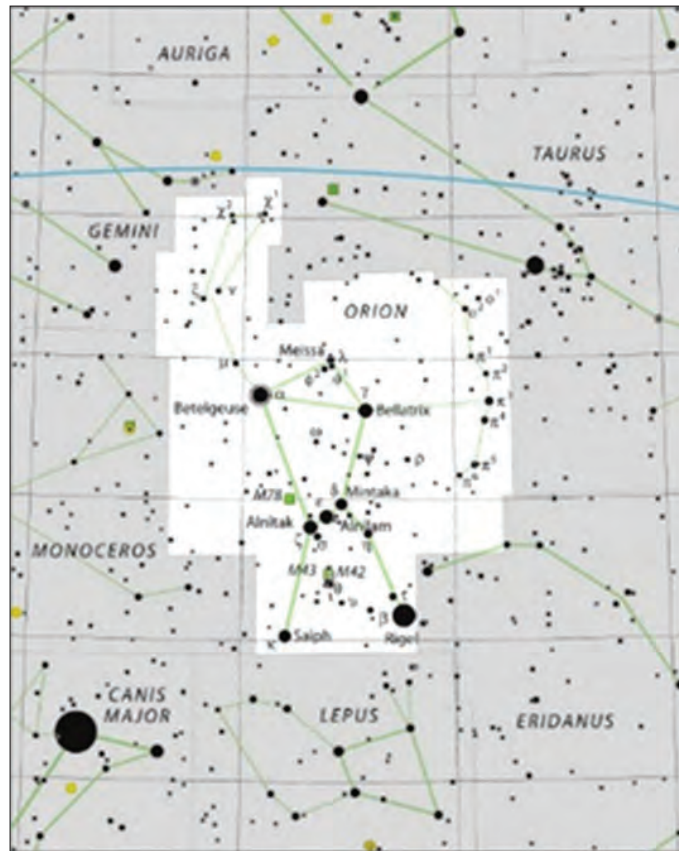

4. kép: Szíriusz (Szürkekancafia Kögüdey) és az Orion három középső csillaga (Három szarvas)
Fig. 4. Sirius (Grey Mare's son Kögüdei) and the three central stars of Orion (Three Deers)

A Kögüdey-mergen eposza tulajdonképpen a Fehérlófia egyik változata. A történetben Kögüdey ugyancsak leereszkedik az alsó világba, hogy az alvilági lényen (*Abra-moos*, vö. Kapanyányi monyók) bosszút álljon. A Fehérlófia-történetből hiányzik a hatalmas madár (*Kaan-kuš*) epizódja. Ugyancsak más a társak esete. A Fehérlófia három társa helyett itt hét egyforma Kögüdey-mergen szerepel, akik nem fordulnak szembe a hőssel, sőt segítenek neki az asszonyszerzésben. Ugyanakkor a három szarvas gyomrába rejtett lélek történetét a magyar népmesekincs másik mesetípusából (AaTh 302A*) ismerjük, pl. Királykis Miklós.

„Fehérlófia” egy sámán képességű (*töz*) személy,¹⁰ aki szimbolikus utazást tesz a szellemvilágba. Megöli az alvilág követét (*Kaan-baka*, vö. magyar Kapanyányi) és az alvilág urát (*Erlík*). Majd elpusztítja az alvilági szörnyet (*Ker-jutpa*), aki az Égigérő fa (*Bay-kadīng*) tetején fészkelő Hatalmas madár (*Kaan-kuš*) fiókáit fenyegeti. Cserébe *Kaan-kuš*, az alsó és a felső világ (*tengeri* vagy *kurbustan*)¹¹ össze-

⁸ KARA 1998, 115.

⁹ KARA 1998, 607.

¹⁰ SOMFAI KARA 2012b, 122.

¹¹ SOMFAI-KUNKOVÁCS 2014, 152.

kötője felrepíti az égbe. Ott lenyilazza a három lélekrejtő (*tin-buura*) lényt, akik áruló társai vagy ellensége lelkeit rejtik. A történet fontosságát mutatja, hogy legfontosabb szereplői mind asztrális mitológiai alakokká változtak, mely elnevezések a mai napig használatban vannak Dél-Szibéria (Észak-Mongólia) török és mongol nyelvű népei körében.¹² Vagyis a Fehérlófia mese a Dél-Szibéria török nyelvű csoportjai (altaj-telengit, jenyiszeji kirgiz/hakasz, tuva stb.) körében fennmaradt mitológiából táplálkozik. Vegyük ennek főbb pontjait:

- 1) A világ hármass felosztása: alsó, középső és felső világ
- 2) A világokat összekötő égigérő fa (*Bay-Terek/Kaying*)
- 3) A világokat ugyancsak összekötő Föld köldöke (kút, üreg stb.)
- 4) A viládfa tetején élő hatalmas madár (*Kaan-kuš/Kakir-ata*, stb.)
- 5) Alvilági hatalmas lény (*Ker-jutpa*)
- 6) Alvilágból feljáró démon (*moos*)¹³
- 7) Testen kívül létező „lelkek” és azokat hordozó állatok (*tin-buura*)
- 8) Nyíllal való jövendölés, sorshúzás (*jölgö*)

Ezeket az elemeket nemcsak a szájhagyományból, mesékből és eposzokból ismerjük, de a dél-szibériai törökök sámánjai (*kam*), szellemközvetítői folklórából is.

Tehát a mitológiai háttér elemzésével bizonyítható, hogy bár a Fehérlófia mese rendkívül elrejtett Euráziában a selyemút és „prémút” menti területeken, egyértelműen dél-szibériai eredetű. Az altaji (török, mongol, tunguz) és uráli (ugor, szamojéd) népek Dél-Szibériában ősidők óta érintkeztek egymással. Ezek az érintkezések jól bizonyíthatók az összehasonlító folklór és etnológiai módszereivel.¹⁴

Természetesen szinte lehetetlen megmondani mikor és milyen érintkezés révén került be a magyar folklórhoz ez a fontos mesetípus. Talán a magyarok egykor részei voltak annak a dél-szibériai kultúrkörnek, ahol a helyi mitológia hatására ez a mese kialakult. Nem kizárható, hogy olyan kulturális elemről van szó, melyet a pogány magyarok hoztak magukkal a Kárpát-medencébe, s egykoron mitológiai háttérrel is tisztában voltak. Ez esetben a pogány magyarok hitvilága a dél-szibériai törökséggel mutat érintkezést. Ez a kultúrkör nagy hatást gyakorolt az Altajtól az Urálig terjedő prémút népeire.

A hatodik századtól a Köktürk vagy Asina (552–659 és 682–77)¹⁵ és az Onok vagy Onogur (581–657)¹⁶ birodalmakban a török lett a *lingua franca*. Ennek főleg kipszak változata terjedt el Dél-Szibériának az Altajtól nyugatra eső térségében, a prémút mentén, míg az Altajtól keletre az ujjur és kirgiz változatok. A kimek (850–1050) majd a kun-kipszak (1050–1223)¹⁷ törzsek dominanciájának idején ez a nyelv tovább terjedt nyugati és déli irányba: Urál, Volga, Kaukázus, Krím, Aral és Szir-darja. Később a térségben létrejövő Dzsocsi Uluszában is a kipszak nyelv lett a *lingua franca*.

Özbek kán (1313–1341) uralkodása idején az iszlám lett az államvallás.¹⁸ Ezért a pogány hitvilág visszaszorult újra Dél-Szibéria azon etnikai csoportjai köze, ahol az iszlám nem fejtette ki hatását (Altaj–Szaján hegyvidék). A folyamatot jól illusztrálja Messerschmidt nyugat-szibériai (Baraba) gyűjtése,

¹² Magából Fehérlófiából a Szíriusz csillag lesz (altaj-telengit *Köğüdey*, mongol *Köküdei*, halha *Xöxdei*), míg a három szarvasból az Orion-öve (altaj-telengit *Üč-müygak*, mongol *Gurban-maral*, halha *Gurwan-maral*). A hét társból alakult ki a Göncölszékér (altaj-telengit *Jeti-kaan*, mongol *Dologan-öbügen*, halha *Doloon-öwgön*).

¹³ A *moos* a mongol *mağus/manggus* elnevezésből ered (SOMFAI KARA 2010, 265). A régi török forrásokból ismert démon elnevezések *ada* vagy *jel-jek*.

¹⁴ DIÓSZEGI 1967; 1968; 1978.

¹⁵ GOLDEN 1992, 126–127.

¹⁶ GOLDEN 1992, 132–141.

¹⁷ GOLDEN 1992, 202–205, 270–277.

¹⁸ GOLDEN 1992, 298.

mely szerint a 18. században még muszlim területen is fennmaradt a pogány mitológia és az ehhez kapcsolódó sámánhagyományok. A Fehérlófia mesetípus a pogány török (dél-szibériai) mitológiából ered és a „prémút” kulturális hatását tükrözi.

MEDVEFIA ÉS FEHÉRLÓFIA

A Fehérlófia mesének több változata ismert a török népek között, ahol Medvefiaként szerepel,¹⁹ pl. tuva *Adig-oglu* vagy nogaj *Ayiw-uli*. Ez a kétféle elnevezés is elgondolkodtató. Vajon milyen megfontolás alapján alakult ki kétféle elképzelés? Az egyikben a kultúrhős a medvétől, a másikban pedig a lótól származik, vagy az neveli fel. Az ember azt várná, hogy míg az eurázsiai erdőlakó-vadászó (réntartó) népcsoportok a medvét választják totemnek, azaz mitikus állatósnek, a pusztalakó lovasnomádok inkább a lovat. De nem ez a helyzet, hiszen számos hagyományosan lóirtó csoport körében (nogaj, karakalpak, ojrat, tuva-urianhai) Medvefiát találjuk. A szerző maga is gyűjtött Medvefia mesét a dobрудzsai nogajok között.²⁰ Ugyanakkor a félig erdőlakó altaj-telengit és jenyiszeji kirgizek közt ismert Kögüdey-mergen történetében, őt egy fehér kanca (*bos-bee*) neveli fel az „égig-érő világfa” tövében.

Mindez jól mutatja, hogy a nomád állattartó és vadászó (pusztalakó és erdőlakó) társadalmak az orosz hódítás (17. század) előtti időkig szoros kapcsolatban álltak egymással. Mindkét területen mitikus jelentősége volt a medve és a ló egyfajta totemként való megjelenésének. Vagyis értelmetlen etnológiai szempontból élesen elválasztani ezeket a kulturális areákat és etnikai csoportjaikat. Ezen népek évszázadokon át szimbiózisban éltek, melynek fontos gazdasági oka volt. A „prémút” sokáig összekötötte a vadászó népeket a lovasnomádokkal. Az erdőlakók a prémmel adóztak (*alban-jasak*)²¹ a lóirtóknak, akik viszont a prémekeket szállították a kereskedelmi útvonalakon.²² A lovasnomád csoportok is nyilván a lóirtás révén tudtak az erdős területekről a pusztákra költözni (Kr. e. 3–2. század),²³ akárcsak az erdőlakó indiánok a préri vidékére (18. század).²⁴ Vagyis Eurázsia belső térségein nem elkülönült lovasnomád és vadászó társadalmak léteztek, hanem két egymással szoros kapcsolatban álló, együttműködő életforma. Ezért lehetséges, hogy ugyanannak a kultúrhősnek medve vagy ló is lehet a totem-állata.

A mese eredetére ugyanakkor annak mitológiai háttere adhat magyarázatot. A Medvefia vagy Fehérlófia számos olyan népcsoport körében ismert, amelyek régóta keresztény, muszlim vagy buddhista környezetben élnek, de megőrizték főbb mitikus alakjaik emlékezetét.

¹⁹ HABUNOVA 2017.

²⁰ SOMFAI 2007b, 111.

²¹ FORSYTH 1994, 26.

²² FORSYTH 1994, 2–3.

²³ Az Altaj hegység vidékén élő belső-ázsiai szkíták vagy szakák a Kr.e. 3. században jelentek meg a prémút tájékán (Pazirik-kurgán), talán ők hozhatták magukkal a lovakat Szibériába. A belső-ázsiai hunok vagy hsiungnuk szintén a Kr.e. 3. századtól vették birtokukba a mai Mongólia területét.

²⁴ WALDMAN 1985, 79–80.

RÉSZLETEK A KÖGÜDEY-MERGEN ALTAJ-TELENGIT HŐSÉNEKBŐL

Fordította eredeti altaj-telengit nyelvből: Somfai Kara Dávid

Szürkekanca az Égig-érő fába rejtett gyermek segítségére siet

- | | | | |
|------|--|------|---|
| 1655 | Miután ezek történtek,
Négyfülű, négyfonatú Szürkekanca,
Négyfülű, négyszarvú,
Negyed-fű szürketehéné vált.
Százágú Vas Nyárfa | 1695 | Lapos kőből fazekát vájt,
Edzsegej-sajtot főz benne.
Fakéregből sátor készít,
És békésen ott megszállt.
Szürke tehén tejét itta, |
| 1660 | Tövéhez jött akkor.
Hangosan bögni kezdett,
Hetvenszer bögte el magát,
Hétszer bődült egy-egy nagyot.
Kilencszögű Kara-tajga hegytetőről, | 1700 | Öregasszony ott jóllakott.
Nézegette szürke tehenét:
– Maaday-Kara Altaj hegyén,
Vajon egy gyerek sem maradt?
Egy sem maradt itt kóborolva? |
| 1665 | Altaj gazdaszelleme (ee) lejött.
Ruha nem fedi a térdét, meztelen,
Nincs mit ennie, üres az erszénye.
Bal kezében réz bot van,
Jobb kezében bronz bot. | 1705 | Bárcsak maradt volna valaki!
Szomorúan üldögélt.
Miközben így szomorkodott,
Kara-tajga hegytetőről,
Vitéz gyermek üvöltése, |
| 1670 | Hetven évet megélt már,
Öregedvén bottal jár.
Hatvan évet betöltötte,
Zápfogai kihullottak,
Altaj hegyén éldegélve, | 1710 | Altaj gazdaszellemeinek,
Jobb fülébe elhallatszott,
Bal fülébe felcsengett:
– Hejej, most aztán – mondta,
Ez meg mi a csuda? – kérdi. |
| 1675 | Ellátta magát élelemmel.
– Altaj vidék gazdája vagyok – mondta.
Kószálgatott erre-arra.
Mikor látta a szürke tehenet,
Szegény asszony megörült. | 1715 | Réz és bronz botjára dőlve,
Kara-tajga hegytetőre,
Hármat pihelve felmászott:
– Éjszaka énekelve járó,
Rossz madárnak a hangja-e? |
| 1680 | Szürke tehén fejét s szemét
Simogatva kényeztette.
– Egyetlen jószág, mely maradt,
Adjon bőségesen tejet.
Az egyetlen tehén, mely maradt, | 1720 | Délbe sírva fekvő,
Kisgyereknek a hangja-e?
Odamegyek és megnézem – mondta.
Hét napig gyalogolt,
És mikor végre meglátta, |
| 1685 | Jó fajtát megelljen! – mondta.
Nézegette az anyóka
A szép szemű szürke tehenet.
Sziklaszirt alá rejtőzve,
Egy szürke bikaborjat, | 1725 | A hegycsúcsnak tetején,
Négyágú nyírfa tövében,
Vitéz gyermek ott aludott.
Négyágú nyírfa nedve,
A szájába volt csurgatva, |
| 1690 | Megellett akkor bizony.
Négyfülű, négyszarvú,
Szürke bikaborjú született.
Sűrű tejét ő megfejte.
Nyírfakéreg vödörébe, | 1730 | Egy kis cső (čorgo) által.
Nyírfa nedve most kiszáradt,
Az odatett cső pedig,
Kiesett a gyermek szájából.
Édesanyja hatrófnyi, |

1735 Tömlőbe öntött teje,
A nyírfának ágaira,
Volt erősen rákötözve.
Úgy harmincrőfnyi volt,
Az odakötözött cumija.

1740 Mikor teljesen kiszáradt,
Vitéz gyermek már hét napja,
Azért zokogott oly nagyon.

Vadászat a három égi szarvasra (üč-miŕgak)

Három Ég legalján akkor,
Három-ünő bensője megindult.
Gidájuk panaszos hangját hallva,
4475 Egy szem fiuknak segíteni,
Három-ég legaljáról leugrottak.
Kilenc helyen szétágazó,
Kara-tajga hegy teteje felé,
Bal fülüket fordították.
4480 Keleti Altajt hallgatták,
Jobb fülüket fordították.
Nyugati Altajt hallgatták,
Andalbé gímszarvas hangját,
Fülelték, merről hallatszik.
4485 Mikor így hallgatództak,
Kögüdey-mergen hős legény,
Két lapockáját összeérintve,
Íját jól megfeszítette.
Reggeltől míg beestéllett,
4490 Estétől, míg hajnalodott,
Száz harcosra halált hozó,
Élő (*tinduu*) nyílvesztőt kilőtte.
A nyíl hegye fellángolt akkor,
A nagyujja meg szikrázott.
4495 Az ég alja felmorajlott,
Altaj hegye is dübörgött.
Kilőtt nyíltól föld rengett,
Altaj hegye megremegett.
Vitéz legény kilőtt nyíla,
4500 Kilencvenkét tollas nyíl,
Három-ünő hasának közepén,
A beleit széthasította.
Aranyláda kihullott belőle,
4505 Fakó rétre pottyant.
Három-ünő a Hármas ég
Aljára lehullott akkor.

Utána Kögüdey-mergen,
Nagyot kiáltást hallatott:
4510 - Nem akartam rosszat,
Kara-Kula szándéka rossz!
Nem az én vétkem volt ez.
A kán vezér vétke bizony!
Jószágaim karámba zárta,
4515 Népemet rabul ejtette.
Szüleimet a kín gyötri most,
Megmenteni bizony őket,
Csak az volt a céloom – mondta.
Három-ünő így válaszolt:
4520 – Vedd el, amit keresel,
Erős fogú Kara-szuru lova,
Sörényén fog heverni már.
Erős hüvelykujjú Kara-Kula,
4525 Ingujjára hajtja a fejét.
Már jó két nemzedék óta,
Hasamnak és a májammak,
Nagy kint okozott bizony.
Nyomta ez az arany doboz,
4530 Áldás néked, hogy kilőtted.
– mondta bizony ez az ünő.
Híres-neves Kögüdey-mergen,
Fogta az aranyozott dobozt.
A Föld-köldöke fekete kövét,
4535 Háromszor megcélozva,
Amikor jól hozzácsapta,
Az aranydoboz széttörött.
A fűrj fiókák pedig benne,
Ketten egymással versengve
4540 A fehér ég (*ak-ajas*) felé,
Kezdték rögvest felrepülni.
Csipogó hangot kiadva ők,
Fehér felhők közé bújtak.

Esővarázslás

Közüdey-mergen kénytelen, 4545 Jobb zsebét kifordította. Kilencélü fekete kövel, A Holdat elsötétítette. Bal zsebét kifordította, Hétélü szürke kövel, 4550 A Napot is eltakarta. A Napot és Holdat akkor, Fekete felleg elfedte.	Altaj hegység felett pedig Nagy fekete vihar támadt. 4555 A tenyerén napfény sütött. S mikor ide-oda lépkedett, A két egyforma fürj fióka, Közüdey-mergen vitéznek, Széttárt ujjai közé akkor, 4560 Verdesve odaszálltak.
---	--

IRODALOM

- FORSYTH 1994: Forsyth, J.: *A History of the Peoples of Siberia. Russia's North Asian Colony (1581–1990)*. Cambridge 1994.
- DIÓSZEGI 1962: Diószegi, V.: Tuva Shamanism: Intraethnic Differences and Interethnic Analogies. *Acta Ethnographica Academiae Scientiarum Hungaricae* 11 (1962) 143–190.
- DIÓSZEGI 1963: Diószegi, V.: Ethnogenic Aspects of Darkhat Shamanism. *Acta Orientalia Academiae Scientiarum Hungaricae* 16 (1963) 55–81.
- DIÓSZEGI 1967: Diószegi, V.: The Origins of the Evenki „Shaman-Mask” of Transbaikalia. *Acta Orientalia Academiae Scientiarum Hungaricae* 20 (1967) 171–201.
- DIÓSZEGI 1968: Diószegi V.: The Origins of the Evenki Shamanic Instrument (Stick, Knout). *Acta Orientalia Academiae Scientiarum Hungaricae* 21 (1968) 265–311.
- DIÓSZEGI 1978: Diószegi, V.: Pre-Islamic Shamanism of the Baraba Turks and some Ethno-genetic Conclusions. In: *Shamanism in Siberia*. Eds.: Diószegi, V. – Hoppál, M. Budapest 1978, 83–167.
- GOLDEN 1992: Golden, P. B.: *An Introduction to the History of the Turkic Peoples*. Wiesbaden
- KENIN-LOPSZAN 1997: Kenin-Lopsan, Mongush B.: *Shamanic Song and Myths of Tuva*. Istor Books 7. Budapest 1997.
- KARA 1998: Kara Gy.: *Mongol-magyar szótár*. Budapest 1998.
- HABUNOVA 2017: Хабунова, Е.: *Сказки народов Евразии. Сын медведя*. Элиста 2017.
- PETROSZJAN 1973: Петросян, А. А. (ред.): Маадай-кара. Алтайский героический эпос. Москва 1973.
- SOMFAI KARA 2007: Somfai Kara D.: A Fehérlófia Eurázsia szerte. In: *Fehérlófia*. Budapest 2007, 111–114.
- SOMFAI KARA 2007a: Somfai Kara D.: Medvefia Ali (nogaj mese). In: *Fehérlófia*. Budapest 2007, 107–108.
- SOMFAI KARA 2010: Somfai Kara D.: Démonok a kirgiz népi iszlámban. In: *Védelmeső Istensége és Démonok. Őseink nyomán Belső-Ázsiában* 4. Szerk.: Birtalan Á. – Kelényi B. – Szilágyi Zs. Budapest, 2010, 263–275.
- SOMFAI KARA 2012: Somfai Kara D.: A pokoljárás buddhista motívuma egy altaji török eposz alapján. Az altaji törökök és a burhánizmus. *Keletkutatás* 2012 ősz, 99–118.
- SOMFAI KARA 2012a: Somfai Kara, D.: Rediscovered Tuva Shamanic Songs in Vilmos Diószegi's Manuscript Legacy. *Shaman* 20 (2012) 109–138.
- SOMFAI KARA–KUNKOVÁCS 2014: Somfai Kara, D. – Kunkovács, L.: Black Shamans of the Turkic-Speaking Telengit in Southern Siberia. *Shaman* 22 (2014) 151–162.
- STRAHLENBERG 1730: Strahlenberg, Ph. J. von: *Das Nord- und Östliche Theil von Europa und Asia*. Stockholm 1730.
- WALDMAN 1985: Waldman, C.: *Atlas of the North American Indian*. New York 1985.

MYTHOLOGICAL BACKGROUND OF THE HUNGARIAN TALE “WHITEMARE’S SON”

DÁVID SOMFAI KARA

The Hungarian tale “Whitemare’s Son” is a widespread story type all over Eurasia. So far nobody tried to identify its mythological background.

The key to solve this problem came from two sources. The first is a so-called Baraba Tatar shaman’s drum collected by Strahlenberg around 1720 as prisoner of war in Siberia. Later Vilmos Diószegi (1923–1972) managed to identify the meaning of the drawings on the shaman’s drum depicting a shamanic journey between the Upper and Lower worlds. He identified the figures on the drum with the mythological beings from of Southern Siberia’s mostly Turkic speaking population (Altai-Telengit, Khakas, Tuva). Unlike Baraba Tatars who were Islamised during the 16th and 17th centuries those groups preserved the pre-Islamic beliefs of the Turks of Inner Asia.

Later the author translated the Altai-Telengit epic story of Kögüdey-mergen and discovered that it was a Siberian version of the Whitemare’s Son story. Furthermore the names of mythological figures in the story were almost identical with the ones identified by Diószegi from the shaman’s drum. Thus we can say that Kögüdey-mergen epic is an origin story of the “shamanic journey” that is based on the mythology of the Southern Siberian Turks. We can also conclude that Kögüdey-mergen is the epic version of the Whitemare’s Son story which is based on the ancient Turkic mythology and shamanic traditions. The mythological beings of the epic now bear the names of some important astrological constellations and stars (Sirius, Orion and Canis Maior) in Southern Siberia and Mongolia. Some other versions of this story among Turkic speaking ethnic groups bears the title “Bear’s Son” which suggest that in Southern Siberia this mythical shaman had two types of totemic origin: mare and bear. Southern Siberian Turkic-speaking groups live on the edge of the Taiga and Steppe region (the so-called Fur Trade Route) and they have been in contact with other Taiga-dwellers like the Uralic Obi-Ugrians (Khanty-Mansi) and the Sayan-Samoyeds (Kamas-Mator). This connection is also eminent from the shamanic material of the Baraba Tatars collected by Strahlenberg. We can presume that ancient Hungarians were part of that cultural region in Western Siberia and obtained the story of the Whitemare’s Son there. Its mythological background had long been lost but it was preserved among the Turkic-speaking ethnic groups of Southern Siberia.

FODOR ISTVÁN EMLÉKÉRE
(1943–2021)



2021. április 3-án, életének 78. évében elhunyt Fodor István, a Magyar Nemzeti Múzeum címzetes főigazgatója, a Szegedi Tudományegyetem Régészeti Tanszékének egykori vezetője.

A halál mindig váratlan. Sosem várjuk, noha állandó készültségben vagyunk. Fodor István halála váratlanul ért minket. Az utóbbi évek megtörték egészségét, hangulatát is kikezdték, de úgy éreztük, vitalitása átlendíti a nehézségeken. És nem.

Fodor István munkásságáról, életpályáról az elmúlt hónapokban több méltatás, értékelés jelent meg, és még több van készülöben – régészeti, történeti, nyelvészeti szakfolyóiratok fogják elemezni, árnyalni az életművet. Az életrajz első állomásait, a tanulóévek idejét és helyét átugorva mi most a magyar őstörténet kutatásának szentelt tudósi pálya három elemét tekintjük át röviden. Fodor István a finnugor és a magyar őstörténet, valamint a honfoglalás kori régészet terén is maradandót alkotott. A nyelvtudomány, majd a később csatlakozott régészet segítségével tanulmányozott finnugor előidők Fodor István őstörténeti koncepciójában ugyanolyan jelentőséggel bírtak, mint a magyar nyelv és nép önállósulásával kezdődő magyar őstörténet. Ő azt a korszakot is magyar őstörténetként tárgyalta.

Fodor István az őstörténet-kutatást komplex tudományként művelte, véleményét nem csak a régészeti adatokra alapozta. Jellemző erre, hogy a *Ki kicsoda?* című kortárs életrajzi lexikonban hobbijaként a nyelvészeti szócikkek olvasását jelölte meg. Az uráli/finnugor őshaza helyével, fennállásának idejével több tanulmányában és ismeretterjesztő könyvében is foglalkozott. Véleménye szerint a nyelvészet és a régészet eredményei nagyjából ugyanazt a területet jelölik ki az uráli alapnyelvet beszélő népesség lakhelyeként: az Urál hegység két oldalát Nyugat-Szibériától az európai Elő-Urálig. Fodor István tudományos pályafutásának első harmadában foglalkozott intenzíven az uráli/finnugor kor történetével.¹ Akkoriban a Kr. e VI–VI. évezredre datálták az Urál–kámiai neolitikus kultúrát, és az Aral-tó vidéki kelteminári mezolitikus kultúrából származtatták. A 2000-es évek kutatásai szerint az eurázsiai erdőövezetben a neolitikum ennél korábban kezdődött, és elsődleges helyszíne sem az Urál keleti oldalán volt. A történeti nyelvészet is kezd új véleményt formálni az alapnyelvek kialakulásának körülményeiről.² Előbb-utóbb új szintézist kell alkotnunk.

Fodor István munkásságának másik fő iránya a honfoglalás kori régészeti hagyaték keleti kapcsolatainak kutatása volt. Fontos tanulmányai születtek ebben a témakörben, pl. *Honfoglalás kori művészetünk iráni kapcsolatainak kérdéséről* (1973), *Honfoglaláskori régészetünk néhány őstörténeti vonatkozásáról* (1973), *Cserépüstjeink származásáról* (1975), *Altungarn, Bulgarotürken und Ostslawen in Südrussland* (1975), *Bolgár-török jövevényszavaink és a régészet* (1977), *Honfoglalás kori korongjaink származásáról. A verseci és tiszasülyi korong* (1980). Eredményeit *A honfoglaló magyarság kultúrájának keleti gyökerei* (1982) című kandidátusi értekezésében foglalta össze. Fodor István az interdiszciplinaritás szempontját a régészeti hagyaték elszigetelt, önálló értékelése elé helyezte. A társtudományok közti szintézisreteremtés érdekében elfogadta a történészek és a nyelvészek közösen kidolgozott magyar őstörténeti koncepcióját, amely szerint a korai magyarság huzamos ideig élt kazár fennhatóság alatt. Ehhez a magyar őstörténethez kereste a bizonyítékokat a Szaltovo–majaki régészeti kultúra emlékei között. Mai tudásunk szerint a honfoglaló hagyaték szaltovói kazár környezetből való származtatása zsákutcába vezette őstörténetünk régészeti kutatását. Ez azonban semmit sem von le Fodor István 40–50 évvel ezelőtti nézeteinek korszakos jelentőségéből.

Fodor István számára az 1970-es évek végétől a hazai ásatási tevékenysége vált a legfontosabbá. A finnugor őstörténet kutatásától fokozatosan elfordult, de a honfoglalás kori emlékek keleti kapcsolatai változatlanul foglalkoztatták. 1978-ban átvette a Nemzeti Múzeum középkori osztályának vezetését. Majd félszáz lelőhelyen végzett feltárást vagy járt helyszíni szemlén. Legjelentősebbek a Hajdúdorogon és környékén folytatott ásatásai, ahol több honfoglalás és Árpád-kori temetőt tárt fel, valamint telepkutatókat is végzett. Ásatásain régészek generációk nőttek fel, több évtizedes regionális kutatásait Hajdúdorog városa 2002-ben díszpolgári címmel jutalmazta. Szenvedélyesen szerette a feltárást, azok hangulatát, de a leletközlés apró-cseprő gondoljai nem álltak közel tudósi attitűdjéhez.

¹ Fodor István finnugor vonatkozású műveinek bibliográfiája Vigh József összeállításában (2010-ig): <http://finnugor.elte.hu/index.php?q=regbiblio>

² Ezekről ld. ebben a kötetben Vigh József, valamint Salánki Zsuzsa – Oszkó Beatrix – Sipos Mária tanulmányát.

Az orosz kollégák elmondásai szerint míg Erdélyi István a régészeti raktárakat és adattárakat kedvelte, ahol a leletekkel foglalkozhatott, jegyzetelhetett és adatokat gyűjthetett, addig Fodor Istvánban olvasottsága volt lenyűgöző és a különböző tudományterületek adatait szintetizáló képessége. A régészet mint tudomány Fodor István számára nemcsak kronológiából és tipológiából állt. Földműves, gazdálkodó őseinek tisztelete a régészeti leletek néprajzi szemléletű értékelése felé irányította. Erről *A régészeti néprajz módszerének bontakozása címmel* tanulmányt is publikált (1982), de ugyanez a szemlélet érhető tetten a *Megjegyzések a középkori magyar lakóház fejlődéstörténetéhez* (1989) című dolgozatában is. E téren nagy elődei voltak: Nagy Géza, Solymossy Sándor és legfőképpen László Gyula, aki több alkalommal is elmondta, leírta, hogy őt tekinti munkássága folytatójának.

A kutatás mellett a tudományos ismeretterjesztésre is jutott ideje. Élvezetes stílusú előadásai mellett vezető szerepet játszott az 1980-as évek elején a Magyar Televízió által készített *A magyarok elődeiről és a honfoglalásról* című filmsorozat létrejöttében. Ide sorolhatjuk talán „nevelői célzatú” munkásságát is, melyet az őstörténeti „csodabogarakkal”, illetve az ideológiai elkötelezettséggel publikálókkal folytatott, főleg pályája vége felé (*Őstörténeti viták és álviták* – 2012).

Ahogy Fodor István munkásságát több részre lehet tagolni, ugyanúgy életpályáját is. Az első szakasz a Nemzeti Múzeum főigazgatójává való kinevezéséig tartott. A második szakasz 1986-tól, főigazgatói kinevezését datálható. Ebben az időszakban már számos szakmai szervezetnek volt tagja. A múzeum élére egy pályája csúcán álló, nemzetközileg elismert tudós került. Intézményvezetői feladatai mellett jelentős szakfolyóiratok szerkesztője is lett (*Archaeologiai Értesítő, Folia Archaeologica, Communicationes Archaeologicae Hungaricae*). Nemzetközi tudományos bizottságok irányító testületének tagjaként is fontos feladatokat teljesített (pl. Magyar–Orosz és Magyar–Ukrán Történész Vegyesbizottság, Finnugor Kongresszusok Magyar Nemzeti Bizottsága). Tagja volt a Baltisztikai Intézetnek, a Szláv Régészeti Unió állandó bizottságának, valamint az eurázsiai sztyeppei népek kutatási koordinációra alakult bizottságának, a Societas Uralo-Altaiának. A hazai szervezetek közül tagja volt az MTA Régészeti Bizottságának, illetve az Ásatási Bizottság titkári pozícióját is betöltötte. A Kulturális Javak Visszaszolgáltatásának Bizottságában egy évtizeden át részt vett a Szovjetunióba hurcolt magyar műtárgyak utáni nyomozásban is (1989–2000 között, 1994-től miniszteri biztosként). Ezekben az években hivatali elfoglaltságai miatt kevesebb ideje jutott a tudomány művelésére. Ugyanakkor hivatalvezetőként, igazgatási szakemberként is a legmagasabb szinten teljesített. Többnyelvű tárgyalóképes szaktudása révén külföldi politikusok: miniszterek, államfők egyenrangú partnere volt. Fodor István főigazgatói megbízatása 1993-ig tartott. Felmentése szakmai indok nélkül történt. Bizonyosak vagyunk benne, hogy eltávolításával nagy veszteség érte a magyar közigazgatást – Fodor István magasabb pozíciókban, akár miniszterként is kiválóan teljesített volna. 1993 után, címzetes főigazgatóként a Nemzeti Múzeumban jelentős kiállításokat szervezett és folytatta ásatásait. Vezető szerepet játszott a honfoglalás millecentenáriumára rendezett nagy sikerű kiállítás megszervezésében, valamint a kiállítás katalógusának összeállításában. Budapesten 425 000 látogató kereste fel a tárlatot, de a külföldi helyszíneken (Bologna, Milánó, Caen, Toulouse, Madrid, Turku) is sok látogatót vonzott.

A magyar őstörténet komplex megközelítése továbbra is jellemezte Fodor István publikációit. Változatlanul érdeklődött a honfoglalás előtti keleti magyar régészeti emlékek iránt (*Magyar jellegű régészeti leletek Moldvában* – 1993), tanulmányt írt az ősmagyarság etnikai tudatáról (1995), és tovább kutatta a honfoglalók keleti kulturális gyökereit (*A sas szerepe a honfoglaló magyarság hitvilágában* – 1998).

1997-ben Fodor Istvánt kinevezték az újjáalakult szegedi régészeti tanszék vezetőjévé. Ezt a posztot 1997-től 2008-ig töltötte be. Ekkor már évtizedek óta (1974-től) tanított az Eötvös Loránd Tudományegyetemen és a szegedi József Attila Tudományegyetemen. Mi is a tanítványai voltunk. Őstörténeti tudásunk alapjait tőle kaptuk, egyetemi szakdolgozatunkat hozzá írtuk.

Fodor István tudományos pályájának harmadik és negyedik korszaka között nehéz pontos határvonalat húznunk. A 2000-es években a magyar őstörténetkutatás új korszaka kezdődött el. Oroszországi, ukrainai és moldovai múzeumok raktáraiban porosodó leletekre terelődött a figyelem, új leletek is előkerültek,

kezdett összeállni a honfoglalást megelőző vándorlás útvonala és időrendje. Az új korszak új eredményeit Fodor István nem fogadta örömmel. Vitatta azt az irányzatot, amely elfordult a szaltovói kultúrától, mint a magyar őstörténet lehetséges színterétől. Nehezen élte meg, hogy a nála fiatalabb kutatók az új adatok és eredmények ismeretében kezdik meghaladni munkásságát. Az sem tetszett neki, hogy a magyar őstörténet régészete kezd elfordulni az interdiszciplináris kutatásoktól. Nem értett egyet a „kevert érvelés” elutasításával és a régészeti leletek leszűkült értelmezésével. 2006-os tanulmányában az őstörténet komplex megközelítése mellett érvelt (*A régészettudomány történetisége. A magyar őstörténet példáján*). Ebben a kiemelkedő dolgozatában hívta fel a figyelmet arra, hogy a perescsepinói leletet a kelet-európai kutatók többsége már nem Kuvrat sírjának tartja. Sőt egyáltalán nem sírleletként értékeli és keltezését is pontosították az új numizmatikai adatok fényében. Ez összefügg azzal a bírálatával, amelyet Róna-Tas András új magyar őstörténeti koncepciójának földrajzi, időrendi és főként régészeti koordinátaival kapcsolatban fejtett ki. Felhívta a nem régész szakemberek figyelmét arra, hogy őstörténeti koncepciók alkotásakor fontos ismerni és tanulmányozni az érintett területek régészeti hagyatékát is.

A 65 éves kort elérve a szegedi tanszék vezetését is át kellett adnia. Ezt ugyanolyan keserűséggel élte meg, mint a múzeumigazgatói székből történt eltávolítását. Munkásságának harmadik periódusa 2006-tól 2018-ig számítható. A harmadik és negyedik tudományos korszakában ismét gyakran megfordult Oroszországban, számos egyetemen tartott előadásorozatot (Ufa, Perm). Rendszeresen részt vett oroszországi konferenciákon, noha a hazai őstörténeti témájú rendezvényeken már alig jelent meg, beleértve a nemzetköziet is. Az új keleti információk és az új szakirodalom hatással voltak őstörténeti elképzeléseire is. Ismét jelentős műveket írt, 2015-ben megjelent első orosz nyelvű könyve (Perm) is a magyar őstörténetről. E művében *néhány* részkérdésben már új koncepciót képviselt: lehetségesnek tartotta, hogy az őtörök jövevényyszavak átvétele a szaltovói kultúrkörrel való érintkezés előtt kezdődött a Volga-vidéken, a novinki (kazár) *régészeti horizont révén*. Ekkor már elhagyta a szaltovói alánok török nyelvűvé *válásának* elképzelését is. Az új keleti analógiákkal rendelkező tárgyak között már a nyugalmi íjtartó tegezt és annak csontborításait is felsorolta. *A kötet végén, a permi régész kollégák tollából* született függelék azonban jelzi, hogy milyen jelentős különbség volt a magyar és oroszországi kollégák között a magyar őstörténet értelmezésében, különösen annak időrendjében.

Ebben az időszakban Fodor István fontos szerepet játszott a Zimonyi István nevével fémjelzett Medieval Nomads nemzetközi konferenciasorozat régészeti szekcióinak szervezésében. Ez igen komoly haszonnal járt a magyar őstörténet-kutatásban, illetve a magyar tudományosság nemzetközi presztízsének erősítésében. Alkotó módon járult hozzá az újonnan előkerült leletek értékeléséhez, valamint történeti kontextusba helyezte azt a különös jelenséget, hogy egyszerre megsokasodtak a honfoglalás kori leletek keleti párhuzamai (*Prémkereskedelem, művészet, hitvilág. Kereskedelem és hatása őseink korában – 2008; Honfoglalás kori korongjaink és párhuzamaik – 2014; Honfoglalás kori tarsolylemezeink és keleti párhuzamaik – 2017*). A Veszolovék tanyája melletti őscseremiszt temetőből előkerült tarsolylemez már nem kontextusából kiragadva keltezte, és honfoglalás előtti jellege helyett 10. század közepi keltezése mellett érvelt. A sokasodó keleti rozettás lószerszámveretekkel együtt mind gyakrabban írt a 10. századi honfoglalás kori hagyaték keleti „kisugárzásáról”, kapcsolatrendszeréről. Ez maradandó gondolattá vált akkor is, ha ma már nem feltétlenül csak direkt vonalú exporként értelmezzük ezeket a leleteket. A 2000-es évek elején indult nagy vitában, mely a honfoglaló hagyaték keleti előzményeinek és kapcsolatrendszerének módszertani alapon való megkérdőjelezéséről szólt, végül az ő állítása nyert bizonyítást: a honfoglalás kori hagyaték 895 előtti keleti előzményeit és 895 utáni (10. sz. első fele) kiterjedt kapcsolatait korábban a magyar régészet azért nem tudta felmutatni, mert nem kutatta komolyan. A magyar őstörténet régészeti hagyatékának vizsgálói a Kelettől való elfordulás nyomán nem eurázsiai kora középkori kontextusban értékelték a leleteket, így a történeti értékelés lehetőségei is beszűkültek. Olekszij V. Komar (magyar nyelven is elérhető) 2018-as monográfiája rámutatott ennek az irányzatnak a tarthatatlanságára.

Ekkor azonban Fodor István már fokozatosan távolodott egykori tanítványaitól, így tőlünk is. Egyikünk doktori disszertációjának még az opponense volt, később másikunk doktori védésére már el sem ment. Lekezelően beszélt másoknak rólunk, másokról nekünk, egyikünkről másikunknak. Sokakat megsértett, ugyanakkor nagyon vágyott az elismerésre. Talán ezért is vállalkozott távoli utakra: Tuvában, Szalehardban és Vlagyivosztokban megkapta azt a tiszteletet, amit itthon hiányolt. Nem vettük észre, nem vettük figyelembe, hogy ez a robusztus, életerős tudós érzékeny, művészelkű ember. Élete utolsó éveiben betegeskedett, kezdett visszavonulni az aktív kutatómunkától. Olykor felhívta egyikünket telefonon, és csak mesélt és mesélt – olyankor újra a régi mesterünk volt: egy világbajnok nemzetközi nagymester.

Klima László – Türk Attila

PÁRHUZAMOS TÖRTÉNETEK

Interdiszciplináris
őstörténeti konferencia
Budapest, 2020. november 11–13.

PARALLEL STORIES

Interdisciplinary conference
of the early history of Hungarians
Budapest, 11–13. November 2020



> korai protopermi **áz-vešk3** 'Silber'
> protopermi **áz-veš**
> votják **azveš**, zürjén **ezjs**
~ magyar **ezüst**

www.martinopitz.hu

