

## **Nyelvelmélet és diakrónia**



# Nyelvelmélet és diakrónia

Szerkesztette:

É. Kiss Katalin és Hegedűs Attila

PPKE BTK  
Elméleti Nyelvészeti Tanszék – Magyar Nyelvészeti Tanszék  
Piliscsaba  
2011

A kötet tanulmányait lektorálták:

Cser András

Domokos György

Dömötör Adrienne

É. Kiss Katalin

Egedi Barbara

Gerstner Károly

Giampaolo Salvi

Halm Tamás

Havas Ferenc

Honti László

Kiefer Ferenc

Kiss Sándor

Lipták Anikó

Németh Miklós

Olsvay Csaba

Sárosi Zsófia

Siptár Péter

Tóth Ildikó

Wacha Balázs

© A szerzők, 2011

A borítót Zétényi Zsófia tervezte Dabis Balázs Silvius  
fényképének felhasználásával.

# Tartalomjegyzék

Bevezetés	7
Kiss Jenő A nyelvi változás elméletének néhány kérdéséhez	11
Cser András A hely nélküli nazális fejlődése a latinban	19
Kiss Sándor Heterogén változások egységes keretben: a kései latin ige kategóriái	25
Domokos György A kötelező alanyi névmás kialakulása az északolasz dialektusokban	39
Eitler Tamás Az angol V2-es és V3-as szórendek versenyének komplex szociolingvisztikai elemzése	49
Gugán Katalin A nyelvtörténet vargabetűi: a tagadás és a tagadás szerinti egyeztetés története az ugor nyelvekben	65
É. Kiss Katalin Az ősmagyar SOV-től az ómagyar (T)(Q)(F)VX-ig	85

Bácskai-Atkári Júlia	
A komparatív operátor esete a mondatbevezetővel. Szintaktikai változások a magyar hasonlító mellékmondatokban	103
Tóth Ildikó	
A -t képzős igeneves szerkezet használata az ómagyarban	121
Nádasdi Péter	
Egy vonatkozó szerkezet a nyelvemlékek tükrében	133
Gerőcs Mátyás	
Aspektus és igekötő. A mondat belső időszerkezete a kései ómagyarban	153
Hegedűs Attila	
A magyar igeragozás kialakulásának történetéhez	171
Hegedűs Veronika	
Ómagyar anaforák, reflexivitás és a kötéselmélet	179
Kálmán László – Rebrus Péter – Törkenczy Miklós	
Ingadozás és diakrónia	191
Horváth Laura	
Aspektusjelölés kései ómagyar és középmagyar kori szövegekben	205
Juhász Dezső	
Rendszertörténet, kronológia, területiség. Egy nagy ívű tendencia szerkezetéről és mozgásáról	225

# Bevezetés

E kötet olyan nyelvtörténeti tanulmányokat gyűjt egybe, melyek nem csupán felmutatnak bizonyos nyelvtörténeti jelenségeket, hanem valamely közismert elmélet alapfeltevéseire és módszertanára támaszkodva a megfigyelt jelenségek törvényszerűségeit, a változások kiváltó okait és az elméleti tanulságokat is vizsgálják.

Egyes tanulmányokban az elméleti megközelítés, például az univerzális grammatikának nevezett hipotézisrendszer segítségével hívása valamely korábbi nyelvállapot ismeretlen részletének rekonstruálására, mai szemszögből váratlan szerkezetének magyarázatára szolgál. Ilyen Cser Andrásnak „A hely nélküli nazális fejlődése a latinban” című fejezete, mely a latin *con-* morféma *co-*allofónjának kialakulását magyarázza a fonológiai jegyek hierarchiáját gráfokkal modelláló generatív fonológia keretében. A nazális ~ zéró alternációt abból a feltételezésből vezeti le, hogy a *con-* végén hely nélküli nazális mássalhangzó áll, amely jegygeometriai okokból magánhangzó előtt nem tud megvalósulni, ezért törlődik.

Domokos Györgynek „A kötelező alanyi névmás kialakulása az északolasz dialektusokban” című tanulmánya a mai északolasz dialektusok kötelező klitikus alanyi névmásának előzményét, forrását figyeli meg a XIV. századi Bonvesin dra Riva műveiben. Bonvesin dra Riva kétfajta alanyi névmást használ: fonológiaiilag erodálódott gyenge alakokat és hangsúlyos erős névmásokat. A gyenge névmások (főmondatban ige utáni, mellékmondatban ige előtti) pozíciója a középkorban megszilárduló SVO mondat szerkezetből és a Tobler-Moussafia törvényből vezethető le: hangsúlyos helyzetben nem állhatnak, tehát főmondatban az igei kifejezésből előre vitt ige elé nem kerülhetnek.

Tóth Ildikónak „A *-t* képzős igeneves szerkezet használata az ómagyarban” című tanulmánya a *ballagtodban* típusú igeneves kifejezéseket elemző generatív mondattani keretben. Olyan – az angol gerundiumnak megfelelő – szerkezetet tulajdonít nekik, melyből mind az igei alaptag igeként való bővíthetősége, mind az alany birtokos esete levezethető. A kiterjesztett igei kifejezéshez járuló *-t* nomenképzőt szembeállítja az igéből főnevet képző *-ás/és* nomenképzővel. Arra a kérdésre is választ keres, hogy a vizsgált szerkezet miért

vesztette el produktivitását a mai magyarban, miért csak lexikalizált formában maradt fenn határozószóként, névutóként, illetve főnévként.

Nádasdi Péternek „Egy vonatkozó szerkezet a nyelvemlékek tükrében” című fejezete két további *-t* toldalékos igei alaptagú ómagyar szerkezetet elemez, az *isten adta* és a *magva szakadt* típust. Amellett érvel, hogy akkor tudunk legtöbb sajtóságukról számot adni, ha véges vonatkozó mellékmondatokként elemezzük őket, melyekben - a premodifikáló vonatkozó mellékmondatokra jellemző módon - a módosított főnévi kifejezéssel koreferens elem nem vonatkozó névmás, hanem rejtett személyes névmás.

Geröcs Mátyás „Aspektus és igekötő. A mondat belső időszerkezete a kései ómagyarban” című dolgozata az ómagyar és középmagyar aspektusjelölés kérdéskörével foglalkozik; az igekötő és a komplex igeidők közötti funkciómegoszlást vizsgálja Carlota Smith kétszintű aspektuselméletének keretében. Mint konkrét példák elemzésével megmutatja, a telikusságot jelölő igekötő és a folyamatos igeidők egyidejű használata olyan összetett aspektuális jelentések kifejezését is lehetővé tette, melyeket ma csak körülírással érzékeltethetünk.

Hegedűs Verának az „Ómagyar anaforák, reflexivitás és a kötéselmélet” című tanulmánya arra a kérdésre keresi a választ, mi magyarázza a személyes és visszaható névmásoknak a maitól eltérő ómagyar kori megoszlását. Amellett érvel, hogy a névmásválasztást az ómagyarban is ugyanazok az univerzális kötéselvek határozzák meg, mint a mai magyarban. A névutós kifejezések szerkezete változott meg; szerkezeti egyszerűsödésük folytán ma már nem képeznek önálló (birtokost tartalmazó főnévi kifejezésnek megfelelő) mondattani tartományt.

A kötet tanulmányainak másik része a nyelvi változások magyarázatához hívja segítségül a nyelvelméletet; a nyelvi változások kiváltó okait és korlátait igyekszik a nyelvelméletekben megfogalmazott univerzális elvekre visszavezetni.

Két tanulmány általában foglalkozik a nyelvi változások okaival. Kiss Jenő „A nyelvi változás elméletének néhány kérdéséhez” tanulmánya mellett érvel, hogy a nyelvi változásokban grammatikai, biológiai és társadalmi tényezők egyaránt szerepet játszanak, és e tényezőket mind hasonló adaptív dinamika, a biológiából jól ismert homeosztázis, belső önszabályozási mechanizmus jellemzi.

Kálmán László, Rebrus Péter és Törkenczy Miklós a változás motorját az analógiában látja. „Ingadozás és diakrónia” című fejezetük alaptétele, hogy a nyelvi változásokat minden ismert esetben ingadozások kísérik, és a változás nem más, mint az ingadozásokon belüli arányok folyamatos eltolódása. A „kivételes”, vagyis kis létszámú csoportokra analógiás erők hatnak a nagy létszámú csoportok irányából, a nagy, rendszeres csoportok „magukhoz vonzzák” a kisebb csoportok tagjait.

A kötet két fejezete ősmagyar kori nyelvi változásokat rekonstruál. Gugán Katalin „A nyelvtörténet vargabetűi: a tagadás és a tagadás szerinti egyeztetés története az ugor nyelvekben” címmel a mai obi-ugor



nyelvjárásokban megfigyelhető, valamint a legelső ómagyar nyelvemlékekben található tagadó szerkezeteket vetíti egymásra, és univerzális diakrón elvek, mechanizmusok és tipológiai általánosítások segítségével igyekszik rekonstruálni azt az ugor alapnyelvi állapotot, melyből mindkét változat levezethető. Az ősmagyarban feltételezett változásokban kimutatja a Jespersen-féle negatív ciklus egyes stádiumait, és szerepet tulajdonít a tagadósztót a tagadás hatókörének bal szélére mozgó ún. „tagadás előre” elvnek is. A *nem* tagadósztónak a *némi* határozatlan névmásból való eredeztetését egy német párhuzammal támasztja alá

Ma már széles körben elfogadott az a nézet, hogy egy-egy nyelv változása során nem a felnöttek grammatikája módosul, hanem az anyanyelvüket tanuló gyerekek sajátítanak el a korábbi generációk grammatikájától némileg eltérő nyelvtant. Egy-egy változás leírásakor arra keresünk választ, hogyan lehetséges az, hogy a szülők generációjának grammatikája által létrehozott nyelvi tények alapján a következő generáció a szülők grammatikájától különböző nyelvtant rekonstruál. É. Kiss Katalinnak „Az ősmagyar SOV-től az ómagyar (T)(Q)(F)VX-ig” című írása azt a kérdést vizsgálja, mi válthatta ki az ősmagyar kor folyamán az ugor alapnyelvből örökölt igevégű mondat szerkezet igekezdetűként, pontosabban (topik)(kvantor)(fókusz)VX-ként való újraelemzését. A cikk szerint a változás elindítója a jobboldali diszlokáció egyre gyakoribbá válása. Amikor a jobbra kihelyezett összetevők aránya elért egy bizonyos arányt, a beszélők új generációja már őket tekintette alaphelyzetűeknek. A Halotti beszéd és könyörgés mondatai már az igei kifejezés VX alapszórendjére engednek következtetni. A XII. század végére az ige előtti mondat szakasz funkcionális tartományra alakult át; a korábbi SOV mondat kettős, alany-topik funkciójú kezdő pozíciója tisztán topikpozícióvá, tárgy-fókusz pozíciója pedig tisztán fókuszpozícióvá vált.

Bácskai-Atkari Júlia tanulmánya, „A komparatív operátor esete a mondatbevezetővel” azt mutatja meg, hogy az ómagyarban a hasonlító mellékmondatokat a *hogy* vezette be, és a komparatív operátort a *mint* képviselte. Később a *mint* értelmeződött át mondatbevezetővé, és a komparatív operátor felszabadult helyét vonatkozó névmással (*amennyi*, *ahányszor*, *amilyen* stb.) kezdték kitölteni. A Jespersen-i tagadó ciklushoz hasonló relatív ciklus játszódott tehát le.

Hegedűs Laura „Aspektusjelölés kései ómagyar és középmagyar kori szövegekben” című írásának elméleti keretét a grammatikalizáció-elmélet szolgálja; a cikk az igekező aspektusjelölővé válását és ezzel párhuzamosan az igeidőrendszer egyszerűsödését elemzi és illusztrálja az Úriszék 1582-84-ből való peres iratainak példáival.

Több tanulmány a funkcionális nyelvészlelet talaján állva a nyelvi rendszer fonológiai erőzítő, külső hatás vagy egyéb okok miatti megbomlásával magyarázza a nyelvi elemek újrendeződését. Kiss Sándor „Heterogén változások egységes keretben: a kései latin ige kategóriái” című cikkében a latin igeragozásban a IV-VIII. század között bekövetkezett változásokat, többek között a praesens perfektum kifejezésére grammatikalizálódó *habeo* + befejezett

melléknévi igenév szerkezetet, a modális jelentésű *habeo* + főnévi igenév szerkezetet és a szenvedő igeragozást részben felváltó visszaható és detranzitivizált igealakokat elemzi. A változások mozgatórugóját minden esetben az explicitésre való törekvésben, az optimális egy jelölő - egy jelölt viszony újbóli elérésének szándékában, a nyelvtani formációk és a jelentések közötti összefüggés világosabb érvényre juttatásában látja.

Hegedűs Attilának „A magyar igeragozás kialakulásának történetéhez” című írása az alanyi és tárgyas paradigmák kialakulását magyarázza funkcionális okokkal, a jelöletlen alant és tárgyat, továbbá a határozott és a határozatlan tárgyat megkülönböztetni akaró kommunikációs igénnyel.

A kötet tanulmányai módszertani érdekességekkel is szolgálnak. Juhász Dezső „Rendszertörténet, kronológia, területiség. Egy nagy ívű tendencia szerkezetéről és mozgásáról” című írásában a romániai magyar nyelvterületen, azon belül is főleg a Mezőségen a középső nyelvállású rövid magánhangzók körében megfigyelhető tendenciaszerű nyíltabbá válási folyamatokat rendezi kronológiába (zárt *ë* > nyílt *e*, *o* > *a*, *ö* > nyílt *æ*), majd ezt leképezi a nyelvjárási formák és részrendszerek területi megoszlására. A földrajzi és az időbeli távolságok között korreláció megbízhatóbbá teszi a történeti változások rekonstrukcióját.

Eitler Tamás tanulmánya, „Az angol V2-es és V3-as szórendek versenyének komplex szociolingvisztikai elemzése” két szempontból is újat hoz a magyar nyelvtörténeti szakirodalomba. Egyrészt újdonságot jelent következetes szociológiai nézőpontja, annak részletes vizsgálata, hogy a különféle társadalmi tényezők (például nyelvjárási terület, nem, társadalmi helyzet) milyen részesedéssel befolyásolták a késő középanyol és korai újangol korban végbemenő szórendi átrendeződést a kijelentő módban álló állító főmondatok ún. V2 szórendjéből az ún. V3 szórend irányába. Másrészt újdonság az általa feldolgozott nyelvtörténeti korpuszok statisztikai elemzése, a többváltozós lineáris regressziós elemzés és korrelációelemzés.

É. Kiss Katalin

# A nyelvi változás elméletének néhány kérdéséhez

*Kiss Jenő*

**1.** Előadásomban nem nyelvi változásokat elemzek, csupán a nyelvi változást mint folyamatot vizsgálom. Nem kutatom tehát a változás útját, módját (mint tudvalévő, ezt a mindenkori nyelvi rendszer szabja meg), s nem vizsgálom a változásnak a beszélő- vagy nyelvközösségben való terjedését és visszaszorulását sem. Nem vizsgálom a két legradikálisabb nyelvi változást, a nyelv és a nyelvek születését és a nyelvek kihalását sem (mindkettő a nyelvi rendszeren kívüli okokra megy vissza). Hanem a nyelvi változás forrásvidékét kutatom, azt, mi lehet az indító oka, a gyújtózsínörja annak, hogy változás indul a nyelvben. Tudom, nehéz terepen mozgok, hiszen a bizonyíthatóság és a valószínűsíthetőség keskeny pallóján kell egyensúlyozni.

A nyelvtörténeti kutatások régi kérdése az, vajon függenek-e a nyelvi változások nyelven kívüli tényezőktől is, s ha igen, mennyiben és hogyan függenek tőlük. Széles körben elterjedt vélekedés szerint csak a szókészlet változásában érhető tetten szociokulturális tényezők hatása, a nyelvi rendszer változásai e szerint függetlenek a nyelven kívüli tényezőktől. Előadásomban a régi kérdéskör bizonyos általános, a nyelvi változás elméletének körébe tartozó vonatkozásokról szólok úgy, hogy a hangsúly három, egymással összefüggő tényezőnek: a nyelvnek, a nyelvhasználatnak és a nyelvet használó embernek az összefüggésére helyeződik. Fókuszban a nyelvi változást mint folyamatot általánosan indukáló lehetséges okrendszer, illetőleg összefüggéshálózat áll. Előrebocsátom, a kérdéskör részletes tárgyalása a jelenleginél jóval több időt és teret igényelne.

**2.** Két fő kiindulópontom van. Mindkettő axióma. Az egyik: a nyelvet használó ember egyidejűleg biológiai és társadalmi lény. A másik: a nyelvhasználat kettős, ti. nyelvrendszer-tani és szociokulturális beágyazottságú. Ami a nyelvet illeti: szűkebb és tágabb értelmezése is van. A nyelvet magam úgy tekintem,

mint a beszédhez szükséges elemkészlet és szabályrendszer együttes, szervesen összetartozó egészét (Szilágyi N. 2004: 52). A nyelvtörténész számára a nyelv nem lehet idealizált egész, hanem történeti, területi, illetőleg társadalmi és funkcionális változatok egymással többnyire kölcsönhatásban levő komplex halmaza. A nyelv nyitott, dinamikus rendszer, s mint ilyen – s csak mint ilyen – képes az őt éltető s folyamatosan változó közösség változó nyelvi közlési igényeit mindenkor kielégíteni. Ugyanis a társadalom állandó változásával folyamatosan módosulnak a nyelvi közlési igények is, tehát a nyelv is – beszélőinek a nyelvhasználatot módosító tevékenysége révén – folyamatosan módosulni kényszerül. Amikor a nyelv önszabályozó jellegét említjük, akkor ezen azt értjük, hogy a nyelvi változások csak a mindenkori rendszer megszabta módon történhetnek. Van azonban valami, ami a nyelvben minden változás ellenére sem változik. Az, hogy hálózatjellegét és a belső függőségi viszonyrendszert mint olyat megtartva biztosítja a rendszerként való működésnek, s ami ezzel egy, a közösség mindenkori nyelvi közlési igényei szerinti megfelelésnek a lehetőségét (Saussure szavai erre értendők: „a rendszer [...] önmagában véve [...] változhatatlan”: 1967: 111).

Vannak különbségek a nyelvi rendszer zártsága, autonómiája kérdésének a megítélésében is. A strukturális vagy formális irányzatok képviselői a nyelvi struktúrát autonómnak tartják, a funkcionális szemléletűek nem. Langacker szerint például a grammatika nem alkotja a reprezentáció autonóm formális szintjét. Véleménye szerint a lexikon, a morfológia és a szintaxis olyan szimbolikus struktúrák kontinuumát alkotják, amelyek különféle paraméterekben különböznek egymástól, de amelyeket csak önkényesen lehet különálló összetevőkre tagolni (1987: 2–3). Kertész a holista alaptézis értelmében úgy véli, hogy a kogníció sem osztható autonóm részrendszerekre. Ebből egyrészt az következik, hogy a nyelvtudás sokkal inkább az általános emberi intelligenciából vezethető le, semmint egyéb mentális képességektől esetleg függetleníthető nyelvi képességekből. Másrészt az, hogy a nyelvtudás és a világra vonatkozó tudás között sem lehet éles különbséget tenni. Harmadrészt pedig az, hogy az ily módon nem autonóm rendszerre visszavezethető nyelvtudás maga sem tagolható tovább autonóm részrendszerekre (2000: 215).

A nyelv és az ember közötti szoros kapcsolat nem egyszerűen az eszköz és ezt az eszközt használó létezőnek a kapcsolata. Egymást feltételező sajátos kapcsolatról van szó. Emberi közösség nélkül nincs nyelv, nyelv nélkül nincs sem egyes ember (nem tekintve bizonyos patológikus eseteket), sem emberi társadalom. Heideggert idézve: az ember nyelvbe foglalt létező. Mindkettő egyidejűleg természeti (biológiai) és társadalmi (szociális) létező. Hiszen a homo sapiensbe genetikailag van kódolva a nyelv elsajátításának, használatának és megértésének a képessége, ez azonban csak közösségi, társadalmi körülmények között és hatására bontakozik ki. A nyelvnek az embertől való függetlensége részleges: az egyéntől független, de nem független a közösségtől. Az ember is válhat függetlenné akár anyanyelvétől is (ha például gyermekkorában idegen nyelvű környezetbe kerül, ahol teljesen elfelejti – ez azonban feltételezi, hogy egy másik nyelvet vegyen birtokba), de nem lehet

független a nyelvtől: tehát nyelvűsége változhat, de nyelvisége, heideggeri értelemben vett nyelvbe foglaltsága nem. Egy amerikai nyelvész (Mufwene) a nyelv leginkább a parazitafajokra emlékeztette, merthogy a nyelv az emberhez kötődve él csak. A hasonlat egy dologban persze nagyon sántít: ez az élsőködőre emlékeztető valami az emberi lét egyik feltétele. A nyelv tehát nem az emberen kívül álló dolog – ismételjük: a nyelviség az emberi faj jellemző jege –, hanem az ember konstitutív tényezője, programjának szerves része, biológiailag kódolt képessége.

Ez az ember és a nyelv közötti szoros kapcsolat a legfőbb oka annak, hogy a nyelvvel a humán tudományok nagy része így vagy úgy foglalkozik. Illetőleg annak, hogy a nyelvtudomány körül vagy a nyelvtudományban nagy számban jöttek létre kötőjeles tudományágak (például: pszicholingvisztika, szociolingvisztika, neurolingvisztika, etnolingvisztika, biolingvisztika, ökolingvisztika, geolingvisztika).

**3.** Ami immár közvetlenül a nyelvi változási folyamatot illeti, következék egy a téma szempontjából fontos, tézisszerűen megfogalmazott idézet: „A nyelvi elemek bármilyen jellegű módosulása csak a közlési aktusokban résztvevők nyelvi aktivitásában jöhet létre, és csak a beszélők és hallgatók változó szerepei során és együttműködésükkel rögződhetik, a nyelv «kötelező» felépítési követelményeinek a határain belül. A módosulást közvetlen előidéző tényezők rendkívül változatosak lehetnek, mindenekelőtt lehetnek rendszeren belüliek, de lehetnek rendszeren kívüliek is, azaz létrejöhetnek a beszédaktusokban résztvevők testi-lelki állapotával, adottságaival kapcsolatosan, lehetnek a nyelvi aktusok domináns környezetéhez, szociokulturális jellegzetességeihez kötöttek, s lehetnek e tényezők bonyolult kötegei” (Herman 2001: 402; l. még Benkő 1988; Cser 2000; Kiss 2008).

1. Milyen feltételei vannak a nyelvi változásnak? Egyrészt a változásra képes nyelv, másrészt az, ami a nyelvet változásra készíti. A nyelv ugyanis önmagában, önmagától nem változik azon egyszerű okból, hogy önmagában, önmagától semmit sem csinál.

2. Mi biztosítja a változás lehetőségét? A nyelv azon tulajdonsága, hogy változatos és változékony. Ez utóbbit pedig a nyelv dinamikus és nyitott rendszer, illetőleg hálózat volta garantálja. Vö. „Jogos az a feltételezés, hogy a nyelvnek mindig módjában áll, eszközrendszere együttesével, a lehetséges valóságinterpretációkat tükrözni, függetlenül attól, hogy a szükséges eszközök hogyan oszlanak el a nyelvi rendszeren belül” (Herman 1983: 729).

3. Hol jön létre a változás? A nyelvhasználatban. A változást indukáló, kiváltó eredendő ok tehát az, hogy a nyelvet használják, működtetik. Más szavakkal: a nyelvi változáshoz az embertől működtetett nyelv szükséges.

4. Mi kell a nyelvhasználathoz? Nyelv és a nyelvet működtető ember. (Íme az ok, miért kettős beágyazottságú a nyelvhasználat.)

5. Mi alapján működteti az ember a nyelvet? Nyelvi tudása alapján (nyelvi tudás = a nyelvről, nyelvekről való általában vett ismeret, nem csak valamely nyelvnek vagy nyelveknek a tudása; az utóbbi a *nyelvtudás* a

közhasználatban). Ez a tudástartomány két nagy részből, a szerkesztéstudásból (nyelvi kompetencia) és a tágan értelmezett közléstudásból (kommunikációs kompetencia) áll. (Ez a kettősség mondhatni pontosan megfelel a nyelvhasználat kettős beágyazottsága tényének: hogy ti. a nyelvhasználat valamely konkrét nyelv rendszerébe, egyszersmind azonban az aktuális társadalmi/kommunikációs helyzetbe ágyazódik.) A szerkesztéstudási képesség genetikailag belénk kódolt kompetencia, természeti adottság (ez a nyelviség), amely a társadalmi környezet nyelvi ingereinek hatására konkrét nyelv vagy nyelvek birtoklásának a formájában „aktiválódik”, „realizálódik” (ez meg a nyelvűség). A szóban forgó nyelvi kompetencia „felel” a grammatikai tudásért. A közléstudás ezzel szemben nem genetikai kódoltságú, hanem társadalomhoz, közösséghez, kultúrához kötődő, a hétköznapi társadalmi praxis viselkedésnormáit tükröző tudáseggyüttes, amely hivatva van biztosítani a mindenkori kommunikációs helyzetnek – nem nyelvtani értelemben vett – megfelelő, helyénvaló nyelvhasználatot. A közléstudás ekként kulturális meghatározottságú. Íme a nyelvhasználat két forrása, s e tényből következik, hogy a rendszer szabályaitól meghatározott mindenkori nyelvhasználatot a nyelvi rendszeren kívüli, tágan értelmezett társadalmi tényezők is befolyásolják. Ez pedig más szavakkal azt jelenti, hogy a nyelvi változások indukálásában elvileg is szükséges számolnunk ezen tényezők lehetséges hatásával. André Martinet szavaival: az „anatómiai” elemzést ki kell egészíteni a „fiziológiai”-val (Antal 1984: 160).

6. Mi befolyásolja az ember szóban forgó nyelvi tudását? Közvetetten – nem ritkán többszörös áttétellel – több, a beszélők nyelvi tudásán kívüli tényező is. Ezek a tényezők különösen a standardizált nyelvű közösségekben – részben a beszélők közléstudását érintve – vannak hatással a nyelvet használók szerkesztéstudására, ezzel indukálva a rendszer megengedte bizonyos változásokat. Gondoljunk például a nyelvi/nyelvváltozati érintkezésekre (anyanyelv és idegen nyelv, azon nyelvi köznyelv és nyelvjárások, illetőleg más nyelvváltozatok), az egyének és közösségek nyelvi mentalitásbeli változásaira (a stigmatizált jelenségeket, elemeket általában kerülik, a társadalmi tekintélyt hordozókat követik), illetőleg ezeknek a nyelvhasználatban s a nyelvi rendszerben jelentkező következményeire. Axióma, hogy bármely tényező csak a nyelvet használó ember révén, az ember nyelvet működtető tevékenysége során lehet hatással a nyelvhasználatra.

A fentebb sorra vett hat pontban foglaltak értelmében az újabb szemléletű nyelvtörténeti kutatások a következő területek tanulmányozását, figyelembe vételét tartják szükségesnek: 1. nyelvi rendszer története, 2. a nyelvhasználat története, 3. a nyelvi mentalitás, 4. a nyelvi kapcsolatok, 5. a társadalmi-kommunikációs kapcsolatok és 6. a társadalmi folyamatok története. Mondhatnánk, mi köze van mondjuk a gazdaságnak vagy a nagypolitikának a nyelvi változáshoz? Közvetlenül valóban nincs, közvetve azonban sokszorosan igazolhatóan van hatásuk (l. például a nyelvi kapcsolatokról, a két- és többnyelvűségről, a kisebbségi nyelvi helyzetről, a globalizációs nyelvi hatásokról, a pidzsinizálódási folyamatokról – vö. foreigner talk, Gastarbeiterdeutsch –, a nyelvjárási változásvizsgálatokról, a nyelvcsere kísérő

nyelvváltozási jelenségekről szóló szociolingvisztikai és dialektológiai, illetőleg a történeti pragmatikai kutatási eredményeket).

A mondottakból következően természetes: ha a nyelvi változást mint folyamatot indító okokat keressük, nemcsak a nyelvrendszertani körülményekre, adottságokra kell figyelniük, hanem az ember nyelvi tevékenységét általában meghatározó, befolyásoló tényezőkre is. (Annak tudatában persze, hogy a nyelvbe közvetlenül nem lehet beavatkozni, csak közvetetten, a nyelvhasználaton keresztül (emlékeztetek a bevezető Herman-idézetre). Vö. még: „Minden jelrendszer megegyezésen alapul. Önmagától nem változik és nem változtatható meg [,] csak a jelrendszert használó felek közös megegyezésével” (Fónagy 1967: 123), „Bár minden arra mutat, hogy a nyelven kívüli tényezők a változások terjedésén, diffúziójuk meghatározásán keresztül befolyásolják leginkább a nyelvi szerkezet mozgását, feltehető, hogy vannak egyéb kapcsolódási utak is” (Herman 1983: 728); „nyelvi létezésünk áramlatában valamilyen konszolidáló és szabályozó tényezők vesznek részt, de természetük ismeretlen” (Bańcerowski 2008: 4, vö. még uő. 2010).

**4.** Tegyük föl a kérdést: ismerünk-e olyan általánosnak tételezhető mechanizmust, amely így vagy úgy – általában persze többszörös áttétellel – érinti a nyelvhasználatot s ezen keresztül érintheti a nyelvi változásokat is? Milyen egyetemes elveket követ az ember nyelvműködtető tevékenysége során? Ha ilyeneket találunk, közelebb kerülhetünk talán a nyelvi változásokat indukáló tényezők általános magyarázatához.

A nyelvi változásokkal kapcsolatban visszatérően két fő jelenségekört emleget a szakirodalom: egyrészt a megértésre való törekvést, tehát a kommunikáció sikeressége érdekében való alkalmazkodást, másrészt a kifejezés optimalizálására, tehát a gazdaságosságra való törekvést. Az első a fajfenntartás diktálta természetes stratégia, amelynek (azt is mondhatnám) kódolt evolúciós/biológiai gyökerei vannak, s mint ilyen nem a nyelvi rendszerből következik. De értelemszerűen a második sem. Az optimalizálás az emberi cselekvés, tevékenység egyik irányító elve, amely általában is befolyásolja az ember társadalmi tevékenységét, s befolyással van a nyelvhasználatra is! A nyelvhasználatot általánosan befolyásoló, szóban forgó két tényező felfogható a homo sapiens genetikailag és társadalmilag kódolt (többnyire nem tudatos) szociális viselkedésének részeként, amely a faj fennmaradását a kommunikációs eljárás mód megtartására, sikeres működtetésére való törekvéssel segíti. (Lüdtke 1979: 249). Lüdtke szerint nyelvi változások azért jönnek létre, mert a beszélők, ill. beszélői csoportok más beszélőkkel, ill. beszélői csoportokkal való verbális interakcióik során részben eltérő nyelvi kompetenciáik (nyelvi tudásuk) miatt a megértést biztosítandó többnyire spontán optimalizálási stratégiákat követnek. Az alkalmazkodás folyamatos kényszer a kommunikációban: ezt az együttműködés kívánalma, gyakorlati parancsa követeli meg. Az együttműködés elve alapján a beszélők nyelvi tudásukat aktiválják, miközben egyidejűleg stabilizálják azt, ami nyelvhasználatukban közös, másfelől viszont a meglévő különbségekre való tekintettel módosítanak saját nyelvi tudásukon és

gyakorlatukon. A nyelvi változás e szerint tehát a nyelvi tevékenységnek a választási szabadság és az optimalizálásra való törekvés együtteséből születő akaratlan, nem tudatos terméke. A főszerepet a beszélő, a nyelvet működtető ember játssza: ő választja ki a kódot és a stílusregisztereket, ő válogat a rendelkezésére álló kódok változataiból. Keze azonban kötve is van, hiszen csak azt és csak úgy fejezheti ki, amit az általa birtokolt kód (tehát saját nyelvi tudása) lehetővé tesz (1979: 27; 1. még: Babel 2010; Chambers 2002; Herrgen 2006; Sándor 1998, 2001).

Az egész élővilágra jellemző biológiai törvény az alkalmazkodás törvénye. Az általános dinamikus alkalmazkodási folyamatot irányító szóban forgó, a biológiából ismert fogalom a belső önszabályozás mechanizmusa, a homeosztázis. Az újítva megőrzés, a megőrizve újítás törvényéről van szó. Amikor a nyelvhasználat és a nyelvet működtető ember felől közelítünk a nyelvi változáshoz, nem veszíthetjük szem elől, hogy bizonyos nyelven kívüli tényezők így vagy úgy, de sohasem közvetlenül, többnyire többszörös áttétellel bizony befolyásolják az embert, rajta keresztül a nyelvhasználatot, így hosszabb távon a nyelv módosulását készítik elő vagy kényszerítik ki.

**5.** Végezetül az előadás gondolatmenete néhány tételmondatba, tézisbe sűrítve:

1. Az ember természeti (biológiai), egyszersmind társadalmi (szociális) lény.

2. Az ember és a nyelv egymást feltételezi: ember nincs nyelv nélkül (a nyelv az ember genetikailag kódolt képessége, kognitív felszereltségének szerves része), nyelv nincs ember nélkül.

3. A nyelv (langue) nyitott és dinamikus rendszer, amely nyelvi jelekből (elemkészletből) s ezeknek a jeleknek a működését lehetővé tevő, egyszersmind meghatározó szabályokból álló, szervesen összetartozó egész.

4. Az egész élővilág az alkalmazkodás biológiai törvényét követi. (Biológusok véleménye szerint a természetes kiválasztódás, szelekció darwini elmélete újrafogalmazható az adaptív dinamika fogalmának a segítségével: Borhidi 2009; 1. még Csányi 2006, Pásztor 2009). Ezt az általános dinamikus alkalmazkodási folyamatot mederben tartó mechanizmus a biológiából jól ismert, de más területeken is alkalmazott fogalom, a homeosztázis, a belső önszabályozás mechanizmusa.

5. A nyelvhasználat a nyelvnek emberek által történő működtetése. Sajátossága a kettős beágyazottság: mindig valamely nyelvhez, egyszersmind pedig emberhez/közösséghez, tehát társadalmi környezetbe kötődik.

6. Nyelvi változás csak a nyelv használata során jön létre.

7. A nyelv a maga változatosságával, hajlékonyságával nemcsak lehetővé tesz bizonyos változásokat, hanem meg is szabja a változások mikéntjét. A nyelvi változás módját közvetlenül a rendszertani adottságok határozzák meg.

8. A nyelvi változásnak mint folyamatnak eredendő oka, „gyújtószikrá”-ja a biopszichoszociálisan determinált ember nyelvi tevékenységében keresendő, amely szociocentrikus és témaorientált. A nyelvi változás mint folyamat



eredendő okainak a kutatásában nem hagyhatók figyelmen kívül a nyelvet használó embereknek a nyelvhasználatát közvetetten befolyásoló nem nyelvi tényezők, így az ember életére, tevékenységére is jellemző belső önszabályozás mechanizmusa, alkalmazkodási folyamata, az adaptív dinamika sem.

## Hivatkozások

- Antal László (szerk.) 1984. *Modern nyelvelméleti szöveggyűjtemény V.* Budapest, Tankönyvkiadó.
- Babel, Molly 2010. Dialect divergence and convergence in New Zealand English. *Language in Society* 39/4: 437–456.
- Bańczerowski, Janusz 2008: A nyelv fogalma a nyelvhasználat tükrében. *Magyar Nyelvőr* 132: 129–150.
- Bańczerowski, Janusz 2010. A nyelv szerepe az emberi valóság megalkotásában. *Magyar Nyelv* 106: 129–145.
- Benkő Loránd 1988. *A történeti nyelvtudomány alapjai.* Budapest, Tankönyvkiadó.
- Borhidi Attila 2009: A növényvilág evolúciója és a darwini fejlődéselmélet. *Magyar Tudomány* 1444–1463.
- Chambers, J. K. 2002. Dynamics of dialect convergence. *Journal of Sociolinguistics* 6/1: 117–130.
- Chambers, J. K.–Trudgill, P.–Schilling-Estes, N. (eds) (2002): *The Handbook of Language Variation and Change.* Oxford: Blackwell.
- Csányi Vilmos 2006: A kommunikációs kényszer. *Magyar Tudomány* 393–401.
- Cser András 2000. *A történeti nyelvészet alapvonalai.* Pázmány Péter Katolikus Egyetem, Piliscsaba.
- Fónagy Iván 1967. Hangváltozás és hangváltakozás. *Általános Nyelvészeti Tanulmányok* 5: 123–153.
- Herman József 1983. Nyelvtörténet és történelem. *Magyar Tudomány* 1983: 721–730.
- Herman József 2001. A történeti nyelvésztől a nyelvi változások elmélete felé: problémavázlatok. In: Bakró-Nagy Marianne et alii szerk., *Újabb tanulmányok a strukturális magyar nyelvtan és a nyelvtörténet köréből.* Budapest, Osiris Kiadó. 389–407.
- Herrgen, Joachim 2006. Die Dynamik der modernen Regionalsprachen. *Osnabrücker Beiträge zur Sprachtheorie* 71: 119–142.
- Kertész András 2000. A kognitív nyelvészet szkeptikus dilemmája. *Magyar Nyelvőr* 209–225.
- Kiss Jenő 2008. A nyelvi változás – kutatói dilemmák. *Magyar Nyelv* 104: 257–274.
- Langacker, R. W. 1987. *Foundations of Cognitive Grammar.* Vol. I. Stanford.
- Lüdtke, Helmut (Hrsg.) 1979. *Kommunikationstheoretische Grundlagen des Sprachwandels.* Berlin, Walter de Gruyter.

- Pásztor Erzsébet–Botta-Dukát Zoltán–Czárán Tamás–Magyar Gabriella–  
Meszéna Géza 2009: Darwini ökológia. *Magyar Tudomány* 2009:  
1434–1443.
- Pléh Csaba 1999: A magyar pszichológia kétféle hagyománya: a természeti és a  
közösségi ember. In: Glatz, Ferenc (Hrsg.): Közgyűlési előadások. A Nyelv-  
és Irodalomtudományok és a Filozófia és Történettudományok Osztályának  
együttes ülése. *Nemzeti hagyományok: állandóság és változás*. Budapest:  
Magyar Tudományos Akadémia. 71–81.
- Sándor Klára (szerk.) 1998. *Nyelvi változó – nyelvi változás*. Szeged,  
Juhász Gyula Tanárképző Főiskola.
- Sándor Klára 2001. A nyelv „gyenge pontjai”. In: Károly László–Kincses Nagy  
Éva (szerk.), *Néptörténet – nyelvtörténet. A 70 éves Róna-Tas András  
köszöntése*. Szeged, SZTE BTK Altajisztikai Tanszék, 119–135.
- Sándor Klára–Kempis György 2000. Nyelv és evolúció. *Replika*, június,  
125–143.
- de Saussure, Ferdinand 1967. *Bevezetés az általános nyelvészetbe*. Fordította  
B. Lőrinczy Éva. Budapest, Gondolat.
- Szilágyi N. Sándor 2004. *Elmélet és módszer a nyelvészetben*. Kolozsvár,  
Az Erdélyi Múzeum-Egyesület kiadása.

Kiss Jenő

**Eötvös Loránd Tudományegyetem BTK**  
**Magyar Nyelvtudományi és Finnugor Intézet**  
kullo@ludens.elte.hu

# A hely nélküli nazális fejlődése a latinban

Cser András

Ebben a dolgozatban a latin nazálisok gyengüléseinek egyik típusát mutatjuk be és adunk róla autoszegmentális fonológiai elemzést. Bevezetésképpen áttekintjük a nazális-gyengüléseket, utána bemutatjuk az általunk feltételezett fonológiai ábrázolásokat, majd rátérünk elemzésünk tárgyára, a *con-* prefixum magánhangzó-kezdetű tövek előtti viselkedésére. Az elemzés sarokpontja a fonológiai ábrázolások, közelebbről a jegygeometria azon föltevése, hogy a magánhangzós helyjegyek és a mássalhangzós helyjegyek nem ugyanazon a tengelyen helyezkednek el, illetve nem ugyanaz a köztes helycsomópont uralja őket. Ez a geometriai tulajdonságuk korlátozza kombinációs lehetőségeiket, és éppen ez fogja magyarázni a *con-* prefixum különös viselkedését.

## 1. A nazálisok gyengülései a latin nyelv korai történetében

A szó tág, de céljainknak itt most megfelelő értelmében a gyengülések közé soroljuk a hasonulásokat. A latin nyelvben látható, illetve őstörténete vonatkozásában rekonstruálható a zárhangok előtti helyhasonulás (1), illetve a likvidák előtti teljes hasonulás (2):

- (1) *in + ponere > imponere* ‘rátenni’  
*an + quaerere > a[ŋ]quirere* ‘tudakolni’
- (2) *in + rigare > irrigare* ‘öntözni’  
*in + licere > illicere* ‘csábítani’

Ismeretes továbbá a réshangok ([s], [f]) előtti nazális kiesése, melyet pótlónyúlás kísér:

- (3) *consul* [kõ:sul]  
*inferus* [ĩ:erus] ‘alsó’

Ismeretes végül a szóvégi [m] eltűnése, melyet szintén pótlónyúlás kísér:

- (4) *puerum* [-ũ:] ‘fiút’  
*eram* [-ã:] ‘voltam’

## 2. A fonológiai ábrázolások

Az általunk feltételezett jegygeometriai ábrázolások nem szükségképpen bonyolultak, és elvileg többfélék is lehetnek. Lényeges vonásuk az, hogy a magánhangzós helyjegyek és a mássalhangzós helyjegyek nem ugyanazon a tengelyen helyezkednek el, illetve nem ugyanaz a köztes helycsomópont uralja őket. Egy ilyen modell (amelynek alapgondolata nem is annyira újkeletű, ld. többek között Clements és Hume 1995, Morén 2003, Cser 2003) korlátozza a magánhangzók és a mássalhangzók közötti kölcsönhatások lehetőségét. Egy lehetséges geometria az alábbi (5), amely külön mutatja a mássalhangzók, illetve a magánhangzók szerkezetét:

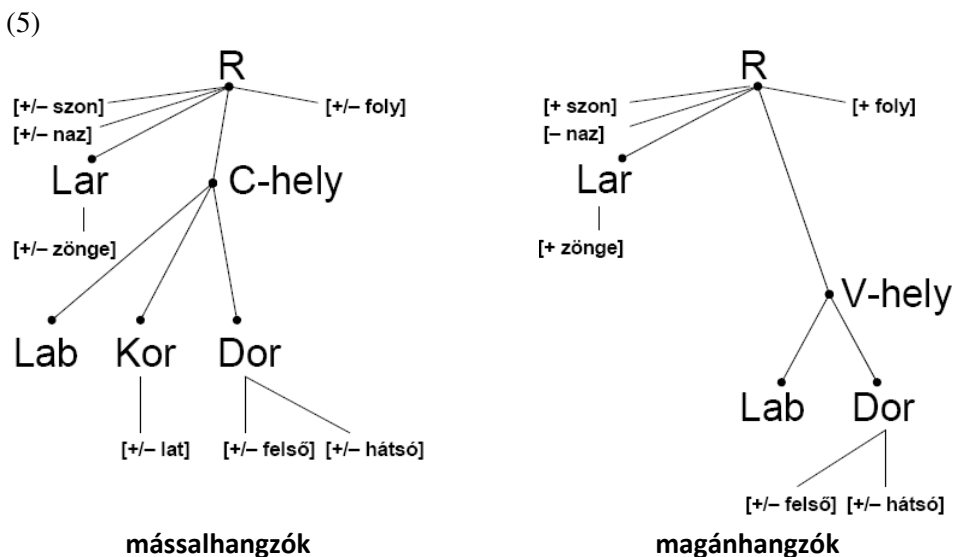

## 3. A nazálisra végződő prefixumok: az adatok

Nazálisra végződő prefixumból összesen 4 darab van a latinban. Ezek közül az *in*-nel és a *con*-nal fogunk részletesebben foglalkozni. A *circum*- prefixum nem mutat releváns váltakozásokat (bár más szempontból egyébként érdekes), tehát figyelmen kívül fogjuk hagyni. Szintúgy figyelmen kívül hagyjuk az *an*-t, amely egyrészt kevés szóban fordul elő, másrészt fonológiailag pontosan úgy viselkedik, mint az *in*-.

Az *in*- és a *con*- azokat a gyengülési jelenségeket mutatja, amelyeket az 1. pontban bemutatunk, tehát helyhasonulást zárhang előtt (6), teljes hasonulást likvidák előtt (7) és a nazális kiesését réshangok előtt (8):

- (6) *in + ponere > imponere* ‘rátenni’  
*con + quaerere > co[ŋ]quirere* ‘összeszedni’
- (7) *in + licere > illicere* ‘csábítani’  
*con + regere > corrigere* ‘javítani’
- (8) *conferre* [kō:ferre] ‘visz, összehord’  
*inscius* [ī:skius] ‘tudatlan’

Magánhangzó előtt azonban már eltér a két prefixum viselkedése. Míg az *in-* ebben a formában jelenik meg (*inest* ‘benne van’ stb.), a *con-* nazális nélkül:

- (9) *coire* ‘találkozni’  
*coarguere* ‘bizonyítani’  
*coercere* ‘kényszeríteni’...

Tehát az *in-*nel szemben a *con-* hiátust képez, mert éppen magánhangzó előtt tűnik el a mássalhangzó a végéről. Ez tipológiailag furcsa, hiszen az általános tendencia a zárt szótagok és a hiátusok kerülése, míg itt épp ennek az ellenkezőjét látjuk: a *con-* olyan allomorfiában vesz részt, amely a mássalhangzó ~ semmi váltakozás által éppenhogy hol zárt szótagot, hol pedig hiátust hoz létre.

Kiegészítésképpen hozzá kell mindehhez tennünk, hogy a magánhangzó előtti *con-*nak ez ugyan a tipikus viselkedése, ugyanakkor előfordul mind a korai, mind a kései latinságban az is, hogy *com-* alakban jelentkezik (pl. *comesse* ‘enni’, valamint fr. *commencer*, ol. *cominciare* ‘kezdeni’ < vulgáris latin \**cominitiare*), valamint az is, hogy rövid magánhangzókkal összevonódik (*co+agere > cōgere* ‘kényszeríteni’, de perf. *coēgi*, mert hosszú a magánhangzó).

#### 4. Elemzés

A *con-* végén levő nazális különös viselkedését megmagyarázhatjuk akkor, ha feltételezzük, hogy nincs helycsomópontja. A hiányzó C-helyet kizárólag öt követő mássalhangzótól szerezheti be terjedés útján. Itt lesz jelentősége annak, hogy a C-hely és a V-hely két különböző csomópont a geometriában: V-hely ugyanis mássalhangzóra alapesetben nem tud terjedni, tehát a hely nélküli nazálisra nem kötődhet, így az alulszabott szegmentumként a felszínen nem jelenhet meg, ha nem követi mássalhangzó. A hely nélküli nazális hasonulását zárhang előtt így formalizálhatjuk (itt labiálissal, pl. *componere* ‘összerakni’):

(10)

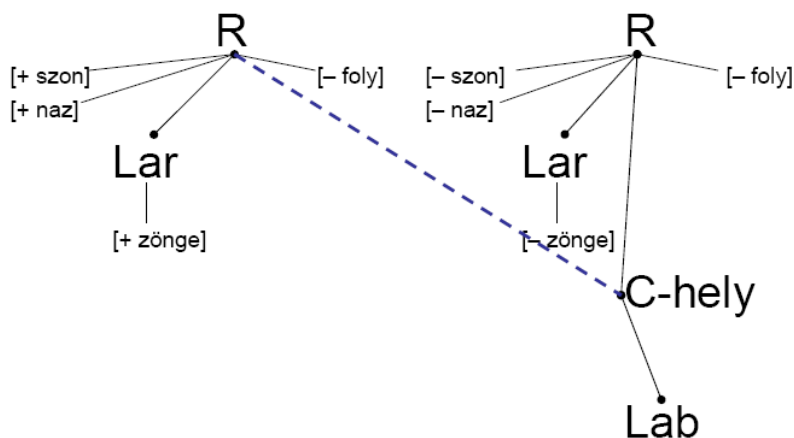

Magánhangzó előtt ugyanaz a hasonulás lehetetlen (pl. *coire* 'találkozni'):

(11)

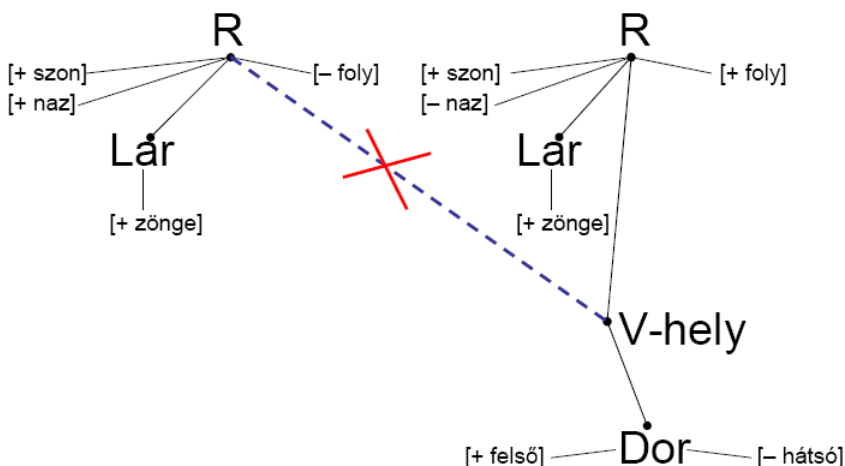

Mivel ez a terjedés lehetetlen, mert V-hely nem terjedhet mássalhangzós gyökércsomópontra, a prefixum végén álló nazális helycsomópont nélkül marad, alulszabott szegmentumként pedig a felszínen nem jelenhet meg, ezért törlődik az alakból. Így jönnek létre a hiátusos *coire*-típusú formák.

Ha azt feltételezzük, hogy a magánhangzók és a félhangzók melodikus szerkezete ugyanaz, akkor meg kell vizsgálnunk, hogy mi történik félhangzók előtt a *con*-nal. Itt azt látjuk, hogy gyakorlatilag minden esetben <con> alakban írják, pl. *coniungere* 'összekötni', *convertere* 'megfordítani' ([j], illetve [w] előtti pozícióban). Ez alapesetben azt kellene, hogy jelentse, hogy félhangzók előtt koronális nazális állt. Ezzel az értelmezéssel azonban van két empirikus és két elméleti probléma.

Először is nem tudhatjuk, mit jelölt pontosan az <on> íráskép. Jelölhette az [on] szekvenciát, de jelölhetett nazális magánhangzót ([ō]) is, sőt, azt sem

zárhatjuk ki egészen, hogy (legalábbis [j] előtt) a ⟨n⟩ palatális nazálisként értelmezendő, a palatalítás jelölésére ugyanis a hagyományos latin írásnak egyáltalán nem volt eszköze.

A második empirikus probléma egy 4. századi grammatikus, Marius Victorinus adataival kapcsolatos, ő ugyanis explicit módon állítja, hogy [w] előtt labiális a nazális (tehát ⟨comvocat⟩ ’összehív’ stb.). Erre a kérdésre hamarosan visszatérünk.

Az egyik elméleti probléma a jegygeometriánkból következik: félhangzóról nem terjedhet a hely mássalhangzóra, hiszen a fentebb elmondottak értelmében a magánhangzók (beleértve a félhangzókat) és a mássalhangzók helyjegyei között átjárás nincs. Ez azt jelenti, hogy a hasonulás valószínűtlen.

Ha pedig azt feltételezzük, hogy a koronális alapértékként (default jegy) jelenik meg félhangzók előtt, nemigen tudjuk megválaszolni a kérdést, hogy miért nem történik meg ugyanez két magánhangzó között is.

Térjünk most vissza Marius Victorinushoz. Ahogy fentebb már említettük, ő határozottan állítja, hogy a [w]-vel kezdődő tövekhez kapcsolódva a szóban forgó prefixum ⟨com⟩ alakot ölt (⟨comvocat⟩ ’összehív’, ⟨comvaescit⟩ ’meggyógyul’). Ennek a hitelességét azonban kétféle okból is megkérdőjelezhetjük. Egyrészt ilyen alakok a fennmaradt szövegekben alig vannak adatolva. Másrészt Marius Victorinus másutt is állít épp a prefixum–tőhatáron fellépő fonológiai folyamatokkal kapcsolatosan alig hihető dolgokat (pl. [bw] > [ww] hasonulást, úgymint ⟨ovvertit⟩ ’megfordul’). Fontosnak tűnik ugyanakkor, hogy a [w] előtti hasonulást nem állítja az *in*-ről, csak a *con*-ról (tehát nála ⟨imp-, comp-, imb-, comb-⟩, de ⟨inv-⟩ ↔ ⟨comv-⟩).

Ezeket a különös adatokat megmagyarázhatja az, ha feltételezzük, hogy félhangzók előtt – ugyanúgy, mint [s] és [f] előtt a *con*- hangalakja [kõ:] volt, tehát nem volt terjedés, a nazális nem hasonult a következő mássalhangzóhoz, hanem nazalizációt és pótlónyúlást okozva kiesett. Ennek a magyarázatnak előnye az, hogy a korábban a hely nélküli nazálisról mondottaknak nem mond ellent, továbbá a Marius Victorinus-féle írásképek is magyarázhatók vele. Ha ugyanis tekintetbe vesszük azt, hogy a nazális magánhangzónak nem volt egységes írásmódja (szó belsejében ⟨Vn⟩, szó végén ⟨Vm⟩ volt), nem meglepő, hogy a grammatikus nem jelölt semmiféle hasonulást [w] előtt az *in*- esetben, a *con*-nál viszont elbizonytalanodhatott, mivel koronális mássalhangzó biztosan nem volt a prefixum végén, és az általa javasolt ⟨inw-⟩ ↔ ⟨comv-⟩ írásmód éppen ezt a bizonytalanságot tükrözné.

Most már csak az a kérdés marad hátra, hogy ha félhangzó előtt lehetett [kõ ] a *con*- hangalakja, miért nem lehetett magánhangzó előtt is (*coire*, *coarguere*)? A válasz erre a kérdésre egyszerű. A latinban a hiátusok szerkezete szigorúan kötött, legalábbis az első magánhangzó vonatkozásában. Ez kizárólag rövid magánhangzó lehet, és mivel a nazális magánhangzók mindig hosszúak, ebből a környezetből ki vannak zárva. Mindezt kellőképpen bizonyítja az is, hogy a nazális magánhangzók írásképe mindig ⟨VN⟩, tehát a ⟨con⟩ helyetti ⟨co⟩ írásmód semmiképpen nem utalhat nazális magánhangzóra.

## 5. Konklúzió

Ebben a dolgozatban a latin nazálisok fonológiájának egy érdekes részletkérdését vettük górcső alá. Egy sajátos nazális ~ zéró alternációt vizsgáltunk, amely az adott formában egyedül a *con-* prefixum végén figyelhető meg. Javaslattunk a jelenség elemzésére abban áll, hogy a *con-* végén hely nélküli nazális mássalhangzó áll, amely jegygeometriai okokból magánhangzó előtt nem tud megvalósulni, ezért törlődik. A tipológiailag különös váltakozást, melynek során hol szótagvégi mássalhangzó, hol pedig hiátus keletkezik, ezzel magyarázhatjuk.

## Hivatkozások

- CLCLT-5 Library of Latin Texts* by Brepols Publishers, Release 2002.
- Clements, George N.–Elizabeth Hume (1995) The Internal Organization of Speech Sounds. In: Goldsmith, John A. (szerk. 1995) *The Handbook of Phonological Theory*. Oxford: Blackwell. 245–306.
- Cser András (2003) *The Typology and Modelling of Obstruent Lenition and Fortition Processes*. Budapest: Akadémiai.
- Morén, Bruce (2003) The Parallel Structures Model of Feature Geometry. In: J. Brugmann, A. Riehl (szerk., 2003) *Working Papers of the Cornell Phonetics Laboratory*, 15.194–270.

Cser András  
**Pázmány Péter Katolikus Egyetem BTK**  
**Angol Intézet**  
cser.andras@btk.ppke.hu



# Heterogén változások egységes keretben: a kései latin ige kategóriái

*Kiss Sándor*

## 1. Célkitűzés

Az alábbiakban arra teszek kísérletet, hogy egységes keretben értelmezzek egy heterogénnek látszó empirikus történeti anyagot. A latin nyelv ún. kései korszakában – a nyelvi rendszer többi részrendszere mellett – az igei kategóriák rendszere is jelentős átalakuláson ment át, bár az ige mondatbeli használatának szabályait korántsem változtatták meg olyanfajta földcsuszamlások, amilyenek a névszóhasználat szabályait érték a főnév- és melléknévragozás eltűnésével. Sőt azt mondhatjuk, hogy miközben a főnevek és melléknevek elvesztették a mondatbeli szerepeket morfológiailag kifejező eseteket, az igét jellemző kategóriák egészükben átöröklődtek az újlatin nyelvekre, csupán belső felépítésük módosult. A vizsgált periódus nagyjából a IV. századtól a VIII. századig tart; madártávlatból úgy láthatjuk, hogy ebben a korszakban kibomlott a nyelvi változás számos korábbi tendenciája; a változás felgyorsulásában kétségkívül része volt olyan külső tényezőknek, mint a hagyományos római kultúra és írásbeliség hanyatlása a birodalom bukását követő időben, továbbá jelentős nem-latin ajkú lakosság nyelvi asszimilációja, ezek azonban önmagukban az átalakulás irányait nem magyarázzák. Mindamellett a továbbiakban elsősorban a változás tendenciáinak értelmezéséről lesz szó, s csak ennek háttérben térek ki röviden a változások – mindig nehezen megragadható – okainak kérdésére.

A nyelvi adatokat szolgáltató szöveganyagot természetesen úgy igyekeztem válogatni, hogy minél közelebb legyen a korszak beszélt latin – majd mindinkább preromán – nyelvéhez. Ez nem egyszerű feladat, hiszen a beszélt nyelv imént említett gyors átalakulását az írott nyelv nem követi közvetlenül: a ránk maradt forrásokban bizarr módon keverednek a korábbi, többé-kevésbé már elfelejtett irodalmi nyelv reminiscenciái az újabb keletű

jelenségekkel, amelyek az újlatin nyelvekből is „visszaigazolhatók”. Ezzel függ össze, hogy a szövegek – bár keletkezésük idejét általában jól ismerjük – nyelvi jellegzetességeik alapján nem alkotnak megbízható kronológiai sort, és nem tükröződik bennük a korszak végére bizonyosan előrehaladott területi differenciálódás sem. Ezért egyfajta koraközépkori „koiné”-ről beszélhetünk, és további finomító vizsgálatokra várva egyelőre egyetlen „kései latin” szinkroniával érdemes számolnunk. Mindez elsősorban a korszak reprezentatív elbeszélő szövegtípusában, az ún. krónikákban ragadható meg, amelyeknek szövegformálása és mondattani eszközrendszere a „műfaj” hagyományos volta, vagyis bizonyos minták követése miatt is csak lassan változik.

A továbbiakban először az empirikus vizsgálat eredményeit foglalom össze, vagyis arra a kérdésre keresem a választ, hogy milyen változások történtek az igei kategóriákat illetően a kései latinban a megelőző (és sokkal jobban dokumentált) nyelvtörténeti korszakhoz, az ún. klasszikus latin korszakhoz viszonyítva. Ezután rátérek a változások értelmezésére, majd a levonható elméleti és módszerbeli következtetésekre, megvizsgálva egyben néhány ismert nyelvtörténeti modell alkalmazhatóságát.

## 2. Empirikus megállapítások<sup>1</sup>

A klasszikus latin korszak igei kategóriái közül a személy és a szám egészükben változatlanok maradtak a kései latinban, még ha kifejezésük módosulhatott is, elsősorban az alanyi személyes névmások gyakoribbá válása révén. Jelentősebb átalakuláson ment keresztül ezzel szemben az idő (és a vele összeszővődő aspektus), továbbá az igenem és a mód kategóriája. Itt az igehasználát e három tényezőjével foglalkozom; ha eltekintünk az igevevektől, és csak a „verbum finitum” alakjait vesszük figyelembe, azt mondhatjuk, hogy mindegyik kategória kifejezése szükséges az ige mondatbeli használatához, mintegy „kötelező választás” kerete.<sup>2</sup>

### 2.1. Idő és aspektus

Két lényeges változást tarthatunk számon; mindkét esetben egy körülírás grammatikalizálódása kezdődik meg. A szóban forgó körülírások beletartoztak a klasszikus latin eszköztárába, mint bizonyos igealakok részleges szinonimái.

**2.1.1.** A hagyományosan „*praesens perfectum*”-nak (befejezett jelennek) nevezet igeidő a klasszikus latinban két különböző oppozíciónak tagja. A „*praesens imperfectum*”-mal (folyamatos jelennek: a példában *amo*) szembenállva ‘befejezettség’-et jelöl (a múltba helyezett igei tartalom a jelen szempontjából

<sup>1</sup> Az itt következőkre nézve bővebb felvilágosításokat ad Väänänen (1981).

<sup>2</sup> Ugyanakkor nem mondhatjuk azt, hogy a kései latin vagy akár az újlatin nyelvek új igei kategóriákat alakítottak volna ki. Más kérdés, hogy a hangsúlytalan személyes névmások mindegyik újlatin nyelvben szoros pozicionális és prozódiai kapcsolatba kerülnek az igével; ez a kliticizálódás, amely az ige argumentumszerkezetét érinti, már a kései latinban megkezdődött (vö. Salvi 2004).

ítélendő meg: a példában praesens perfectumok *potui*, *cohortatus sum*, *egi*, *debui*), mint a következő levélrészletben:

- (1) Cicero, Ad familiares 14,2,2 *Pisonem nostrum merito eius amo plurimum. Eum, ut potui, per litteras cohortatus sum gratiasque egi, ut debui* ‘A mi Pisónkat nagyon szeretem, érdeme szerint. Őt, amennyire tudtam, levélben bátorítottam, köszönetet is mondtam, ahogyan kellett’

Azonban ugyanez az igeidő pontszerűen felfogott múltbeli történést jelent, és oppozícióba kerülhet „praeteritum imperfectum”-mal (folyamatos múlttal: a példában *agebatur* és *faciebat*), amely viszont tartamában felfogott történésre, múltbeli állapokra utal – így ugyanezen szerző egy másik levelében:

- (2) Cicero, Ad Quintum fratrem 2,5,3 *A puero ut discessi, in aream tuam ueni. Res agebatur multis structoribus. Longilium redemptorem cohortatus sum. Fidem mihi faciebat se uelle nobis placere*<sup>3</sup> ‘Ahogy eljöttem a fiútól, az építkezésedhez mentem. Sok kőművessel haladt a munka. Ösztönző szót szoltam Longilius vállalkozóhoz. Ígérte, hogy a kedvünkre akar tenni’

Korlátozott lexikai körben a ‘befejezettség’-et jelölő „praesens perfectum”-nak a latin egész története folyamán versenytársa egy olyan körülírás, amely a „*habeo* ‘birtokolok’ + főnév tárgyesete + befejezett melléknévi igenév tárgyesete” szekvencia révén nyer perfektív jelentést: *pontem feci* ‘megcsináltam a hidat’ mellett használható *habeo pontem factum* ‘van egy megcsinált hidam’ (‘birtokolok egy megcsinált hidat’). Ez a körülírás a kései latinban teret nyer az egyszerű formával szemben, s elindul a grammatikalizálódás útján. Egy frank törvénykönyvből idézzünk (kb. VIII. századi megfogalmazás<sup>4</sup>):

- (3) Pactus Legis Salicae 58,1 *amplius de facultate non habeat nisi quod donatum habet* ‘a készletből többel ne rendelkezék, mint amennyit [ő maga] adott’

A példa jól mutatja a grammatikalizálódás szemantikai oldalát: az ‘adás’ a ‘birtoklás’-sal ellenkező eredményre vezet, tehát a *donatum* használata a szerkezetben már mechanizált, így a *donatum habet* körülírás a ‘befejezettség’ jelölőjévé válik.<sup>5</sup> A változás nyelvi rendszeren belüli környezetéhez hozzátartozik, hogy az ún. szenvedő igeragozásban a „befejezett jelen” mindig is

<sup>3</sup> A szövegben szereplő igealakok közül az *agebatur* ‘haladt’ és a (*fidem*) *faciebat* ‘ígérte’ valósítják meg a ‘folyamatos’ aspektust.

<sup>4</sup> A „Pactus Legis Salicae” és „Lex Salica” elnevezések alatt ránk maradt frank törvénytöredékek több egymást követő megfogalmazásban a VI. és a IX. század között készültek (ld. erről a bibliográfiában idézett kiadás apparátusát).

<sup>5</sup> Szintaktikai vonatkozásban a grammatikalizálódás csak az újlatin nyelvekben fog befejeződni (rögzül a „segédige + igenév” sorrend és szűkül a szekvencia belsejébe iktatható elemek köre).

körülírt formában, analitikusan mutatkozott, „*sum* ‘vagyok’ + befejezett melléknévi igenév” összetételként: *amatus sum* ‘megszerettek [meg vagyok szeretve]’, s hasonlóan a cselekvő ragozással nem rendelkező „álszenvedő” igéknél: *natus sum* ‘megszülettem [meg vagyok születve]’, *cohortatus sum* ‘bátorítottam [az vagyok, aki bátorított]’, vö. (1) és (2). Az újlatin nyelvekben a „befejezett jelen” elbeszélő múltként él tovább (*scripsit* ‘írt’ > francia (*il*) *écrivit*, olasz *scrise*; *uēnit* ‘jött’ > francia (*il*) *vint*, olasz *venne*), míg a perfektív jelentést a körülírt alak veszi át – egyes nyelvekben csak „*habeo* + igenév” szerepel, másutt az intranszítív igék körében „*sum* + igenév” is (francia (*il*) *a écrit*, olasz *ha scritto*; francia (*il*) *est venu*, olasz *è venuto*).

**2.1.2.** A másik körülírás, amely a vizsgált időszakban már közel kerül ahhoz, hogy az igeidők rendszerének részévé váljék, szintén a *habeo* igét alkalmazza, ezúttal a főnévi igenévhez kapcsolva. Az így létrejött kifejezésnek a klasszikus latinban modális jelentése van: ‘szükségesség’ vagy ‘lehetőség’:

- (4) Horatius, Epódoszok 16,23 *Sic placet? An melius quis **habet** suadere?*  
‘Így legyen? Vagy jobbat ki tud /akar tanácsolni?’

A kései latinban a kifejezés értéke a ‘jövő idő’ felé tolódtól el: egy *omnia quae dicere habet* (Itinerarium Egeriae 24,6) szintagma a helyzettől függően rendelkezhet módbeli vagy időbeli jelentéssel (‘mindaz, amit mondani szándékszik / mondani fog’). A jövő idejű jelentés kikristályosodásában szerepet játszhatott a hagyományos egyszerű jövő idő – főként fonológiai eredetű – válsága, majd eltűnése (pl. *dicet* ‘mondani fog’ és *dicit* ‘mond’ fenyegető egybeesése a korszakban érvényesülő hangváltozási tendenciák miatt), de talán még inkább az a tény, hogy az „infinítívus + *habet*” formula részét képezi egy apró paradigmának, amelynek másik tagja ugyanezen körülírás a „segédige” múlt idejével. Ez utóbbi fordulat kényelmes és gyorsan terjedő eszköz a múltban fennálló szükségesség vagy lehetőség kifejezésére (így *dicere habebat* vagy *dicere habuit* ‘az volt a helyzet, hogy mondania kell / mondhat(na)’, ld. alább az igemóddal kapcsolatban, 2.3.2.). A főnévi igenévvel képzett jövő idő gyorsan grammatikalizálódott, és – egyes regionális késésektől eltekintve – az újlatin szöveghagyomány kezdetétől egyszerű igealakként működik (*dicere habet* > francia *dira*, olasz *dirà*).<sup>6</sup>

<sup>6</sup> Az új szintetikus futurum legrégebb példáját egy VII. századi krónika által idézett szójátékban vélük felfedezni. A szöveg szerint a *Daras* városnév Iustinianus bizánci császár szavára emlékeztet, ő ugyanis a *daras* kifejezéssel fordult perzsa ellenfeléhez, hogy kijelentse neki: ‘vissza fogod adni [ti. az elfoglalt területeket]’. „Ahol ezek történtek, ott alapították Daras városát”, mondja a Fredegarius-krónika (2,62). Ha a *daras* forma valóban a klasszikus *dabis* helyett áll, és a *dare habes* összevonása szintetikus igealakká, érdekesnek tarthatjuk, hogy a klasszikus hagyományhoz sok tekintetben ragaszkodni próbáló szövegben a „metanyelvi” környezet előhívja a beszélt nyelvi alakot.

## 2.2. Igenem

A latin igenem kategóriáján belül a beszélő választása az alany szemantikai státusára utal; ez a meghatározás az újlatin nyelvekre is érvényes marad. A kései latin átalakulások a kategória belső szerkezetét és felszíni kifejezését érintik.

**2.2.1.** Az igenemen belüli oppozíciók az alanyt szemantikailag ‘aktív’ vagy ‘nem-aktív’ szerepben tüntetik fel.<sup>7</sup> A klasszikus latin igeragozás rendszerében a ‘nem-aktív’ státusra utaló igealakok az aktívakhoz képest „jelölt” formaként mutatkoznak, két módon: a folyamatos aspektusú („imperfectum”) igeidők a „cselekvő” ragozás mellett morfológiailag jelölt „szenvedő” ragozással is rendelkeznek, ha az ige szenvedő szerkezetbe kerülhet; a befejezett aspektusú („perfectum”) igeidők a szenvedő szerkezetben analitikusan viselkednek, ez a fentebb már említett „*sum* ‘vagyok’ + befejezett melléknévi igenév” körülírás:

(5a) *Puer (puellam) amat* ‘A fiú szeret(i a lányt)’

(5b) *Puer (a puellā) amator* ‘A fiú szerettetik (a lány által)’

(6a) *Puer (puellam) amaui* ‘A fiú szeretett / (meg)szerette (a lányt)’

(6b) *Puer (a puellā) amatus est* ‘A fiú szeretve volt / meg lett szeretve (a lány által)’ [tükörfordítással: ‘szeretve van’]<sup>8</sup>

Ezen a formális és mintegy látványos aszimmetrián kívül a klasszikus latin szenvedő ige egy rejtett szemantikai aszimmetriát is mutat, amely a szenvedő és cselekvő szerkezet transzformációs viszonyában tárul fel. Mint (5b) és (6b) mutatja, a szenvedő ige mellett megjelölhető az ‘ágens’, előljárós – vagy sokszor előljáró nélküli – „határozói” eset (ablativus) segítségével; ez a kifejezés a megfelelő „cselekvő” mondatban alannyá alakul:

(7) *Puer a puellā amator ~ Puella puerum amat* ‘A lány szereti a fiút’

Vannak azonban olyan passzív mondatok, amelyek nem tartalmaznak üres helyet az ‘ágens’ számára, így ez a megfelelő aktív mondatba sem vezethető be a mondanivaló sérelme nélkül. Más tehát a szenvedő ige helyzete a következő két idézetben:

<sup>7</sup> Ez a szemantikai megkülönböztetés természetesen csak formai oppozíció alapján létezhet; itt pszichológiai szempontból nem vizsgálendő, hogy az alany által jelölt realitás mennyiben „aktív”.

<sup>8</sup> Igyekeztem tükörfordítást keresni, a magyar nyelvszokástól függetlenül. Ezáltal bemutatható az a továbbiak szempontjából döntő vonatkozás, hogy az *amatus est* típus utalhat úgy jelenbeli állapotra, hogy a múltbeli forrás-esemény elmosódik. Vö. Caesar, *Bellum Gallicum* 1,1,1 *Gallia est omnis diuisa in partes tres* ‘Egész Gallia három részre van osztva / oszlik’: az „analitikus passzívum”, mint a szórend is mutatja, közelít a „melléknév + létige” típusú attributív szerkezethez.

- (8) Caesar, *Bellum ciuile* 1,59,1 *Hoc [...] Caesari [...] nuntiatum* ‘Ez Caesarnak hírül adatik’ [vagyis: hírnökök stb. hírül adják]
- (9) Sallustius, *Catilina* 2,5 *fortuna simul cum moribus immutatur* ‘a szerencse együtt változik meg az erkölcsökkel’

Itt a kontextus nem nyújt fogódzót arra nézve, hogy ‘ki vagy mi változtatja meg a szerencsét’, de erre nincs is szükség: a szenvedő (azt is mondhatnánk: derivált intranszitiv<sup>9</sup>) ige használatát éppen az ‘ágens’ kiiktatásának szükséglete motiválja.

**2.2.2.** Az alany szemantikailag ‘nem-aktív’ jellegét – kevésbé rendszeres formában – a klasszikus latin az igeragozáson kívül is kifejezheti; eszközei ekkor a más nyelvekből is jól ismert „derivált intranszitivumok”: a visszaható ige és a tranzitív igéből alakítható nélkül származtatott nem-aktív jelentésű ige. Mindkét megoldás – a (9)-ben szereplő passzív igealakhoz hasonlóan – általában kizárja a virtuális ágenst.

- (10) Cicero, *Ad Quintum fratrem* 1,2,16 *consules se optime ostendunt* ‘a konzulok a legjobbnak látszanak’ [← ‘mutatják magukat’]
- (11) Caesar, *Bellum Gallicum* 2,29,1 *ex itinere domum reuerterunt* ‘az útról hazatértek’ [a (*re*)*uertere* ‘(vissza)fordítani’ ige intranszitiv jelentésben lehet szenvedő alakú, de jelöletlen cselekvő alakú is]

**2.2.3.** Bár a kései latin szövegekben a szintetikus szenvedő ige gyakori marad, közvetett bizonyítékaink vannak arra, hogy lassanként visszaszorul a ‘nem-aktív’ szférát képviselő többi kifejezéshez képest. (Ez a változás összhangban van azzal a ténnyel, hogy a – IX. századdal kezdődő – újlatin szöveganyagban már nincs nyoma morfológiai passzívumnak.) Az egyik tetten érhető tendencia e vonatkozásban a szintetikus és az analitikus passzívum egyenértékűsége a folyamatos aspektusban, ami arra utal, hogy az *amatus est* típus elveszítheti perfektivitását és benyomulhat az *amatur* helyére (ahogyan ezt a nem-telikus jelentésű igéknél az újlatin nyelvek is mutatják):

- (12a) *Itinerarium Egeriae* 4,1 *qui locus appellatur in Choreb* ‘amely hely Chorebnek nevezetik’
- (12b) uo. 5,7 *illum locum, qui appellatus est Incendium* ‘azt a helyet, amely Incendiumnak nevezetik’

Ugyanakkor teret nyer a szenvedő ige rovására a visszaható, valamint az explicit jegy nélkül intranszitivált ige, mindkettő elsősorban a virtuális ágenst kizáró kontextusokban:

<sup>9</sup> Ld. Cranmer (1976).

- (13) *Itinerarium Egeriae* 29,3 *At ubi autem ceperit (= coeperit) se mane facere* ‘de mihelyt kezdett reggel lenni’ [← ‘magát csinálni / létrehozni’]
- (14) uo. 19,9 *cum iam prope plicarent ciuitati* ‘mivel már közel jutottak a városhoz’ [*plicare* ‘(oda)hajlítani’, intranszitiv használatban ‘odahajolni, érkezni’]

Mindkét ‘nem-aktív’ megoldás szokásos az újlatin nyelvekben, a virtuális ágens nélküli vagy az általános ágensű igehasználattal: francia *la porte s’ouvre* ‘az ajtó kinyílik’; olasz *addirà si muove* ‘és mégis mozog’, *il treno muove da Roma* ‘a vonat Rómából indul’.<sup>10</sup>

### 2.3. Mód

A klasszikus latin alapvető igemód-oppozíciója a ‘valóság’-ra utaló kijelentő mód (indicativus) és a ‘valóság’-tól megkülönböztetett világokra (‘szükségesség’-re vagy ‘lehetőség’-re) utaló kötőmód (coniunctivus) szembenállása a kései latinban fennmarad. Változás egyrészt a kötőmód ún. időinek értékében történik, másrészt megindul egy modális körülírás grammatikalizálódása.

**2.3.1.** A kötőmódot alkotó négy „idő” a klasszikus korszakban ugyanazt az örökölt morfológiai szimmetriát mutatja, mint kijelentő módban működő megfelelőik: két alak épül a folyamatos főre, kettő a befejezettre, és egy korábbi nyelvtörténeti periódusban mindkét aspektuson belül lehetett egy ‘jelen’ ~ ‘múlt’ szembenállás. Mivel a valóságtól eltérő világok nyelvi ábrázolásakor az időbeli megkülönböztetések sajátos interferenciába lépnek a modális tartalmakkal (pl. a ‘szükségesség’ nehezen vonatkoztatható a múltra, ugyanakkor a ‘± beváltható’ árnyalat kifejezése kizoríthatja az időjelentéseket), nem meglepő, hogy a klasszikus latinban a kötőmód szemantikai felépítése egyes pontokon labilis, amit tovább bonyolítanak a mellékmondatokban többé-kevésbé érvényesülő, redundáns „időegyeztetési szabályok”<sup>11</sup>. Ennek megfelelően a kései latinban polarizációs tendenciát figyelhetünk meg. A „*praesens imperfectum coniunctivi*” (folyamatos jelen, klasszikus szemantikai jegyei szerint ‘beváltható jelen’,

<sup>10</sup> Az újlatin nyelvekben a ‘nem-aktív’ szférán belül működő visszaható és jegy nélkül intranszitivált igék eloszlása a szókincsben, ill. a szemantikai árnyalatok tekintetében szeszélyes, vö. francia *commencer* ‘kezdeni’ és ‘kezdődni’ (nem lehet visszaható), ezzel szemben *continuer* ‘folytatni’ és ‘folytatódni’, *se continuer* ‘folytatódni’. Ugyanakkor a visszaható ige eredeti ‘visszaható’ jelentése nem tűnt el: francia *il s’aime* ‘szereti önmagát’. Ezek azok az okok, amelyek miatt nem beszélhetünk az újlatin nyelvekben kifejezett „visszaható” vagy „mediális” igenemről. Az analitikus passzívumtól eltérő ‘nem-aktív’ formák használata akkor látszik célszerűnek, amikor a beszélő egyszerre akarja elkerülni a virtuális (vagy legalábbis konkrét) ágens és a telikus jelentésű igék passzívumában megjelenő perfektív aspektust, vö. francia *la porte est ouverte* ‘az ajtó nyitva van’ ~ *la porte est ouverte par Pierre* ‘az ajtó kinyitattik Péter által’ ~ *la porte s’ouvre* ‘az ajtó kinyílik’.

<sup>11</sup> Az antik grammatikából ránk hagyományozott „kötőmód” elnevezés mutatja, hogy az egész formáció működését a mellékmondatban volt a legkönnyebb megragadni.

*ueniat* típus), amely korábban a ‘legyen’ és ‘volna’ típusú jelentéseket egyaránt hordozta, mindinkább a ‘szükségesség’ kifejezője lesz, így a *sit* forma folytatásai (pl. francia *soit*, olasz *sia*) alapvetően ‘legyen’ jelentésűek, bár a klasszikus latinból még idézhető:

- (15) Cicero, Ad Quintum fratrem 1,1,7 *Id autem sit magnum et difficile ceteris* ‘Ez pedig mások számára nagy és nehéz dolog volna’<sup>12</sup>

Az említett szemantikai tendenciát természetesen támogatja a világos párhuzam főmondati és mellékmondati módhasználat között: *sit* ‘legyen’ ~ *uolo ut sit* ‘akarom, hogy legyen’. Ugyanakkor a ‘lehetőség’-re utalás a kötőmód befejezett múltjában, a „praeteritum perfectum coniunctivi” elnevezésű igeidőben összpontosul – ez eredetileg a múltbeli irreális hipotézis markáns jelölésére szolgált (klasszikus szemantikai jegyei szerint ‘nem-beváltható múlt’, *uenisset* típus), és innen hatolt be a jelenben értelmezhető hipotézis területére. Így klasszikus latin főmondati használatban:

- (16) Cicero, Ad Quintum fratrem 1,3,1 *Non enim uidisses fratrem tuum [...] sed quandam effigiem spirantis mortui* ‘Mert nem testvéredet láttad volna magad előtt, hanem szinte egy lélegző halott alakját’

Ennek az igeidőnek a folytatásai az újlatin nyelvekben a (jelenbeli és múltbeli) hipotézis kifejezésének jellegzetes – bár, mint rögtön látni fogjuk, nem kizárólagos – eszközei lesznek. Az igealak értékének ‘jelen’ felé tolódására a kései latin dokumentumokban is találunk példát:

- (17) Fredegarius-krónika 4,78 *mittit nuncius (= nuntios) in Britannia [...] exercitus Burgundiae [...] Britannias debuissent intruere* ‘követeket küld Britanniába: a burgundiai seregek kénytelenek Britanniát megtámadni’

A *debuissent* (klasszikus *debuissent*) vagy a (16)-ban szereplő *uidisses* szolgáltatják az újlatin nyelvek ún. kötőmódbeli folyamatos múltját, amely a ‘szükségesség’-et kifejező jelen idő mellett a másik megőrzött kötőmódbeli idő ezekben a nyelvekben.<sup>13</sup> Mindez egyúttal azt is jelenti, hogy a kötőmód másik két klasszikus igeidejéből („praesens perfectum coniunctivi” ‘beváltható múlt’, *uenerit* típus, valamint „praeteritum imperfectum coniunctivi”, ‘nem-beváltható jelen’, *ueniret* típus) az újlatin nyelvekben legfeljebb szórványos nyomok maradnak. A kései latin szövegek e tekintetben meglehetősen konzervatívak: a szóban forgó alakokat továbbra is használják, bár szintaktikai kezelésükben olykor árulkodó zavarok támadnak.

<sup>12</sup> A kötőmód jelen idejének feltételes jelentése az újlatin nyelvekben nyomokban őrződik meg; a (főként régi) olaszra nézve ld. Rohlfs 1954: 25.

<sup>13</sup> Egy hangtörténetileg jól áttekinthető példával: *ueniat* > olasz *venga* ‘jöjjön’; *uenisset* > olasz *(se) venisse* ‘(ha) jönne’.



**2.3.2.** Mint a 2.1.2. szakaszban utaltam rá, a ‘múltban fennálló szükségesség / lehetőség’ körülírt kifejezése, a „főnévi igenév + múlt idejű *habere*” kapcsolat<sup>14</sup> a kései latinban a grammatikalizáció útjára lépett (párhuzamosan az újlatin jövő idő előképével). Ez a körülírás már az újlatin írásbeliség megjelenése előtt gyakran társult feltételes mellékmondatokkal, és így a főmondatban vetélytársa lett a hipotézis kötőmóddal történő kifejezésének, amelyről az imént volt szó. A tendencia nevezetes kései latin példája:

- (18) Pseudo-Augustinus in Migne, Patrologia Latina 39, col. 2214<sup>15</sup> *Sanare habebat te Deus, si confitereris* ‘Isten **megment(het)ett volna**, ha bevallottad volna’

A szóban forgó változás az újlatin nyelvekben a feltételes mód kialakulásához vezetett: a grammatikalizálódás során a körülírás egyetlen igealakká olvadt össze, amely később főmondatbeli használatban mindinkább a *uenisset* típus helyére került: *dicere habebat* > francia *dirait*; *dicere habuit* > olasz *direbbe*, ahol a latin ‘az volt a helyzet, hogy mondania kell / mondhat(na)’ jelentést felváltja a ‘mondana’ jelentés.

### 3. A változások értelmezése

A fentebb előadott változások részleteikben kétségkívül heterogének; mindamellet felmerül az a kérdés, hogy alkalmazható-e rájuk valamilyen egységes tárgyalási szempont, és megállapíthatók-e olyan nyelvtörténeti tendenciák, amelyek valamilyen módon az igeinek több kategóriáját, ill. az egész igerendszert érintették a vizsgált időszakban. A továbbiakban erre a kérdésre próbálok válaszolni, először a kiindulásul kitűzött szinkronia – a klasszikus latin nyelvállapot – néhány vonásának megrajzolásával, majd a változások eredményének összegzésével; végül néhány megjegyzést teszek arról, hogy a megállapított változások miképpen folyhattak le.

#### 3.1. A kiinduló szinkronia

Mint a kategóriák jellemzéséből kiviláglik, a klasszikus latin igerendszeren belül több alapvető fontosságú alakegyüttes szemantikailag mintegy „túlterhelt” volt: a ránk maradt szöveganyag segítségével alkothatunk olyan parafrázisokat, amelyek megmutatják, hogy egyes formációk jelentése a kontextussal jellegzetesen változhat. Ezt állapíthattuk meg az igeidők közül a „praesens perfectum”-ról (2.1.1.), amelynek egyaránt lehet perfektív és narratív jelentése. Kettősség tárul fel a szintetikus szenvedő ige értelmezési lehetőségében (2.2.1.), mivel egy *mutatur* típusú alak a mondat szemantikai felépítésétől függően társulhat virtuális külső ágenssel, de ki is zárhatja azt (*mutat* ‘változtat’ → *mutatur* ‘valaki, valami által lesz mássá’ / ‘önmagától változik’). Az igemódok

<sup>14</sup> IV. századi példa: Itinerarium Egeriae 2,1 *Ipsam ergo uallem nos trauersare habebamus* ‘Azon a völgyön át kellett kelniünk’. A kérdéstről ld. Bourciez 1967: 283.

<sup>15</sup> Vö. Moignet 1959: 189.

használatakor a ‘valóság’ szférájával szembeállított világban a ‘szükségesség’ és ‘lehetőség’ megkülönböztetése a kontextus segítségével történik (2.3.1.). Tegyük hozzá, hogy vannak a klasszikus latinban markánsan aszimmetrikus alakegyüttesek, abban az értelemben, hogy a halmaz tagjai azonos szintaktikai és szemantikai funkciójuk ellenére két formailag elkülönülő alhalmazt alkotnak: ezt állapíthattuk meg a folyamatos aspektusú szintetikus és a befejezett aspektusú analitikus szenvedő ige kapcsán (2.2.1.).<sup>16</sup>

### 3.2. A változások eredménye

Ahogy a klasszikus latin szinkronián belül vannak az igei kategóriák kifejezésének közös vonásai, ugyanúgy találunk hasonlóságokat az egyes kategóriák változási irányai között s így e változások kései latin (és az újlatin nyelvi rendszereket előlegező) eredményében is. Ilyen hasonlóság mindenekelőtt az imént bemutatott „túlterheltség” enyhülése, más szóval bizonyos jellegzetes poliszémiák megszűnése. A „*habeo* + befejezett melléknévi igenév” körülírás elterjedésével a ‘befejezettség’-et hordozó struktúra (*habet scriptum*) elkülönül az elbeszélő múlttól (*scripsit*); ezzel mintegy párhuzamosan a visszaható névmással jelzett és a jelöletlen „derivált intranszitivumok” a virtuális külső ágens nélküli kontextusokban helyettesítik a hagyományos szenvedő igt, amelynek értéktartománya ezáltal szűkül. A kötőmód igeidőnek használata úgy változik, hogy a ‘szükségesség’ és a ‘lehetőség’ szemantizmusa alakegyüttesek szerint mindinkább elkülönüljön. A funkcionális terhelés egyenletesebb eloszlása mellett megfigyelhető, hogy az alakok és az általuk hordozott jelentések között a viszony kevésbé lesz aszimmetrikus. E tekintetben a legszembevetőbb esemény az analitikus szerkezetű szenvedő ige egyöntetűvé válása; mindamellett kirajzolódik egy újfajta szolidaritás a grammatikalizálódás útjára lépő körülírások között, ami szintén az alakok és jelentések szimmetriájának kedvez. Ez a tendencia jól észlelhető a *dicere habet* és *dicere habebat / habuit* modális körülírások párhuzamos kibontakozásában (2.1.2. és 2.3.2.), továbbá a melléknévi igenévből és ‘birtokolni’ / ‘lenni’ igéből álló alakulatok párhuzamos előretörésében: az analitikus szenvedő *est scriptus, est natus* (2.1.1.) támogatta a befejezett intranszitiv *est uentus* (> francia *il est venu*) típust, és mindkettő a befejezett tranzitív *habet scriptum*-ot.

### 3.3. A változások lefolyása

Az igei kategóriák kései latin korszakban megfigyelhető változásainak közös vonása, hogy a gyorsan terjedő körülírások – határoltabb használati körrel – korábban is léteztek, így a változás egy ideig csak gyakorlatiáukat érinti, inkább

<sup>16</sup> A szenvedő forma egy másik aszimmetrikus vonást is mutat, mely az előbbinek mintegy fordítottja. Vannak ugyanis csak szenvedő alakkal rendelkező igék, amelyek így kivonják magukat az aktív /nem-aktív igenem közötti transzformációs kapcsolatból. Az ilyen – egyébként nagy gyakorisággal előforduló – igék (mint *nascitur* ‘születik’, *loquitur* ‘beszél’), amelyeknek morfológiai jelöltségét a szintaktikai hálózat nem támasztja alá, ezt a jelöltséget valószínűleg már a klasszikus korszakban kezdik elveszíteni; mindenesetre ezt a hajdan talán szemantikailag egységes (mediális?), de a klasszikus korszakra már széttöredezett osztályt érinti legkorábban a szintetikus passzívum összeomlása.

„kvantitatív”, mintsem „kvalitatív”. Ezek az analitikus szerkezetek a klasszikus nyelvben stílusosan jelöltek voltak, alkalmasszerűen hangsúlyozták valamelyik szemantikai értéket (pl. a ‘befejezettség’-et, a virtuális ágens hiányát) egy adott kategórián belül, és a szokásos, örökölt kifejezéssel nem referenciális, hanem mintegy „prezentációs” oppozícióba léptek: egy *scripsit* és egy *scriptum est* forma között nem konstruálható ellentét, használatuk a beszélő által választott bemutatási módtól függ.<sup>17</sup> Amikor a rendszer változási tendenciái úgy kívánják, a stílusosan semleges és a jelölt változat között referenciális oppozíció alakulhat ki (pl. ‘elbeszélő múlt’ ~ ‘befejezett jelen’), vagy a jelölt változat megközelítőleg azonos szemantikai értékkel elfoglalhatja egy kivesző alak helyét („főnévi igenév + *haber*” kapcsolat a jövő időt, a körülírt szenvedő ige a morfológiailag képzett szenvedő igéjét). E változások során az eredetileg jelölt formák idővel semlegessé válnak, hiszen most már a kategórián belüli oppozíció-rendszer szokásos – grammatikalizálódott – megtestesítői; ugyanakkor az oppozíció-rendszer az új kifejezések belépésével módosulhat.

#### 4. Elméleti és módszertani következtetések

Röviden kitérek néhány olyan elméleti megközelítésre, amelyek hasznosnak bizonyultak vagy bizonyulhatnak az itt bemutatott empirikus anyag elrendezésében, s amelyekre részben magam is támaszkodtam értelmező jellegű megjegyzéseimben. Végül ezeket a megjegyzéseket szeretném tágabb nyelvtörténeti távlatba helyezni.

##### 4.1. Elméleti megközelítések és verifikációjuk

A nyelvi rendszer szinkrón adottságai és alakulásának diakrón valószínűségei közötti összefüggést a klasszikus strukturalizmus elsősorban a fonológia vonatkozásában dolgozta ki (pl. Martinet 1955). A történeti morfoszintaktikai kutatásokra máig inspirálólag hathat az a strukturalista (és pszicholingvisztikai érvekkel is alátámasztható) elképzelés, hogy a rendszer aszimmetriáit a beszélők – beszédaktusaik sorozatán keresztül, preferenciáik megváltoztatásával – korrigálni törekcsenek<sup>18</sup>; erre a korrekcióra fentebb több példát idéztem. A beszédaktusokból és a kommunikációs folyamatból indul ki a grammatikalizáció elméletének reanalízis-fogalma, amelyet a „főnévi igenév + *haber*” fordulat jövő idejű jelentésének kialakulására is alkalmaztak: ha a kifejezés két alkotórésze elég gyakran fordul elő egymás közvetlen szomszédságában, összetartozó formaként értelmezheti őket a dekódoló<sup>19</sup>, jellegzetes jelentéssel. Az analitikus formák térnyerése a mondat szerkezetet kialakító szabályok tekintetében azt

<sup>17</sup> A mondattani szinonímiának ez a változata jól megfigyelhető egyes magyar igei körülírások és a megfelelő egyszerű igealak viszonyában: az *apadóban van* kifejezés kiemeli az *apad* folyamatos értékét; nem mondható, hogy *\*a folyó nincs apadóban, de apad*.

<sup>18</sup> „der asymmetrische Bau des sprachlichen Zeichens ist eine wesentliche Voraussetzung der Sprechveränderungen” (Jakobson 1932 / 1971: 14).

<sup>19</sup> „not as representing two underlying clauses, but rather as bracketed together in a structure of the type [*cantare habeo*], provided of course that the forms are adjacent” (Hopper–Traugott 1993: 44).

jelenti, hogy az igei csoport „segédige” komponense differenciáltabb lesz, és a beszélők gyakrabban választanak „összetett” igealakokat, határozottabban elkülönítve ezáltal a lexikai és a grammatikai információt a felszíni szerkezetben. Mint a bevezetőben utaltam rá, a kései latinban lejátszódó változások sokszor korábbi – a klasszikus, sőt olykor az archaikus – korszakból dokumentálható tendenciákat folytatnak; természetesen felmerül az a kérdés, hogy milyen tényezőkre vezethető vissza a nyelvi átalakulás robbanásszerű felgyorsulása, amely egyébként az igerendszernél sokkal jobban érintette a névszó mondatbeli kezelést, a grammatikán kívül pedig átformálta a fonológiai rendszert és a szókincs jelentős szektorait. A modern szociolingvisztika axiómává emelte a nyelvi változás „variációba ágyazottságát”: a nyelvi változás létrejötté feltételezi a szinkrón rendszerben fennálló heterogeneitást.<sup>20</sup> Termékeny hipotézisnek bizonyul a posztklasszikus latin nyelv sorsának összekapcsolása a nyelvet használó közösség növekvő széttagoltságával, a városok – elsősorban Róma – forgalmának megnövekedésével és az ebből adódó sokféle interferenciával a különböző rétegek közötti kommunikáció során; mindebbe beletartozik az idegenajkú lakosság asszimilációja olyan korszakban, amikor a nyelvi hagyomány iránti érzék meggyengül és az írásbeliség visszaszorul<sup>21</sup>.

#### 4.2. Távlát

Az említett elméleti megközelítések szintézisbe vonhatók, ha elfogadjuk, hogy a vizsgálati módszernek komplexnek kell lennie, és ha sikerül valamilyen vezérelvet találni a tárgyalt nyelvi átalakulások egységes jellemzésére. A változások értelmezése során azt igyekeztünk bizonyítani, hogy az empiria szintjén heterogénnek mutató folyamatok közelíthetők egymáshoz a kiindulópont, az eseménysor és az eredmény tekintetében. A közös háttér talán az „explicitiségre törekvés” lehetne, ha ebben az elnevezésben sikerül összefoglalnunk a kategóriákon belüli poliszémiák eltörlésének tendenciáját és az eltörlés módját. Hiszen a beszélők egyrészt keresik a nyelvtani formációk és a jelentések közötti összefüggés világosabb érvényre juttatását, másrészt ezt a lexikai és a grammatikai információ erőteljesebb szétválasztásával teszik. Az értelmezés problematikájától természetesen meg kell különböztetnünk az okok kérdését; és ez utóbbi tekintetben szerényen csak annyit mondhatunk, hogy ismereteink jelenlegi állása szerint a további kutatásnak két irányban kell folynia. Egyrészt az eddigieknél pontosabban vizsgálandó, hogy a klasszikus korszak szinkrón latin rendszere milyen virtualitásokkal rendelkezett, milyen változásokat tett lehetségessé vagy szükségessé a továbbiakban; másrészt a fentebb vázolt szociolingvisztikai tényezők hatásmechanizmusát kell világosabbá tenni abban a tekintetben, hogy a nyelv nagyobb változékonysága mennyiben követelte meg az emlékezetet kevésbé megterhelő és könnyebben

<sup>20</sup> Egyetlen klasszikus megállapítást idézek: „Not all variability and heterogeneity in language structure involves change; but all change involves variability and heterogeneity” (Weinreich–Labov–Herzog 1968: 188).

<sup>21</sup> Vö. Herman 2003: 93.

felfogható struktúrák használatát, akár a szintagmatikus láncok megnyújtása árán is. Annyi kétségtelen, hogy az itt megidézett nyelvtörténeti korszak nem szemlélhető elszigetelten: strukturális feszültségeket old fel, de teremt is ugyanakkor<sup>22</sup>, ami bizonyítja – ha még erre szükség lenne –, hogy a nyelvi rendszer a változás elvét magában hordozza.

## Hivatkozások

### Szövegek

- Caesar, *Bellum ciuile*. Ed. A. Klotz. Leipzig, Teubner, 1957.  
 Caesar, *Bellum Gallicum*. Ed. W. Hering. Leipzig, Teubner, 1987.  
 Cicero, *Epistulae ad familiares*. Ed. L. Cl. Purser. Oxford, Clarendon, 1901.  
 Cicero, *Epistulae ad Quintum fratrem*. Ed. L. Cl. Purser. Oxford, Clarendon, 1902.  
 Fredegarius-krónika = *Chronicarum quae dicuntur Fredegarii Scholastici libri IV*. Ed. B. Krusch. Monumenta Germaniae Historica, Scriptorum rerum Merovingicarum tomus II. Hannover, 1888.  
 Horatius, *Epódoszok* = Horatius, *Epodon liber*. Ed. Borzsák I. Budapest, Tankönyvkiadó, 1975.  
*Itinerarium Egeriae*. Ed. O. Prinz. Heidelberg, C. Winter, 1960.  
*Pactus Legis Salicae*. Ed. K. A. Eckhardt. Monumenta Germaniae Historica, Legum Sectio I. Hannover, 1952.  
 Sallustius, *De coniuratione Catilinae*. Ed. L. S. Mazzolani. Milano, Rizzoli, 1976.

### Szakirodalom

- Bourciez, Édouard 1967. *Éléments de linguistique romane*. Klincksieck. Paris.  
 Cranmer, David J. 1976. *Derived Intransitivity: a Contrastive Analysis of certain Reflexive Verbs in German, Russian and English*. Niemeyer. Tübingen.  
 Herman József 2003. *A vulgáris latin*. Tinta Könyvkiadó. Budapest.  
 Hopper, Paul J.–Traugott, Elizabeth Closs 1993. *Grammaticalization*. Cambridge University Press. Cambridge.  
 Jakobson, Roman 1932 / 1971. Zur Struktur des russischen Verbuns. In: Roman Jakobson: *Selected Writings II*. Mouton. The Hague–Paris. 3–15.  
 Martinet, André 1955. *Économie des changements phonétiques*. Francke. Bern.  
 Moignet, Gérard 1959. *Essai sur le mode subjonctif en latin postclassique et en ancien français*. Presses Universitaires de France. Paris.  
 Rohlf, Gerhard 1954. *Historische Grammatik der italienischen Sprache und ihrer Mundarten III*. Francke. Bern.

<sup>22</sup> Két példát említsünk: az itt elemzett intranszitiváló visszaható ige mellett a rendszerben továbbra is léteznek „valódi” visszaható igék (*se amat* ‘szereti önmagát’), tehát a visszaható ige aszimmetriával terhes; a feltételes mondatban vetélkedés alakul ki az örökölt kötőmódi megoldás és az újkeletű főnévi igeneves (később feltételes módként működő) megoldás között, ami az újlatin nyelvek történetében további átrendeződéseknek lesz a forrása.

- Salvi, Giampaolo 2004. *La formazione della struttura di frase romanza*. Niemeyer. Tübingen.
- Väänänen, Veikko 1981. *Introduction au latin vulgaire*. Klincksieck. Paris.
- Weinreich, Uriel–Labov, William–Herzog, Marvin I. 1968. Empirical Foundations for a Theory of Language Change. In: Lehmann, W. P.–Malkiel, Yakov (eds.): *Directions for Historical Linguistics*. University of Texas Press. Austin–London. 95–195.

Kiss Sándor

**Debreceni Egyetem**

**Francia Tanszék**

kiss.sandor@arts.unideb.hu

# A kötelező alanyi névmás kialakulása az északolasz dialektusokban

Domokos György

## 1. A probléma felvetése

Az északolasz dialektusok számos más, fonetikai jellemző mellett a morfológia és szintaxis területén is átmenetet képeznek a sztenderd olasz és a francia nyelv között. Az alanyi névmások hangsúlyos, opcionálisan megjelenő sorozatán kívül létezik egy kötelező, klitikus alanyi névmás sor, amely az egyes változatokban többé-kevésbé teljes, sőt, egyes esetekben egy harmadik helyen is megjelenik a személyes névmás, mint igevégződés:

- (1) *(tu) canti* (sztenderd olasz) – *(toi) tu chantes* (francia) – *(ti) te canti* (velencei) – *(ti) te cantet* (milánói)

A legtöbb hangsúlytalan alanyi névmás tehát redundáns elem, ezért kiváló alkalmat nyújt rá, hogy a mélyszerkezetre vessünk általuk egy pillantást. A klitikus névmási rendszerek kialakulásának áttekintésével arra keresünk választ, hogyan vesztik el önálló jelentésüket és milyen lépésekben válnak kötelezővé, esetleg tekinthetők-e a ragozás részének. Még általánosabban, azt szeretnénk bizonyítani, hogy a lehetséges megközelítések közül rendszerszerű magyarázatot egyedül a történeti megközelítés adhat.

## 2. Lehetséges megközelítések

Ha teljes korreláció állna fenn a gazdag morfológia és a kötelező alanyi névmás hiánya között (mint a magyarban), illetve a szegényes morfológia és a kötelező alanyi névmás között (mint a franciában), megfontolhatnánk, hogy egyszerűen az igeragozás részének tekintsük ezeket a preverbális elemeket. Az északolasz dialektusok általánosságban arra mutatnak példát, hogy nem áll fenn ilyen egyértelmű korreláció:

(2) *mi canti – ti cantet – el canta – nu cantemm – vu cantí – i cantenn*  
(milánói).

én énekelek – te énekelsz – ő énekel – mi énekelünk – ti énekeltek – ők énekelnek

Az 1950-es évektől kezdve jeles olasz, svájci és más nyelvészek osztályozták, elemezték és kutatták ezt a jelenség-csoportot. Lorenzo Renzi és Laura Vanelli (1983) fontos általánosításokat szűrtek le azzal kapcsolatban, hogy a nem teljes sorozatokban milyen szabályszerűségek létezhetnek, s ez akár a pragmatika területén is alkalmazható, hiszen minden bizonnyal megmutatja az egyes alakok gyakoriságát. A klitikus alanyi névmások szintaktikai vetületével leginkább Paola Benincà (1983 és 1992), Cecilia Poletto (1993) és Giampaolo Salvi (2004) foglalkozott. Nulla információt hordozó pusztán grammatikai indikátorként a klitikus alanyi névmások alkalmasak lehetnek ugyanis a mély- és felszíni szerkezet közötti mozgások nyomkövetésére. Federico Spiess (1956), Laura Vanelli (1987) és jómagam (Domokos 1998, 2000 és 2008) azt a kérdést kutattuk, hogy a kettős (helyenként hármas) névmási sorozat kialakulása hogyan vezethető le a nyelvtörténet szintjén. Természetesen geolingvisztikai magyarázat is létezik, amint erről például Adriano Murelli (2010) is beszámol a nyelvatlaszok elemzése kapcsán. Egy korai időszakban történt kísérlet a morfológiai magyarázatra (gyakorlatilag az alanyi névmásokat az ige előtti morfémákként, azaz igei prefixumként értelmezték).

A nyelvtörténeti elemzés azonban rögtön egy súlyos nehézséggel szembesül. Az északolasz volgarék fejlődésének viszonylag gazdagon dokumentált középkori és reneszánsz kori időszakában még nem egyértelmű a felbukkanó alanyi névmások kötelező vagy szabad volta. Amikor már valószínűsíthetjük a klitikus jelleget, elsőként a mellékmondatban tűnnek fel és minden bizonnyal a mondatok szórendjének lassú kristályosodásával válnak kötelezővé. Ennek állomásait, elágazásait szeretném előadásomban bemutatni főként (Poletto 1993 nyomán) a velencei és a magam kutatásából (Domokos 2008) a milánói nyelvjárás történetére koncentrálva.

Mielőtt rátérnénk az időbeli változások elemzésére, tekintsük át a hangsúlytalan (klitikus) névmások, köztük az alanyi névmások főbb jellemzőit és fajtáit. Hagyományosan az alábbi tulajdonságok alapján különítjük el a klitikus névmásokat:

- a) nem lehet rajtuk kontrasztív hangsúly
- b) nem izolálhatóak
- c) nem válnak el az igétől (vagy más gazdaszótól), csak más klitikumok ékelődhetnek közébe
- d) egymáshoz képest csak meghatározott sorrendben állhatnak (cluster)
- e) nem koordinálhatóak
- f) nem módosíthatóak

Érdekes módon, amint ezt Rizzi 1986 megállapította, a különben egységesen viselkedő francia és északolasz klitikus alanyi névmások között van egy alapvető különbség:



- (3) *il chante et danse* (francia)  
*la magna pan e la beve vin* (velencei)  
 \**la magna e beve vin* (velencei)  
 ő énekel és táncol

Ez a szembeállítás azt mutatja, hogy míg a franciában a kötelező alanyi névmás vonatkozhat két egymás mellé rendelt igealakra, a velenceiben nem: az igealak csak a kötelező alanyi névmással együtt teljes ilyenkor is. A francia alany az igei kifejezés felett, egy önálló alanyi pozícióban helyezkedik el, vagyis a generatív grammatika megközelítésével azt mondhatjuk, hogy míg a francia alanyi névmás az Agr csomópont felett van, a velencei nem. Rizzi 1986 ezért hajlott rá, hogy az északolasz alanyi névmást az ige argumentumának tekintse. Annyi bizonyos, hogy egy tipológiai változás indikátorát jelentik, ám a hangsúlyos és klitikus alanyi névmások kettős rendszerének kialakulásával kapcsolatban nincsen általánosan elfogadott elmélet.

### 3. A probléma diakrón nyelvészeti megközelítése

Annyiban egyetértenek az újlatin nyelvekkel foglalkozó nyelvtörténészek, hogy a késői latin személyes névmás tárgy illetve alany esetű alakjaira vezethetők vissza, ám ez sem teljesen egyértelmű, hiszen például akkor az *a* alakot is a *nos* vagy *vos* formából lehetne levezetni. Valószínűleg működik az egyes első személyhez tartozó *a* alak analógiája. Ugyanakkor az is nyilvánvalónak látszik, hogy a többes szám első személyű *am/an* alakok a *homo* szó leszármazottai, hasonlóan a francia *on* és a katalán *hom* alakokhoz. A hangsúlyos alakok közül a Dativusban/Genitivusban álló *illui*, *illei*, *illoru* leszármazottait találjuk viszont, éppúgy, mint sztenderd olaszban (*lui*, *lei*, *loro*).

Az sem egyértelműen kideríthető természetesen, mikor vesztették el fonetikai-szintaktikai önállóságukat az alanyi névmások, utat adva így egy második, hangsúlyos alanyi névmás-sorozat kialakulásának. Ettől a nehezen meghatározható időponttól kezdve ugyanis a hangsúlytalan alanyi névmások felbukkannak főnévi és névmási alanyok mellett, vagyis megjelenik a reduplikáció, vagyis az alanyi névmás megkettőzése, egyes esetekben alkalmasint megháromszorozódása, ahol az alanyi névmás korábbi helyén, vagyis az ige után is megmaradt fosszíliaaként, az igei paradigma részeként.

1956-ban Spiess vizsgálta a késő középkortól a XX. századig irodalmi szövegekben az alanyi névmásokat, a lombard dialektusokban. Ő három időszakot különböztetett meg (Spiess 1956: 120-121). A középkori (XIII. századig terjedő) időszakot elsősorban a szóvégi magánhangzók lekopásával jellemzi, a késő középkori-kora újkori (XIV-XVII. századi) periódussal azonosítja az alanyi névmások rendszerének kialakulását és az igével kezdődő („V1”) mondatok visszaszorulást, végül a modern korba helyezi az alany mondatéli helyzetének („SVO szórend”) rögzülését.

Ebben az okfejtésben nem történik utalás a Tobler-Mussafia törvényre (amely kimondja a mondatkezdő pozícióban a hangsúlytalan elemek tilalmát),

noha ez indokolja a két különböző pozícióban a névmások különböző viselkedését. Ugyancsak nem hivatkozik Spiess a mondattani szerkezetek újraelemzésére (a reanalízis elvére), noha ez nyilvánvalóan nagy szerepet játszik a klitikus alanyi névmások rendszerének kialakulásában, mint ezt Vanelli (1987) is kiemeli.

Vanelli érvelésében azt húzza alá, hogy a klitikus alanyi névmások gyakorlatilag morfológizálódtak, segítik a fonetikai erózió következtében egyformává lett igealakok felismerhetőségét, gyakorlatilag preverbális ragok. Ezt a fejlődést véleménye szerint az északolasz dialektusok „szabad”, normáktól mentes fejlődése tette lehetővé.

A középkori északolasz volgárékban írt irodalmi szövegek arról tanúskodnak, hogy ebben az időszakban még csak egy (hangsúlyos) névmási rendszer működik, s az alakok a latin névmások alanyesetéből származnak. A reneszánsz időszakában ugyanezen alakok részben hangsúlyosak, részben hangsúlytalanok, ám sohasem bukkannak fel lexikális alany mellett. Ezzel párhuzamosan kristályosodott ki a SVO szórend, s így a mondat élén álló alanyi névmás elvesztette önálló hangsúlyát és jelentését és fonetikailag a ragozott igealak részévé vált. Ezért, a mondat alanyi pozíciója üresként értelmeződött (minthogy az igéket csak egy klitikum előzte meg) és létrejött egy újabb, hangsúlyos névmási sorozat, ezúttal a latin személyes névmások tárgyesetű alakjaiból (ezek eddig is jelenthettek alanyt kiemelő szerkezetekben). Vanelli nem használja a grammatikalizáció fogalmát, noha a hangsúlyos névmások átalakulása klitikumokká végülis morfológizációt jelent:

Lexikális elem > klitikum > rag (Hopper-Traugott 1993: 132).

Míg a proklitikumok még minden bizonytalansággal a második fázisban vannak, az enklitikumok egyes esetekben már igevégződésekké, morfémákká váltak.

Hopper és Traugott szerint a lexikális elemeknek a ragokká alakulása mennyiségi és minőségi csökkenéssel jár együtt. A morfológizált alakok rövidebbek, és fonémakészletük általában az [a], [u], [i] és [ə] magánhangzókra és a [n], [t], [s] és [h] mássalhangzókra korlátozódik, és ez is megfelel annak, amit a valóságban tapasztalunk.

Mint újabb kutatások (például Giampaolo Salvi 2004) rámutatnak, már a latin nyelvben sem egységesek a névmások pragmatikai és szintaktikai szempontból. Alapvetően kétfajta névmást érhetünk tetten a latinban: az „erős” névmásokat, amelyek tematikus vagy fókusz jellegűek és hangsúlyosak (vagyis például szerepelnek a mondatélen), valamint a „gyenge” névmásokat, amelyek alakilag nem különböznek az előbbiektől, de mindig anafora jellegűek (nem hordoznak új információt), és hangsúlytalanok és fonetikailag mindig „támaszkodnak” az előttük álló szóra. Ezen utóbbiakból alakultak volna ki az újlatin nyelvek klitikus névmásai, amelyek az adverbialis jellegű hasonló tulajdonságú elemekkel együtt alkotják a klitikumok csoportját. A klitikum a morféma és a szó tulajdonságaiban osztozik, amennyiben erősen korlátozott számú pozícióban bukkánhat fel a mondatban, ugyanakkor legtöbbször önálló jelentéssel bír. A klitikumok csoportján belül is tehetünk finomabb megkülönböztetéseket egyes szintaktikai tulajdonságok alapján.

A klasszikus latin és a modern dialektusok között „félidőben”, a XIII-XIV. század fordulóján alkotott Bonvesin dra Riva Milánóban. A hátrahagyott művek mennyisége és következetes nyelvhasználata miatt jó kiindulási pontot jelent a középkori nyelvállapot vizsgálatához, többek között az alanyi névmások tekintetében is.

Bonvesin nyelvében a névmások szinte teljes paradigmája előttünk áll (Domokos 2008: 25-38). Az alanyi személyes névmás esetében nemigen beszélhetünk kötelező klitikumról (amely a reneszánsz kortól kezdve bőven dokumentálhatóan jelen van a milánói nyelvben), ezért a latinra alkalmazott terminológiát kiterjesztve a hangsúlyos, mondatélen is felbukkanó és a nominativus alakra visszavezethető formákat erőseknek, míg a hangsúlytalan, csak bizonyos pozíciókban (posztverbális pozíció illetve komplementátor utáni pozíció, ld. lejjebb) felbukkanó alakokat gyengéknek fogjuk nevezni. Ezek az utóbbi alakok nem tekinthetők klitikumoknak, de ezekből születnek meg az északolasz nyelvjárásokban jellemző klitikus alanyi névmások, amelyek egyes dialektusokban több, másokban kevesebb személyben vannak jelen kötelezően. A modern milánói nyelvjárásban az egyes szám második és harmadik személyben van alanyi klitikum.

A tárgy- és részesesetben álló névmási alakok esetében a helyzet valamivel egyszerűbb, amennyiben ezek teljes mértékben kielégítik a klitikum fogalmát, éppúgy, mint az adverbális *ghelge* lokatívusz és *ne* partitívusz.

A Tobler-Mussafia törvény egy megfogalmazása szerint a klitikus elemek a középkori újlatin nyelvekben a mondat első összetevője után állnak, ami többnyire egyben a közvetlenül ige előtti pozíció is, kivéve azt az esetet, amikor éppen az ige az első elem - ilyenkor közvetlenül az ige után állnak. Ezzel függ össze a hangsúlytalan névmási és adverbális elemek mind szorosabb fonetikai kötődése az igealakhoz, proklízis illetve enklízis formájában.

A *no* tagadószónak létezik olyan alakja, amely után a klitikumok fonetikailag redukálódnak:

- (4) N 166 *ai oltri nol disissi*  
(prep)+a mások nem+azt mondanád  
másoknak azt meg nem mondanád

#### 4. Egy konkrét vizsgálat: az alanyi személyes névmás Bonvesin dra Rivánál<sup>1</sup>

Az erős alanyi névmások pozíciója a mondatélen van, az ige előtt, a gyenge alanyi névmás pozíciója posztverbális illetve az alárendelt mellékmondatokban, a kötőszó után.

<sup>1</sup> A Bonvesin dra Riva szövegeiből vett idézetek a következő kiadás átírását és idézési rendszerét követik: G. CONTINI, *Le opere volgari di Bonvesin da la Riva*, Roma, Società Filologica Romana, 1941.

Az alanyi névmás alakjai Bonvesin műveiben:

	hangsúlyos (erős) névmási alakok	hangsúlytalan (gyenge) variánsok
E/1	<b>eo, e'</b>	
E/2	<b>Tu</b>	<b>tu, 't</b>
E/3	<b>el, ella</b>	<b>el, la, 'l</b>
T/1	<b>nu</b>	
T/2	<b>vu</b>	
T/3	<b>illi, i, ele</b>	<b>i, ele</b>

Ezeket az alakokat a következő példákkal mutathatom be:

Erős alakok:

**E/1**

- (5) H 129 *ma eo col me' lavor si do bona xembianza*  
de én (prep) enyém munka (ass) adok jó látvány  
de én a munkámmal jó példát adok

**E/2**

- (6) M 94 *tu m' he giamao quiloga*  
te engem (aux) hívott ide  
te hívtál ide engem

**E/3**

- (7) T 650 *el e tut lo pezor e offend in tut mainere*  
ő (van) minden a legrosszabb és sért (prep) minden módok  
ő a legeslegrosszabb és minden módon csak sért
- (8) A 6 *ella me tol per forza le mee possession*  
ő nekem elvesz (prep) erő az enyém tulajdon  
erővel elveszi tőlem, ami az enyém

Gyenge alakok:

**E/1**

- (9) A 200 *cum donca poss eo far k' anc eo*  
hogyan tehát tudom én tenni hogy is én  
*no g' abia amor?*  
nem neki bírjak szeretet  
hogyan tehetem meg tehát, hogy ne szeressem én is őt?
- (10) L 344 *azo k' e' ador la croxe*  
azért, hogy én imádjam a kereszt  
azért, hogy imádjam a keresztet

**E/2**

- (11) A 108 *per mi no vo 't far cossa ke 'm debla*  
 értem nem akarsz te csinálni dolog ami nekem kelljen  
*ess zovamento*  
 lenni javulás  
 értem nem akarsz tenni semmit, ami javamra válna
- (12) D 186 *mal habia l' ora ke tu fus zenerao*  
 rossz bírjon az óra hogy te lettél nemzve  
 átkozott legyen az óra, amikor nemzettek téged

**E/3**

- (13) M 102 *no vol el plu sta vivo*  
 nem akar ő többé lenni élő  
 nem akar többé élni
- (14) A 104 *po anc se po 'l pentí*  
 azután is (vh) tud ő megbánni  
 utána is megbánhatja
- (15) SI 195 *ben k' la foss grev angustia*  
 bár ő volna súlyos aggódó  
 bár mélyen aggódik

Az utolsó példa az *ele* (nem jelölt) csonkult formájának tekinthető.

Ugyancsak erős pozícióban bukkanhat fel az általános alany *um* formában:

- (16) I 121 *um s' è de vil natura*  
 az ember (vh) (van)(prep)gonosz természet  
 az embernek gonosz a természete

A modern milánói nyelvjárásban az igeragozás megőrizte a posztverbális (gyenge) alanyi névmás nyomát egy-két helyen: az egyes szám első személy *-i*, az egyes szám második személy *-t* és a többes szám első személy *-m* (<*um*<HOMO) ragja csak ilyen módon magyarázható meg nyelvtörténeti szempontból.

Az alanyi névmás tehát ugyanazzal az alakokkal előfordulhat az ige előtt („erős” pozícióban), és két ettől eltérő helyzetben, „gyenge” pozícióban is:

1. a közvetlenül a ragozott ige utáni pozícióban:

- (17) S I 415 *le membre tute quante sí ie van i rodendo*  
 a tagok mind (ass) neki mennek ők fogyasztva  
 valamennyi testrészét megeszik
- (18) S II 99 *zo fevan i per schernie*  
 ez tették ők (prep) gúny  
 ezt ők gúnyból tették

- (19) S II 100 *tant eran i crudé*  
annyira voltak ők kegyetlen  
annyira kegyetlenek voltak

2. A mellékmondatokban közvetlenül a mondatbevezető után, az igétől esetleg egy vagy több prepozíciós szintagmával elválasztva:

- (20) I 139 *sed i a mi se tornano, no i ò derelinquire*  
ha ők (prep) én (vh) visszatérnek nem őket (aux) elhárítani  
ha visszatérnek hozzám, nem fogom őket elhárítani
- (21) O 31 *on k' i per rea fameia mal sian accompaniai*  
vagy hogy ők (prep) rossz család rosszul vannak elkísérve  
vagy az, hogy rossz társaságuk miatt a rossz felé sodródnak
- (22) L 58 *pur k' i entre soe brace sian recomandai*  
csak hogy ők (prep) övé karok legyenek ajánlva  
csak legyenek az ő kezeibe ajánlva

Olyan mellékmondatban is felbukkan az egyes szám harmadik személyű *el* alanyi névmás, amikor az alanyi pozíciót egy alárendelt mellékmondat tölti be. Ezt a névmást nevezzük expletív alalnynak:

- (23) B 537-538 *vezand k' el e plu ben sperar in Iesú Criste*  
látva hogy az (van) jobban jó remélni (prep) Jézus Krisztus  
*ka in l'aver terren*  
mint (prep) a birtok földi  
látván, hogy jobb dolog Jézus Krisztusban bízni, mint a földi tulajdonban

A gyenge pozícióban elhelyezkedő alanyi névmás lesz a szerkezet újraelemzésének (a reanalízisnek) az alapja. A reneszánsz időszakából származó példákban megférnek egymás mellett a klitikus forma és a régi, nominativusban álló forma:

- (24) *S'te cognossisse ben chi è Pier Pozale tu n'andarissi fuorsi in zo e in su spesso*  
Ha te tudnád jól ki P. P. te mennél talán le és fel gyakran  
Ha tudnád, ki az a P. P. sűrűn fel és alá járnál

Ez az állapot egyszerűsödés felé halad. Az új forma elveszti fonológiai önállóságát, fonológiai értelemben klitikummá válik. Ennek bizonyítására két érvet szoktak felhozni: a morfológiai redukciót valamint azt, hogy a nem-alanyi (obliquus) eset árulkodik a klitikus névmások ige utáni (esetet hordozó) eredeti pozíciójáról:

- (25) *E mi a te prometo a ti*  
És én neked ígérem neked (padovai, Ruzante, XVI.sz.)

Itt a hangsúlyos alanyi névmás alakja már láthatóan a latin nem-alanyi (obliquus) esetből származik: bekövetkezett tehát az átmenet abból a rendszerből, amikor az alany nominativusban áll, abba, amelyben az alanyi névmások klitikusok és a nem-nominativus (obliquus) eset alakjainak folytatói. Ugyanakkor nem állnak még együtt kvantorokkal, kérdő névmásokkal, mint a modern dialektusokban.

- (26) *Chi Ø brama pas, chi Ø desidera bataja*  
Aki vágyik békére, aki kíván háborút (trevisói, Morel, XVI.sz.)

Innen az utóbbi két évszázad során figyelhető meg (a milánóiiban) a további gyengülés: a szintaktikai klitikummá válás. Ezt a fázist értékelik egyes nyelvészek úgy, hogy a klitikumok már az igeragozás részeivé váltak: magukra vesznek két olyan funkciót, amelyek az olaszban egyedül az ige feladatai (pro legitimizációja, esetosztás). Ennek az elszegényedésnek különböző fázisait képviselik tehát az egyes újlatin nyelvek és dialektusok, az északolasz nyelvjárások közül a velencei tűnik a legkonzervatívabbnak, mert itt a klitikum még nem rendelkezik igei funkcióval.

## 5. Konklúzió

A fentiekben azt igyekeztünk megmutatni, hogy egy szinkron jelenség (a kötelező alanyi névmások rendszerének megléte az északolasz dialektusokban) legteljesebb magyarázatát a diakrón megközelítés adhatja. A rendszer leírása, tipologizálása, átsorolása a morfológia vagy a földrajzi nyelvészet területére nem adhat magyarázatot a nyelv szerkezetében betöltött funkciójára. Kizárólag a rendszerek elmozdulásának nyomkövetése mutathat rá, hogy a megszűnt illetve megszűnőfélben lévő rendszerek egyes funkcióit mivel váltják ki az újabb rendszerek.

## Hivatkozások

- Benincà, Paola 1983. Il clítico *a* nel dialetto padovano. In Benincà et alii (ed). *Scritti linguistici in onore di G. B. Pellegrini*. Pisa, Pacini. Vol I: 25–35.
- Benincà, Paola 1992. Geolinguistica e sintassi. In: Cortelazzo, Manlio (szerk.). *Atlanti linguistici italiani e romanzi: esperienze a confronto*. Padova, Unipress, 27–41.
- Domokos, 1998. *Appunti sulla morfologia e sulla sintassi delle opere di Bonvesin de la Riva*, «Aevum», 72, 1998, 619–631
- Domokos György 2000. *Pronomi personali ed elementi clitici nel volgare milanese antico*, «Verbum», 2000/I, 171–181.
- Domokos György 2008. *La sintassi volgare di Bonvesin dra Riva*. Milano, CUSL.
- Egerland, Verner 2010. *Il pronome personale soggetto*. In Salvi, Giampaolo–Renzi, Lorenzo (ed.), *Grammatica dell’italiano antico*, 401–410.

- Haiman, John. 1991. From V/2 to subject clitics: North Italian dialects. In: Traugott, Elizabeth, Closs (ed.). *Approaches to grammaticalization*. Amsterdam: Benjamins. Vol. II: 135–157.
- Moretti, Bruno. 1999. *Ai margini del dialetto. Varietà in sviluppo e varietà in via di riduzione in una situazione di ‘inizio di decadimento’*. Locarno: Armando Daddò.
- Murelli, Adriano (2010): *Subject clitics in Lombard dialects: evidence from the ASIS (Syntactic Atlas of Northern Italy)*. Albert-Ludwigs-Universität, Freiburg i. Br.
- Poletto, Cecilia. 1993. *La sintassi del soggetto nei dialetti italiani settentrionali*. Padova: Unipress.
- Rizzi, Luigi. 1986. “On the status of subject clitics in Romance”. In: Jaeggli, Osvaldo & Silva-Corvalán, Carmen (eds.). *Studies in Romance Linguistics*. Dordrecht: Foris: 391–419.
- Renzi, Lorenzo e Vanelli, Laura. 1983. “I pronomi soggetto in alcune varietà romanze”. In: Benincà, Paola & alii (eds.). *Scritti linguistici in onore di G.B. Pellegrini*. Pisa: Pacini. Vol. I: 121–145.
- Salvi, Giampaolo 2004. *La formazione della struttura di frase romanza.: Ordine delle parole e clitici dal latino alle lingue romanze antiche*. Tübingen: Max Niemeyer Verlag.
- Spiess, Federico 1956. *Die Verwendung des Subjekt-Personalpronomens in den lombardischen Mundarten*. Bern, Francke (*Romanica Helvetica* 59.)
- Vanelli, Laura. 1987. “I pronomi soggetto nei dialetti italiani settentrionali dal Medio Evo a oggi”. *Medioevo Romano* 12: 173–211.
- Vanelli, Laura. 1998. *I dialetti italiani settentrionali nel panorama romanzo. Studi di sintassi e morfologia*. Roma, Bulzoni.
- Vassere, Stefano. 1993. *Sintassi formale e dialettologia. I pronomi clitici nel luganese*. Milano: Franco Angeli.
- Wanner, Dieter. 2000. “Beyond Parameters”. In: Dworkin, Steven N. & Wanner, Dieter (eds.). *New Approaches to Old Problems. Issues in Romance Historical Linguistics*. Amsterdam, Philadelphia: John Benjamins: 3–32.

Domokos György  
**Pázmány Péter Katolikus Egyetem BTK**  
**Romanisztikai Intézet**  
domokos@btk.ppke.hu



# Az angol V2-es és V3-as szórendek versenyének komplex szociolingvisztikai elemzése

Eitler Tamás

## 1. Bevezetés<sup>1</sup>

Jelen tanulmány két fő kérdésre keresi a választ. Egyrészt azt vizsgálja, hogy a különféle társadalmi tényezők milyen részesedéssel befolyásolták a késő középanyol (1350-1500) és korai újangol (1500-1700) korban végbemenő szórendi átrendeződést a kijelentő módban álló állító főmondatok ún. V2 szórendjéből az ún. V3 szórend irányába. Másrészt arra kíváncsi, hogy ugyanezen társadalmi tényezők egyenkénti és összegzett hatása kirajzolja-e a változás valós idejében az S-görbének nevezett ideáltipikus irányalakzatot, illetve annak egyes jellegzetes szakaszait. A többváltozós lineáris regressziós elemzést és korrelációelemzést használó kutatás a vizsgált időszak szövegeinek többféle elektronikus korpuszán alapul. Az első kutatási kérdéshez tartozó elemzés megállapítja, hogy a kutatásban használt regressziós modell a szórendi átrendeződést legerősebben befolyásoló tényezőként a nyelvjárásterület hatását mutatja, míg a leggyengébbként a társadalmi státuszt. A második kutatási kérdésre adott válaszból pedig kiderül, hogy az S-görbe utolsó szakaszai mind az egyes szociodemográfiai tényezők hatásaként, mind pedig ezek összegzett hatásaként jól kirajzolódnak.

A fent említett angol V2-es szórend (vagyis amikor a főmondatban a ragozott ige a mondat második összetevői helyét foglalja el egy topikalizált, vagyis az igétől balra kihelyezett mondatösszetevő után, amely összetevő nem kérdőszó vagy tagadó értelmű kifejezés) V3-as szórenddel való felváltásának története az elmúlt években ismét népszerű kutatási területnek számít. Ez leginkább annak következménye, hogy a hagyományosan a nyelvtani változás belső okaira és a nyelvelsajátítás kérdésére koncentráló megközelítések az elmúlt évtizedben jelentős vértömlesztést kaptak a variációelmélet változatos

---

É. Kiss Katalin – Hegedűs Attila (szerk.) 2011. *Nyelvelmélet és diakronia*. PPKE BTK Elméleti Nyelvészeti Tanszék – Magyar Nyelvészeti Tanszék. Piliscsaba. 49–63.

<sup>1</sup> Köszönöm mindkét anonim lektor javaslatait, melyek megfogadásával a jelen munka határozottan jobb lett. Minden maradék fogyatékoságért a szerzőt illeti a felelősség.

elméleti és módszertani újításainak jóvoltából. Főként e variációelméleti megközelítések tették lehetővé a nyelvi adatok pontosabb elemzését és az új, külső tényezőket is nagyobb mértékben figyelembe vevő szociolingvisztikai indíttatású értelmezési módokat, amelyek szükségességére többek között már Fischer et al. (2000: 129, 132, 136) is felhívja a figyelmet. A jelen kutatás ebbe az egyre robosztusabb trendbe illeszkedik azzal a további újdonsággal, hogy nem csak egy-egy társadalmi tényező, hanem több ilyen tényező együttes és egymáshoz viszonyított hatását is vizsgálja.

## 2. A kutatás helye az angol történeti szociolingvisztikai vizsgálatokon belül

### 2.1. Szórendi változatok versenye

A kutatás által vizsgált szórendi (pontosabban: a mondatösszetevők sorrendjében történt) változás folyamán három szórendi változat versengett egymással: egy kevésbé szisztematikus V2 (IP-V2), egy szisztematikus V2 (CP-V2) és a mai sztenderd angolra is jellemző V3 (Fischer et al. 2000: 126-128). A felszíni V2 és V3 szórendre az (1)-ben és a (2)-ben látható egy-egy példa (AdvP= határozószói kifejezés; V<sub>fin</sub>= állítmány ragozott igei része; NP= főnévi kifejezés; PP= előljárószói kifejezés; PPCME= *Penn-Helsinki Parsed Corpus of Middle English*; CEEC = *Corpus of Early English Correspondence*):

- (1) Tho karf the midel of my thred the meridional lyne.  
AdvP-V<sub>fin</sub>-NP-NP  
(Chaucer, *Equatorie*, PPCME, 948.691; 1392)
- (2) In wikked conseil wommen venquisshe men.  
PP-NP-V<sub>fin</sub>-NP  
(Chaucer, *Melibee*, PPCME, 257.1062; 1392-1395)

Az IP-V2 eredetileg onnan kapta a nevét, hogy a ragozott ige az I alá emelkedik a főmondatokban és mellékmondatokban egyaránt (Fischer et al. 2000: 126-128). A CP-V2 nyelvtanban ezzel szemben a ragozott ige a főmondatban a C alá emelkedik és így okoz szisztematikus V2 szórendet, míg a mellékmondatban lejjebb mozog csak és SXV szórendet eredményez. Az óangolban és a középanyolban ehhez az alapvető különbséghez további, csak az angol nyelvre jellemző komplikációk adódnak (Fischer et al. 2000: 126-128). Az egyszerűsítés kedvéért jelen tanulmányban IP-V2-nek nevezett nyelvtan nem szisztematikus V2 szórendi változata és a szisztematikus V2 szórendet létrehozó CP-V2 nyelvtan közötti további releváns különbség abban áll, hogy az angol típusú nem szisztematikus IP-V2-ben a névmások V3-as szórenddel (3), míg a főnevek V2-es szórenddel (6) állnak. Ezzel szemben a CP-V2 nyelvtan minden alannyal V2 szórendet eredményez (4; 6). Végül az újításként terjedő V3 nyelvtan mindkét V2 szórendtől eltér: minden típusú alannyal szisztematikus V3 szórendet hoz létre (3; 5).

- (3) Afterward y spake w=t= the chif Justis S=r= John Fortescu, goyng w=t= hym homward, and hadde with hym right mucho gode longage and wordis of comfort.  
AdvP-NP-Vfin-PP-  
(John Shillingford, *CEEC*, P 67; 1448)
- (4) +tis question wolde I knowe of you...  
NP-Vfin-NP-V-PP  
(Thomas Mull, *CEEC*, P I, 125; 1472)
- (5) Within two or three daies after, Sir Edward came and shewed me a note out of the recordes of the Counsell...  
PP-NP-Vfin  
(Matthew Hutton, *CEEC*, P 164; 1602)
- (6) of late Ortell, that remayneth here agent for the states, propounded certain questions uppon the trade to be used by the shippers of Holland and Zelland.  
PP-S-V-NP  
(William Cecil, *CEEC*, P 66; 1586)

Az alany-ragozott ige inverzióját a fenti módon variábilisan mutató IP-V2 jellegű, viszonylag szabadabb SOV alapszórendű óangol főmondati szórend helyzete a középanyol korra több irányban és több okból is meggyengült. A legfontosabb tényezőként a skandináv eredetű populáció i. sz. 800-1000 közötti letelepedését lehet értékelni (Kroch és Taylor 1997: 300, 317-318). Már az óangol kor végén is, de legfőképp a középanyol kor elején jelentős számú kontaktjelenség figyelhető meg, melyek adsztrátum hatásra utalnak, sőt egyesek kreolizációról is beszélnek (pl. Poussa 1982: 73-77), amikor a nyelvi kontaktus jellegét és hatását elemzik. Az egyébként a kreolizációra is jellemző jelentős morfológiai egyszerűsödés során az északi és keleti területeken beszélt nyelvjárásokban az igeragok elvesztek és kötött SVO alapszórend alakult ki (Kroch és Taylor 1997). A kontakthelyzetben természetes módon előforduló nem tökéletes idegennyelv-elsajátításon és a megváltozott, nem egyértelmű bemenetű anyanyelv-elsajátítás következtében valószínűsíthetően az 1200-as évek elejére az Észak- és Kelet-Anglia nyelvjárásainak szórendje a főnévi és névmási alanyokkal egyaránt inverziót eredményező szisztematikus CP-V2 szórendi variáns felé mozdult el (Kroch és Taylor 1997: 313), míg a skandináv hatás által nem érintett déli nyelvjárásban egy ideig továbbra is megmaradt az IP-V2 szórend (Kroch 2001: 721, 723; Eitler 2006: 120).

Az 1200 és 1400 között ugyanakkor további jelentős főmondati szórendi átrendeződés figyelhető meg: a kontakthatásra kialakult innovatív CP-V2 szórend 1400-ra nem terjedt tovább a déli nyelvjárási területekre, sőt az északi területeken is visszaszorulóban volt. Az északi és déli nyelvjárási területek közötti közép-angliai nyelvjárások központi területi sávjában megjelenő

szisztematikus, a főnévi és névmási alanyokkal egyaránt inverziót kizáró V3-as szórendi változat szorította ki fokozatosan. Maradványjelenségként azonban a CP-V2 egyes nagyon periférikus északi nyelvjárászigetekben 1400 környékén (Kroch és Taylor 1997: 313), míg a szintén periférikus helyzetű Kelet-Angliában az 1500-as évek második felében is jelen volt (Eitler 2005: 91, 93-94). A kezdettől fogva konzervatívnak számító déli IP-V2 szórendi változatot szintén a V3 variáns szorította ki az 1600-as évekre, ahogy fokozatosan átterjedt London közvetítésével a várostól délkeletre és délnyugatra fekvő nyelvjárási területekre is (Eitler 2006: 68-73).

A társadalmi, földrajzi és gazdasági pozíciója révén a legtöbb nyelvi hatást befogadó vagy átszűrő középkori London keveréknyelvjárása instablnak tekinthető: a középgangol és a korai újangol korban folyamatosan változott a városba történő bevándorlás változó jellegéből adódóan (pl. Keene 2000). A város lakosságát gyenge kötésekkel álló laza társas kapcsolatháló jellemezték. Egy ilyen keveréknyelvjárást nagyobb mértékben használtak olyan nyílt társas terekben, amelyek gyenge kötésű kereskedelmi kapcsolatokat segítettek elő (Eitler 2006: 155, 168). Ezzel szemben az olyan (pl. kézművesipari) városnegyedekben, amelyek többé-kevésbé szegregált erős kötésű lakóközösségekkel rendelkeztek (Keene 2000: 111), lehetséges volt megtartani azokat a vernakuláris nyelvjárási, illetve rétegnyelvi alakokat, amelyeket tipikusan elsősorban a lakóközösségen vagy családon belül használtak (Eitler 2006: 165-168).

A fentiek alapján a londoni nyelvben több századon keresztül egymás mellett létezhetett többféle (IP-V2, CP-V2, V3) megtartott vernakuláris szórendi változat az instabil keveréknyelvjárás V3-as szórendi variánsa mellett (Eitler 2006: 168). Ezek a különböző idiomatípusok jól körülhatárolhatóan különböző interakciókban, társas térben és következőképp különböző célközönségből származó beszélgetőtársak jelenlétében voltak használatosak. A három szórendi változat közül az IP-V2 az alsóbb rétegek nyelvváltozatának volt a meghatározója, a CP-V2 a tipikusan, de nem kizárólag a kelet-Angliából származó gazdag felsőközép rétegek nyelvváltozatában szerepelt, míg a keveréknyelvjárást jellemző V3 variánst a 1500-1700 között egyre nagyobb számban az északi közép-angol nyelvjárásokból származó bevándorlók használták (Eitler 2006: 159-160). A korszak végére, az 1700-as évekre nem kis részben a keveréknyelvjárás legkisebb közös nevezőként való használata révén és az állami hivatalokban, pl. a kancellárián felülreprezentált észak-angliai bevándorlók miatt a V3 szórend vált az időközben kialakult angol sztenderd részévé.

E rövid összefoglaló is jól mutatja a fenti szórendi változás okainak komplexitását. A jelen kutatás egyik fő célja éppen az, hogy a változás 1350-1700 közötti szakaszában feltételezhetően komolyabb szerepet játszó egyes tényezők – így a nyelvjárási terület, a társadalmi státusz, a beszélő neme, a társas kapcsolathálózat és a beszélők közötti alkalmazkodás – az egyenkénti kapcsolaton túli hatásának pontosan számszerűsíthető részesedését vizsgálja az összhatáson belül.

## 2.2. Valós idejű változások és az S-görbe

A valós idejű változások időbeli lejátszódási alakzatának leírásában több kutatás is kimutatta az alakjáról elnevezett S-görbe érvényesülését. Az ideáltipikus S-görbe, mely alapjául a binomiális eloszlás függvénye (Labov 1994: 65), ill. a logisztikus függvény (Kroch 1989) szolgál, a függőleges tengelyen jelölt bejövő variáns használati gyakoriságának változását mutatja meg az időtengelyen jelölt időintervallumban. Eszerint a változás első fázisában az új variánst csak a népesség pár százalékát kitevő újító típusú egyének („innovator”) használják – ekkor a növekedés elenyésző, ingadozó mértékű –, míg a második fázisban az egyre több bekapcsolódó korai átvevő („early adopter”) miatt a használat exponenciálisan nő egészen a változás középső fázisát jelentő 50%-os használati gyakorisággal jellemezhető fordulópontig. Ezen szakaszban lépnek be a társadalomban központi helyzetű ún. normaérvényesítők („norm enforcer”) az új változatot használók körébe. Ezután viszont a változás negyedik fázisában az ún. késői többség („late majority”) diktálja a változás ütemét, ami a lendületét elvesztő, fokozatosan csökkenő mértékű növekedést mutat. Végül az ötödik fázisban, a társadalom legkonzervatívabb tagjainak elérésével („laggard”) a változás lelassul. Ebben a csoportban jó ideig továbbélhetnek a kimenő nyelvi változatok, így jellemző a rendhagyó alakok reliktumként való megtartása.

A Nevalainen és Raumolin-Brunberg (2003) által is hasznos leíró eszköznek nevezett S-görbe működése mögött a pusztán kapcsolati gyakorisági tényező meglétén túl feltételezhető több társas és kommunikációs tényező hatása is. Így például a nyelvi alkalmazkodás és közönségre tervezés („audience design”) hatása egyre jobban előtérbe került az utóbbi évtized változásvizsgálataiban (lásd 4.2.5.).

Az S-görbe egymást követő kisebb, egymást átfedő S-görbék kumulatív eredményeként is felfogható, mint ahogy ezt Aitchison (1981: 100) javasolja. Nevalainen és Raumolin-Brunberg (2003: 54) szerint ez a modell kifejezetten alkalmas az egyik nyelvi környezetből a másikba terjedő változások leírására. Aitchison S-görbe modellje a külső tényezők szerint szintén fokozatosan kumulálódó (pl. társadalmi rétegről társadalmi rétegre fokozatosan átterjedő) hatás. A fenti okokból kifolyólag fogalmazódott meg a jelen kutatás egyik fő kérdéseként, hogy vajon a különféle társadalmi és kommunikációs tényezők egyenként és összegzett módon is kirajzolják-e az ideáltipikus S-görbét, illetve annak egyes jellegzetes szakaszait.

## 3. Kutatási eszközök és módszerek

A beszélők nyelvi variabilitásának tanulmányozását a korpusznyelvészet új kutatási módszerei és eszközei segítették. Jelen tanulmány alapjául szolgáló kutatás a mondattanilag elemzett és alaktani annotációkkal ellátott *Penn-Helsinki Parsed Corpus of Middle English (PPCME)*, a *Penn-Helsinki Parsed Corpus of Early Modern English (PPCME)*, a *Parsed Corpus of Early English Correspondence (PCEEC)* és a *Corpus of Early English Correspondence (CEEC)* nevű korpuszokat használta több más kisebb korpusz mellett. Ezen

elektronikus korpuszok teszik lehetővé, hogy a 1350-1700 között végbemenő, főmondatban előforduló szórendi változásra ható nyelven kívüli tényezők valódi hatóértékét egy többváltozós elemzés pontosabban megállapítsa. A fenti kiegyensúlyozott korpuszokból a kvótás mintavétel során az alapsokaság egyes társadalmi változói változatainak egymáshoz viszonyított részesedését figyelembe véve kerültek a szövegek a mintába. Ezek után került ugyanaz a minta változónként, majd az összes változót egyszerre figyelembe véve elemzésre.

A többváltozós modellben alkalmazott négy társadalmi tényező a következő volt: az adatközlő nyelvjárási területe, neme, társadalmi státusza, továbbá kapcsolathálózata. E kategorikus változók variánsai rendre:

- nyelvjárás-terület: London, Kelet-Anglia, Közép-Anglia, Észak-Anglia;
- nem: nő, férfi;
- társadalmi réteg: alsó, középső, felfelé mobilis, felső;
- kapcsolathálózat: erős, gyenge.

Az adatközlők fenti szempontok szerinti kiválasztásában a *CEEC* és *PCEEC* esetében az ún. Sender Database (= Feladói Adatbázis) paraméterei, más korpuszoknál főként az életrajzok tanulmányozása segített. A fenti négy kategorikus szociodemográfiai változók felül a modellben szükség volt az interakciós partnerhez (= címzetthez) való alkalmazkodás folyamatos (inkább kommunikációsak nevezhető) változójára is, melyből azután a könnyebb értelmezhetőség kedvéért persze egyszerűen generálható kategorikus változó a variánsaival együtt; ezek: (1) alacsony szintű alkalmazkodás (1%-25%), (2) közepesen erős szintű alkalmazkodás (26%-60%), (3) erőteljes alkalmazkodás (61-99%), (4) teljes alkalmazkodás (100%) az interakciós partnerhez. Ezen változó különböző kategóriába való sorolásnál az életrajzi adatokon és a Sender Database adatain kívül az egyes művek és levelek célközönségének vagy címzettjeinek szórendi szintaxisát számszerűsíteni – egyes esetekben csak megbecsülni – kellett előzetesen, mindezt még abban az esetben is, amikor maguk nem kerültek be a szövekkorpuszba.

Az így kivitelezhetővé tett többváltozós logisztikus regresszió-elemzést az 1960-as évektől kifejezetten szociolingvisztikai elemzésekre fejlesztett VARBRUL változósabály-elemző alkalmazás GoldVarb 2 programjával végeztük el (Rand és Sankoff 1990). Azt, hogy mely fent említett tényezők voltak a legnagyobb hatással a változásra az S-görbe melyik pontján, a GoldVarb 2 segítségével a következőképp adjuk majd meg. Mivel a valószínűségek 0 és 1 közé eshetnek, azon tényezők, melyek valószínűsége 0,5 faktorértéknél magasabb, mindenképp fontos szerepet játszanak a V3 terjedésében, míg a 0,5 faktorérték alá eső tényezők nem támogatják a V3 terjedését. Továbbá hagyományos módon az 1 faktorérték a kategorikus lineáris kapcsolatot, míg a 0 faktorérték a kapcsolat hiányát jelenti. Az ezen értékek legmagasabbika lesz értelemszerűen a változásra legnagyobb hatást gyakorló. A különféle tényezők hatásának valós relatív erősségét pedig úgy kaphatjuk meg, hogy a faktorok előbb említett maximumértékéből kivonjuk a minimumértéket, melyet terjedelemnek, ill. a hatás erősségének nevezünk (Tagliamonte 2006: 242).

## 4. Elemzés

### 4.1. Az S-görbe mint a változás időbeli alakja

Jelen kutatás eredményeként megállapítható, hogy a V3 szórend fokozatos előretörése az IP-V2 és CP-V2 használatának gyengülésével járt együtt, ugyanakkor a változás időbeni lefolyásának mintája – a korábbi időszak elegendő adatolhatóságának hiánya miatt – a középső szakasztól ábrázoltan viszonylag pontosan (bár enyhén elnyújtottan) a jól ismert S-görbe alakját követte. Az 1. ábrán mindez jól látható: a hiányzó lassú emelkedési szakaszt követő középső szakasz erőteljes növekedése után az utolsó fázisban lassuló ütemű emelkedés következett be.



1. ábra: A V3 szórend terjedése (N=871)

A változás legdinamikusabb szakasza számos más alaktani és mondatszerkezeti változás elindulásával és megerősödésével esik egybe, továbbá a fokozatos sztenderdizációt erősítő társadalmi változással, leginkább London erős urbanizációjával is. Ennek során a bevándorlás tömegessé vált, egyúttal a város lakosságának tendenciaszerű, folyamatos kicserélődése, megújulása következett be. Mindezen mozgások pedig nagyszámú gyenge típusú kötést hoztak létre a városi lakosság kapcsolathálózataiban, ami természetszerűleg a változások felgyorsulását okozhatta (lásd 4.2.4.).

### 4.2. Az egyes változók egyenkénti hatása

#### 4.2.1. A nyelvjárások hatása

A változások térbeli terjedését több hierarchikus és nem-hierarchikus modellel lehet magyarázni. A nem hierarchikus hullám modell (Nevalainen és Raumolin-Brunberg 2003: 165) szerint a változások egy epicentrumból kiindulva hullám-szerűen terjednek tovább a közvetlenül szomszédos területekre, koncentrikus körökben, minden irányban ugyanolyan sebességgel. A hagyományos hullám modell módosítását eredményező ún. hólabda hatás (Ogura és Wang 1996) figyelembe vételével leírható térbeli terjedés során a változás első fázisaiban

viszonylag kevesebb szerepet játszó nyelvjárások a változás későbbi szakaszaiban megelőzik a többi területet az új változat használatában.

A nem-hierarchikus modellek mellett azonban más, hierarchikus modellekkel is jellemezhetők egyes térbeli változások. Ezek közül a legismertebb a Trudgill (1986) által kidolgozott ún. gravitációs modell („gravity model”), más néven nyelvjárás-ugrás („dialect hopping”). Az ilyen jellegű változásokban az új variánsok a nagyobb, városi központokból először a többi városi központba terjednek tovább, átugorva a közbeeső vidéki területeket. A képletrel is jól kifejezhető terjedésben többek között a kapcsolatban álló területek lakosságának egymáshoz viszonyított nagysága, a területek egymástól való távolsága játszik fontos szerepet (Chambers és Trudgill 1980: 189-204).

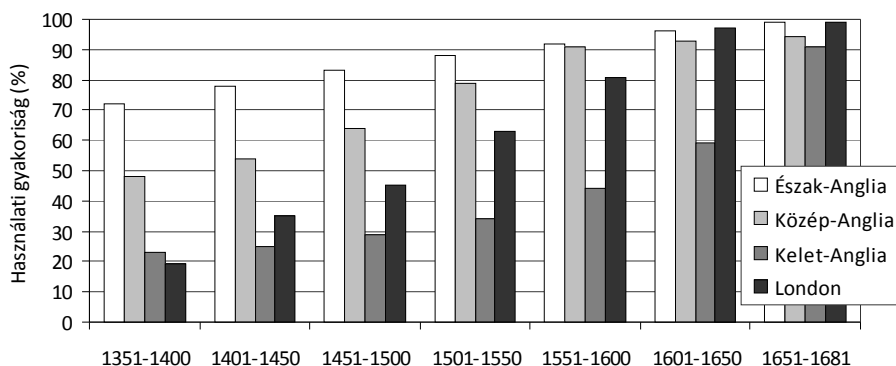

2. ábra: A V3 szórend terjedése nyelvjárási területenként (kvótás mintavétel, N=871)

A jelen kutatás által vizsgált időszakban a szórendi átrendeződés változó mértékben ment végbe a különböző nyelvjárás-területeken. A 2. ábrán jól látszik, hogy a változás első fázisában a változást beindító északi nyelvjárásokban a legmagasabb az új V3-as változat használati gyakorisága, míg a középső fázisokban egyre inkább a közép-angliai nyelvjárások veszik át a vezető szerepet, végül az S-görbe utolsó szakaszában a változásokba legkésőbb bekapcsolódó londoni nyelvjárásban mutatkozik a legerősebb használat. Így elmondható, hogy a V3 szórend térbeli terjedése a hólabda-hatást mutatja: a változásba később bekapcsolódó területek megelőzik a változás kiinduló helyét. Ugyanakkor a 2. ábra azt is megmutatja, hogy a kelet-angliai nyelvjárás viselkedése miatt nyelvjárás-ugrásról is beszélhetünk, hiszen a V3 dél felé tartó terjedésekor először a közbeeső Kelet-Angliától délre fekvő Londont éri el, s csak ezután terjed tovább, immár Londonból sugározva a „the Fens” mocsaras területei miatt a közép-angliai területektől elszigetelt Kelet-Anglia irányába (Eitler 2005).

#### 4.2.2. A társadalmi státusz hatása

Ahogy azt a 3. ábra is mutatja, a vizsgált időszakban a különféle társadalmi csoportok más-más mértékben járultak hozzá szórendi átrendeződéshez, ráadásul



hatásuk változóan mutatkozik a különböző alperiódusokban. A V3 szórendre való áttérés folyamatában a társadalmi státusz szerepe a következőképpen alakult. A társadalmi rétegek közül a polgárságot alkotó középrétegek alsó szegmensébe tartozó felfelé mobilis magas végzettségű réteg (orvosok, jogászok, kormányzati tisztviselők, katonai tisztek) tagjai voltak azok, akik a polgárság felső rétegéhez és a felső réteghez tartozó közvetlen feljebbvalóik nyelvi viselkedéséhez igazodtak, így sokáig az IP-V2 változatot használták.

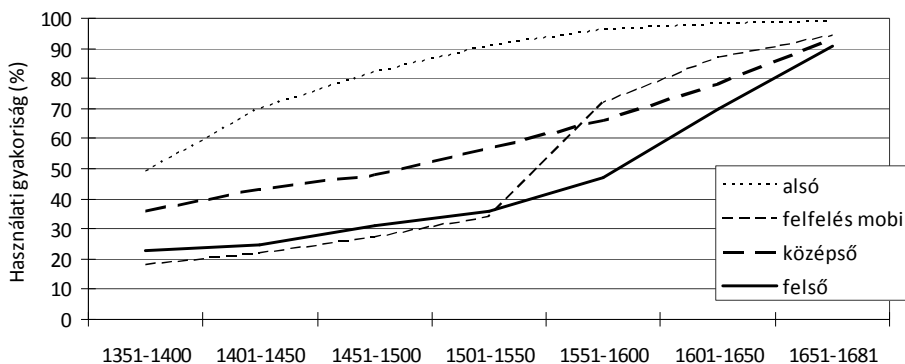

3. ábra: A V3 szórend terjedése társadalmi státusz szerint (kvótás mintavétel, N=871)

Mivel a V3 szórend más északi morfológiai és szintaktikai variánsokhoz hasonlóan – az alsóbb rétegek körében – rejtett presztízzsel rendelkező vernakuláris változatnak számított, használata a társas figyelemküszöb alatti változás típusának megfelelően („change from below the level of social awareness”) először a középső rétegek között sokáig csak lassanként nőtt. Az északi nyelvjárásokat beszélők Londonba való tömeges bevándorlása miatt azonban az 1500-as évek elejétől a V3 használata megugrott a középső rétegek és a felső rétegek körében egyaránt, amire válaszul egy idő után a felfelé mobilis rétegek is sokkal erőteljesebben kezdték el használni, messze túlszárnyalva a felsőbb rétegek használati gyakorisági értékeit (a jelenség „crossing”-ként ismeretes a szociolingvisztikában). Mindeközben ugyanakkor végig az alsóbb rétegek voltak azok, akik a V3 változat terjedésének élén álltak.

#### 4.2.3. Az adatközlő nemének hatása

Labovnak a nemek nyelvhasználatára vonatkozó nevezetes elvei szerint a stabil nyelvi ingadozás és a figyelemküszöb feletti nyelvi változás esetében egyaránt szinte kizárólag a nők azok, akik gyakrabban használják a nagyobb presztízsű sztenderd alakokat, míg a figyelemküszöb alatti változások esetén a rejtett presztízsű innovatív alakokat – több kivételtől eltekintve – szintén ők preferálják (Labov 1990: 213-215; 2001: 274, 292). Más kutatásokban e második elvvel némileg ellentmondó eredmények születtek: a férfiak azok, akik a helyi, vernakuláris, a társas figyelmű küszöb alatt terjedő változatokat részesítik előnyben, míg a nők a „szupralokalizációs” (szomszédos területek között terjedő

új alakok) folyamatokban a területileg nem szűken behatárolt változatokat preferálják (Coates 1986: 147-150).

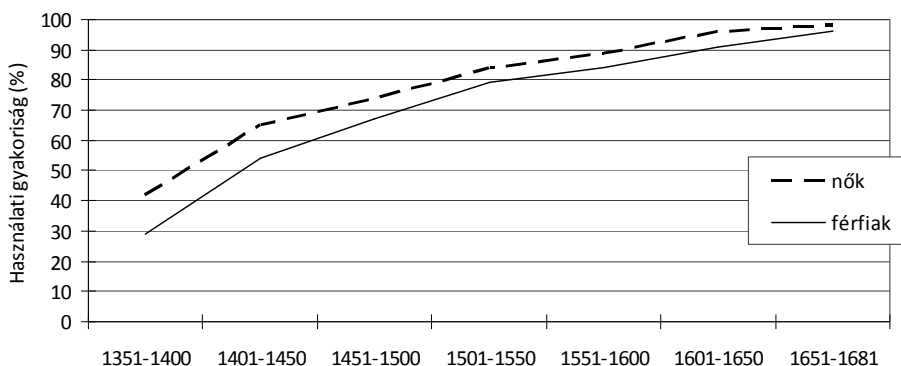

4. ábra: A V3 szórend terjedése nemek szerint  
(kvótás mintavétel, N=871)

A jelen vizsgálat eredményeinek értelmezéséhez fontos előrebocsájtani, hogy több nyelvtörténeti vizsgálat is bizonyította, hogy a középkori és koraújkori társadalmakban a nők hozzáférése a sztenderd nyelvi változatokhoz jelentősen korlátozott volt, mivel nem léphettek be szabadon a korabeli oktatási rendszerekbe, amelyekben természetesen a tudás közvetítőjeként már ekkor is a sztenderd volt a preferált nyelvváltozat. Ennek megfelelően a nők ebben a korban a társas figyelemküszöbön felüli nyelvi változatok terjedésében korántsem élveztek vezető szerepet.

A 4. ábrán azt mutatja, hogy V3 szórend terjedésében a nők játszották a fő szerepet: a változás során mindvégig a férfiak használati gyakoriságainál jobban teljesítettek; ráadásul a két nem közötti használati különbség markáns. A jelen kutatás megerősítette a korábbi kutatások eredményeit azáltal, hogy összefüggést mutatott ki a V3 szórend terjedése esetében is a nők a korabeli alakulóban lévő sztenderdhez való hozzáféréseinek hiánya, a vernakuláris változatok és a társas figyelemküszöb alatti terjedés között. Ez az eredmény megerősíti Labov 2. szabályát, ám egyúttal indirekt módon a fenti társadalmi kontextusok miatt szabályt erősítő kivételként támogatja azt a jelenkori nyelvi anyagon alapuló és szintén robosztus eredményeket bizonyító felvonultató meglátást, hogy a férfiak a helyi vernakuláris változatok használatában járnak az élen.

#### 4.2.4. A kapcsolatháló erősségének hatása

A társas kapcsolatháló erősségének nyelvhasználatra gyakorolt hatásának jelentősége Milroyék (pl. Milroy 1987) belfasti kutatásai óta közhelynek számít a szociolingvisztikában. Jelen kutatás független szociodemográfiai változóként szerepelteti a vizsgált adatközlők kapcsolathálózati helyzetét. E kapcsolathálózati helyzet jellemzésére bevezetett hálózaterősségi pontszám annak

függvénye, hogy az adott egyén a társas kapcsolathálózatán belül és azon kívül mennyi erős és gyenge kötésű kapcsolattal rendelkezik.

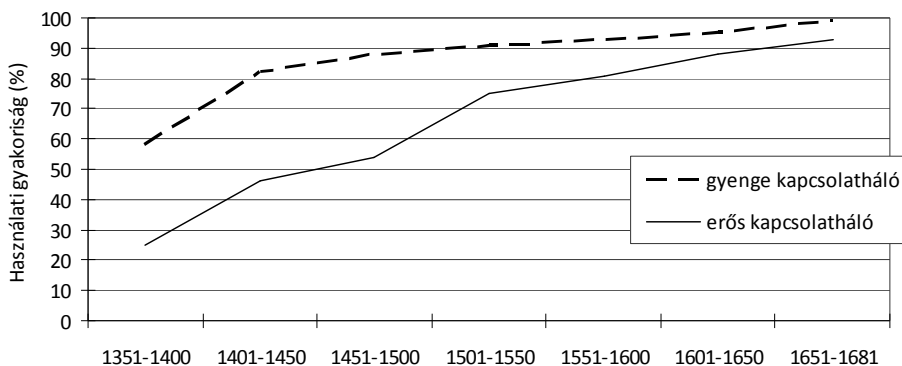

5. ábra: A V3 szórend terjedése kapcsolatháló szerinti csoportonként (kvótás mintavétel, N=871)

A hálózaterősségi pontszám figyelembevételével indirekt lehetővé vált annak megállapítása, hogy a szórendi újítás terjesztésében résztvevők a tipikusan gyenge kapcsolathálózatú (középső és felfelé mobilis réteg, nők, városi lakosság) vagy az erős kapcsolathálózattal rendelkező (legalsó és legfelső réteg, férfiak, vidéki lakosság) társadalmi csoportokból kerültek-e ki. Ez egyúttal a korábbi részekben részletezett megfelelő társadalmi tényezők (társadalmi réteg, társadalmi nem, nyelvjárás) hatására vonatkozó eredmények megerősítését is jelenti.

Az 5. ábráról leolvasható kutatási eredmények azt mutatják, hogy az erős kapcsolathálózati pontszámmal rendelkező adatközlők a gyenge kapcsolathálózati pontszámmal rendelkezőknél statisztikailag szignifikáns mértékben sokkal nagyobb arányban használták szövegeikben a CP-V2 és az IP-V2 típusú szórendi változatokat, míg a gyenge kapcsolathálózati pontszámmal rendelkezők az innovatív V3-at preferálták. Ez az eredmény illeszkedik a szakirodalom állításaihoz (vö. pl. Bergs 2005): a gyenge, nagyjából lazán kötéseket tartalmazó kapcsolatháló nyitottabb a változásokra, újításokra, mivel nem hatnak benne erős normafenntartó mechanizmusok (gondoljunk csak az innovatív, sok változáson átesett angol nyelvet és a konzervatív, archaikus izlandi nyelvet beszélő társadalmak – migrációs történetével is összefüggő – szerkezeti különbségeire). Ezen túlmenően a korrelációs vizsgálat kimutatta, hogy a kapcsolathálózati helyzet jellege és a szórendi változatok használata statisztikailag szignifikáns mértékben erősen összefügg: minél gyengébb kapcsolathálózati pontszámmal rendelkezik az adatközlő, annál nagyobb mértékben használja az innovatív V3 szórendet ( $r=0,797$ ,  $p<0,05$ ).

#### 4.2.5. A nyelvi alkalmazkodás hatása

Korábbi kutatások (pl. Eitler 2006) bizonyították, hogy a történeti szociolingvisztikai vizsgálatokban érdemes vizsgálni a beszélők közötti nyelvi

alkalmazkodás (Coupland et al. 1991) valamint a közönségtervezés (Bell 1984) nyelvhasználatra gyakorolt hatását. E kutatások megállapították, hogy a nyelvjárásilag meghatározott célközönséghez való alkalmazkodás lehetett a legfontosabb tényező, ami hatott a beszélők nyelvi variabilitására, mivel még az esetenként hasonlóan jól teljesítő szövegtípus-hatást is le lehetett vezetni a nyelvjárásilag meghatározott célközönségekből. Jelen kutatásban tehát kézenfekvő megoldásként szerepeltethető a nyelvi alkalmazkodás mint bejósoló, független változó.

A 6. ábrán megtekinthető eredmények szerint a szórendi változás során az S-görbe meredeken emelkedő szakaszában növekedett statisztikailag szignifikáns mértékben azon adatközlők száma, akiknél közepesen erős, illetve erőteljes alkalmazkodás volt megfigyelhető az interakciós partnereik felé. Ez az eredmény arra enged következtetni, hogy a V3 változat irányában történő szórendi változásban a társas alkalmazkodás mechanizmusainak szerepe jelentős volt.

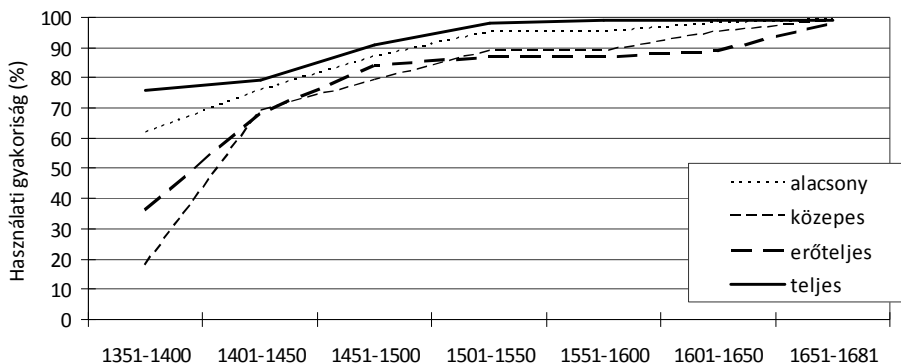

6. ábra: A V3 szórend terjedése alkalmazkodás szerinti csoportonként (kvótás mintavétel, N=871)

S miután a közepesen erős, illetve erőteljes alkalmazkodással jellemezhető adatközlők statisztikailag szignifikáns mértékben nagyobbrészt a középső és a felfelé mobilis társadalmi rétegekből verbuválódtak ( $p < 0,05$ ,  $\chi^2 = 74,34$ ) – míg a nem, a nyelvjárássterület és a kapcsolathálózati pontszám összefüggése bár erős volt, de az adatközlők típusaival nem mutatott statisztikailag szignifikáns kapcsolatot –, kijelenthető, hogy a szórendi változást nem egyszerűen a steril, társadalmi kontextusoktól független használati gyakoriságok mozgatták előre, hanem a közvetlen társas kommunikációs kapcsolatviszonyokra is kiható társadalmi rétegződés belső dinamikája.

#### 4.3. Többváltozós elemzés

A többváltozós elemzés célja azt megállapítani, hogy a különféle független szociodemográfiai változó egymáshoz képest milyen mértékben hatottak a szórendi változás lefolyására. Az öt független változó, amelynek hatását vizsgáltuk: (1) társadalmi réteg, (2) nem, (3) kapcsolathálózati helyzet, (4) a

szöveg műfaja, (5) társas alkalmazkodás. A függő nyelvi változó a főmondati szórend, míg variánsai az IP-V2, CP-V2 és V3 szórendek.

Az újításként terjedő V3 szórend irányában történő változás összes vizsgált szakaszában az öt független változó közül a nyelvjárasterület gyakorolja a legerősebb hatást az új változat használatára. A relatív középső szakaszban az északi nyelvjárasterület szövegeiben található meg a legnagyobb mértékben (0,795), míg a középső szakasz végén a közép-angliai régió (0,773) veszi át a terjedésben vezető szerepet, amellett, hogy az északi nyelvjárás továbbra is erősen hatott (0, 609). Végül az utolsó szakaszban már a londoni nyelvjárás (0, 811) hatása a meghatározó, míg az északi nyelvjárás (0,549) hatása kissé tovább csökken, ám kitart.

A nyelvjárasi terület utáni második legnagyobb hatást mutató alkalmazkodási mintázatot tekintve a változás relatív középső szakaszában az interakciós partnerükhöz közepesen erős szinten és az erőteljesen alkalmazkodók körében terjed leginkább a V3 (0,772), míg az utolsó szakaszban a gyengén alkalmazkodók képezik a többséget (0,738). A változás összes vizsgált fázisában szisztematikusan a gyenge kapcsolathálózati pontszámmal rendelkezők (0,750 és 0,713) és a nők (0,653 és 0,540) használják nagyobb használati gyakorisággal az újítást. A gyenge társas kapcsolathálózat és a nem tehát a változást meghatározó harmadik, illetve negyedik tényező a szociodemográfiai változók közül. A használat változásának legkevésbé befolyásos tényezője a társadalmi státusz, amelyen belül az alsó réteg érte el a legmagasabb faktorsúlyt a változás összes szakaszában (0,607 és 0,538).

## 5. Összegzés

Jelen tanulmány két, egymással szorosan összefüggő kérdésre kereste a választ. Egyrészt azt vizsgálta, hogy a különféle társadalmi tényezők milyen részesedéssel befolyásolták a késő középanyol és korai újangol korban végbemenő szórendi átrendeződést a kijelentő módban álló állító főmondatok ún. V2 szórendjéből az ún. V3 szórend irányába. Másrészt arra volt kíváncsi, hogy ugyanezen társadalmi tényezők egyenkénti és összegzett hatása kirajolja-e a változás valós idejében a S-görbe ideáltipikus irányalakzatát, illetve ennek egyes szakaszait.

Az első kutatási kérdéshez tartozó regressziós elemzés a szórendi átrendeződést legerősebben befolyásoló tényezőként a nyelvjárasterület hatását állapította meg, míg a leggyengébbként a társadalmi státuszt mutatta. A nyelvjárasterületnél valamelyest gyengébb hatást mutatott az adatközlő alkalmazkodási készsége, a kapcsolathálózatának erőssége és a neme: e tényezők tekintetében a nagyobb mértékben alkalmazkodók, a gyenge kapcsolathálózati pontszámmal rendelkezők és a nők voltak a változás előmozdítói. Az újítás vernakuláris jellegéből adódóan az alsó társadalmi réteg preferálta a V3 szórendet. A változás dinamikájával kapcsolatban további érdekes adalékul szolgált azon eredmény, hogy a változás egyes fázisaiban eltérő nyelvjárasi területek és különféle alkalmazkodási készséget mutató csoportok

különböző mértékben támogatták az új változat terjedését, míg a nők, az alacsony státuszúak és a gyenge kapcsolathálózattal rendelkezők a változás során mindvégig preferálták az újítást. A második kutatási kérdésre adott válaszból pedig kiderült, hogy az S-görbe megfelelő szakaszai mind az egyéni szociodemográfiai tényezők hatásaként, mind pedig ezek összegzett hatásaként többé-kevésbé jól kirajzolódnak.

A kutatásból remélhetőleg az is bebizonyosodott, hogy kellő adatoltság fennállása esetén a komplex többváltozós elemzések használata jelentősen közelebb visz az egyes változások időben is változó társadalmi beágyazottságának, hátterének jobb megértéséhez.

## Hivatkozások

- Aitchison, Jane 1981. *Language Change: Progress or Decay?* Fontana. London.
- Bell, Allan 1984. Language style as audience design. *Language in Society* 13: 145–204.
- Bergs, Alexander T. 2005. *Social Networks and Historical Sociolinguistics: Studies in Morphosyntactic Variation in the Paston Letters (1421–1503)* (= *Topics in English Linguistics* 51). Mouton de Gruyter. Berlin és New York.
- Chambers, J. K.–Trudgill, Peter 1980. *Dialectology*. Cambridge University Press. Cambridge.
- Coates, Jennifer 1986. *Women, Men, and Language*. Longman. London és New York.
- Coupland, Justine–Nikolas Coupland–Howard Giles 1991. Accommodation theory. Communication, context and consequences. In: Justine Coupland, Nikolas
- Coupland–Howard Giles (szerk.): *Contexts of Accommodation*. Cambridge University Press. Cambridge. 1–68.
- Eitler Tamás 2005. Some dialectal, sociolectal and communicative aspects of word order variation and change in Late Middle English. In: Michael Fortescue–Eva Skafté Jensen–Jens Erik Mogensen–Lene Schøsler (szerk.): *Selected Papers from the 16<sup>th</sup> International Conference on Historical Linguistics Copenhagen, 11–15 August, 2003* (= *Current Issues in Linguistic Theory* 257). John Benjamins. Amsterdam. 87–101.
- Eitler Tamás 2006. *Some Sociolectal, Dialectal and Communicative Aspects of Word Order Variation in Late Middle English*. Doktori értekezés. Budapest: ELTE.
- Fischer, Olga–Ans van Kemenade–Willem Koopman–Wim van der Wurff 2000. *The Syntax of Early English*. Cambridge University Press. Cambridge.

- Keene, Derek 2000. Metropolitan values: migration, mobility and cultural norms, London 1100-1700. In: Laura Wright (szerk.): *The Development of Standard English, 1300-1800: Theories, Descriptions, Conflicts*. Cambridge University Press. Cambridge. 93–114. Kemenade, Ans van 1987. *Syntactic Case and Morphological Case in the History of English*. ICG Publishing. Dordrecht.
- Kroch, Anthony 1989. Reflexes of grammar in patterns of language change. *Language Variation and Change* 1: 199–244.
- Kroch, Anthony–Ann Taylor 1997. Verb movement in Old and Middle English: dialect variation and language contact. In: Ans van Kemenade–Nigel Vincent (szerk.): *Parameters of Morphosyntactic Change*. Cambridge University Press. Cambridge. 297–325.
- Kroch, Anthony 2001. Syntactic change. In: Mark Baltin–Chris Collins (szerk.): *The Handbook of Contemporary Syntactic Theory*. Blackwell. Malden, Mass. és Oxford. 699–729.
- Labov, William 1990. The intersection of sex and social class in the course of linguistic change. *Language Variation and Change* 2: 205–254.
- Labov, William 2001. *Principles of Linguistic Change. Volume 2: Social Factors*. Blackwell. Oxford, UK és Cambridge, USA.
- Milroy, Leslie 1987. *Language and Social Networks*. Második kiadás. Blackwell. Oxford, Cambridge, Mass.
- Nevalainen, Terttu–Helena Raumolin-Brunberg 2003. *Historical Sociolinguistics: Language Change in Tudor and Stuart England*. Longman. London.
- Ogura, Mieko–Wang, William S-Y 1996. Snowball effect in lexical diffusion: the development of -s in the third person singular present indicative in English. In: Derek Britton (szerk.): *English Historical Linguistics 1994*. Benjamins. Amsterdam és Philadelphia. 119–141.
- Poussa, Patricia 1982. The Evolution of Early Standard English: The *Creolization Hypothesis*. *Studia Anglica Posnaniensia* 14: 69–85.
- Rand, David–Sankoff, David 1990. *GoldVarb Version 2: A Variable Rule Application for the Macintosh*. Centre de recherches mathématiques, Université de Montréal. Montréal.
- Tagliamonte, Sali A. 2006. *Analysing Sociolinguistic Variation*. Cambridge University Press. Cambridge.
- Trudgill, Peter 1986. *Dialects in Contact*. Basil Blackwell. Oxford.

Eitler Tamás

**Eötvös Loránd Tudományegyetem BTK**

**Angol Alkalmazott Nyelvészet Tanszék**

eitler.tamas@btk.elte.hu





# A nyelvtörténet vargabetűi: a tagadás és a tagadás szerinti egyeztetés története az ugor nyelvekben

Gugán Katalin

## 1. Bevezetés<sup>1</sup>

Jelen írásnak hármias célkitűzése van. A legalapvetőbb ezek közül az, hogy igyekezzem pontosítani a képet a tagadás szerinti egyeztetés kialakulásáról a magyarban. A vizsgált jelenség azonban arra is alkalmat ad, hogy illusztrálja: előfordulhat, hogy a lehetséges nyelvtörténeti levezetések közül nem lehet a legegyszerűbbet választani, mert a bonyolultabb, több lépcsőn keresztül zajló változási útvonal mellett szól több érv. Végezetül (bár csak közvetett módon) azt az álláspontot is alátámaszthatja az alábbi esettanulmány, hogy a tagadás szerinti egyeztetéssel kapcsolatos változások nem tekinthetők jellegzetesen egyirányú nyelvtörténeti folyamatnak.

A továbbiakban először bemutatom azt a két diakrón mechanizmust, amelyek a később vázolandó változásokban szerepet játszanak, nevezetesen a Jespersen-ciklust és a diakrón tagadáselnyelést, valamint röviden összegzem a tagadás szerinti egyeztetéssel kapcsolatos tipológiai megállapításokat. Mivel a *nem* tagadószó grammatikalizációja, illetve a tagadás szerinti egyeztetés kialakulásának jelentős lépései feltehetőleg az ősmagyar korban történtek, és az ősmagyar kor kizárólag indirekt módszerekkel vizsgálható, a dolgozat negyedik és ötödik nagyobb egységében áttekintem, hogyan fejeződik ki a tagadás a két legközelebbi rokon nyelvben, illetve az ómagyarban. Ezeknek a jellemzőknek az alapján, illetve az általános nyelvtörténeti megfigyeléseknek és egy párhuzamos, a németben lejátszódó változásnak a figyelembe vételével a dolgozat hatodik részében arra teszek kísérletet, hogy az ómagyar kori állapot ősmagyar kori előzményeit rekonstruáljam. Végezetül összefoglalom, hogy

---

É. Kiss Katalin – Hegedűs Attila (szerk.) 2011. *Nyelvelmélet és diakrónia*. PPKE BTK Elméleti Nyelvészeti Tanszék – Magyar Nyelvészeti Tanszék. Piliscsaba. 65–84.

<sup>1</sup> Ezúton szeretnék köszönetet mondani írásom névtelen lektorának és a szerkesztőknek a kéziratához fűzött hasznos megjegyzéseikért. A tanulmány az OTKA K68061 és NK78074 sz. kutatásainak keretében készült.

a vizsgálati eredmények hogyan viszonyulnak bizonyos általános nyelvtörténeti megállapításokhoz.

## 2. A két főszereplő: a Jespersen-ciklus és a diakrón tagadáselnyelés

A dolgozatnak két diakrón mechanizmus lesz a főszereplője, mindkettő leírása Otto Jespersen (1860-1943) nevéhez fűződik. Az ismertebb ezek közül az ún. Jespersen-ciklus, melyet maga Jespersen így írt le: „[a] különféle nyelvekben megfigyelhető tagadó elemek története különleges fluktuáció tanúivá tesz bennünket: az eredeti tagadószó először meggyengül, így elégtelennek találják és megerősítik, általában valamilyen további szóval, és idővel ezt érezhetik valódi tagadószónak, amely aztán a későbbiekben ugyanolyan fejlődésen mehet keresztül, mint az eredeti tagadószó” (Jespersen 1917, idézi Dahl 1979: 88). Az alábbi táblázatban a Jespersen-ciklus két klasszikus példája, a franciában és az angolban végbement változás szerepel. Ezek egyben a ciklus során grammatikalizálódó új tagadószó két jellegzetes forrását is mutatják, melyek kezdetben az eredeti tagadószó mellett jelennek meg, majd később átveszik annak szerepét: a franciában egy minimális mennyiséget (’lépés’) jelentő lexéma vált tagadószóvá, az angolban pedig egy tagadó névmás. Kevésbé tipikus, de szintén lehetséges forrása a tagadószónak a határozatlan névmás.<sup>2</sup>

	francia	angol
I. kiinduló állapot	jeo <b>ne</b> di	ic <b>ne</b> secge
II. megerősített tagadás	je <b>ne</b> dis <b>pas</b>	I <b>ne</b> seye <b>not</b>
III. az eredeti tagadóelem eltűnése	je dis <b>pas</b>	I say <b>not</b>

(Haspelmath 2007: 203)

A másik diakrón mechanizmus az úgynevezet diakrón tagadáselnyelés,<sup>3</sup> amelynek alapja a szintén Jespersen által megfigyelt „tagadás előre”-elv<sup>4</sup>. Ismét Jespersent idézve, „Van egy tendencia arra, hogy a tagadóelem olyan hamar

<sup>2</sup> Itt feltétlenül szükséges kitérni a dolgozat terminushasználatára, mely a téma sajátosságai miatt némiképp eltér mind a hagyományos magyar szakirodalomban használt megnevezésektől, mind pedig a sokat idézendő Haspelmath-monográfiától. Ez utóbbiban a tagadó névmások a határozatlan névmások egyik alcsoportjaként vannak számon tartva, a hagyományos magyar leíró nyelvtanban pedig a tagadó névmási sorozat az általános névmások egyik alcsoportját képezik a gyűjtő és a megengedő névmások mellett (Kugler-Laczkó 2000: 169-171). Írásomban Haspelmath-ot követem abban, hogy a határozatlan névmást tágabb kategóriaként kezelem, azaz a *bár*- és *akár*- előtagú névmásokat is ide sorolom a jellemzően *vala*- és *né*- előtagú, hagyományosan is határozatlan névmásként kezelt elemek mellett, ugyanakkor a dolgozatban ezeknek a névmásoknak, valamint az előtag nélküli kérdő-határozatlan névmásoknak és a tagadó névmásoknak a közös fölérendelt megnevezése egyszerűen névmás lesz, nem pedig határozatlan névmás. Ezt az indokolja, hogy a dolgozatban más névmások (személyes, vonatkozó stb.) nem játszanak szerepet, viszont így elkerülhetőek a félreértések a tagadás szerinti egyeztetéssel kapcsolatos részekben.

<sup>3</sup> Diachronic negative absorption.

<sup>4</sup> Negative First Principle; magát ezt a nevet azonban nem Jespersen, hanem Horn adta a jelenségnek (Haspelmath 1997: 206).

jeljen meg egy mondatban, amennyire csak lehet, mert a tagadás jelentésének hozzájárulása egy nagyobb szerkezeti egység jelentéséhez különösen jelentős, és a hallgató számára szükséges, hogy mielőbb megkapja ezt az információt” (Jespersen 1917, idézi Haspelmath 2007: 206). Sematikusan az alábbi két konstruált angol példa szemlélteti ezt változást, melynek eredményeként a tagadószó az ige előtti helyről előrébb kerül a mondatban (Haspelmath i.m.: 205):

‘Person not-came.’ > ‘Not-person came.’ (=‘Senki nem jött.’)  
személy nem jött                      nem-személy jött

‘She thing not-saw.’ > ‘She not-thing saw.’ (=‘Semmit nem látott.’)  
ő dolgot nem látott                      ő nem-dolgot látott

Feltételezhető, hogy a latin tagadó névmások az indoeurópai alapnyelvből örökölt *ne* tagadószónak az előrevitelével és a határozatlan névmásokba való inkorporációjával, azaz diakrón tagadáselnyeléssel keletkeztek, hiszen alakjuk az alábbi módon magyarázható:

nēmo ‘senki’ < \*ne-hemo < \*ne-homo, cf. homo ‘man’  
nihil ‘semmi’ < \*ne-hil < \*ne-hīlum, cf. hīlum ‘thread’  
nūllus ‘no’ < \*ne-ūllus < \*ne-oinelos, cf. ūllus ‘any’  
(i.m. 209)

A Jespersen-ciklus és a diakrón tagadáselnyelés közös vonása, hogy hatással lehetnek a tagadás szerinti egyeztetés alakulására is az adott nyelvben, ennek kifejtéséhez azonban először érdemes egy rövid tipológiai kitérőt tenni, és bemutatni a tagadás szerinti egyeztetést.

### 3. Tagadás szerinti egyeztetés: tipológiai megfigyelések és magyarázatok

Haspelmath (1997: 201) az alábbi három típust különít el annak alapján, hogyan jelennek meg a névmások tagadó mondatokban.<sup>5</sup>

- a) NV-NI  
*Senki nem jött.*  
*Nem láttam senkít.*
- b) V-NI  
*Nobody came.*  
senki jött  
*I saw nobody.*  
*én láttam senkít*

<sup>5</sup> NI: tagadó névmás (negative indefinite), NV: tagadott ige.

- c) (N)V-NI  
*Nadie vino.*  
 senki jött  
*No vi a nadie.*  
 nem láttam ACC senki

Az (a) típusba azok a nyelvek tartoznak, melyekben a tagadó névmás mellett mindig tagadott ige szerepel a mondatban. A (b) típusra ennek az ellenkezője jellemző, azaz ha tagadó névmás szerepel a mondatban, akkor a tagadószó nem jelenhet meg (illetve ha megjelenik, akkor a mondatnak már más az értelmezése). Végezetül a (c) típus vegyes: a tagadó névmások előfordulhatnak tagadott ige mellett is, de tagadószó nélkül is. A három típus elterjedtségére igen beszédes adatokat hoz a tipológiai világtalasz: a 206 nyelvet tartalmazó mintában 170 képviseli az (a), azaz a tagadás szerint egyeztető típust, míg a (b) típusnak 11, a (c) típusnak 13 képviselője van (Haspelmath 2005: 466)<sup>6</sup>

Ez az aszimmetrikus megoszlás természetesen vonzza a különféle magyarázatokat. A már többször idézett Haspelmath például funkcionális magyarázatot ad a jelenségre: véleménye szerint a (b)-típus, azaz a nem-egyeztető változat azért nem preferált, mert ebben kedvezőtlenül párosul a jelentés és a forma, hiszen ezekben az esetekben a mondattagadás formailag egy mondatösszetevő tagadásaként jelenik meg (Haspelmath 1997: 203). Ugyancsak ő vélekedik úgy, hogy az általánosan diszpreferált típus legtöbbször éppen a fent bemutatott két független változásnak, azaz a Jespersen-ciklusnak, illetve a tagadáselnyelésnek köszönheti megjelenését. Tagadáselnyelés esetén ugyanis a mondattagadószó inkorporálódik a határozatlan névmásba, tehát az ilyen névmást tartalmazó mondatból eltűnik az önálló tagadószó. A Jespersen-ciklus pedig oly módon hat a tagadás szerinti egyeztetésre, hogy a tagadó névmásokat tartalmazó mondatokban tipikusan nem jelenik meg az a tagadásérsítő elem, amely a változás végeredményeként átveszi az eredeti tagadószó szerepét, hiszen a tagadó névmás maga is 'megerősíti' a tagadást. Így azután, amikor az eredeti tagadószó eltűnik, a tagadó névmást tartalmazó mondat ebben az esetben is tagadószó nélkül marad, hasonlóan a diakrón tagadáselnyelés végeredményéhez. A változás azonban nem feltétlenül áll meg itt: akármelyik diakrón mechanizmus eredményezte is az egyeztetés hiányát, előbb-utóbb újra kialakulhat a tagadás szerinti egyeztetés, azaz a standard mondattagadó elem újra megjelenhet a tagadó névmások mellett. Ez figyelhető meg például a quebec-i franciában és az angol egyes nem-sztenderd változataiban (ezekben a nyelvekben a Jespersen-ciklus a felelős azért, hogy a sztenderd változatban nincs tagadás szerinti egyeztetés), illetve több olyan neolatin nyelvben is, ahol a diakrón tagadáselnyelés magyarázza az egyeztetés nélküli tagadás megjelenését (Haspelmath i.m. 203-213). Egy másik megközelítés szerint a nem-egyeztető

<sup>6</sup> 12 nyelv pedig nem sorolható be ezekbe a csoportokba, ezekben ugyanis speciális egzisztenciális szerkezettel fejezik ki a tagadást.

változat ritkasága azzal magyarázható, hogy ez az univerzális nyelvtan elveivel ellentmondó paraméterbeállítás lehet (Weiß 1999, 2002, idézi Jäger 2008: 170).

A mai magyar nyelv egyértelműen az (a), azaz a tagadás szerinti egyeztető nyelvek csoportjába tartozik. Az alábbiakban azt fogom megvizsgálni, hogy milyen történeti előzményei vannak a tagadás szerinti egyeztetésnek, hiszen nyomós okok vannak annak feltételezésére, hogy a Jespersen-ciklus a magyarban is lejátszódott, de annak egy nyelvemlékekkel nem rendelkező szakaszában. Ez a korszak, amelyben az alább vázolandó változások lezajlanak, az ősmagyar kor, mely az ugor alapnyelv felbomlásával kezdődik (i.e. 500 körül), és a honfoglalással beköszönő ómagyar korról végződik. Mindenképpen támaszkodni kell tehát egyfelől az obi-ugor nyelvek, másfelől pedig az ómagyar kor adataira, de ugyancsak segíthet az általános nyelvtörténeti megfigyelésekkel, valamint a nem-rokon nyelvekben lezajló hasonló változásokkal való összevetés is. Ez utóbbi két hivatkozási alap jelen esetben különösen nagy szerepet fog játszani. A történeti-tipológiai megfigyelések legfontosabb forrása Haspelmath már fentebb is többször idézett könyve a határozatlan névmásokról (Haspelmath 1997), melyben külön fejezet szól a tagadó névmásokról. Szintén nagyon jelentős a dolgozat szempontjából Jäger 2008-as monográfiája, amely a német tagadás történetét dolgozza fel, ez ugyanis sok olyan párhuzamos jelenséget mutat, amelyek esetleg alátámaszthatják az alább részletezendő feltételezések helyességét.

#### 4. Tagadás, illetve tagadás szerinti egyeztetés az obi-ugor nyelvekben

Kezdve tehát a két legközelebbi rokon nyelvvel (ill. nyelvjárásokkal), ezekben a tagadószó az uráli tagadó segédige (PU \*e ~ ä ~ a) leszármazottja. Közös vonásuk továbbá az is, hogy a tagadás szerinti egyeztetés azokban a nyelvjárásokban sem kötelező, amelyekben vannak speciális tagadó névmások (K. Sal 1951).<sup>7</sup> A tagadó mondatokban szereplő névmások több típusba sorolhatók (nyelvjáráscsoportok szerint), ez azonban a tipológiai vizsgálat szerint nem meglepő még közeli rokon nyelvek esetében sem, tekintettel ezeknek a névmásoknak a változékonyságára (Haspelmath 1997: 171). Az alábbiakban három nagy csoport, az északi hanti, a keleti manysi és a keleti hanti sajtáságait mutatom be.

Kezdve az északi hantival, ebben a nyelvjáráscsoportban<sup>8</sup> van tagadó névmás, amit az alábbi mondatok illusztrálnak:<sup>9</sup>

<sup>7</sup> Itt két dolgot fontos megjegyezni: az egyik az, hogy a hanti és a manysi közismerten nagy nyelvjárási megosztottsága miatt csak nyelvjárásokról, ill. nyelvjáráscsoportokról lehet beszélni ennek a kérdésnek a tanulmányozásakor is. A másik azonban konkrétan K. Sal tanulmányára vonatkozik, amely egy folklórszövegeken alapuló vizsgálat volt, és nem zárható ki, hogy ezek más, esetleg archaikusabb jegyekkel bírnak, mint a beszélt nyelv.

<sup>8</sup> És a szakirodalom szerint ugyanígy az északi manysiban is (K. Sal i.m.).

- (1) mǎti                   χōjat                   jōχt-əs.  
melyik                   ember                   jön-Prt-Sg3.  
'Valaki jött.'
- (2) **nemǎlti**           ot-∅                   ǎt           wat-s-əm  
semmi nem   dolog-Acc       nem       lát-Prt-Sg1.  
'Semmit nem láttam.'
- (3) χōlta   nǎj       mǎn-l-ən?  
hová   te       megy-Prs-Sg2.  
'Hová mész?'
- (4) **nem-χōlta.**  
sehova

A példák tehát azt mutatják, hogy ebben a nyelvjárás csoportban kialakult egy *nem*-előtagú névmási sorozat, amely, mint az a (4)-esben látható, elliptikus környezetben is hordozza a tagadó értelmet, tehát mindenféleképp tagadó névmásnak tekinthető. A *nem* előtag eredetére (legalább) háromféle magyarázat található a szakirodalomban: K. Sal komi kölcsönzésnek véli (K. Sal i.m.), Rédei (1970) magát a *nem*-névmástövet finnugor eredetű névmásnak tartja, de mint tagadó névmási előtagot már önálló, belső fejleményként írja le (1970), végül pedig Honti (1997) a tagadó névmási funkciót is az ugor korból eredezteti. Az ugyanakkor egyértelmű, hogy ebben a nyelvjárásban a tagadó névmás mellett mindig tagadott ige van, azaz jellemző a tagadás szerinti egyeztetés.

Ugyancsak jellemző a tagadás szerinti egyeztetés a keleti manysiban, itt azonban más a tagadó névmás alakja:

- (5) **öätyi-näär**       öät       kont-∅s-∅  
nem-valami   nem   talál-Prt-Sg3  
'Semmit nem talált.' (Kulonen 2007: 194)

Ebben a nyelvjárásban tehát szintén van tagadás szerinti egyeztetés, azonban a tagadó névmási sorozat előtagja maga a mondattagadó partikula.<sup>10</sup> Azokban az esetekben, ahol a mondattagadással megegyező elem jelenik meg a tagadó névmási sorozatban, gyanakodni lehet rá, hogy a háttérben a diakrón tagadáselnyelés mechanizmusa állhat (majd a névmást nem tartalmazó tagadó mondatok mintájára ezekbe a mondatokba újra bekerülhet a tagadószó), de ezt a feltételezést nyelvtörténeti adatok hiányában adatokkal nem lehet megalapozni.

<sup>9</sup> Az adatok kérdőíves gyűjtésből származnak, az adatközlő Szofja Onyina volt, aki a színjai hanti dialektust beszéli. Ezúton is szeretnék köszönetet mondani neki az adatközlésért, illetve Kováts Zsófiának a lekérdés elvégzéséért.

<sup>10</sup> K. Sal tanulmánya szerint ugyanez jellemző a déli és a nyugati nyelvjárásra is. A tagadó névmások előtagja lehet a valamikori tagadóige kijelentő módú vagy igenévi alakjának folytatója, sőt arra is talált egy példát, hogy a felszólító módú alak jelent meg névmási előtagként.

Végezetül a keleti hantiban első megközelítésre úgy tűnik, mintha nem lenne speciális tagadó névmás.<sup>11</sup> A (6)-os állító és a (7)-es tagadó mondatokban ugyanaz a *məta ʁo* ('valaki', szó szerint: 'valami ember') névmás szerepel.

- (6) *məta ʁo ʁāt ʁutʔəŋə jǎŋʁil-θ-əγ*  
 valami ember ház mellett jár-Prt-Sg3  
 'Valaki járt a ház mellett.'
- (7) *tʔimint jeyʁlinə əj məta ʁo pə jǎŋʁil-taγə kem*  
*əntə wjɣəl-ʌ-θ*  
 ilyen hideg-Loc egy valami ember is jár-Inf ki  
 nem megy-Prs-Sg3  
 'Ilyen hidegben senki nem megy ki.'
- (8) *ʁōʎnam mən-ʌ-ən?*  
 hová megy-Prs-Sg2  
 'Hová mész?'
- (9) ***əj məta sōŋnam pə əntə mən-ʌ-əm.***  
 egy valami irányba is nem megy-Prs-Sg1  
 'Sehová nem megyek.'

A tagadó mondatokban (7, 9) a névmás előtt álló *əj* 'egy', illetve az egységet követő *pə* 'is' használata nem korlátozódik tagadó mondatokra. Az adatközlő szerint a *pə* 'is' használata nem is kötelező, csak „nyomatékosít”, ugyanakkor ő maga mindig használta. A tagadó névmás klasszikus tulajdonsága, azaz hogy elliptikus használatban is tagadó értelmű, az *əj məta ...pə* szerkezeteket nem jellemzi, legalább a tagadósónak szerepelnie kell a válaszban is.<sup>12</sup> Ehhez hozzáfűzhető, hogy a déli hantiban ugyancsak az 'egy' szerepel a tagadó mondatokban a kérdő-határozatlan névmás előtagjaként. A keleti hanti dialektusok közé tartozó vaszjugániról pedig K. Sal azt írja, hogy ebben a nyelvjárásban a kérdő-határozatlan névmás az 'egy' nélkül is előfordulhat tagadó mondatokban, de ezekben az esetekben kizárólag az 'is' partikulával együtt. Ugyanakkor az *əj məta ...pə* szó szerkezet egységként mégiscsak a tagadó mondatokban fordul elő, valamiféle tagadás szerinti egyeztetés tehát ebben a nyelvjáráscsoportban is kialakult, bár valószínűleg az új tagadó névmási sorozat grammatikalizációja még nem zárult le.

<sup>11</sup> Az keleti csoportba tartozó szurguti hanti adatok kérdőíves gyűjtésből származnak, köszönet értük az adatközlőnek, Ljudmila Kajukovának, valamint Csepregi Mártának a lekérdezéshez nyújtott segítségért.

<sup>12</sup> A többedik ilyen grammatikalitási ítéletet kérő feladatnál (jó-e az adott 'egy XX is' egység kérdésre adott tagadó elliptikus válaszként) végül elbizonytalanodott, de eleinte nagyon határozott volt a tekintetben, hogy tagadósó nélkül nem jó a válasz.

## 5. A tagadószó és a tagadás szerinti egyeztetés története a magyarban

### 5.1. Határozatlan névmás, tagadó névmás és a Jespersen-ciklus

Mint látható tehát, az obi-ugor nyelvek korántsem egységesek a tagadás szerinti egyeztetésben szerepet játszó elemek tekintetében, legalábbis ami a névmásokat illeti. Annak eldöntéséhez, hogy a fenti három típus közül nyújthat-e bármelyik (akár párhuzamos változásként is) támpontot a magyar tagadás szerinti egyeztetés történetének rekonstrukciójához, előbb érdemes röviden összefoglalni, mit lehet tudni az ómagyar korban erről a jelenségről, illetve általában véve a tagadás történetéről a magyarban. Nagyon röviden összegezve, ami az ősmagyar kor két peremét illeti, a következők állapíthatók meg. Az ugor korban feltehetőleg még az uráli alapnyelvből örökölt tagadóelem fejezte ki a mondattagadást (hiszen ezt az elemet az összes obi-ugor nyelvjárás megőrizte), bár elképzelhető, hogy már az ugor alapnyelvben sem ragozott tagadó segédige volt, hanem tagadó partikula (mint a mai obi-ugor nyelvekben), amely mellett az ige véges, azaz a különböző igei kategóriák (időjel, esetrag) az igrén vannak jelölve. Tekintettel azonban a tagadó környezetben használható névmások sokféleségére, az ugor alapnyelvre aligha lehet speciális tagadó névmási sorozatot rekonstruálni. Az ómagyarban ugyancsak tagadó partikula és véges ige kombinációjával fejeződik ki a mondattagadás, csak hogy a tagadóelem nem ugyanaz, mint az ugor alapnyelvre feltételezett, uráli alapnyelvi eredetű partikula. A háttérben feltehetőleg egy, az ősmagyar korban lejátszódó változás állhat, mely szintén a Jespersen-ciklus egy esetének tekinthető, ennek lépéseit az alábbi táblázat tartalmazza:

I.a kiinduló állapot	PFU NegAux $V_{inf}$
I.b kiinduló állapot	PUg. NegPart $V_{fin}$
II. megerősített tagadás	ősm.1 <i>nēmš</i> (határozatlan/tagadó nm) + NegPart + $V_{fin}$
III. az eredeti tagadóelem eltűnése	ősm.2 NegPart ( <i>nēm</i> ) + $V_{fin}$

A tagadás megerősítéseként megjelenő *nēmš* -nek etimológiailag megfelelő *nē*- előtagú névmási sorozatról így ír Sipos: „Feltehetően az uráli \**nä* 'ez' mutató névmási tövel van kapcsolatban, talán a *nēm*, *nē* tagadó- és tiltószavakhoz hasonlóan, és lehet, hogy éppen ezek tagadó → bizonytalanító → határozatlanná tevő jelentéstartalma segítette elő határozatlan névmási előtaggá válását” (1991: 395). Tekintettel azonban arra, hogy a névmási szerepe ennek az elemnek jóval szélesebb körben elterjedt az uráli nyelvekben, mint a tagadószóé, a névmási funkciót tekintem elsődlegesnek (Rédei, ill. Honti fentebb idézett



írásaival összhangban).<sup>13</sup> A ciklus másik szereplőjével kapcsolatban pedig ezt írja Juhász: „A tagadó ige a magyarban vagy nyomtalanul eltűnt, vagy létre sem jött” (1991: 501). Erre reflektálva érdemes azonban megjegyezni, hogy esetleg mégis lehet nyoma a magyarban, méghozzá az *-e* kérdő partikula, ugyanis a kérdő partikulák egyik tipikus diakrón forrása a tagadószó (Heine-Kuteva 2002: 226-7).<sup>14</sup>

Ez a magyarázat persze bizonytalan (mint a legtöbb rekonstrukció); az azonban biztos, hogy tagadószóként az ómagyar korra az uráli alapnyelvből örökölt tagadóelem már nem fordul elő, helyét átvette a *nem*. Emellett talán annyit lehet még feltételezni a változás relatív kronológiájával kapcsolatban, hogy az új tagadószó grammatikalizációja még az OV>VO változás előtt játszódott le, mert megfigyelték, hogy a tagadószó általában a tárgy helyét örökli, hiszen a tagadást megerősítő elem a grammatikalizáció forrásául szolgáló szerkezetben a tárgy szerepét tölti be (Payne 1985: 224).<sup>15</sup>

A már korábban említett Jäger-tanulmányban még két érdekes párhuzam található a tagadószó grammatikalizációjával kapcsolatban. A németben is lejátszódott ugyanis a Jespersen-ciklus, és ennek során a legtöbb német nyelvjárásban a specifikusan tagadó névmás vált a tagadást egyedül kifejező tagadószóvá, de volt olyan nyelvjárás is, amelyben a határozatlan névmás (Jäger i.m: 272). Ez abból a szempontból érdekes, hogy legalábbis megkérdőjelezi annak szükségességét, hogy a magyarban a bemenetül szolgáló határozatlan névmási, valamint a kimenetként létrejövő tagadószó funkció között egy tagadó névmási funkciónak is szerepelnie kellene – ennek problematikuságáról az alábbiakban még szó esik majd. A másik érdekesnek tűnő párhuzam pedig az, hogy a németben a határozatlan névmási eredetű, tagadószóvá grammatikalizálódott *ih*t névmásként eltűnt, átvette helyét az *etewaz*. (Szemben a *niht* > *nichts*-szel, amelynek esetében a névmási funkció is megmaradt). A magyarban a *né-* előtagú névmási sorozatból csak a *néki* ’valaki’ fokozatos, ómagyarra datálható háttérbe szorulására hívja fel a figyelmet Sipos (i.m.: 397), s erre azt a magyarázatot adja, hogy részint kiszorítja az újabban grammatikalizálódó *valaki*, részben pedig egybeesik a személyes névmás datívuszragos alakjával, s ez zavaró homonímiát eredményez. Az ugyanitt (i.m. 393) található

<sup>13</sup> Írásom lektora ezzel kapcsolatban arra hívta fel a figyelmet, hogy az alapnyelvi *\*n*-kezdetű névmásoknak feltétlenül többes számú jelentést kell rekonstruálni, hiszen ezt valószínűsítik mind a finn-permi nyelvekben található többes számú leszármazottak, mind pedig a manysi birtokos személyragozási és tárgyias igeragozási paradigmának ezzel etimológiai összefüggésbe hozható, több birtokra, illetve több tárgyra utaló alakjai. Az mindenképpen vizsgálandó probléma marad, hogyan vezethető le a többes számú mutató névmási funkcióból a határozatlan névmási funkció, de a kérdés tárgyalása túlmutat ennek a dolgozatnak a keretein.

<sup>14</sup> Ezt a lehetőséget Honti is felveti (1997: 166).

<sup>15</sup> Ezzel szemben Jäger azt veti fel, hogy bár valóban tárgyragot viselő elemek jelennek meg a tagadás megerősítéseként, ezek a forrásszerkezetnek tekinthető mondatstruktúrában nem tárgyi, hanem határozói helyen jelennek meg (2008: 112), s így a tárgy pozíciójával a tagadószóé nincs összefüggésben.

táblázatok alapján azonban az is feltűnő, hogy a *néminek*<sup>16</sup> az ómagyar korban egyáltalán nincs főnévi használata (tehát ugyanúgy eltűnt, mint az *iht*), csak jelzőként jelenik meg.

## 5.2. Tagadás szerinti egyeztetés az ómagyarban

Visszatérve tehát a tagadószó grammatikalizációjára a magyarban, a folyamat az ómagyar korra már lezárult. S ami a tagadás szerinti egyeztetést illeti, ebben a korban már megvannak a tagadó névmások is, de az ómagyar – legalábbis az eddig gyűjtött adatok alapján<sup>17</sup> – még az (N)V-NI csoportba tartozhatott. Az alábbiakban elsősorban kódexekből gyűjtött példák alapján arra teszek kísérletet, hogy felvázoljam, hogyan alakulhatott ki az ősmagyar kor folyamán, ill. részben az ómagyar korra is átnyúlóan a tagadás szerinti egyeztetés.

Az egyik olyan jelenség, amely eltér a mai magyartól az ómagyar szövegekben, az, hogy a tagadó névmások tagadószó nélkül is megjelenhetnek. Ezt általában véve latin hatásnak szokták tartani (l. pl. Pólya 1995: 41), azonban megfigyelhetők olyan jellegzetességek, amelyek ezt a magyarázatot bizonytalanná teszik. A tagadószó egyrészt igeneves szerkezetekben maradhat el, amelyekre általában véve is jellemző, hogy archaikus vonásokat őrizhetnek, másfelől olyan esetekben fejezheti ki önmagában a tagadást a tagadó névmás, amikor annak előtagja nem ment keresztül fonetikai erózión, azaz amelyben változatlanul van meg a *sem* (É. Kiss 2010). Ezek a megállapítások továbbá kiegészíthetők azzal, hogy míg az ómagyarban a tagadó mondatokban az ige előtt (tagadószóval, vagy anélkül, de) jellemzően tagadó névmások állnak, a tagadott, azaz tagadószavas ige mögött határozatlan névmások is, sőt főként ezek szerepelnek általánosan tagadó értelmezéssel. Az alábbi példák ezt a jelenséget tükrözik: a (10)-(11)-es mondatokban előtag nélküli kérdő-határozatlan névmások, a (12)-(15)-ben *vala*- előtagos határozatlan névmások szerepelnek általánosan tagadó értelemben. A (14)-es és (15)-ös példa különösen beszédes, mert egy mondaton belül látszik, hogy a tagadószó és az ige kombinációja előtt tagadó névmás, az ige mögötti tartományban azonban tagadó értelmű, de alakilag határozatlan névmás szerepel:

- (10) kȳknek dŵczōsegeketh latwan zenth ȳanos ewangelista  
 ȳzodalokȳkvala: es ȳzodalattȳaban **nem** tud **vala mȳth** mondanȳ  
 (Könyv. 67)
- (11) de az egȳebekrewl **nem** tudok **mȳtt** 45 (JókK.)

<sup>16</sup> Általában véve is érdekes lehet a *mi* utótagú névmások viselkedése, különösen a *mely* utótagú névmásokkal összevetve; Dömötör (2008) például megállapította, hogy vonatkozó névmásként is igen-igen marginális szerepet játszik az *(a)mi* az *(a)mellyel* szemben a teljes középmagyar kor folyamán, térnyerése jóval későbbi.

<sup>17</sup> A feldolgozott források a következők: Jókai-kódex (1370/1440k), Birk-kódex (1474) Szent Margit élete (1510), Könyvecse az szent apostoloknak méltóságokról (1521).

- (12) Mert az clastromnak juuedelmebevl nem illic vala valamjyt valakjynek adnya (MargL. 153)
- (13) **fenkyt** meg**nem** fertuala **fem** meg**nem** fertettetykuala **valakytewl** (JókK. 153)
- (14) Esmeeg ez zentseges zvznek zařabol **soha senkj** mynd ev telljes eletjben · **nem** hallott **valamj** zernjv bezedet · auagy caromlast · auagy **valamj** bozzv bezedet (MargL. 181)
- (15) Se iriak vagy iegyeztek otet **vala mi** zolgalatra zent egyhazba: se haggyanak neki **vala mi** obedienciat (BirkK. 3a)

Összegezve az eddigieket tehát az figyelhető meg, hogy ha a tagadó mondatban a névmás az ige előtt szerepel, akkor az leggyakrabban tagadó névmásként jelenik meg, mely mellett bizonyos esetekben a tagadószt nem is kell kitenni. Ezzel szemben ha a névmás az ige mögött áll, akkor az ige előtt mindenképpen megjelenik a tagadószo, viszont ezekben az esetekben gyakoribb, hogy a névmás nem tagadó, hanem határozatlan. Haspelmath a vegyes, azaz (N)V-NI típusú nyelvek esetében a következőket állapítja meg: ha a tagadó névmások diakrón tagadáselnyeléssel keletkeztek egy SOV alapszórendű nyelvben, akkor nem várható alany-tárgy aszimmetria, azaz a tagadószo alanyi és tárgyi szerepű névmástövekhez egyaránt klitizálódhat. SVO alapszórendű nyelvek esetében azonban ezt írja: „Ha egy tagadó határozatlan névmás akár V-NI, akár NV-NI mintával járhat, akkor a V-NI típus általában akkor használatos, ha a névmás az ige előtt áll, míg az NV-NI típus akkor, ha a névmás az ige után áll.” (i.m. 211). Erre a megoszlásra funkcionális magyarázatot ad: az ilyen, részben egyeztető változat jellemzően akkor alakul ki, ha a tagadó névmás diakrón tagadáselnyeléssel keletkezett. Ha az ige előtt áll a kérdéses névmás, akkor a tagadás előre-elv értelmében a névmás elé kerül az inkorporálódó tagadószo, mert így kap a hallgató hamarabb információt a mondat tagadó voltáról. Ha azonban a névmás az ige mögött áll, akkor az ige előtt kitett tagadószo jelöli hamarabb a tagadást.

Ez a magyarázat azonban csak részben vonatkoztatható a magyarra, illetve a Haspelmath által bemutatott neolatin példák és az ómagyar nem állíthatók párhuzamba. Haspelmath ugyanis úgy vázolja a neolatin nyelvekben bekövetkezett változásokat, hogy a latin V-NI, azaz nem-egyeztető megoldás először éppen az ige mögötti tartományban adta át a helyét a tagadás szerinti egyeztetésnek, mert ez nemcsak az alak-jelentés optimális párosításával ellentétes, hanem a tagadás előre-elvet is sérti. Így jött létre az (N)V-NI minta, amelyet a középső- és délolasz dialektusok megőriztek, más neolatin nyelvekben azonban elterjedt a tagadás szerinti egyeztetés, mint azt például óspanyol és óportugál nyelvemlékek is bizonyítják. Az pedig, hogy később az NV-NI háttérbe szorult, és visszatért az (N)V-NI minta, szociolingvisztikai tényezőkkel, elsősorban az olasz hatásával (az olasz esetében pedig a latin hatásával)

magyarázza. Ugyancsak mást mutatnak az angol különböző nem-sztenderd változatai: ezekre is az a jellemző, hogy a nem-egyeztető, azaz V-NI sztenderd angoltól eltávolodtak, és terjed az (N)V-NI, illetve az NV-NI. De még azokban a nyelvjárásokban is, ahol az egyeztetés általában kötelező a tagadó névmások esetén, kivételt képeznek az ige előtti tagadó névmások, melyek esetében a tagadószó kitétele mindig opcionális (Haspelmath i.m. 212-213).

Így tehát ez a levezetés a magyarban megfigyelhető jelenségekre nem adhat kielégítő magyarázatot. Vissza lehet térni ahhoz az állásponthoz is, hogy alapvetően mégiscsak a latin követése áll az ómagyar (N)V-NI hátterében, hiszen a latinban nincs tagadás szerinti egyeztetés: ha a mondatban tagadó névmás van, akkor a tagadószó már nem szerepel a mondatban (ill. ha mégis, akkor a mondat állító értelmű), ezzel szemben ha tagadott ige van a mondatban, akkor amellet csak határozatlan névmás állhat. Az azonban mégis elgondolkodtató, hogy ha már a mondatok ige előtti szakaszában az esetek döntő többségében eltértek a (különböző) fordítok a latintól abban, hogy tagadó névmás mellett is kitétték a tagadószót, akkor az ige mögötti részben miért fordítottak ennyivel rosszabban, azaz használhattak-e a latin pontos követése miatt a magyarban elvileg agrammatikus szerkezetet (tehát tagadószó-ige-tagadó névmás helyett tagadószó-ige-határozatlan névmás kombinációt). Ebben az esetben is érdemes kitekinteni az ófelnémetben megfigyelhető hasonló jelenségekre.

Az általában véve szintén tagadás szerint egyeztető ófelnémet ugyanis nagyon hasonló képet mutat, mint a magyar. Egyfelől itt is jelen van az a tendencia, hogy tagadó mondatokban az ige előtt tagadó névmások álltak, tagadott ige mögött azonban szerepelhettek határozatlan névmások (általánosan tagadó értelmezéssel). Másfelől az ige előtt álló tagadó névmások mellett nem volt kötelező az igré klitizálódó (és később a Jespersen-ciklus következtében el is tűnő) tagadó partikula használata. A jelenséggel kapcsolatban Jäger áttekinti az eddigi megfigyeléseket és magyarázatokat, s ez utóbbiak között – Haspelmath fentebb említett funkcionális magyarázata mellett – Weiß (1998) feltételezéseit is összefoglalja. Weiß hipotézise az, hogy a tagadás szerinti egyeztetésben megfigyelhető aszimmetria a hatóköri kétértelműség feloldását szolgálja. Ha a névmás az ige előtt, a mondat elején helyezkedik el, és nincs rajta külön jelölve a tagadás (azaz nem speciális tagadó névmási formában jelenik meg), akkor a mondat értelmezhető úgy is, hogy a névmás nincs benne a tagadás hatókörében, sőt, akár specifikus értelmezést is kaphat. Ugyanennek a félreértelmezésnek kisebb az esélye, ha a névmás követi az igét. Ezt a jelenséget a szintaktikai viszonyok eltérése magyarázza, mely a szemantikai értelmezés alapjául is szolgál (Jäger i.m. 224-232).<sup>18</sup> Ebből a szempontból érdemes szemügyre venni az alábbi példát.

<sup>18</sup> Azaz azokat a névmásokat mindenképpen meg kell jelölni valamilyen tagadómorfémával, amelyek ugyan benne vannak a tagadás hatókörében, viszont nincsenek benne a tagadószó kivezérlési tartományában. Az ilyen pozíció pedig, tekintettel arra, hogy a tagadószó és az ige közvetlenül szomszédos, legtöbbször ige előtti.

(16a) es ha **mit** bēne meg **nē** tartandotok (BirkK. 2b)

Az előtag nélküli névmás a tágabb szövegekörnyezetéből kiszedve kétféle értelmezésű lehet: jelentheti azt is, hogy 'ha nincs semmi, amit meg fogtok tartani', azaz lehet szó általánosan tagadó értelmezésről, de jelentheti azt is, hogy 'ha van valami, amit nem fogtok megtartani'. A szövegekörnyezet a (16b) tagmondatláncban inkább az utóbbi olvasatot hívja elő, míg a 10-15-ös mondatok esetében a határozatlan névmások általánosan tagadó olvasata valószínűbb:

(16b) Azert hogy ezeket meg tarchatok, es ha **mit** bēne meg **nē** tartandotok, hogy heiaban el ne muliatok (BirkK. 2b)

A legegyszerűbb magyarázat a német esetében ugyanaz lenne, mint a magyarban: azokat az eseteket, amelyekben tagadó mondatokban nincs tagadás szerinti egyeztetés (akár úgy, hogy az ige előtti tagadó névmás mellett nem használ a fordító/másoló tagadószt, akár úgy, hogy tagadószóval tagadott ige mellett nem-tagadó névmás jelenik meg), a latin minta követése magyarázza. Jäger ezt a lehetőséget is megvizsgálja, és részben el is fogadja, legalábbis az ígét megelőző, tagadószó nélkül megjelenő tagadó névmások esetében. Ugyanakkor a tagadott ige mögött megjelenő határozatlan névmás használata esetében nem egyértelmű a latin hatás: bár igen sok esetben itt is a latin minta követéséről van szó, a fordítók latin minta nélkül is élnek ezzel a megoldással. Elképzelhető, hogy a magyarban sem kizárólag a latin minta másolása magyarázza az ige mögötti nem-egyeztetett szerkezetek előfordulását, hanem olyan archaikus szerkezetről van szó, amelynek megmaradását a latin minta is megtámogatja. Az alábbiakban arról esik majd szó, hogy miért tekinthető a nem-egyeztetett szerkezet archaikusnak, és hogyan szorulhatott vissza, amikor a kialakult a tagadó névmási sor.

### 5.3. Az ugor és az ómagyar között: rekonstrukciós kísérlet

A változást megelőző állapotról az feltételezhető, hogy nincsenek speciális tagadó névmások, hanem a homonim kérdő-határozatlan névmások szerepelhettek tagadó mondatokban is. Egy ilyen kiinduló állapot azonban főként csak indirekt bizonyítékok alapján valószínűsíthető, hasonlóan az alább vázolandó változáslánc több lépéséhez. Ilyen indirekt bizonyíték például az, hogy egyáltalán nem ritka a világ nyelveiben a homonim kérdő-határozatlan névmás; a kétféle olvasat elkülönítésére többféle eszköz van, ilyen például az intonáció, illetve az eltérő szintaktikai pozíció (vö. Haspelmath i.m. 170-176), de ezek azok a megoldások, amelyek aligha rekonstruálhatók. Szintén a homonim kérdő-határozatlan névmás feltételezésének jogosságát támasztja alá az is, hogy ez a legtöbb obi-ugor nyelvjárásban is megtalálható (K. Sal i.m.), valamint és az alábbi (nyelvjárási, illetve nyelvtörténeti) adatok is feltehetőleg ezt illusztrálják:

a (17)-ben nyelvjárási, a (18)-ban ómagyar kori példa található arra, hogy differenciálatlan kérdő-határozatlan névmás szerepel állító mondatban:<sup>19</sup>

(17) Most **mejék** nap vett egyyet. (Beke 1914: 71)

(18) A<sub>3</sub>ert ha **ki** ilien leletendik, A<sub>3</sub> forök ruhaiat le vesse (BirkK. 3a)

A mai magyarban valamennyi fenti mondatban már előtaggal rendelkező névmás szerepelne. Jelen esetben azonban kifejezetten a tagadás szerinti egyeztetésben részt vevő tagadó névmási sor keletkezése a hangsúlyos kérdés, nevezetesen az alábbi problémák ezzel kapcsolatban: a) milyen elemekből (és miért azokból) jött létre a névmási előtag, azaz a *sem*; b) hogyan zajlott le a klitizálódás folyamata.

### 5.3.1. Miért is az *is*?

Közismert, és nyelvemlékekkel is alátámasztható tény, hogy a *sem* az *is* és a *nem* összeforrásával keletkezett. A következő pontig halaszta azt a kérdést, hogy ez a tagadó névmások esetében hogyan játszódott le, jelen részben azzal foglalkozom, hogy miért ez a két elem jelenik meg a névmási előtagban. Arról természetesen nem kell hosszán értekezni, hogy miért válhatott tagadó névmási előtaggá a *nem* tagadószó, hiszen ezt jól magyarázza a dolgozat elején már ismertetett tagadás előre-elv.<sup>20</sup> Az *is* klitizálódásának oka azonban messze nem ennyire kézenfekvő. Juhász (1991: 483-486, 495) feltételezése szerint az általa kötőszóinak nevezett kétféle funkció ('és', 'is') egyaránt egy eredeti nyomatékosító módosítószóból vezethető le, és ezt az eredetibb, nyomatékosító módosítószói funkciót örzi egyebek mellett a tagadó névmási előtag *sem-* is, azaz a tagadó névmási előtag egy nyomatékosító módosítószó és a tagadószó összeforrásával keletkezett. Ezt a levezetést azonban azért érzem vitathatónak, mert nem a magyar sajátos tulajdonsága, hogy 'is', vagy 'sem' jelentésű elem<sup>21</sup> jelenik meg olyan névmások előtagjaként, amelyek jellemzően tagadó környezetben fordulnak elő, Haspelmath tipológiai munkájában jónéhány példa található mindkét változatra (157-8, 222-223).

A jelenség nyelvcsaládoktól és areáktól független elterjedtségére<sup>22</sup> Haspelmath is szolgál magyarázattal. Magyarázatának egyik alapvetése az, hogy a névmási előtagként megjelenő 'is/sem'-et nem egyszerű hozzátoldó (additív)

<sup>19</sup> Bár arra is van példa, hogy a pusztán névmástó tagadó környezetben is előfordulhat, ezek egyikének sem egyértelműen tagadó az olvasata, hasonlóan a (16)-os példához.

<sup>20</sup> Haspelmath szerint az általa tagadó skaláris partikulaként nevezett 'sem' jelentésű elemek nem a tagadás előre-elv következményeként váltak névmási előtaggá, mert ezek az elemek nem azonosak a mondattagadást kifejező partikulával. Történetileg azonban mégiscsak a tagadószó szerepel a magyar *sem*-ben, még ha ma már nem is ugyanaz a disztribúció jellemző rá, mint a tagadószóra.

<sup>21</sup> Tehát olyan elem, amely Juhász osztályozása szerint a kötőszói funkciójú.

<sup>22</sup> Bár a negatív skaláris fókuszpartikula Európában különösen elterjedt tagadó névmási előtagként (Haspelmath i.h.).

fókuszpartikuláknak, hanem skaláris fókuszpartikuláknak hívja.<sup>23</sup> A két partikula közötti különbséget Haspelmath az alábbi mondatpárral illusztrálja:

- (19) Mary also speaks Dutch.  
'Mari hollandul is beszél.'
- (20) Mary even speaks Dutch.  
'Mari még hollandul is beszél.'

A két mondat egyaránt azt jelenti, hogy vannak olyan, közelebről meg nem határozott nyelvek, amelyekben Mari beszél, és ezek mellett még hollandul is tud. A skaláris fókuszpartikulát tartalmazó (14)-esnek emellett még annyi többletjelentése van, hogy az valamilyen szempontból meglepő, hogy a nyelvek között még a holland is szerepel, azaz a kontextusban releváns nyelvek halmazában a hollandnak valamiért kitüntetett szerepe van. Tehát a lehetséges nyelvek csoportjában legalább részben van valamiféle rendezettség: a holland szélső értéket képvisel.

A határozatlan névmások és a skaláris fókuszpartikulák összekapcsolódását Haspelmath az alábbi sematikus szerkezeten keresztül ábrázolja:<sup>24</sup> Mari nem evett még valamit sem.

A levezetés azon alapul, hogy a határozatlan névmások nagyon hasonlóak a minimális mennyiséget kifejező szavakhoz/szószerkezetekhez abban, hogy szintén minimális a szemantikai tartalmuk, azaz ugyancsak vonatkozhatnak jelentéktelen mennyiségre. Az, hogy *Mari evett valamit*, kevésbé informatív, mint ha megneveznénk, hogy mit evett. Ennek a mondatnak a tagadása pedig, azaz hogy *Mari nem evett valamit*, épp emiatt a minimális mennyiség-olvasat miatt kaphat általánosan tagadó értelmezést (=Mari nem evett semmit). A minimális mennyiségekhez gyakran társulhat ugyanis általánosabb értelmezés a skaláris implikáció következtében, például azt a mondatot, hogy *Mari egy morzsát nem evett*, éppenséggel lehetne úgy is folytatni, hogy 'de egy veknit befalt', azaz a határozatlan névelős főnévnek valamiféle konkrét jelentést tulajdonítva. Jóval valószínűbb azonban az az értelmezés, hogy 'semmit nem evett': a morzsa is egy olyan minimális mennyiség, amely egy skálán szélső értéket képvisel, azaz implikálhatja, hogy ha egy ilyen minimális mennyiséget nem evett, akkor nagyobb mennyiséget sem, azaz semmit sem. Ezt a második olvasatot pedig gyakorlatilag egyetlen lehetséges olvasattá teszi, ha a mondatba bekerül a skaláris fókuszpartikula: *Mari még egy morzsát sem evett*, hiszen a skaláris fókuszpartikula is szélsőérték-értelmezést hívja elő.

Ez a magyarázat sem teljesen problémamentes. Haspelmath maga sem hallgatja el, hogy az általa felhasznált források sok esetben nem nyújtanak alapot arra, hogy a névmástövekhez klitizálódott elemet speciális skaláris fókuszpartikulaként lehessen elemezni, hanem azok egyszerű hozzátoldó

<sup>23</sup> S bár a magyarban az *issel*, illetve *semmel* módosított kifejezések nem állnak fókuszpozícióban, az egyértelműség kedvéért követem Haspelmath terminushasználatát.

<sup>24</sup> Természetesen az eredeti példa angol, melyben a skaláris fókuszpartikula az *even*.

partikulák. Ettől a problémától azonban eltekint azzal az indoklással, hogy sok nyelvben ugyanaz az elem egyáltalán lehet szimpla és skaláris fókuszpartikula is, ez a két kategória úgyszólván különíthető el egymástól. S bár megfelelő szövegekörnyezet előhívhatja a magyarban az *is/sem* skaláris fókuszpartikulaként való értelmezését,<sup>25</sup> a fenti magyarázat azonban kiegészíthető, illetve módosítható úgy, hogy ne, vagy ne csak ezen az értelmezésen alapuljon a partikula klitizálódásának indoklása.

Haspelmath szerint a (tagadó vagy állító) fókuszpartikula mint névmási előtag leggyakrabban a kérdő-határozatlan névmást tartalmazó névmástövekhez járul. Mielőtt a magyarban ez az előtag a névmástövhöz klitizálódott volna, erre a nyelvallapotra is homonim kérdő-határozatlan névmás rekonstruálható, mely tagadó környezetben is megjelenhetett. Mint azt már korábban is érintettem, tagadó mondatban egy differenciálatlan kérdő-határozatlan névmásnak lehet általános, de lehet specifikus értelmezése is, azaz éppúgy jelentheti azt, hogy van valami, amire az állítás nem érvényes, mint azt, hogy nincs semmi, amire az állítás érvényes lenne.<sup>26</sup> Azaz egy feltételezett *mit meg nem tettél* mondatnak kétféle értelmezése lehet: a) 'van valami, amit nem tettél meg'; b) 'nincs semmi, amit megtettél'.

Ez a kétféle értelmezési lehetőség természetesen többféleképpen megkülönböztethető, például akár eltérő intonációval is, de talán ugyanezt a célt szolgálhatja a fókuszpartikula is. A „normális” (azaz nem skaláris) hozzátoldó partikula jelentése ugyanis az, hogy az általa módosított kifejezésen kívül még van egy olyan halmaz, amelynek elemeire az állítás vonatkozik (ill. tagadás esetén nem vonatkozik). Tehát például az a mondat, hogy *Jutocsa sem találta el a farkast*, úgy értelmezhető, hogy 'Jutocsára, és rajta kívül még valaki(k)re igaz az, hogy nem találták el a farkast.' Ha azonban a partikula egy határozatlan névmást módosít (*Ki sem találta el a farkast*), akkor a fenti két olvasat közül a specifikus egyből kizárható (aligha értelmezhető az, hogy 'Van valaki, akire igaz, és még valaki(k)re igaz, hogy nem találták el a farkast'), csak az általánosan tagadó olvasat lehetséges. Nem feltétlenül kell tehát a magyarázatnál az *is* skaláris értelmezéséből kiindulni, de akár a skaláris, akár az egyszerű hozzátoldó *is* került a tagadó mondatokba, mindenképpen foglalkozni kell azzal is, milyen lépéseken keresztül játszódhatott le a klitizálódása.

<sup>25</sup> Jó példa erre a következő versrészlet: „Az erdőben három szörnyek, puska sem öli meg őket” (Zelk Zoltán: A három nyúl). A mondat értelmezhető úgy is, hogy a *sem* nem skaláris, azaz a veszélyes nyulakat nem lehet megölni közelebbről meg nem határozott egyéb eszközökkel, valamint puskával sem. Ha azonban valaki úgy értelmezi a *puskát*, mint a nyúlmezárlás leghatékonyabb lehetséges eszközét, azaz egy szélső értéként egy pragmatikai skálán, akkor előáll az univerzálisan tagadó olvasat: ha a nyulakat még puskával sem lehet megölni, akkor semmivel sem.

<sup>26</sup> Ugyan igen távoli nyelvből származik a példa, de a jelenséget jól illusztrálja az alábbi hindi/urdu mondat:

Aaj      koi      nahi      aayaa.  
ma      valaki      NEG      jött.

'Ma nem jött valaki', ill. 'Ma nem jött senki.'



### 5.3.2. Hogyan és mikor?

A tagadó névmások kialakulásának legegyszerűbb levezetése minden bizonnyal az lenne, ha a *nem-mi* jellegű szerkezet ugor kori örökségnek lehetne tekinteni. Mint az fentebb látható volt, ebben az esetben ugyanezt az ugor kori innovációt őrizné az északi hanti és északi manysi, és a magyar nyelv önálló történetében már csak arról kellene számot adni, hogyan került az *is* a névmások elé. Önmagában nem lenne ellenérv az ugor származtatás ellen, hogy egy jelenség csak az obi-ugor nyelvek bizonyos nyelvjárásaiban van meg, hiszen nemcsak az lehetséges, hogy azokban önálló, független innováció, hanem azt is jelenthetné, hogy csak ezek őriztek meg egy ősből vonást. Jelen esetben ez úgy nyilvánulna meg, hogy az északi hanti és manysi megőrizte azt az eredetileg határozatlan, azonban tagadó környezetben tagadóvá vált névmást, amely a magyarban végül tagadószóvá grammatikalizálódott. Az azonban ezt a megközelítést valószerűtlenné teszi, hogy a magyarban semmi nyoma nincs *né-* vagy *nem-*előtagú tagadó névmásnak, amely összekötő kapocs lehetne a határozatlan névmási és a tagadósói funkció között.<sup>27</sup> Elképzelhető tehát, hogy a magyarban a határozatlan névmás közvetlenül grammatikalizálódott tagadószóvá, hasonlóan egyes német nyelvjárásokhoz, azaz nem volt egy köztes, tagadó névmási lépcső, mely az északi hanti és manysi adatoknak megfeleltethető lenne.

A továbbiakban tehát az az alapfeltételezés, hogy egy, már az ősmagyarban grammatikalizálódott tagadószó vált az *is*-sel együtt tagadó névmási előtaggá, a következő kérdés pedig az, hogy az *is* és a *nem* a névmás és az ige közötti pozícióban forr-e össze (hiszen a tagadószó pozíciója mondattagadás esetén feltehetően közvetlenül ige előtti), és már az összekapcsolódott *sem* alak került a névmás elé. A másik lehetőség az, hogy egymástól függetlenül került a névmás elé a *nem*, illetve az *is*, és ebben a névmást megelőző helyzetben klitizálódtak végül a névmáshoz. Nyomós érv ez utóbbi levezetés mellett, hogy ez utóbbira lenne is adat, méghozzá a Halotti Beszédben olvasható *is nem egy*, ennek mintájára számolni lehetne *is nem ki*, *is nem mi*, *is nem ha* stb. alakokkal. A mondattagadó *nem* előrevitelét az ige előtti pozícióból a pusztán kérdő-határozatlan névmás előtti pozícióba a tagadás-előre elvvel és a diakrón tagadáselnyeléssel lehetne magyarázni. Ebben az esetben azonban az *is* – Juhász magyarázatával összhangban – csak valamiféle nyomatékosító elem lehet, hiszen ha van már egy eleve tagadó névmás (*nemki*, *nemmi*), akkor sem az a magyarázat nem jöhet szóba, mely az *is/sem* skaláris partikulaként való értelmezésén, sem az, amelyik egyszerű hozzátoldó elemként való értelmezésén alapul. Ebben az esetben azonban arra sincs magyarázat, hogy miért van az, hogy jó néhány más nyelvben is 'is', illetve 'sem' jelentésű elemek váltak olyan névmások előtagjává, melyek jellemzően tagadó környezetben szerepelnek.

<sup>27</sup> Sőt, olyan példát sem találtam, ahol a *né-* előtagú névmás tagadó mondatkörnyezetben fordulna elő, szemben a *vala-* előtagos, illetve előtag nélküli határozatlan névmásokkal (l. 10-15).

A harmadik, és egyben legtöbb lépésből álló folyamat tehát az, melynek során először megjelenik, majd kötelezővé válik a névmás mögött álló *is*<sup>28</sup> tagadó környezetben, konstruált példákkal illusztrálva.

*ki nem látta* > *ki is nem látta*  
*mit nem tett* > *mit is nem tett*

Ilyen kimeneti szerkezetekre (azaz névmás+partikula+tagadószó) ugyan nincs nyelvtörténeti adat, de olyan példák, amelyekben a partikula követi azt a főnevet, amelyre vonatkozik, és a tagadószóval még nem forrt össze, a kései ómagyarban is találhatóak (Juhász 1991: 495). Ugyancsak hasonló felépítésűek a keleti hanti tagadó mondatokban szereplő névmások, ez tehát párhuzamként megtámogathatja ennek a fázisnak a felvételét. A következő lépésben összeforr a gyakran egymás mellett előforduló *is* és *nem*:

*ki is nem látta* > *ki sem látta*  
*mit is nem tett* > *mit sem tett*

Harmadik lépésként (a tagadás-előre elvtől motiváltan, diakrón tagadás-elnyeléssel kombinálva) a névmás elé kerül a *sem*, ha a névmás ige előtti, azaz:

*ki sem látta* > *semki látta*  
*mit sem tett* > *semmit tett*

Ugyanez a diakrón mechanizmus azonban azt is jelentené, hogy ez csak akkor motiválhat ilyen változást, ha a névmás ige előtti,<sup>29</sup> ugyanakkor egyben magyarázná is, hogy miért lehet az ómagyarban előtag nélküli határozatlan névmást találni a tagadott ige mögött.<sup>30</sup> Végül a tagadószó ismét bekerül az ige előtt immár tagadó névmást tartalmazó szerkezetbe, feltehetőleg azért, mert a *sem* egy idő után már nem értelmeződött ebben a pozícióban, azaz tagadó névmási előtagként tagadósónak, és különféle alaki változásokon is keresztülment (vö. É. Kiss 2010). A változás utolsó lépéseként a tagadó névmások használata az ige mögött is kötelezővé válik, ha a tagadás hatókörében a névmás is benne van, és így kialakul a tagadás szerinti egyeztetés. Ez a levezetés áll a legtöbb lépésből, előnye azonban, hogy több jelenséget fed le. Egyrészt magyarázza, hogy miért van – nyelvi kövületként – egyaránt *mit sem tett*, illetve *semmittevő*: az előbbi annak a lenyomata lenne, amikor még nem történt meg a már összeforrott partikula+tagadószó kombináció előrevitele és névmáshoz klitizálódása, az utóbbi pedig azt, amikor *sem* már klitizálódott a névmáshoz, de a tagadó névmás az előtagjában rejlő tagadósónak köszönhetően még önmagában is képes kifejezni a tagadást. Nem feltétlenül lehet csak a latin

<sup>28</sup> Szintén ezt a levezetést erősítheti az a tipológiai megfigyelés is, hogy a nyelvekre – areális és genetikus kapcsolatoktól függetlenül – jellemző, hogy a 'csak' jelentésű elem az általa módosított mondatrész előtt, míg az 'is/sem' jelentésű elem az adott mondatrész mögött áll (König 1991:20).

<sup>29</sup> Ami egyben azt a relatív kronológiai feltételezéssel is jár, hogy ez a folyamat az OV→VO változást, vagy legalábbis annak megindulását követően játszódott le.

<sup>30</sup> Az előtagos határozatlan névmás megjelenése ugyanitt pedig magyarázható analógiával, illetve szintén támaszkodhat a latin mintára is.

minta követésének tulajdonítani azt sem, hogy a vizsgált kódexekből szinte kizárólag olyan példák kerültek elő, melyekben a tagadott ige mögött határozatlan névmás áll, azaz nem biztos, hogy ezek mind agrammatikus szerkezetek voltak az ómagyarban, lehettek archaizmusok is, melyek használatát a latin minta megtámogatta.

Bevallott gyengesége azonban ennek a levezetésnek, hogy nem tud mit kezdeni a már idézet HB.-beli adattal. Fel lehet természetesen vetni, hogy az ómagyarban két tagadó névmási paradigma is lehetett, melyek közül az egyik a kérdő-határozatlan névmásokon, a másik az *egy*en alapul.<sup>31</sup> Az *egy* éppúgy megjelenik határozatlan névmások töveként a nyelvekben, mint a kérdő névmások, illetve a generikus jelentésű főnevek, de azoknál jóval ritkább, és általában személyre vonatkozik (Haspelmath 1997: 29). Arra is van más nyelvekből adat, hogy 'egy' jelentésű névmástőhöz klitizálódjon az 'is' jelentésű elem névmási előtagként (Haspelmath i.m.: 158). Lehet tehát az *is nem egy* > *semegy* a többi, kérdő-határozatlan névmási tövet tartalmazó tagadó névmástól független grammatikalizációs folyamat lenyomata. Ez azonban a problémának nem megoldása, hanem – jó esetben ideiglenes – megkerülése; az szól mégis az előző levezetés mellett, hogy több jelenségre nyújt magyarázatot.

## 6. Összegzés

Dolgozatomban az obi-ugor nyelvek adatai, az ómagyar korban megfigyelhető jelenségek, illetve egyes nyelvi kövületek alapján arra tettem kísérletet, hogy felvázoljam, hogyan alakult ki a magyarban a tagadás szerinti egyeztetés. A változást többféle módon is lejátszódhatott, ezeknek felvázolásakor egyben amellet is érveltem, hogy ezek közül nem lehet a legegyszerűbbet választani, sőt a másik két lehetőség esetében is az körvonalazódott, hogy a több lépésből álló rekonstrukciós kísérlet mellett szól több érv. Ez egyben azt is jelenti, hogy ha a magyar tagadás szerinti egyeztetés kialakulásához az obi-ugor nyelvek között keresünk párhuzamot, akkor inkább a keleti hanti típus az, amelyre támaszkodni lehet; az alaki egyezés ellenére az északi hanti és manysi tagadó névmási előtag, illetve a magyar tagadószó valószínűleg egymástól függetlenül grammatikalizálódott.

Végezetül még érdemes megjegyezni, hogy a tipológiai megfigyeléseken alapuló diakrón feltételezésekkel szemben sem feltétlenül „természetellenes” a +NC → -NC változás, azaz az, hogy egy nyelvben eltűnik a tagadás szerinti egyeztetés (illetve hogy a független változás következtében megjelenő, tagadás szerint nem egyeztető megoldás fennmarad). Ennek kifejtése azonban nem ennek a dolgozatnak, hanem például Jäger sokat idézett monográfiájának az érdeme. Ehhez zárszóként annyit szeretnék hozzáfűzni, hogy az obi-ugor nyelvek példája azt is illusztrálja, hogy a tagadás szerinti egyeztetés hiánya is lehet történetileg nagyon stabil.

<sup>31</sup> Ez sem lenne páratlan jelenség, az ófélnémetben három olyan névmási sorozat is volt, amelyek kifejezetten tagadó környezetben fordulhattak elő (Jäger 2008: 198-201).

## Hivatkozások

- Dahl, Östen 1979. Typology of Sentence Negation. *Linguistics* 17: 79–106.
- Dömötör Adrienne 2008. A középmagyar kori minőségjelzői mellékmondatok.  
In: Haader Lea–Horváth László (szerk.), *Tanulmányok a középmagyar kor mondatnana köréből*. Tinta Kiadó. Budapest.
- É. Kiss Katalin 2010. A Jókai-kódex tagadó szerkezetei. Kézirat, ill. előadás (2010.02.04., MTA NyTI)
- Haspelmath, Martin 1997. *Indefinite Pronouns*. Oxford University Press. Oxford.
- Haspelmath, Martin 2005. Negative Indefinite Pronouns and Predicate Negation.  
In: Haspelmath, Martin et al. (eds), *The world atlas of language structures*. Oxford University Press. Oxford.
- Heine, Bernd–Kuteva, Tania 2002. *World lexicon of grammaticalization*. Cambridge University Press, Cambridge.
- Honti László 1997. Die Negation im Uralischen I–III. *Linguistica Uralica*: 81–96, 161–175, 242–252.
- Jäger, Agnes 2008. *History of German Negation*. John Benjamins. Amsterdam–Philadelphia.
- Juhász Dezső 1991. A kötőszók. A módosítószók. In: Benkő Loránd (főszerk.), E. Abaffy Erzsébet–Rácz Endre (szerk.), *A magyar nyelv történeti nyelvtana I: A korai ómagyar kor és előzményei*. Akadémiai Kiadó. Budapest. 476–500, 501–513.
- Kálmán Béla 1989. *Chrestomathia Vogulica*. Tankönyvkiadó. Budapest.
- K. Sal Éva 1951. Az obi-ugor tagadó névmások. *NyK.* 53: 210–19.
- König, Ekkehard 1991. *The Meaning of Focus Particles: A Comparative Perspective*. Routledge. London–New York.
- Kugler Nóra–Laczkó Krisztina 2000. A névmások. In: Keszler Borbála (szerk.), *Magyar Grammatika*. Nemzeti Tankönyvkiadó. Budapest. 152–174.
- Kulonen, Ulla-Maija 2007. *Itämansin kielioppi je tekstejä*. Suomalais-Ugrilainen Seura. Helsinki.
- Payne, J.R. 1985. Negation. In: *Language Typology and Syntactic Description I. Clause Structure*. Cambridge–New York– [...], 197–242.
- Pólya Katalin 1995. Az állító és a tagadó mondatok. In: Benkő Loránd (főszerk.), Rácz Endre (szerk.), *A magyar nyelv történeti nyelvtana II/2: A kései ómagyar kor: Mondattan, szöveggrammatika*. 40–42.
- Rédei Károly 1970. Kiellon ilmaismisen alkuperästä unkarissa. *Virittäjä*. 47–51.
- Sipos Pál 1991. A névmások. In: Benkő Loránd (főszerk.), E. Abaffy Erzsébet–Rácz Endre (szerk.), *A magyar nyelv történeti nyelvtana I: A korai ómagyar kor és előzményei*. Akadémiai Kiadó. Budapest. 353–399.

Gugán Katalin

**MTA Nyelvtudományi Intézet**

[gugan@nytud.hu](mailto:gugan@nytud.hu)

# Az ősmagyar SOV-től az ómagyar (T)(Q)(F)VX-ig

É. Kiss Katalin

## 1. Bevezetés

Írásom célja annak a változásnak a dokumentálása és magyarázata, mely a magyar mondat alapszórendjében az ómagyar korra – illetve részben az ómagyar korban – végbement. A következő gondolatmenetet követem: a 2. részben azokat a bizonyítékokat ismertetem, melyek az ősmagyar SOV alapszórendje mellett szólnak. A 3. részben arra kérdésre keresek választ, hogy mi válthatta ki az SOV szórendű mondat szerkezet újraelemzését. A 4. részben emellett érvelek, hogy legkorábbi nyelvemlékeink már (topik)(kvantor)(fókusz)VX szórendet tükröznek. Végül, az 5. részben az OV > VO változás néhány szintaktikai következményét tekintem át.

## 2. Az ősmagyar SOV szórendje mellett szóló bizonyítékok

Az írásbeliség előtti, ősmagyar-kori mondat szerkezetre vonatkozóan háromfajta közvetett bizonyíték áll rendelkezésünkre: a rokon nyelvek adatai, legkorábbi nyelvemlékeink archaikus vonásai és nyelvtipológiai érvek.

### 2.1. Rokonyelvi adatok

A magyar nyelv legközelebbi rokonaira, a vogulra és osztjákra az S(X)OV alapszórend jellemző. Az alany és a tárgy legtöbb dialektusukban jelöletlen; a mondatrészi szerepek az összetevők sorrendjéből következtethetők ki. Az alábbi osztják példapárban például mind az *Ivánt*, mind az *Iván* megfelelője azonosan hangzik; az előbbi tárgyi szerepét ige előtti helyzete, az utóbbi alany voltát mondatkezdő helye jelöli:

- |     |   |     |   |
|-----|---|-----|---|
| (1) | (luw) juwan re:sk-ə-s<br>ő Iván megütötte<br>'Ő megütötte Ivánt.' | (2) | juwan yik-ə-l pilna xo:p we:rs-ə-ŋən<br>Iván fiá- val csónak csinált<br>'Iván a fiával csónakot csinált.' |
|-----|---|-----|---|

Néhány, az indo-európai nyelvekkel intenzív kapcsolatba került finnugor nyelvet kivéve az uráli nyelvekre az SOV alapszórend jellemző. Így feltehető, hogy az uráli és a finnugor alapnyelv is SOV volt, és az ugor ágban is az SOV szórendű obi-ugor nyelvek őriztek meg többet az ugor alapnyelv mondatánából; a mai magyar SVO szórend az új fejlemény.

## 2.2. Az ómagyar nyelvnek egy korábbi SOV állapotot őrző jegyei

Legkorábbi kódexeink archaikus szerkezeteiben még megtalálhatók egy korábbi korszak SOV mondatszerkezetének maradványai. A szórendi változások elsőként a főmondatot szokták érinteni, fokozatosan hatolnak be a különféle mellékmondatfajtákba – így nem meglepő, hogy az ómagyar kor szórendi szempontból legarchaikusabb mondatfajtája a *-ván/vén* ragos határozói igeneves mellékmondat.

### 2.2.1. SOV szórend ragtalan tárggyal

Legkorábbi kódexeinkben a *-ván/vén* igeneves kifejezésekben olykor ragtalan tárgyat is SOV szórendet találunk – épp úgy, mint a mai osztyákban és vogulban.<sup>1</sup> A ragtalan tárgy nem a mai magyarban az ige előtt előforduló, szemantikailag az igebe inkorporált, igemódosító szerepű pusztá főnévi tárgy, hanem gyakran mutató névmásból álló vagy mutató névmással, határozott névelővel, birtokossal determinált megnevező kifejezés. Íme néhány példa a Jókai-, Bécsi és Münchener kódexből:

- (3)a. **mel myse haluan** vymadgozzonk harmad ydeyglen (Jókai 6/4)  
b. **Etek ueuen:** frat[er] Masseust h̄yua erdewbe (Jókai 137/14)
- (4)a. **Dè fèiec lehaituan mēdēnēc èlhaguā** èr̄k̄on̄c uala az eberect̄ol  
èl̄zaladnioc  
'De fejük[et] lehajtván mindenek[et] elhagyván erőlködnek vala az emberektől  
b. **az aítoc megn'ituan** ki zalada (Bécsi, Dániel 171/39)
- (5)a. **ϕ ke[dég] è gondoluan** yme vrnac angala ièlenec nēki almaban  
(Münchener, Mate 8va)  
b. **ϕ kenLēc megn'ituan** aianlanac nēki aiandokocat (Münchener, Mate 9ra)

<sup>1</sup> A mai magyarban is megelőzheti a főnévi és melléknévi igenevet ragtalan tárgy:

(i) Megyünk nyelvjárás gyűjteni.

(ii) A tanárverő diákok letartóztatta a rendőrség.

Ezekben az esetekben azonban szemantikailag az igebe inkorporált igemódosítóról van szó, hiszen a tárgy nem lehet többes számú vagy határozott, vö.:

(iii) \*Megyünk a palóc nyelvjárás gyűjteni.

(iv) \*A tanárok verő diákok letartóztatta a rendőrség.

Ha az obi-ugor nyelvek SOV sorrendű, morfológiailag jelöletlen alanyt és tárgyat tartalmazó mondat szerkezete valóban az ugor alapnyelv jellegzetességeit őrzi, akkor az ómagyar-kori, esetjelölés nélküli SOV igeneves mondat is ugor-kori maradvány.

### 2.2.2. Az 'igekötő–tagadószó–ige' sorrend

Első kódexeinkben igekötős vagy egyéb igemódosító ige tagadásakor a tagadószó leggyakrabban az igemódosító és az ige közé ékelődik, például:

- (6) Es az Ver touaba **kj nem futott** (Jókai 69/1)

Később e szórendi változat egyre ritkábbá vált (ma már leginkább csak az *amíg*-gal bevezetett mellékmondatokban fordul elő), helyét fokozatosan a 'tagadószó–ige–igekötő' sorrend vette át. Az ómagyar 'igekötő–tagadószó–ige' sorrend a német nyelvtörténetből is ismert. Jäger (2008) az SOV alapszórend bizonyítékának tekinti; elemzése szerint úgy jön létre, hogy az alaptagra végződő VP igéjét a VP-t domináló tagadó frázis alaptagjához csatoljuk:

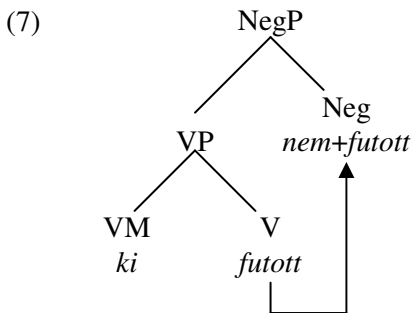

Az 'igekötő–tagadószó–ige' sorrend Haider (2010) elemzésében is az SOV szórend velejárója; nála azonban tagadószó az igehez csatolódik:

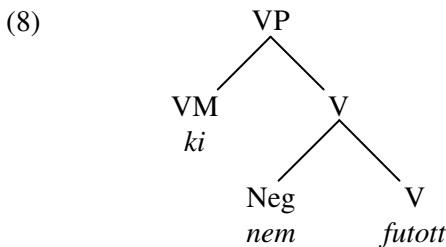

Az 'igekötő–tagadószó–ige' sorrendű mondatokban e három elem kötelezően szomszédos egymással. A fokozatosan teret nyerő 'tagadószó–ige–igekötő' mintázatban viszont egyéb elemek is állhatnak az ige és az igekötő (illetve egyéb igemódosító) között, például:

- (9) Te nemjmemew kewekrel kȳket entewlem veteluala egȳhazȳ eppeytesre **nem fyzettel** telyesseguel **meg** (Jókai 7/15)

Az 'igekötő–tagadószó–ige' szomszédosság akár a (7), akár a (8) alatt feltételezett szerkezetből következik. A kötelező szomszédosság későbbi felbomlása a tagadott igenek a VP (és a VP-hez csatolt határozók, kvantorok stb.) elé való mozgásával magyarázható:

(10) [Neg V] [VP...VM] 

### 2.2.3. A mondatvégi -e kérdő partikula

A szigorúan „fejvégű” SOV nyelvekben, például a japánban, a proposíciót vonzó fejkategóriák, köztük a kötőszók és a mondatoperátorok is követik bővítményüket, azaz:

(11) [[SOV] Op]

Ezt tapasztaljuk az uráli SOV szórendet őrző vogulban és osztjákban is: a proposíciót eldöntendő kérdéssé alakító kérdő partikula a mondatvégi igehez kapcsolódik. E partikula nemcsak funkciójában, hanem anyagában is a magyar -e kérdő partikula megfelelője:

- (12)a. tit χujew-ä (vogul)  
itt alszunk-e
- b. nënem tötte ù.totá (osztják)  
nejem ott volt-e (Juhász 1991:501)

Korai nyelvelméleinkben, főként a Huszita Bibliát tartalmazó kódexeinkben (1416-1441) a magyar -e partikulát érdekes kettősség jellemzi: hol a mai helyén, az igehez simulva, hol a mondat végén jelenik meg. Ime néhány példa:

- (13)a. Il'1'es **vag è** tè (Müncheni 85rb)  
b. Minēdè hirtēlèn **tamadnac è fel** kic megmarnac teğedèt (Bécsi 272)
- (14)a. Nemdè a' ièles bünös művèlkedètbelièc es tezèc **azt è** (Müncheni 12ra)  
b. Nemdè tú incab nagobbac vattoc **azocnal è** (Müncheni 12vb)  
c. Nemdè kèt vèrèbec adatnac **eğfel penzen è** (Müncheni 16vb)

Simonyi (1881-83: II:189) olyan példákat is idéz, melyekben két -e partikulát találunk: egyet az igehez simulva, egyet pedig a mondat végén:

- (15)a. Minemde **elfeledheti-e** az anya **ó kis gyermekét-e**? (Nádor kódex, idézi Simonyi)  
b. **Márs-e a te gyámolod-e**? (Balassi Bálint, idézi Simonyi)

Magyarázatot kapunk e kettősségre, ha Kenesei (1992:692) nyomán azt feltételezzük, hogy – mint a vogulban és az osztjákban – az -e partikula



eredetileg egy SOV szerkezet mondatvégi igéjéhez járult. Amikor megszűnt az ige mondatvégi helyzete, a hozzá simuló *-e* szócskát kétféleképpen elemezheték: akár az igéhez, akár a mondatzáró elemhez tartozónak vélhették. Előfordult, hogy e bizonytalanságot úgy oldották fel, hogy az *-e* szócskát mindkét helyre kitették. Azaz:

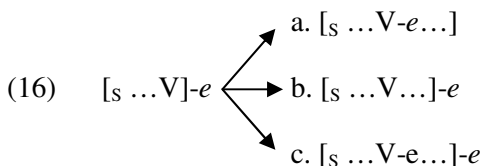

### 2.3. Nyelvtipológiai érvek

A mai magyar nyelv számos olyan mondattani jellegzetességet mutat, mely nincs összhangban a mai alapszórend VO jellegével; mely tehát minden bizonnyal egy korábbi SOV korszak maradványa. Így az adpozíció az SOV nyelvekre jellemző módon követi bővítményét, azaz a magyarban nem prepozíciókról, hanem névutókról beszélünk:

(17) [PP...P]: a ház **alatt**

A nominális szintagma félúton tart a fejezőből fejezetűvé való átalakulás útján: a szintagma lexikális elemeire már fejezetű determinánsi projekció épül, azonban a szintagma lexikális rétege még fejező (igaz ez a főnevet módosító melléknéves kifejezésre is):

(18) [NP...N]: János **háza**  
 a Jánossal való **találkozás**  
 [DP a [AP tavalý hitelből épített] ház]

Ha elfogadjuk Nadasdi Péter e kötetben közölt elemzését, akkor a *várt lány, színe hagyott ruha, isten áldotta tehetség* típusú, az ómagyar korban még gyakori, minden számban és személyben használható szerkezetek is a fejező nyelvekre jellemző, az NP-t megelőző véges vonatkozó mellékmondatot tartalmaznak, azaz:

(19)a. [NP [s pro<sub>i</sub> várt] [NP lány<sub>i</sub>]]  
 b. [NP [s pro<sub>i</sub> színe hagyott] [NP ruha<sub>i</sub>]]  
 c. [NP isten pro<sub>i</sub> áldotta [NP tehetség<sub>i</sub>]]

A múlt idejű feltételes módban megőrzött ómagyar segédige kötelezően követi főigéjét, pontosabban igére végződő VP-vonzatát – amint ez az SOV alapszórendű nyelvekben tapasztalható (19). Az (19) alatti szerkezetből következően a főige és a segédige kötelezően szomszédos (20a,b).

- (20)a. [[<sub>VP</sub>...V] **Aux**]: ment **volna**  
 b. János szívesen **ment volna**.  
 c. \*János **ment** szívesen **volna**.

Szintén SOV sajátság a módhatározó–V sorrend (21a), a predikatív névszó–kopula sorrend (21b) és az igekötő–ige sorrend (21c):

- (21)a. János jól dolgozik.  
 b. János boldog volt.  
 c. János el-ment.

Összefoglalva az elmondottakat, a magyarhoz legközelebb álló vogul és osztják szigorú SOV szórendje, a korai ómagyar nyelvemlékek néhány, SOV maradványként magyarázható sajátsága, valamint a magyar máig megőrzött számos SOV nyelvtipológiai jellegzetessége alapján feltételezhető, hogy a magyar nyelvet az ómagyar kort megelőzően az SOV alapszórend jellemezte. Ugyanakkor ez a szórend az ómagyar korra bizonyíthatóan megváltozott. Kérdés, hogy mi váltotta ki az SOV szórend felbomlását.

### 3. Mi válthatta ki az SOV szerkezet újraelemzését?

Mint fentebb utaltam rá, az ugor alapnyelvben ugyanolyan SOV szórendű, ragtalan tárgyat tartalmazó mondat szerkezetet tételezhetünk fel, mint amelyet az obi-ugor nyelvek megőriztek. E mondat szerkezetben a mondatkezdő alany egyszersmind topik, az ige előtti tárgy vagy határozó pedig többnyire fókusz (esetleg másodlagos topik). Az alany és topik egybeesése szigorú követelmény. Ha az agensnek szánunk fókusz szerepet, és a patiensnek topik szerepet, passzivitálni kell a mondatot. Ez történik például a (22b) alatti, kérdőszói agens tartalmazó osztják mondatban:

- |  |  |
|--|--|
| (22)a. (luw) juwan re:sk-ə-s<br>ő Iván megütötte<br>'Ő megütötte Ivánt.' | b. juwan xoj-na re:sk-ə-s-a - passzivitáció<br>Iván kitől megütötte<br>'Ivánt ki ütötte meg?' (Nikolaeva 1999: 58) |
|--|--|

Feltehetően az ómagyar SOV mondat szerkezet ige előtt összetevői is egyszerre kettős: mondatrészi és információszerkezeti szerepet tölthettek be, tehát valójában nem is SOV, hanem T/S F/O V mondat szerkezetről kellene beszélnünk. Az ómagyar korra azonban az információszerkezeti és a mondatrészi szerepek szétváltak; a mai magyarhoz hasonlóan az előbbieket az ige előtt, az utóbbiakat az ige után találjuk. A lezajlott változás, azaz, a T/S F/O V alapszórend TFVSO-vá (pontosabban TFVX-szé) válása két úton-módon is végbemehetett: (i) az SO funkciók megtartásával, az ige előrevivésével és ige előtti funkcionális pozíciók kiépülésével, vagy (ii) az ige előtti topik és fókusz funkciók megtartásával és a bővítmények ige mögé való mozgásával. Mind az

igeelőrevivés, mind a bővítmények hátramosztatása szinkrón mondattani műveletként is gyakori. Igeelőrevivésre akkor kerülhet sor, ha a VP fölé jobbra bővülő funkcionális projekciók, például a topiknak helyt adó TopP és a vonatkozó névmási kifejezésnek, kérdőszónak, mondatbevezetőnek helyt adó CP épülnek; ezek fejpozíciója szolgálhat az igeemelés célpontjául. A germán nyelvek egy része például úgy alakult SOV-ből SVO alapszórendűvé, hogy a fejező igei kifejezés előtt létrejött egy topikpozíció, és az ezt kitöltő topik magához vonzotta az igét. Minthogy a TopP kifejezés specifikálójába előrevitt topik leggyakrabban a grammatikai alannal volt azonos, e nyelvekben a 'topik-V-X' sorrend idővel SVO szórenddé értelmeződött át.

Nem zárható ki, hogy az ugor alapnyelvben és az ősmagyarban is volt korlátozott igeemelés. Számos uráli nyelvben a mondatvégi igét igeekötő vagy más igemódosítói szerepű predikatív elem előzheti meg. Gugán (2010) adatai szerint a mai szurguti osztják felszólító mondatokban az ige választhatóan ezen igemódosító elé mozog:

- (23)a. Кем ливта! (kérés)  
 ki menj!
- b. Ливта кем ! (parancs) (Gugán 2010)  
 ↑  
 menj ki

Mint lentebb megmutatom, a Halotti beszéd és könyörgés felszólító mondataiban is találunk bizonyítékot az igemódosítót keresztező korlátozott igemozgatásra. Ez a fajta igemozgatás azonban nem alkalmas az ige és az igei argumentumok sorrendjének megfordítására.

A bővítményeknek a tagmondat jobb szélére, a VP mögé való kiemelése, az ún. jobboldali diszlokáció is gyakori művelet; számos SOV szórendű nyelvben, például a koreaiakban, a németben és több finnugor nyelvben is megfigyelhető. Az ige mögé kiemelt elemek általában a topik egy sajátos válfaját képviselik: *afterthought* 'utógondolat' szerepűek, vagy ritkábban fókuszaként funkcionálnak. Nikolaeva (1999: 57) az osztjából is idéz ige mögötti, 'afterthought' szerepűnek mondott alanyt, illetve határozót tartalmazó mondatokat. (24a) alatti példája több jobbra kiemelt elemet is tartalmaz:

- (24)a. pa su:sm-ə-s **joxəs xo:t-ə-l u:l-ə-m taxa pela itta maxim**  
 megint ment vissza háza volt helyre az a Maxim  
 'Megint visszament arra a helyre, ahol a háza volt, ez a Maxim.'
- b. luw siməl ru:pit-l **u:ləpsi xoša**  
 ő kicsit dolgozik élethez  
 'Ő kicsit keres az élethez.'

Ha az obi-ugor nyelvekben megengedett a jobboldali diszlokáció, még inkább megengedett lehetett a kései ősmagyarban, ahol a tárgyjelölés általánossá válása (azaz, az eredetileg a topikalizált, határozott tárgyat jelölő tárgyragnak valamennyi tárgyra való kiterjesztése) után már pozíciójuktól függetlenül is

megkülönböztethető volt az alany és a tárgy. Feltételezésem szerint a jobboldali diszlokáció lehetősége vezetett el az ősmagyar SOV szórend igekezdetűvé válásához. A művelet egyre gyakoribb alkalmazása következtében az ige utáni argumentumok aránya valamikor az ősmagyar kor folyamán elérhette azt a küszöbértéket, amikor a beszélők új generációja már őket tekintette alaphelyzetűeknek, és az ige előttiakat tekintette sajátos funkcionális pozíciókba kiemelt összetevőknek. Az ige utáni argumentumok elterjedését, majd alaphelyzetüként való átértelmezését areális hatások is támogathatták.

E változás eredményeképpen az ugor korból hozott kettős funkciók, az alany-topik és a tárgy-fókusz (néha határozó-fókusz) szétváltak; az argumentumpozíciók az ige mögé kerültek, az ige előtti pozíciók pedig tisztán információszerkezeti szerepekkel asszociálódtak. A topik-alany pozíció topikpozícióvá vált. A tárgyi, illetve határozói fókusz kétféleképpen elemződhetett újra: a nem-specifikus (predikatív) kifejezésekből igemódosító, a specifikus kifejezésekből fókusz lett. Végeredményben az ugor alapnyelvből örökölt SOV mondattípus az ősmagyar kor folyamán 'topik kvantor fókusz V X' típusú alakult. Az ige mögött nem találunk kötött sorrendet. A nyelvelméletes kor kezdetére tehát a következő változások mentek végbe:

(25)	<b>Ősmagyar:</b>	<b>Halotti beszéd kora:</b>
	alany-topik	→ topik
	tárgy-fókusz - ha specifikus:	→ fókusz
	- ha nem-specifikus:	→ igemódosító
	jobbra kihelyezett elemek	→ in situ argumentumok
	↓↓↓	↓↓↓
	SOV	→ Top Foc V X

Azt a feltételezést, hogy a bekövetkezett változásokat a jobboldali diszlokáció egyre gyakoribbá válása idézte elő, kétféle bizonyíték támasztja alá. Egyrészt az ige utáni összetevők sorrendje már a legkorábbi nyelvelméleteinkben is épp oly szabad, mint ma. Ha a szigorú SOV szórend igeemeléssel alakult volna igekezdetűvé, akkor az SO szórendnek az ige után is meg kellett volna őrződnie. Többszörös jobboldali diszlokáció esetén kerülnek tetszés szerinti sorrendben az ige mögé a jobbra kihelyezett összetevők. Másrészt már legkorábbi nyelvelméletünkben is – akárcsak a mai magyarban – csak határozott vagy legalábbis specifikus határozatlan főnévi kifejezéseket találunk az ige mögött.<sup>2</sup> Magyarázatot kapunk e megszorítás eredetére,<sup>3</sup> ha azt feltételezzünk, hogy az ige utáni összetevők eredetileg jobboldali diszlokációval, azaz,

<sup>2</sup> *A hűg legeneck neki seged uromc scine eleut* tagmondat *seged* eleme látszólag ellentmond ennek az általánosításnak. Lentebb amellet érvelek, hogy a felszólító mondatokban igemozgatás történik, tehát a *legyeneck* a *segéd* mögül került előre egy funkcionális projekció fejpozíciójába.

<sup>3</sup> Ennek a megszorításnak a mai magyarban való érvényesüléséről lásd Alberti (1997)-et.

lényegében jobbra kihelyezett topikként kerültek az ige mögé a mondat belsejében kifejtetlenül maradt implicit argumentumok megnevezése céljából – hiszen erre a szerepre csak a határozott és a specifikus határozatlan NP-k alkalmasak. Azt természetesen nem feltételezem, hogy a mai magyar mondatok is SOV alapszerkezetből jönnének létre jobboldali diszlokációval. A jobboldali diszlokáció jellemző jegyei grammatikalizálódhattak, és megőrződhetek azoknak a beszélőknek a nyelvtanában is, akik már nem SOV kiinduló szerkezetből vezetik le a VX szerkezetet, hanem eleve az ige mögött generálják az igei argumentumokat.

Az a nézet, hogy az SOV–SVO szórendi változás elindítója a jobboldali diszlokáció, más nyelvekkel kapcsolatban is felmerült. Például Hyman (1975) ezzel magyarázza a Niger-Kongó-i nyelvekben végbemenő SOV-SVO változást (bár a változás terjedésében a kontaktushatásnak is szerepet tulajdonít). Polo (2005) az újlatin nyelvek SVO szórendjét eredezteti a latin SOV mondatokban egyre gyakoribbá váló jobboldali diszlokációból.

Dolgozatom következő felében azt bizonyítom, hogy a Halotti beszéd és könyörgés mondataiban már lényegében ugyanaz a mondat szerkezet fedezhető fel, mint amelyet a mai magyarban is használunk. Először azt mutatom meg, hogy a sajátos információszerkezeti szerep nélküli alany és tárgy kiindulás szerkezeti helye már nem az ige előtt, hanem az ige mögött van. Majd a mondat ige előtti szakaszáról mutatom be, hogy ugyanolyan szerkezeti pozíciókat tartalmaz, mint a mai magyar.

## 4. Az ómagyar (TQF)VX szórend

### 4.1. Az alany és a tárgy helye

Első összefüggő nyelvemlékünk, a XII. század végéről való Halotti beszéd és könyörgés mintegy 50 tagmondatában az alany és a tárgy jelöletlen helye már az ige mögött van. 11 tagmondat tartalmaz hangzó alanyt. Három esetben áll az alany az ige mögött, és nyolc esetben áll az ige előtt. Az ige mögötti alanyoknak nincs sajátos információszerkezeti szerepük, az ige előttié viszont topikként, fókuszként vagy kvantorként funkcionálnak:

#### Topik-alanyok:

- (26)a. hug **isten** iv uimadsagucmia bulsassa w bunet  
 b. kit **vr** ez nopun ez homus vilag timnucebelevl mente  
 c. hug **ur** uvt kegilmehel abraam. ysaac. iacob. kebeleben helhezie  
 d. **birsagnop** ivtua

#### Fókusz-alanyok:

- (27)a. **kie** ozvc.  
 b. **miv** vogmuc

#### Kvantor-alanyok:

- (28)a. isa **es num igg ember** mulchotia ez vermut  
 b. hog **es tiv latiatuv** szumtuchel

### Ige utáni alanyok<sup>4</sup>:

- (29)a. Horogvec **isten**  
 b. kinec odut **hotolm** ovdonia. es ketnie<sup>5</sup>  
 c. Es oz gimilsnek vvl keseruv uola **vize**

Az alanyok funkció szerinti megoszlásából arra következtethetünk, hogy az ige utáni alanyok állnak kiindulás szerkezeti helyükön, az igei kifejezésben; az ige előtti alanyok pedig különféle funkcionális projekciókba kerültek előre. Ezt a (29d) alatti példa is megerősíti. A (29d) alatti tagmondat alanya birtokos szerkezetet alkot, melynek birtokosa (*oz gimilsnek*) az ige előtt áll. Elvileg akár az ige előtti birtokosról, akár az ige utáni birtokszóról feltehető, hogy ő maradt az alany mélyszerkezeti helyén, és a szerkezet másik tagja lett elmozdítva mellőle. Azonban a *vize* birtokszónak semmilyen információs szerkezeti funkciója nincs; a birtokos mellől való hátramosztatásának nem volna kiváltó oka. A birtokos viszont topik szerepet tölt be; róla szól a mondat – nyilvánvaló tehát, hogy a birtokos került előre topikalizációval a birtokszó mellől. Az alany mélyszerkezeti helyét tehát az ige utáni birtokszó mutatja:

- (29)d. Es [**oz gimilsnek**] vvl keseruv uola **vize**

A Halotti beszéd és könyörgésben 20 tagmondat tartalmaz tárgyat. Többségük – 14 darab – tagmondatának ige utáni szakaszában található, például:

- (30) isa es num igg ember mulchotia **ez vermut**

Az ige előtti tárgyak – az ige előtti alanyokhoz hasonlóan – tárgyi szerepük mellett valamely más sajátos funkcióval is bírnak: egy közülük vonatkozó névmás, kettő topik, egy fókusz, kettő pedig igemódosító szerepű.

### Vonatkozó névmási tárgy:

- (31) **kit** vr ez nopun ez homus vilag timnucebelevl mente

### Topik-tárgy:

- (32)a. hug **turchucat** mige zocoztia vola  
 b. hug ur **uvt** kegilmehel abraam. ysaac.iacob. kebeleben helhezie

### Fókusz-tárgy:

- (33) kinec ez nopun **testet** tumetivc<sup>6</sup>

### Igemódosító-tárgy:

- (34)a. es oz gimilsben **halalut** evec  
 b. ge mend w foianec **halalut** evec

<sup>4</sup> A *Latiatuc feleym zumtuchel* az ige után nem alanyt, hanem vocativust tartalmaz.

<sup>5</sup> A *hotolm* alany szerepe nem egyértelmű; alanyként való elemzésében Bárczit (1982: 168), Benköt (1980: 309-310) és A. Molnárt (2005: 57-48) követem.

<sup>6</sup> A *testét* hangsúlytalan topikként való olvasata is elképzelhető; ez esetben azonban pragmatikailag indokolatlan volna mind a *testét* birtokszónak a *kinec* birtokostól való elválasztása, mind az igének jutó információs fókusz szerep és főhangsúly.

Összességében tehát megállapíthatjuk, hogy a jelöletlen alanyok és tárgyak az ige mögött található; csak a vonatkozó névmási, továbbá a topik, kvantor, fókusz és igemódosító szerepű alanyok és tárgyak kerültek az ige elé. Az SOV kiinduló szerkezetet tehát VX váltotta fel; az ige előtti összetevők valamilyen funkcionális projekcióban foglalnak helyet.

Az ige utáni mondatszakasznak a szórendje is azonos a mai szórenddel. Az alanynak és a tárgynak nincs kötött helye; az elemek sorrendjét fonológiai súlyuk határozza meg. A rövid, hangsúlytalan elemek, köztük a névmások az igehez simulnak:

- (35)a. es odutta vola **neki** paradisumut hazoa  
 b. Heon tilutoa **wt** ig fa gimilce tvl  
 c. Es zoboducha **wt** urdung ildetuitvl

#### 4.2. A mondat bal perifériája

Bár a Halotti beszéd és könyörgés mondatainak ige előtti szakaszában már mindazok a pozíciók megvannak, melyek a mai magyar mondatot jellemzik, ezek használata még kevésbé általános; a Halotti beszéd tagmondatainak fele ige-kezdetű. A funkcionális réteg élén mondatbevezető *hogy* kötőszó (36) vagy mondatbevezetőként funkcionáló vonatkozó névmási kifejezés állhat (37). A (37a) alatti példában a vonatkozó névmási kifejezés előtti mondathatározó a tagmondaton kívül, balra kihelyezve található. (37b)-ben a *hug* a *hogyan* vonatkozó névmási módhatározó megfelelője. (37e) székszakított birtokost tartalmaz: a birtokost az előre vitt vonatkozó névmás képviseli, a birtokszó fókuszpozícióba került.

- (36) **hug** turchucat mige zocoztia vola
- (37)a. ysa **ki nopun** emdul oz gimilstwl. halal nec halalaal holz  
 b. **Hug** es tiv latiatuv szumtuchel  
 c. **kinec** odut hotolm ovdonia. es ketnie  
 d. **kit** vr ez nopun ez homus vilag timnucebelevl mente  
 e. **kinec** ez nopun testet tumetivc

Az 50 tagmondattól nyolcban találunk topikot. Ez az arány jóval kisebb a mai magyarban szokásosnál. Közülük négy tagmondat többszörös topikot tartalmaz. A topikalizált kifejezések mind határozottak: részint tulajdonnév-jellegűek (*ur, isten*), részint személyes névmások, részint *ez/az* determinánssal ellátott főnevek, részint kitett vagy rejtett névmási birtokossal és birtokos személyjellel determinált főnévi kifejezések. Azaz:

- (38)a. es **oz gimilsben** halalat *evc*  
 b. Es **oz gimilsnek** vvl keseruv uola vize  
 c. **hug turchucat** mige zocoztia vola

- d. hug **isten iv uimadsagucmia** bulsassa w bunet
- e. kit **vr ez nopun** ez homus vilag timnucebelevl mente
- f. kinec **ez nopun** testet tumetive
- g. hug **ur uvt kegilmehel** abraam. ysaac. iacob. kebeleben helhezie

Az alábbi példában a *birsagnop ivtua* határozói szerepű igeneves kifejezés szerepel topikként:

- (39) hug **birsagnop ivtua** mend w szentii es unuttei cuzicun iov felevl iochtotnia ilezie wt

A Halotti beszéd és könyörgés tanúsága szerint a mai magyarra oly jellemző kvantoremelés is része volt már a korai ómagyar mondatoknak is; öt példát is találunk rá. Azt, hogy valóban emelésről, kvantormozgatásról van szó, a (40a) alatti példa mutatja legvilágosabban, melyben a kvantor az ige utáni főnévi igenév vonzata.

- (40)a. Es [**mend paradisumben uolov gimilcictul**] munda neki elnie
- ↑
- b. Num heon muga nec, ge **mend w foianec** halalut evec.
  - c. Hug **es tiv** latiatuc szumtuchel
  - d. isa **es num igg ember** mulchotia ez vermut.
  - e. isa **mend** ozchuz iarov vogmuc.

A Halotti beszéd és könyörgés tíz tagmondata tartalmaz ige előtti fókusz; közülük négy kérdőszói fókusz:

- (41)a. **mic** vogmuc
- b. **Menyi milostben** terumteve mív eleve isemucut adamut.
  - c. **meret nū** eneyc.
  - d. **halal nec halalaal** Holz.
  - e. Es oz gimilsnek **vvl keseruv** uola vize |
  - f. **Kic** ozvc.
  - g. **miv** vogmuc.
  - h. kit vr ez nopun **ez homus vilag timnucebelevl** mente
  - i. kinec ez nopun **testet** tumetive
  - j. hug ur uvt kegilmehel **abraam. ysaac. iacob. kebeleben** helhezie

Ugyanakkor a mondat jobb perifériáján is találunk fókusz:

- (42) Heon tilutoa wt **ig fa gimilce tvl**

Az ige előtti determinálatlan névszó feltehetőleg az ómagyarban is igemódosítóként funkcionált, és nyilvánvalóan igemódosítói szerepű az egyetlen *migé* igekötő is:



- (43)a. ysa **pur es chomuv** uogmuc  
 b. es oz gimilsben **halalut** evec  
 c. Num heon muga nec, ge mend w foianec **halalut** evec

(44) hug turchucat **mige** zocoztia vola

Olykor eldönthetetlen, hogy az ige előtti elem fókusz-e vagy igemódosító:

(45) isa mend **ozchuz iarov** vogmuc.

A korai ómagyar mondat ige előtti szakaszának tagolódását a Halotti beszéd és könyörgés alábbi mondata mutatja legvilágosabban:

(46)	<b>kötőszó</b>	<b>topik</b>	<b>kvantor</b>
	hug	[birsagnop ivtua]	[mend w szentii es unuttei cuzicun]
	<b>fókusz</b>	<b>ige</b>	
	[iov felevl iochtotnia]	ilezie wt	

A funkcionális pozíciók épp olyan sorrendben követik egymást, mint a mai magyar mondatban.

A mai magyar nyelv egyik jellemző sajátága a fókusz, a tagadás, illetve a felszólító mód kiváltotta igeemelés. Az igeemelés igekötős mondatokban a legszembetűnőbb, ahol megfordítja az igekötő-ige sorrendet. Minthogy a Halotti beszéd és könyörgés – egy mondat kivételével – még nem tartalmaz igekötőket, a fókusz és tagadás kiváltotta, igekötőt keresztező igeemelés csak a Jókai-kódexben mutatható ki. Ime egy tagadást tartalmazó (47a) és egy fókuszos példa (47b):

(47)a. ...[**nem fizettel**] telyesseguel **meg** (Jókai 7/15)

b. Ez felevl mondot vrnak varat *NAGY NECHEZSEGUEL* **lewlek meg** (Jókai 39/7)

A Halotti beszéd és könyörgésben is találunk bizonyítékot az igemozgatásra: az alábbi mondatban a felszólító ige – ahogy a mai magyar felszólító mondatokban is – igemozgatással került az igemódosító elé. (Azt, hogy az összetett állítmány névszói részének, a *segéd* névszónak igemódosítóként az ige előtt volt a helye, az *ysa pur es chomuv uogmuc* típusú mondatok bizonyítják.)

(48) hug **legenec** neki **seged** uromc scine eleut

## 5. Az OV → VO változás újabb bizonyítékai

Az ismertetett tények mind amellet szólnak, hogy az ómagyar kor elején a magyar mondat lexikális magva, azaz, az igei kifejezés már nem igevégű, hanem igekezdetű volt; az ige nem balra, hanem jobbra bővült. Jobbra bővülők azok a funkcionális projekciók is, melyek az igei kifejezésre épültek. Ugyanakkor a magyar mondattan egészének OV típusából VO típusúvá való átépülése sok évszázadon átívelő, ma is tartó folyamat. Az OV → VO változás a mondattan számos fejleményében tetten érhető.

Fokozatosan eltűntek az ómagyar kor „archaizmusai”. A XIV.-XV. századi kódexekben még gyakori, ragtalan tárgyú SOV igeneves mondatokat ragozott tárgyú, igekezős igei mondatok váltották fel, melyekben a határozott tárgy vagy követi az igét, vagy topikként az igei kifejezés elé kerül. Különösen nyilvánvaló ez a bibliafordítások összevetésekor. Ime ugyanazon mondat fordítása az 1466-ban másolt Münchener és az 1516-19-ből való Jordánszky kódexből:

- (49)a. azoc [legottan **haloioc meghaguā**] kœuetec œtet (Münchener Máté IV/20)  
 b. Azok kedyg [legottan **el hagywan haloyokat es hayoyokat**], kœweteek hewtet (Jordánszky Máté IV/20)

Az SOV mondat szerkezetre jellemző ’igekező–tagadószó–ige’ sorrend fokozatosan háttérbe szorult; egyre több és több kontextusban az SVO mondat szerkezetre jellemző ’tagadószó–ige –igekező’ sorrend váltotta fel (l. Gugán 2008). Ma az ’igekező–tagadószó–ige’ sorrendet lényegében már csak néhány sajátos mellékmondatfajta őrzi:

- (50)a. Addig várok, amíg **meg nem érkezik**.  
 b. Megpróbálkozunk vele, hacsak valamilyen jogszabály **meg nem tiltja**.  
 c. Sietünk, hogy **el ne késsünk**.

Megszűnt az *-e* kérdő partikula mondatvégi használata. Bár az *-e* használatában ma is tapasztalunk dialektális különbségeket, valamennyi nyelvjárásban az igei kifejezés bal szélén található elemek egyikéhez símul.

Az ómagyar kori, minden bizonnyal az ősmagyar korból örökölt összetett igealakokban kötelező volt az OV-nyelvekre jellemző ige–segédige sorrend. Ez máig megmaradt az ómagyar paradigmából megőrzött múlt idejű feltételes módban (*ment volna*). Ugyanakkor az újabb keletű segédigék, például a *fog*, már az ómagyar korban is megelőzték a főigét:

- (51) hogy ehsegtewl sok emberek **fognak meg halny** (Jókai 63/1)

A *fog*, *szokott*, *talál*, *kell* stb. esetében ma csak annyi a megkötés, hogy nem állhatnak főhangsúlyos helyzetben, a komment élén; ha nem előzi meg őket tagadószó vagy fókusz, mint (52a,b)-ben, akkor az őket bővítő VP igemódosítója kerül eléjük (52c), és csak igemódosító nélküli igeik esetében találunk ige–segédige sorrendet (52d).

- (52)a. János nem fog/szokott elkésni.  
 b. Csak JÁNOS fog/szokott elkésni.  
 c. János el fog/szokott/talál késni.  
 d. János késni fog/szokott.

Régi keletű általánosítás, hogy az igeneves mellékmondatok használata inkább az SOV nyelvekre, az időjeles mellékmondatok használata pedig az SVO nyelvekre jellemző. Ezt támasztja alá például a *World Atlas of Language Structures* (WALS) azon térképeinek összevetése, melyek az SOV és SVO szórend, valamint az igeneves és a véges idejű időhatározói mellékmondatok megoszlását mutatják.<sup>7</sup> SOV alapszórend esetén sokszorta gyakoribb az igeneves mellékmondat, SVO alapszórend esetén pedig sokszorta gyakoribb a véges mellékmondat.

A magyarban az elmúlt évszázadok folyamán jelentősen csökkent az igenévi kifejezések fajtáinak száma és gyakorisága; teret nyertek a véges mellékmondatok. Az alábbi példasorok ugyanannak a két bibliai mondatnak a fordítását mutatják be a XV. század első felében fordított Münchener kódexben, az 1516-19 között keletkezett Jordánszky kódexben és az 1536-os Pesti Gábor-féle Új Testamentum fordításban. Az első példa esetében a Münchener kódex archaikus *-ette* képzős igeneves kifejezést, a Jordánszky kódex tárgyi kontrollos főnévi igeneves kifejezést, Pesti Gábor fordítása pedig *hogy*-kötőszós mellékmondatot tartalmaz:

- (53)a. Masod napō kedig lata Janos Jezust **o hozia iqvette**  
 (Münchener János I/29)  
 b. Masod napon ennek utanna lataa Janos Jesusth **hŵ hozya yewny**  
 (Jordánszky János I/29)  
 c. Masod napon lata Janos Iesust **hogy ew hozza iewne**  
 (Pesti Gábor Novum testamentum János I/29)

A második példasor a *-ván/vén* képzős igenévi kifejezés visszaszorulását mutatja. A Münchener és Jordánszky kódexben még igenévet, Pesti Gábor fordításában már *hogy*-kötőszós mellékmondatot találunk:

- (54)a. **Nap kedig felkèluē** meghèuolènc (Münchener Máté XIII/6)  
 b. **az nap ffeil sylwen** meg fonyadanak (Jordánszky Máté XIII/6)  
 c. **mykoron az nap fel tamadot wolna**, meg swte ewket (Pesti Gábor Novum testamentum Máté XIII/6)

<sup>7</sup> Hawkins (2001) elmélete értelmében annál optimálisabb egy szórend, minél rövidebb mondatrészről következethetünk a szerkezet egészére. SOV alapszórend esetén könnyebben értelmezhető a főige elé beágyazott igeneves mellékmondat, mivel abban az alárendelést kódoló elem, az igenév a kifejezés jobb szélére, a főigéhez közel esik. SVO szerkezet esetén viszont a bal szélén álló kötőszó alapján rekonstruálható véges mellékmondat az optimális, hiszen esetében a főige után álló alárendelő kifejezés bal szélé esik közelebb a főigéhez.

Eltűnőben van a *várt lány, színe hagyott ruha, isten áldotta tehetség* szerkezetekben található főnévi kifejezést megelőző vonatkozó mellékmondat is; már csak nyelvi kövületként, többé-kevésbé lexikalizálódott szerkezetekben létezik; az esetek túlnyomó részében jobbról csatolt vonatkozó mellékmondatot használunk helyette (például *a lány, aki várt*).

Szintén kötőszóval bevezetett mellékmondat váltotta fel a Tóth Ildikó e kötetben közölt tanulmányában vizsgált gerundium jellegű igeneves kifejezést, amint azt a Virginia-kódexből idézett példa és mai magyar megfelelőjének összevetése mutatja:

- (55)a. vetkeztem... **mas ember iozagat gonozul keuantomba** (Virginia 7)  
 b. vétkeztem, amikor gonoszul más ember jószágát kívántam

Mind eme fejlemények: a ragtalan tárgy eltűnése, a 'tagadószó–ige–igekötő' szórend megszilárdulása, az *-e* partikula mondatvégi használatának megszűnése, újabb segédigéink ige előtti szórendi helye, valamint az igenevek fokozatos háttérbe szorulása és a véges mondatok fokozatos térnyerése arra mutatnak, hogy az OV típusú mondatban VO típusúvá való átépülése hosszú, évszázadok óta tartó, máig sem lezárult folyamat.

## 6. Összefoglalás

Cikkemben az ősmagyar kor – ómagyar kor fordulóján feltételezett SOV → SVO változás mellett bizonyítékokat gyűjtöttem össze, és a változás okát és mikéntjét vizsgáltam. Az ősmagyar eredeti SOV alapszórendjére a legközelebbi rokon nyelvek: a vogul és az osztják SOV alapszórendjéből, a magyar nyelv SOV tipológiai jellemzőiből, valamint a korai ómagyar nyelvemlékeknek egy korábbi SOV alapszórendre utaló archaizmusaiból következtethetünk. Az első kódexek *-ván/vén* képzős igenevei olykor még az obi-ugor nyelvekhez hasonlóan ragtalan tárggyal állnak, melynek helye kötelezően az ige előtt van. A korai ómagyar korban még meglehetősen általános 'igekötő–tagadószó–ige' sorrend is SOV alapszórendből vezethető le legitim módon. Az ugor korból örökölt *-e* partikula mondat szerkezeti helyét illető bizonytalanság (a mondatvégi és az igéhez simuló elhelyezés közötti ingadozás) is egy korábbi SOV alapszórend következménye, melyben a kérdő operátor mondatvégi és egyszersmind igéhez simuló pozíciót foglalt el.

Ami az SOV→VX változás magyarázatát illeti, az SOV nyelvekben ismert jelenség a „jobbra való kihelyezés”, azaz, a topik vagy fókusz szerepű összetevőknek a mondat jobb szélére való kiemelése. Ha megnövekszik a jobbra kihelyezett összetevők aránya, egy bizonyos ponton túl a beszélők új generációja már őket tekinti alaphelyzetűeknek. A Halotti beszéd és könyörgés mondatai már az igei kifejezés VX alapszórendjére engednek következtetni. Az ige előtti mondat szakasz funkcionális tartománnyá alakult át; a korábbi SOV mondat kettős, alany-topik funkciójú kezdő pozíciója tisztán topikpozícióvá, tárgy-fókusz pozíciója pedig tisztán fókuszpozícióvá vált.

Jóllehet az OV alapszerkezet VO-vá való „átlendülése”, és – a lexikális és funkcionális pozíciók szétválásával – az SOV szórent Topik Fókusz VX-szé való átalakulása a Halotti beszéd korára már megtörtént, a grammatika egészének fejevéig (OV) típusúból fejkezdetű (VO) típusúvá való átépülése ma is tartó folyamat. Ennek bizonyítéka például a főigét követő segédigék eltűnése és az újabb segédigék főige előtti helyzete, vagy az igeneves mondatok szerepének csökkenése és az időjeles mondatok térnyerése.

## Hivatkozások:

- Alberti Gábor 1997. Restrictions on the degree of referentiality of arguments in Hungarian sentences. *Acta Linguistica Hungarica* 44: 341–362.
- A. Molnár Ferenc 2005. A legkorábbi magyar szövegelemek. Nyelvi és Művelődéstörténeti Adattár Kiadványok 8. Debreceni Egyetem BTK Klasszika-filológiai Tanszék.
- Bárczi Géza 1982. A Halotti Beszéd nyelvtörténeti elemzése. Sajtó alá rendezte E. Abaffy Erzsébet–N. Abaffy Csilla. Akadémiai Kiadó. Budapest.
- Benkő Loránd. 1980. Az Árpád-kor magyar nyelvű szövegelemek. Akadémiai Kiadó. Budapest.
- Juhász Dezső 1991. A módosítószók. In: Benkő Loránd (szerk.): *A magyar nyelv történeti nyelvtana* I. Akadémiai Kiadó. Budapest. 501–513.
- Gugán Katalin 2008. Az egyszerű mondat története. Kézirat. MTA Nyelvtudományi Intézet. Budapest.
- Gugán Katalin 2010. Lábnymok nyomának nyomában: másodlagos egyezések a magyar és az osztják nyelvben. Kézirat. MTA Nyelvtudományi Intézet. Budapest.
- Haider, Hubert 2010. The Germanic OV-VO split. Kézirat. Universität Salzburg.
- Haspelmath, Martin–Matthew S. Dryer–David Gil–Bernard Comrie (szerk.) 2005. *The World Atlas of Language Structures*. Oxford University Press. Oxford.
- Hawkins, John A. 2001. Some issues in a performance theory of word order. In: Anna Siewierska (szerk.): *Constituent order in the Languages of Europe*. Mouton de Gruyter. Berlin. 729–782.
- Hyman, Larry 1974. On the change from SOV to SVO: evidence from Niger Congo. In: Charles Li (szerk.): *Word Order and Word Order Change*. University of Texas. Austin. 113–144.
- Jäger, Agnes 2008. *History of German Negation*. John Benjamins. Amsterdam.
- Kenesei István 1992. Az alárendelt mondatok szerkezete. In: Kiefer Ferenc (szerk.): *Strukturális magyar nyelvtan* I. *Mondattan*. Akadémiai kiadó. Budapest. 529–714.
- Nikolaeva, Irina 1999. *Ostyak*. Languages of the World/Materials 305. LINCOM Europa. München.

Polo, Chiara 2005. Latin word order in generative perspective: An explanatory proposal within the sentence domain. In: É. Kiss Katalin (szerk.): *Universal Grammar in the Reconstruction of Ancient languages*. Mouton de Gruyter. Berlin. 373–428.

Schirm Anita 2006. Az *-e* partikula nyomában. In: Sinkovics Balázs (szerk.): *LingDok 5*. Szegedi Tudományegyetem. Nyelvtudományi Doktori Iskola. Szeged. 131–153.

É. Kiss Katalin

**Pázmány Péter Katolikus Egyetem BTK**

**Elméleti Nyelvészeti Tanszék**

ekiss@nytud.hu

# A komparatív operátor esete a mondatbevezetővel. Szintaktikai változások a magyar hasonlító mellékmondatokban

Bácskai-Atkári Júlia

## Bevezetés<sup>1</sup>

A jelen tanulmány célja a magyar hasonlító mellékmondatok<sup>2</sup> bal perifériájának történeti vizsgálata az Elvek és Paraméterek elméleti keretben, mindenekelőtt arra a kérdésre koncentrálva, hogy milyen diakrón folyamatok állnak a mai szintaktikai szerkezet kialakulásának hátterében, illetve hogy milyen parametrikus eltérések feltételezhetők a mai és a korábbi nyelvállapotok között.

A mai magyarra jellemző konfiguráció az, hogy a hasonlító mellékmondatot a *mint* vezeti be, amelyet követhet egy fonológiai tartalommal rendelkező komparatív operátor (pl. *ahányszor*). Az ómagyar korban azonban ettől eltérő módon a hasonlító mellékmondatokat eleinte és tipikusan nem a *mint*, hanem a *hogy* vezette be, és az operátor fonológiailag üres maradt. Bár a két állapot látszólag gyökeresen különbözik, elemzésemben rámutatok, hogy az utóbbi levezethető az előzőből, amennyiben a mondatbevezető és az operátor fejlődését egymástól elválaszthatatlan folyamatoknak tekintjük, amely változások legfontosabb aspektusai a *mint* mondatbevezető újraértelmezése, valamint az operátor törlését illető változás.

A tanulmány első részében az elméleti hátteret ismertetem, röviden bemutatva a hasonlító mellékmondatok szerkezetét, amelyet a következő részben a törlési jelenségek leírása egészít ki. A harmadik részben a jelen problémakör szempontjából releváns ómagyar és részben középmagyar adatokat fogom

---

É. Kiss Katalin – Hegedűs Attila (szerk.) 2011. *Nyelvelmélet és diakrónia*. PPKE BTK Elméleti Nyelvészeti Tanszék – Magyar Nyelvészeti Tanszék. Piliscsaba. 103–119.

<sup>1</sup> A kutatás az OTKA-78074 projektum támogatásával készült. A tanulmányhoz fűzött hasznos megjegyzéseikért szeretnék köszönetet mondani Kenesei Istvánnak és Kántor Gergelynek, a bolgár adatokért pedig Vasil Aleksandrov Minchevnek. A konferencián elhangzott előadásomhoz kapcsolódó kérdéseikért, megjegyzéseikért É. Kiss Katalint és Dömötör Adrienne-t illeti köszönet.

<sup>2</sup> A dolgozat során kizárólag az olyan tagmondatos hasonlítás vizsgálatára szorítkozom, amely egyenlőtlenséget fejez ki, mivel a frázisos komparatívok (ahol a mellékmondati CP helyén egy DP áll) vagy az egyenlőséget kifejező tagmondatos komparatívok szintaktikai viselkedése – és történeti fejlődése – lényegesen eltér az itt bemutatandó szerkezetétől.

áttekinteni; végül a negyedik részben bemutatom a saját elemzésemet a parametrikus változásokról.

## 1. A hasonlító szerkezetek felépítése

A hasonlító szerkezetek általános jellemzésével kezdve, tekintsük a következő, mai magyar példát:

- (1) Anna ma többször telefonált Moszkvába, mint ahányszor Miki szokott.

A hasonlító szerkezetek két szemantikai elemet tartalmaznak: ezek a hasonlítás referenciaértéke és standardértéke. A referenciaértéket a főmondat egy QP (kvantoros kifejezés) formájában tartalmazza (ebben az esetben ez a *többször*), a standardértéket pedig maga a hasonlító mellékmondat (ami itt: *mint ahányszor Miki szokott*).

A hasonlító mellékmondat egy CP (Complementiser Phrase 'mondatbevezető kifejezés'), amelyet a mai magyarban a *mint* C fej vezet be (ld. Kenesei 1992): ez a komparatív Force<sup>3</sup> megjelenéséért felelős (ld. Rizzi 1999). A *mint* fejű CP alatt van még egy CP, és ennek az alsó CP-nek a specifikálójába mozog fel a komparatív operátor operátormozgatással (Chomsky 1977; Kennedy–Merchant 2000). A szerkezet szemantikusan ábrázolva a következő:

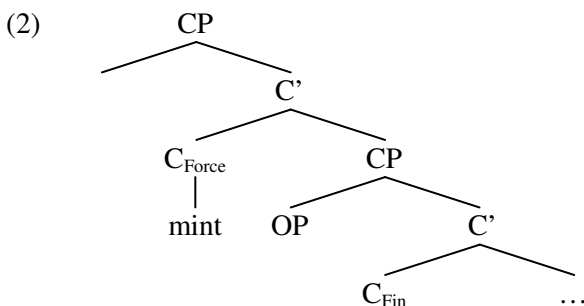

A bal periféria tekintetében Rizzi elemzését követem: eszerint két CP van, a felső a tagmondat illokúciós erejéért (Force) felelős, az alsó pedig a finitségért (Finiteness); a kettő között opcionálisan topik és fókusz frázisok találhatóak (Rizzi 1997: 297):

- (3) [CP [TopP [FocP [TopP [CP]]]]]

<sup>3</sup> Rizzi (1997, 1999) „illokúciós erő”-nek (illocutionary Force) nevezi, és beszél deklaratív, interrogatív, relatív stb. Force-ról. Mivel az illokúció fogalmának bevonását terminológiailag nem szerencsésnek, hiszen a Rizzi-féle illokúciónak nincs köze az Austin és Searle által bevezetett illokúció fogalmához (ugyanis nem performatív mondatípusokról van szó), a továbbiakban a Rizzi-féle illokúciós erőre csak Force-ként fogok utalni, ahogy az a – főleg angol nyelvű – generatív szakirodalomban bevett.



Amint a (2)-es ábrában látható, a mai magyarban a *mint* a felső C fej pozíciójában generálódik, az operátor pedig az alsó CP specifikálójába mozog (ld. Kántor 2008a); az operátor lehet fonológiai tartalommal rendelkező, ahogy azt a korábbi (1)-es és az alábbi (4)-es példa is mutatja:

(4) Marinak több macskája van, mint **ahány macskája** Péternek van.

## 2. Parametrikus eltérések a mellékmondatban

Az ómagyar hasonlító szerkezetek leírása előtt vizsgáljuk meg az egyik legfontosabb, a hasonlító szerkezetekre specifikusan jellemző törlési mechanizmust, a Komparatív Törlést (Comparative Deletion, CD), amely a kötelezőségét illetően parametrikus variációt mutat.

A CD egy olyan művelet, amely a mellékmondati QP törléséért felelős [Spec; CP] pozícióban<sup>4</sup>, amennyiben az logikailag identikus a főmondatival (Bácskai-Atkári 2010: 10). Az angol [+CD] nyelv, vagyis olyan nyelv, amelyben ez a mechanizmus kötelező<sup>5</sup>:

(5a) \*Ann is more enthusiastic than Peter is enthusiastic.  
Anna van több lelkes mint Péter van lelkes  
'Anna lelkesebb, mint Péter.'

(5b) Ann is more enthusiastic than Peter is \_\_\_\_.  
Anna van több lelkes mint Péter van  
'Anna lelkesebb, mint Péter.'

Az (5a) példa rosszulformáltságának az az oka, hogy a mellékmondati QP (*x-much enthusiastic* 'amilyen lelkes', amelyből fonológiailag csak az *enthusiastic* látható) nem mozog fel a [Spec; CP] pozícióba, és így a CD nem tudja törölni; azonban mivel a CD az angolban kötelező, az eredmény nem grammatikus. Az (5b) viszont teljesen elfogadható, hiszen itt mind a mozgatás, mind a törlés megtörténik.

Fontos megemlíteni, hogy bizonyos esetekben a QP egy DP-n (determinánsos kifejezés) belül található; ilyenkor az egész DP felmozog és törlődik, különben DP szigetmegszorítást sértene a mondat (ld. Izvorski 1995: 271; Kántor 2008b: 148–149; magáról a megszorításról ld. Kayne 1983; Ross 1986; Bošković 2005; Grebenyova 2004). Az alábbiak ezt mutatják:

<sup>4</sup> A jelen tanulmány keretein belül nem lehetséges annak a kifejtése, hogy a CD miért csak a [Spec; CP] pozícióban töröl; lényegében arról van szó, hogy a kötelező operátormozgatás miatt a QP mindenképpen megjelenik ebben a pozícióban, amely minden hasonlító szerkezetben – a bázisgenerált pozícióval ellentétben – közös. Bővebben ld. Bácskai-Atkári (2010).

<sup>5</sup> A [+CD] vagy [–CD] elnevezések kizárólag deskriptív paraméterek (ebben a tekintetben az SOV, SVO stb. fogalmakhoz hasonlóan). A tényleges mechanizmus működéseinek részleteiről ld. Bácskai-Atkári (2010).

(6a) \*Susan has bigger cats than Peter has cats.  
 Zsuzsa birtokol nagyobb macskák mint Péter birtokol macskák  
 'Zsuzsának nagyobb macskái vannak, mint Péternek.'

(6b) \*Susan has bigger cats than Peter has \_\_\_\_ .  
 Zsuzsa birtokol nagyobb macskák mint Péter birtokol \_\_\_\_ .  
 'Zsuzsának nagyobb macskái vannak, mint Péternek.'

Az angollal szemben a mai magyar [-CD] nyelv, amint az a következőkből is látható (ld. még az (1)-es és (4)-es példákat):

(7a) Anna lelkesebb, mint **amilyen lelkes** Miki.

(7b) Zsuzsának nagyobb macskái vannak, mint **amilyen nagy macskái** Péternek vannak.

Mivel a (7a) és a (7b), az (5) és (6) magyar megfelelői, az operátor törlése nélkül is grammatikusak, megállapítható, hogy a mai magyar egyértelműen [-CD] nyelv, vagyis a CD nem kötelező.

Felmerül a kérdés, hogy hasonló állapot jellemezte-e az ómagyart is. Természetesen a kérdés nyilvánvaló módszertani nehézségekbe ütközik: míg ugyanis egy fonológiai tartalommal rendelkező operátor (szisztematikus) jelenléte valóban azt mutatja, hogy az adott nyelvnek [-CD] beállítása van, addig ez megfordítva nem igaz, hiszen a fonológiai tartalommal rendelkező operátor hiánya lehet opcionális ellipszis eredménye is, nem pedig a [+CD] paraméteré – valamint, feltételezve, hogy a korábbi korokból származó írott szövegekben található mondatok grammatikusak, nincs közvetlen bizonyíték arra, hogy mi nem volt grammatikus. Azonban, ahogy az majd a negyedik részben kiderül, van lehetőség annak a kimutatására, hogy egy nyelvállapotban [+CD] paraméter volt.

### 3. Diakrón változás a magyarban – áttekintés

A következőkben rátérek az ómagyar adatokra, és a hasonlító mellékmondatok fejlődésének legfontosabb szakaszait tekintem át. A mellékmondatot eleinte, mint említettem, a *hogy* vezette be. A mellékmondat tartalmazta a negatív *nem* elemet is (Haader 2003a: 515):

(8a) Mert iob hog megfog'dofuā algukmég' v at **hog nē** mēghal'l'ōc  
 'mert jobb, hogy elfogván áldjuk meg Urat, mint hogy meghaljunk'  
 (BécsiK. 25)

(8b) mert emberi elme, mindenkoron kezebb az gonozra, **hog' nem** az iora  
 'mert az emberi elme mindig készebb a gonoszra, mint a jóra'  
 (BodK. 2r)

Később a *mint* is megjelenhetett a szerkezetben, tipikusan a *hogymint* sorrendben; ez a típus már a kései ómagyar korban is megjelent, azonban jellemzővé a középmagyar korban vált (Haader 2003a: 515, 2003b: 981):

- (9a) maftan kozelben vagyon a'my Idweffeegwnk **honnem mynt** eleeb hyttok  
'most közelebb van a mi üdvösségünk, mint előbb hittük'  
(ÉrdyK. 3; Haader 2003a: 515 példája)
- (9b) az mentől alsobykban is tob angýal uagon **honnem mynth** az napnak feneben  
'a legalsóbban is több angyal van, mint a nap fényében'  
(SándK. 1v)

Érdemes megemlíteni, hogy a *hogymint*, *nem* (vagy *sem*) és *mint* fejek fuzionálhattak is (ld. Haader 2003a: 515; Kenesei 1992: 43), amint azt a fenti példákban a *hogymint* és a *nem* szavak *honnem* alakba való fúziója is mutatja.<sup>6</sup>

Később a negatív *nem* elem el is maradhatott, a *hogymint* sorrendet eredményezve (Haader 2003a: 515):

- (10) edesseget erze nagyoban **hogymint** annak elotte  
'édességet érze jobban, mint előtte'  
(LázK. 140; Haader 2003a: 515 példája)

Ezek tehát a magyar hasonlító mellékmondatok fejlődésének főbb fázisai; az utolsó természetesen az, amikor a mellékmondatot kizárólag a *mint* vezeti be:

- (i) *hogymint*
- (ii) *hogymint mint / hogymint mint*
- (iii) *hogymint*
- (iv) *mint*

Mielőtt rátérnék a jelenség elemzésére és magyarázatára, tekintsük az 1. ábrában látható táblázatot, amely az ómagyar korpuszból tartalmaz néhány adatot (a *hogymint* szekvenciára ezekben a szövegekben nem találtam példát):

---

<sup>6</sup> Ezzel a kérdéssel részletesebben a következő rész foglalkozik.

Kódex	Keletkezési idő	<i>hogy nem</i>	<i>hogy nem mint</i>	<i>mint</i>
Jókai	1372 és 1448 között	3	4	4
Müncheni	1466	3		
Bécsi	1416 és 1450 között	15		1
Birk	1474	2	2	
Weszprémi	1512 körül		7	
Gömöry	1516		1	
Sándor	1518 körül	3	2	1
Pozsonyi	1520	3	1	
Bod	1520 után	4		2
Székelyudvarhelyi	1526-1528		3	

1. ábra: *Néhány adat az ómagyar korpuszból*

Mindenképpen megemlíteném, hogy a fenti táblázat nem fedi le az összes ómagyar adatot, vagyis vannak még más szövegek, amelyek tartalmazhatnak a jelen tanulmány szempontjából releváns fajtájú hasonlító mellékmondatot, míg voltak olyan szövegek, amelyekben egy példa sem volt található. Azonban ami most valójában fontos, az nem igazán az egyes típusokba tartozó előfordulások száma, hanem ezeknek a relatív eloszlása. Mint korábban már említettem, a legelső típus a *hogy nem* volt, amelyet a *hogy nem mint* követett, és csak a legutolsó fázisban szerepel kizárólag a *mint*. Nyilvánvaló, hogy bár az egyes szerkezetek diakrón fejlődése így írható le, ezeknek a tényleges előfordulása nem tükrözi szigorúan a sorrendet. Például a legkorábbi szöveg, a *Jókai-kódex*, mindhárom típust nagyjából azonos arányban tartalmazza, míg a *Bécsi Kódex* szinte kizárólag a legkorábbi *hogy nem* formát használja. Másrészt olyan kései példák is, mint a *Bod-kódex*, még elég nagy arányban tartalmazzák a *hogy nem* típust, annak ellenére, hogy a *mint*-et használó szerkezetre is található bennük példa.

Mindez azért fontos, mert egyértelműen mutatja, hogy a különböző típusú szerkezetek nem szigorú rendben következnek egymás után, valamint – amint az várható volt – jelentős átfedésekkel kell számolni a korszakban; az ómagyar korra tehát (a korai középmagyar korral együtt) számos változás tehető, és ezek tükröződnek abban, hogy a különböző formák egy ideig egyszerre jelennek meg a szövegekben. Ebből az is következik, hogy a változások egyes szakaszai, amelyeket a következő részben szereplő leírás során használok, nem mereven elkülönülő szakaszokként értelmezendők, és inkább csak a változás leírásának egyszerűsítése végett használatosak; a tényleges nyelvhasználatban

azonban ezek a lépések meglehetősen hosszú ideig egymás mellett éltek, és ennek megfelelően a változás korántsem volt ugrásszerű.

#### 4. Újraértelmezés és parametrikus változás

Térjünk át a hasonlító szerkezetek diakrón változásának elemzésére. Alapvetően két vonatkozásra fogok kitérni: a C fejek státusára, valamint a komparatív operátor törlésére.

##### 4.1. A kiinduló állapot

Mint említettem, a hasonlító mellékmondatot eleinte a *hogy* C<sub>Force</sub> fej vezette be. Ekkor a komparatív operátor kötelező Komparatív Törlés (CD) alá esett – az ómagyarban így [+CD] volt a parametrikus beállítás.<sup>7</sup> Másrészt a mellékmondat tartalmazta a *nem* negatív elemet is, amelyet eredetileg valószínűleg a komparatív Force kívánt meg (később a negatív elem eltűnt a szerkezetből, ugyanis a komparatív Force-hoz nem univerzálisan tartozik hozzá a negáció, ld. például a mai magyart).

A két CP vonatkozását illető struktúra alább látható:

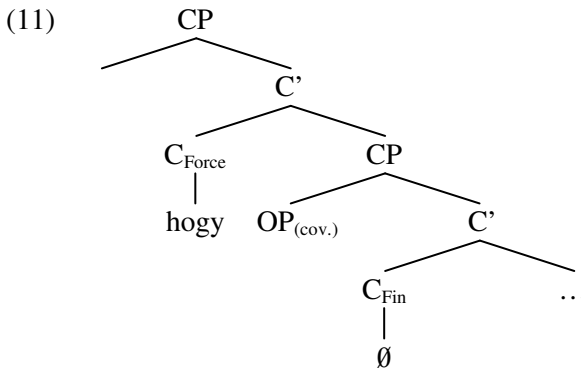

Mint látható, a *hogy* egy C fej; történetileg azonban Haader (2003a: 515; 2003c: 263) és Juhász (1991: 479) egy azonos alakú vonatkozó névmásból vezeti le (amely funkcionálisan azonos volt a mai *ahogy* vonatkozó névmással). Bár ez valószínű, közvetlen bizonyíték híján nem kívánom sem alátámasztani, sem megcáfolni a feltevést – mindösszesen csak megemlítem, hogy ez egy lehetséges forrása lehetett a C fejnek. Ami a mi szempontunkból fontosabb, az az, hogy az ómagyar kor kezdetén már mondatbevezető volt, nem pedig vonatkozó névmás. Erre részben az a bizonyíték, hogy a *hogy* képes volt más fejekkel fuzionálni (ld. fentebb a 3. részben) – azaz fej volt és nem frázis. Másrészt a *hogy* a vizsgált korszakban más finit mondatokat is bevezetett: mind a mai értelemben vett *hogy*-kötőszős mondatokat, mind vonatkozó mellékmondatokat (Haader 2003a, 1991; Galambos 1907).

<sup>7</sup> Arra, hogy ez hogyan bizonyítható, a későbbiekben térek rá; egyelőre a kezdeti konfiguráció leírására szeretnék összpontosítani.

Ez a konfiguráció – vagyis amikor a hasonlító mellékmondatot bevezető C fej más mellékmondatokban is megtalálható – megfigyelhető más nyelvekben is, ily módon az ómagyar felállás nyelvközi viszonylatban nem egyedülálló. A latin nyelvekben például meglehetősen gyakori, így az olaszban vagy a franciában: az olasz *che* vagy a francia *que* nemcsak hasonlító mellékmondatokat, hanem vonatkozó mellékmondatokat és *hogy*-kötőszős mondatokat is bevezet – és mindkettő C<sub>Force</sub> fej (ld. Rizzi 1997; Rowlett 2007: 147–148). Az általuk bevezetett hasonlító mellékmondatok az alábbiakban láthatók:

- (12) Maria mangia più **che** Paolo.  
 Mari eszik több **hogy** Pál  
 'Mari többet eszik, mint Pál.'

- (13) Anne est plus fatiguée **que** Marie.  
 Anna van több fáradt-Fem. **hogy** Mari  
 'Anna fáradtabb, mint Mari.'

Összegezve az eddigieket, a (11)-ben bemutatott elemzést a más nyelvekből származó adatok is erősítik; a tanulmány további részében ezt fogom használni az ómagyar szerkezetek alapjának reprezentálásához.

#### 4.2. A *hogy* és a *hogy nem*

Röviden térjünk ki a negatív elem státusára, bár ez nem képezi a jelen tanulmány központi kérdését. Először is, valamilyen negatív elem jelenléte más nyelvekben is ismeretes (ld. Salvi–Vanelli 2004: 283–285; Seuren 1973: 532–537) – a teljesség igénye nélkül nézzük a következő olasz, és francia példákat<sup>8</sup>:

- (14) Maria mangia più **che non** Paolo.  
 Mari eszik több **hogy nem** Pál  
 'Mari többet eszik, mint Pál.'

- (15) L'exemple touche plus **que ne** fait la menace.  
 a.péld megérint több **hogy nem tesz** a-Fem. fenyegetés  
 'A példák jobban megérintenek, mint a fenyegetés.' (Corneille)

Fontos megemlíteni, hogy a negatív elem jelenléte egyáltalán nem tekinthető kötelezőnek, ahogy az a (12) és (14) olasz párból látszik, ahol is az utóbbi csak stílusértékében tér el az előbbitől: formálisabb vagy emelkedettebb. Ezeknek a különbségeknek a tisztázására nem szeretnék kitérni, és ugyancsak nem vállalkozom arra, hogy a *ne* és a tényleges tagadás viszonyát vizsgáljam a

<sup>8</sup> Hasonló jelenség figyelhető meg egyébként angolban is a Cockney dialektusban, illetve a mellékmondatbeli negatív polaritású elemek engedélyezése tekintetében a standard változatban is, erről ld. Seuren (1973).

modern franciában; itt elegendő annyit megjegyezni, hogy bár a kérdéses elemek tagadó funkciója ma már nem evidens, az eredetüket tekintve mindenképpen annak tekinthetők, amint az ómagyar *hogy nem* is.

A *hogy nem* státusát illetően azonban felmerül még egy fontos kérdés: mégpedig az, hogy a *hogy* és a *nem* elemek fuzionálhattak is, a *hogynem* összetett mondatbevezető fejet hozva létre (ld. Juhász 1991: 489, 494); ezt a folyamatot fonológiai változás is kísérhette, amely a *honnem* alakot adta, amelynek [hon:em] kiejtése eltér az eredetitől:

- (16) ez világjakrol kynneb embornek eerteekoznye **honnem** az menyeyekrol  
'az evilágiakról könnyebb az embernek értekeznie, mint a mennyieikről'  
(SándK. 1r)

Úgy tűnik tehát, hogy az ómagyarban két C fejjel kell számolnunk, ezek a *hogy* és a *hogynem*. Annak a jelentősége, hogy önmagában lévő C fejként tartjuk fenn a *hogy* kötőszót, világossá válik a későbbi *hogy mint* szekvencia ismeretében, amely a *hogy nem mint* mellett megjelent, és nem tartalmaz negatív elemet. Ez könnyen magyarázható úgy, hogy a *mint* mind a *hogynem*, mind pedig a *hogy nem* által bevezetett szerkezetben szerepelhetett, az utóbbi konfiguráció pedig később *hogy* formára egyszerűsödött, az előbbi pedig teljesen eltűnt. Ha azonban azt feltételeznénk, hogy kizárólag a *hogynem* létezett, akkor ebben az esetben ahhoz a nem túl valószínű megoldáshoz kellene folyamodni, miszerint a *nem* kötött morféma egyszerűen eltűnt a *hogynem mint* szekvencia közepéről.

#### 4.3. A relatív ciklus mint grammatikalizációs folyamat

A kérdéses diakrón változás elemzéséhez szükséges egy grammatikalizációs folyamat, a relatív ciklus bemutatása, amelyről látni fogjuk, hogy kulcsfontosságú szerepe volt az ómagyar hasonlító szerkezetekben megfigyelhető változások elindításában.

A relatív ciklus egy olyan folyamat, ahol egy eredetileg determináns szerepű elem először relatív operátorrá válik, később pedig a relatív operátor C fejként értelmeződik újra (Roberts–Roussou 2003: 119, van Gelderen 2009). Ilyen változás történt az angol *that* esetében az óangolban: ez eredetileg determináns volt (ezt a funkciót a mai angolban meglévő D fej is őrzi), de vonatkozó névmási szerepet is kapott. Azonban a [Spec; CP] pozícióba mozgó vonatkozó névmás később a CP részeként értelmeződött, vagyis C fejként. Másképpen: az újraértelmezés központi mozzanata az volt, hogy míg korábban a *that* egy CP-be mozgó, de máshol generált elemként értelmeződött, addig később már a CP-ben generálódóként értelmezték, ami csak úgy lehetséges, ha C fej. A változás egy másik fontos aspektusa az volt, hogy a *that* eleinte C<sub>Fin</sub> fejként értelmeződött, később azonban C<sub>Force</sub> fejként értelmezték újra, ahogy arra van Gelderen (2009: 107) rámutatott.

A fent leírt folyamatot sematizálva az alábbi ábra adja meg:

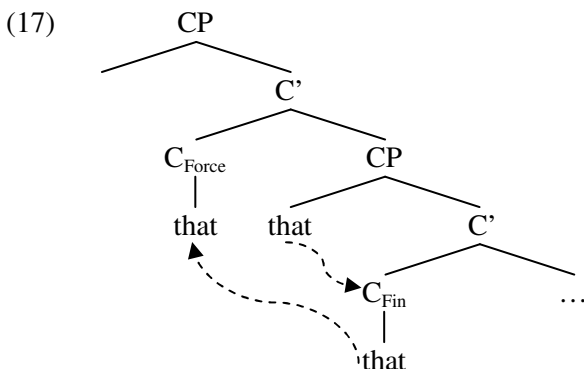

Mint látható, a *that* először az alsó CP specifikálójában helyezkedett el, ezután ennek a CP-nek a fejeként értelmeződött újra, végül pedig a felső CP fejeként generálódott.

#### 4.4. A *mint* megjelenése

A *mint* megjelenése az ómagyar hasonlító szerkezetekben párhuzamos egy, a vonatkozó mellékmondatokban megfigyelhető jelenséggel; ez nem meglepő, hiszen a hasonlító szerkezeteknek gyakran analóg szerkezetük van a vonatkozókkal. Bár a kettő fejlődése, mint a következőkben látni fogjuk, a magyarban minden jel szerint különböző irányból táplálkozott, a létrejövő struktúrák rengeteg hasonló vonást mutatnak, ami a jelen vizsgálat szempontjából lényeges.

Az ómagyarban, de különösen a középmagyarban a vonatkozó mellékmondatokat gyakran a *hogy* + vonatkozó névmás szekvencia vezetett be (ld. Galambos 1907: 14–18; ld. még Haader 1995; Dömötör 1995) – ez végső soron összetett mondatbevezetővé is válhatott (Juhász 1992: 792; Haader 1995). A szerkezetet az alábbi példa mutatja:

(18) oljáat tezők rajtad hog kýtöl felz

(SándK. 14v)

Fonológiaiilag nincs különbség a kérdő és a vonatkozó névmás között: a kettő elkülönülése (vagyis: a mai *ki* és *aki*) csak a kései ómagyarban kezdődött meg, és korántsem fejeződött be akkor (Sipos 1991: 398; G. Varga 1992: 524–525; Juhász 1992: 791; Haader 1995).



A mellékmondat bal perifériájának szerkezetét adja az alábbi ábra:

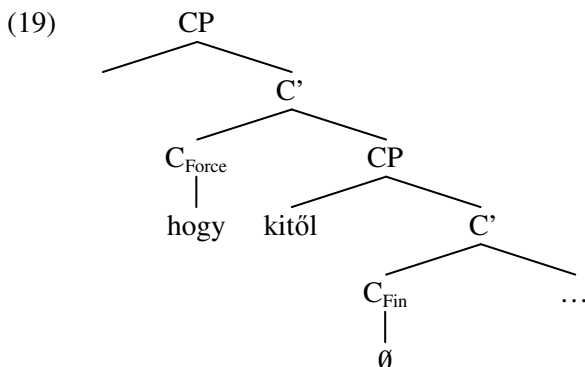

Mint látható, a felső CP feje a *hogy*, míg az alsó CP feje egy  $\emptyset$ , specifikálójában pedig egy relatív operátor (pl. *kitől*) található. A jelenség magyarázatára Galambos (1907: 15) feltételezése az volt, hogy a vonatkozó névmás a korban még közelebb állhatott az eredeti névmási szerepéhez, és a *hogy* használata részben az operátorfunkció megerősítése miatt történt, később azonban feleslegesé vált. Másrészt a szerkezet következményességet is kifejez a vonatkozó mellékmondati státusza mellett, vagyis nem pusztán szerkezeti variánsról van szó. Mindenesetre úgy tűnik, hogy a relatív ciklus első lépése (amikor a determinánst operátorként kezdték el használni) még nem volt messze ettől a korszaktól.

Még fontosabb, hogy analóg szerkezet található a korszak hasonlító mellékmondataiban: a relatív operátorhoz hasonlóan a *mint* komparatív operátor megjelent az alsó [Spec; CP] pozícióban; a korszakban a *mint* valójában vonatkozó névmás volt (ld. Juhász 1991: 480–481) az olyan típusú szerkezetekben, mint az alábbi:

(20) az mentől alsobýkban is tob angýal uagon **honnem mýnth** az napnak feneben

'a legalsóbban is több angyal van, mint a nap fényében'

(SándK. 1v)

A *mint* fonológiailag nem mutatta operátor-jellegét, azonban a korszak relatív operátoraira is igaz (ld. fentebb), hogy fonológiailag egybeestek a kérdő névmásokkal (pl. *ki* 'ki' versus *ki* 'aki'); az tehát, hogy nem látszik a mai funkcióelkülönülés (ahogy pl. a *ki* és az *aki* esetében), és a mellékmondati *mint* operátor nem *amint* alakban szerepel, korántsem kirívó.

A szerkezet alább látható:

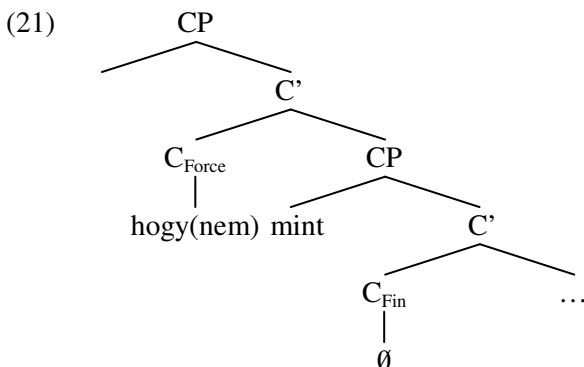

A felső C fejet tehát még mindig a *hogy* vagy a *hogynem* tölti ki, az alsó CP feje egy  $\emptyset$ ; azonban az alsó CP specifikálójában egy fonológiailag kitöltött operátor, a *mint* található. Ezeknek lehetséges volt a fúziója, ahogy a relatív operátorok esetében is (ld. Juhász 1992: 792; Haader 1995). Meg kell jegyezni, hogy bár a (19) és (21) szerkezetek alapvetően ugyanolyanok, éppen ellentétes irányból fejlődtek, vagyis: a hasonlító szerkezetek esetében először a *hogy* volt jelen a szerkezetben, és az operátor jelent meg később, míg a vonatkozó mellékmondatok esetében eredetileg az operátor volt meg, és a *hogy* csak később illesztődött be (ráadásul végül el is tűnt, ellentétben a *mint*-tel a hasonlító szerkezetekben). Ennek ellenére az alapvető hasonlóság fontos, mivel a létrejövő struktúra szempontjából azonosak; másrészt a hasonlító szerkezet alakulását erősíthette a vonatkozó mellékmondatokkal való analógia.

A *mint* megjelenése lehetséges volt, mivel nem volt más elérhető operátor a hasonlító szerkezetekben; hasonló jelenség figyelhető meg más [+CD] nyelvekben is, amint azt alább az angol a (22a) példában, a német a (22b) és (22c) példában mutatja:

- (22a) John is taller **than what** Mary is.  
 János van magasabb **mint mi** Mari van  
 'János magasabb, mint Mari.' (Chomsky 1977: 87, ex. 51a)

- (22b) Die Welt ist mehr, **als was** wir sehen.  
 a-Fem. világ van több **mint mi** mi látunk  
 'A világ több, mint amit látunk.'

- (22c) Er ist besser **als wie** du.  
 ő-Masc. van jobb **mint milyen** te  
 'Ő jobb, mint te.'

A szerkezetek, mint látható, csak marginálisan elfogadottak, bár bizonyos nyelvváltozatokban teljesen grammatikusak (pl. a (22a) a New

England-i angolban az, ám a standard brit angolban erősen jelöltnek minősül). Ami lényeges, az az, hogy a *than* C fejet és német megfelelőjét (*als*), követheti relatív operátor, mint: *what*, illetve *was* és *wie*. Ugyanez igaz az ómagyar *mint* esetében is (a *hogy* C fejet követte a *mint* operátor, tehát ugyanúgy C<sub>Force</sub> fej + operátor sorrend van mindhárom nyelvben), egyedül azzal a különbséggel, hogy a kései ómagyarban és a középmagyarban ez korántsem tűnik marginális jelenségnek, amint azt a szövegekben való gyakori előfordulás mutatja.

Ezek az operátorok, köztük az ómagyar *mint*, nem érzékenyek arra, hogy a hasonlító szerkezeteknek milyen altípusában jelennek meg, míg a mai magyarban a komparatív operátorok igen nagy változatosságot mutatnak a hasonlító szerkezet típusától függően (vagy hogy az predikatív, attributív stb.). Az olyan operátorok, mint az ómagyar *mint* vagy az angol *what* olyan proformák, amelyek az egész QP vagy DP helyett állnak, ami egyben azt is jelenti, hogy ezek a QP-k és DP-k nem tartalmaznak lexikális AP-t (melléknemes/határozószós kifejezés) vagy NP-t (főnemes kifejezés) – ez egyébként a mai magyarban lehetséges volna (ehhez ld. a (7)-es példát), amely [-CD] nyelv. Ez nem váratlan, hiszen még a késői ómagyarban sem voltak meg a *milyen/amilyen*, *mekkor/amekkora* vonatkozó névmások (ld. G. Varga 1992: 525), amelyek a mai magyarban a lexikális AP-k vagy NP-k mellett állhatnak.

Mivel az ómagyar hasonlító szerkezetekben található *mint* viselkedése korrelál a más [+CD] nyelvekben található komparatív operátorokéval, ésszerűnek látszik az a feltételezés, miszerint eredetileg az ómagyar is [+CD] nyelv volt, és csak későbbi változások okozták a mai [-CD] beállítást.

#### 4.5. A *mint* újraértelmezése

A következő lépés a *mint* fejlődésében lényegében a relatív ciklus második lépése, vagyis amikor egy operátor C fejként értelmeződik újra. Ily módon az eredetileg operátor szerepű *mint* egy a C<sub>Fin</sub> fejben generálódó elemként kezdett értelmeződni, míg a C<sub>Force</sub> fej továbbra is tartalmazta a *hogy(nem)* mondatbevezetőt.

Tény, hogy a legtöbb esetben lehetetlen meghatározni, hogy egy adott *hogy nem mint* példában a *mint* C fej volt, vagy még operátor; azonban egy nagyobb korpuszt tekintve bizonyítható, hogy a változás valóban lezajlott a középmagyar kor során. Először is, a *mint* a korszak más relatív operátoraitól eltérően érzéketlen a főmondatbeli utalószó választására (Juhász 1992: 799), holott operátorként ennek megfelelő változásokat kellett volna mutatnia (vagyis nem állhatott volna az *amilyen*, *ahányszor*, *amekkora*, *olyan* stb. utalószavak után egyaránt a *mint*). Másrészt morfológiailag nem fejlődött tipikus operátorrá, szemben a vonatkozó névmásokkal, amelyek a felszíni alakjukat tekintve kezdtek elkülönülni a kérdő névmásoktól – például különbség mutatkozik a *ki* és az *aki* esetében. Mindez azt mutatja, hogy a *mint* már nem vonatkozó névmás volt, hanem C fej, és így természetesen a fenti változások egyikét sem mutatta.

A szerkezet tehát a következő volt:

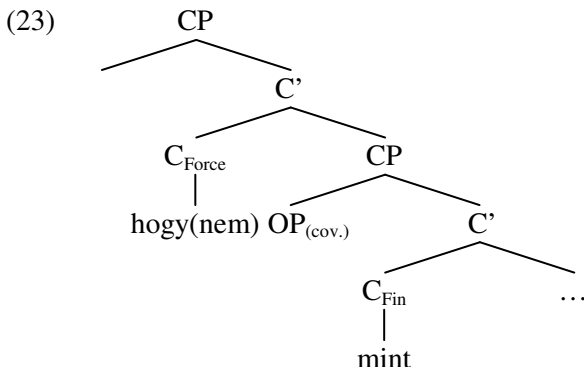

Mint látható, mindkét C fejen volt fonológiai tartalommal rendelkező elem, a felsőben a *hogy(nem)*, míg az alsóban a *mint*. Ebben a fázisban az alsó CP specifikálójá csak fonológiai tartalommal nem rendelkező operátort tartalmazhatott, ami nem váratlan, hiszen akkor a Doubly Filled Complementiser Filter megsértése állt volna fenn.

#### 4.6. Újraértelmezés a két C fej viszonyában

Az utolsó lépés az, amikor a *mint* C<sub>Force</sub> fejjé válik: ez a folyamat azt jelentette, hogy *mint* C<sub>Fin</sub> fej C<sub>Force</sub> fejként kezdett el értelmeződni, és párhuzamosan zajlott a *hogy* eltűnésével. Egyrészt az, hogy a *mint* olyan fejként értelmeződött, amely a komparatív illokúcióért volt felelős, megkívánta azt is, hogy az ennek megfelelő pozícióban generálódjon, vagyis ily módon szerkezeti változást indukált, és előidézte a *hogy* eltűnését. Másrészt a *hogy* eltűnése a szerkezetből lehetővé tette a *mint* számára a felső C fej elfoglalását.

Azzal, hogy a *mint* a felső C fejen jelent meg, újra lehetővé vált a komparatív operátor számára az alsó CP specifikálójában való megjelenés, ami valójában hasonló a relatív ciklus első lépéséhez. Ezúttal azonban az operátorok vonatkozó névmások voltak (mint az *amennyi*, *ahányszor*, *amilyen* stb.), ami betudható a vonatkozó mellékmondatokkal való analógiának. Ezek az operátorok megengedik egy lexikális AP vagy NP együttes megjelenését, és a nyelv ilyenformán már nem [+CD] beállítású.<sup>9</sup>

Érdekes módon ezeknek a komparatív operátoroknak a *mint*-tel való együttes használata Galambos (1907) leírása szerint a nyelv művelők, így pl. Simonyi Zsigmond számára is kifogásolt jelenség volt, mégpedig azért, mert a

<sup>9</sup> A jelen tanulmány keretein belül nem lehetséges annak a parametrikus beállításnak a levezetése, amely megmutatja, hogy melyik nyelv [+CD] és melyik [-CD]. Feltételezésem szerint elsősorban morfológiai különbségről van szó: amelyik nyelvben van lexikális NP-vel vagy AP-vel kombinálható komparatív operátor, az [-CD]-s, amelyikben ilyen nincs (akár azért, mert semmilyen operátor nincs, akár azért, mert csak az egész DP vagy QP helyett álló, lényegében invariáns proforma elérhető), ott [+CD] lesz a beállítás. Bár ez deskriptív módon igaz, a valódi kérdés az volna, hogy ez miért van így – ennek bizonyítása azonban túlmutat a jelenlegi vizsgálat keretein.

*mint* mellett megjelenő operátort feleslegesnek tartották. Azonban a C fej és egy operátor együttes jelenléte ebben az esetben csak egy diakrón változás megismétlődése, amely változás egyébként a *mint* hasonlító mellékmondatokat bevezető C fejjé alakulásához vezetett.

A végső állapotbeli szerkezet alább látható:

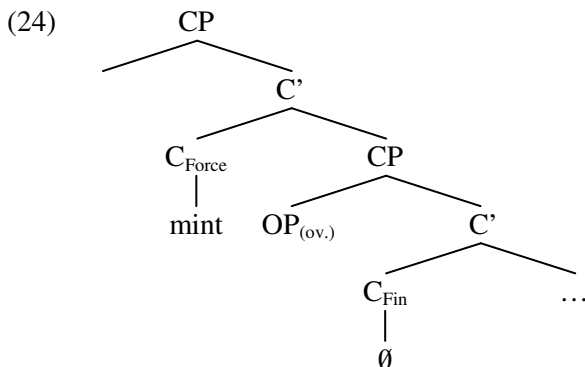

A mai állapotot mutató (23)-as ábrán látszik, hogy a *mint* a felső C fejen helyezkedik el, az alsó CP-nek egy  $\emptyset$  mondatbevezető a feje, a specifikálójában pedig megjelenhet egy fonológiai tartalommal rendelkező operátor.

## Összegzés

A jelen kutatás célja a magyar hasonlító mellékmondatok fejlődésének vizsgálata volt, különös tekintettel a mondatbevezető(k)re és az operátorra. Mint bemutattam, a mondatbevezető és az operátor története egymástól elválaszthatatlan folyamatok, olyannyira, hogy a mai C fej az első fonológiai tartalommal rendelkező operátorból származik. Az egyik legfontosabb felismerés az volt, hogy a változások elemezhetők a relatív ciklus mentén, amelynek révén a *mint* mondatbevezetőként értelmeződött újra. Másrészt magának az operátornak a megjelenése szorosan kapcsolódik a vonatkozó mellékmondatokban lezajló folyamatokhoz, hiszen a hasonlító szerkezetekben végbement változások számos lépése a vonatkozó mellékmondatokkal való analógiának tulajdonítható. Végül, de nem utolsósorban, az operátor törlését illetően egy parametrikus beállításnak is meg kellett változnia: a kezdeti [+CD] paramétert felváltotta a [-CD].

Figyelembe véve mindezeket a szempontokat, bár a felszíni forma tekintetében az ómagyar hasonlító szerkezet jelentősen különbözik a mai magyarétól, látható, hogy az utóbbi közvetlenül származtatható az előbbiből.

## Hivatkozások

- Bácskai-Atkári Júlia 2010. Parametric Variation and Comparative Deletion. *The Even Yearbook* 9: 1–21.
- Bošković, Željko 2005. On the Locality of Left Branch Extraction and the Structure of NP. *Studia Linguistica* 59 (1): 1–45.
- Chomsky, Noam 1977. On WH-movement. In: Culicover, Peter W. et al. (eds.): *Formal Syntax*. Academic Press. New York. 71–132.
- Dömötör Adrienne 1995. Az alárendelő mondatok: A jelzői mellékmondatok. In: Benkő Loránd (szerk.): *A magyar nyelv történeti nyelvtana II/2.: A kései ómagyar kor: Mondattan. Szöveggrammatika*. Akadémiai Kiadó. Budapest. 666–693.
- Galambos Dezső 1907. *Tanulmányok a magyar relativum mondattanáról*. Athenaeum. Budapest.
- Grebenyova, Lydia 2004. Sluicing and Left-Branch Extraction out of Islands. In: Vineeta Chand et al. (eds.): *WCCFL 23: The Proceedings of the 23rd West Coast Conference on Formal Linguistics*. Cascadilla Press. Somerville, Mass. 164–172.
- G. Varga Györgyi 1992. A névmások. In: Benkő Loránd (szerk.): *A magyar nyelv történeti nyelvtana II/1.: A kései ómagyar kor: Morfematika*. Akadémiai Kiadó. Budapest. 455–569.
- Haader Lea 1991. Az alárendelő mondatok: Az alanyi, állítmányi, tárgyi és határozói mellékmondatok. In: Benkő Loránd (szerk.): *A magyar nyelv történeti nyelvtana I.: A korai ómagyar kor és előzményei*. Akadémiai Kiadó. Budapest. 728–741.
- Haader Lea 1995. Az alárendelő mondatok: Az alanyi, állítmányi, tárgyi és határozói mellékmondatok. In: Benkő Loránd (szerk.): *A magyar nyelv történeti nyelvtana II/2.: A kései ómagyar kor: Mondattan. Szöveggrammatika*. Akadémiai Kiadó. Budapest. 506–665.
- Haader Lea 2003a. Az ómagyar kor: Mondattörténet: Az összetett mondat. In: Kiss Jenő–Pusztai Ferenc (szerk.): *Magyar nyelvtörténet*. Osiris Kiadó. Budapest. 500–560.
- Haader Lea 2003b. A középmagyar kor: Mondattörténet: Az összetett mondat. In: Kiss Jenő–Pusztai Ferenc (szerk.): *Magyar nyelvtörténet*. Osiris Kiadó. Budapest. 677–690.
- Haader Lea 2003c. Az ősmagyar kor: Mondattörténet: Az összetett mondat. In: Kiss Jenő–Pusztai Ferenc (szerk.): *Magyar nyelvtörténet*. Osiris Kiadó. Budapest. 260–267.
- Izvorski, Roumyana 1995. A Solution to the Subcomparative Paradox. In: Jose Camacho et al. (eds.): *WCCFL 14: The Proceedings of the 14th West Coast Conference on Formal Linguistics*, CSLI Publications. Stanford. 203–219.
- Juhász Dezső 1991. A kötőszók. In: Benkő Loránd (szerk.): *A magyar nyelv történeti nyelvtana I.: A korai ómagyar kor és előzményei*. Akadémiai Kiadó. Budapest. 476–500.

- Juhász Dezső 1992. A kötőszók. In: Benkő Loránd (szerk.): *A magyar nyelv történeti nyelvtana III/1.: A kései ómagyar kor: Morfematika*. Akadémiai Kiadó. Budapest. 772–814.
- Kántor Gergely 2008a. On Hungarian Relative Operators. *The Even Yearbook* 8: 1–12.
- Kántor Gergely 2008b. Komparatív korrelatív szerkezetek a magyarban. *Nyelvtudományi Közlemények* 105: 134–163.
- Kayne, Richard 1983. Connectedness. *Linguistic Inquiry* 14: 223–250.
- Kenesei István 1992. On Hungarian Complementizers. In: Kenesei István–Pléh Csaba (szerk.): *Approaches to Hungarian 4*. JATE. Szeged. 37–50.
- Kennedy, Christopher–Jason Merchant 2000. Attributive Comparative Deletion. *Natural Language & Linguistic Theory* 18: 89–146.
- Rizzi, Luigi 1997. The Fine Structure of the Left Periphery. In: Haegeman, Liliane (ed.) *Elements of Grammar*. Kluwer. Dordrecht. 281–337.
- Rizzi, Luigi 1999. *On the Position “Int(errogative)” in the Left Periphery of the Clause*. <http://www.ciscl.unisi.it/persona/rizzi.htm>.
- Roberts, Ian–Anna Roussou 2003. *Syntactic Change: A Minimalist Approach to Grammaticalization*. Cambridge University Press. Cambridge.
- Ross, John Robert 1986. *Infinite syntax*. Ablex Publishing. Norwood.
- Rowlett, Paul 2007. *The Syntax of French*. Cambridge University Press. Cambridge.
- Salvi, Giampaolo–Laura Vanelli 2004. *Nuova grammatica italiana*. il Mulino. Bologna.
- Seuren, Pieter 1973 The Comparative. In: Kiefer, Ferenc–Nicolas Ruwet (eds.) *Generative Grammar in Europe*. D. Reidel. Dordrecht. 528–564.
- Sipos Pál 1991. A névmások. In: Benkő Loránd (szerk.), *A magyar nyelv történeti nyelvtana I.: A korai ómagyar kor és előzményei*. Akadémiai Kiadó. Budapest. 353–400.
- van Gelderen, Elly 2009. Renewal in the Left Periphery: Economy and the Complementiser Layer. *Transactions of the Philological Society* 107 (2): 131–195.

Bácskai-Atkári Júlia  
**MTA Nyelvtudományi Intézet**  
bajulia@nytud.hu





# A *-t* képzős igeneves szerkezet használata az ómagyarban

Tóth Ildikó

## Bevezetés<sup>1</sup>

E tanulmány első részében bemutatom a *-t* képzős igeneves szerkezet használatát az ómagyar kori kódexekben. A 15-16. századi kódexekben található a szerkezet legkiterjedtebb használata, mely későbbi nyelvméleinkben már jelentősen visszaszorult. A 2. fejezetben a *-t* képzős igeneves szerkezetet összehasonlítom az *-ás/-és* képzős deverbális nomennel. Az *-ás/-és* képzős főnév esetében röviden ismertetek egy szintaktikai és egy lexikális elemzést. Megmutatom, hogy az *-ás/-és* képzős főnévi szerkezettel ellentétben, a *-t* képzős személyragos igenév esetén megjelenhetnek a jelzősítetlen határozói bővítmények és a tárgyragos tárgyi argumentum. Ennek fényében a generatív szintaxis keretében megfogalmazott elemzésemben feltételezem, hogy a *-t* nomenképző egy kiterjesztett igei projekcióhoz kapcsolódik, s így hozza létre a képzett igenevet, melyhez aztán a birtokos személyjelölő és a rag kapcsolódnak. A tanulmány 3. fejezetében arra a kérdésre keresem a választ, hogy a vizsgált szerkezet miért vesztette el produktivitását a mai magyarban, miért csak lexikalizált formában maradt fenn határozószóként, névutóként, illetve főnévként. Elemzésem szerint a válasz abban keresendő, hogy határozói funkcióban a *-t* képzős igeneves szerkezetben az igenév *pro* birtokosa azonos referenciájú a főige alanyával, továbbá két szintaktikailag különböző igeneves szerkezet ugyanazt a határozói funkciót látta el az ómagyarban: a *-ván/-vén* képzővel képzett határozói igenév, illetve a *-t* képzővel, személyjellel és raggal ellátott igenév. Főnévi funkcióban szintén két szintaktikailag különböző szerkezetet használtak az ómagyarban komplex esemény kifejezésére: az *-ás/-és* képzővel képzett főnevet, illetve a *-t* képzővel, személyjellel és raggal ellátott igenevet. A gazdaságosság elve és

---

É. Kiss Katalin – Hegedűs Attila (szerk.) 2011. *Nyelvmélelet és diakrónia*. PPKE BTK Elméleti Nyelvészeti Tanszék – Magyar Nyelvészeti Tanszék. Piliscsaba. 121–132.

<sup>1</sup> Ez a tanulmány az OTKA 78074 „Magyar Generatív Történeti Szintaxis” című kutatás támogatásával készült. Köszönettel tartozom a tanulmány lektorainak tartalmi és szerkesztői észrevételeikért.

a kontrollált *pro* lehetőségének szűkülése együttesen a *-ván/-vén* képzős határozói igenév és az *-ás/-és* képzővel képzett főnév elterjedését eredményezte.

## 1. Az adatok jellemzése: a *-t* képzős igeneves szerkezet főnévként

Az ómagyar korban produktívan használt *-t* képzős igeneves szerkezet két különböző funkcióban használatos: főnévi és határozói szerepben. Az igéhez kapcsolódó *-t* képző mellett minden esetben kötelezően megjelenik a birtokos személyjelölő (*pl. holtát, bementét, juttodat, elfordoltokat stb.*), a kései ómagyar korban a paradigma minden alakja kimutatható. Főnévi funkcióban a leggyakrabban tárgyragos alakban, a főige tárgyaként használatos, amint ezt az (1)-es példák illusztrálják. A *-t* képzős igeneves szerkezet fontos tulajdonsága, hogy az alapigéjének határozói bővítménye (*alamyznaert, en vramhoz, iftènkenc zolgalattatol, ifteni iozagnac efmeretire*) megjelenhet jelzősítetlen alakban.

- (1)a. ne zegyenletek [alamyznaert mentettek] (JókK. 82)  
 b. ne altalla [io lan bëmëntét en vramhoz] (BécsiK. 36)  
 c. megbantac [èlfordoltokat o iftènkenc zolgalattatol] (BécsiK. 19)  
 d. ha [az ifteni iozagnac efmeretire]; kevanod [t<sub>i</sub> iuttodat] (NagyszK. 3)

A határozói szerepben megjelenő *-t* képzős igenév esetében a birtokos személyjelölőhöz valamilyen határozórag kapcsolódik (*pl. fektében, reptében, voltomban, holtodig, holtomig, álltában, láttára, hallatukra, imádkoztában, ballagtomban stb.*) Alanyesetben a komplex esemény kifejezésére az *-ás/-és* képzős főnevet és a *-Vt* nomenképzős főnevet használják (például *gyülekezés* és *gyülekezet*)<sup>2</sup>. A komplex eseményt kifejező *-ás/-és* képzős főnevek eltérő tulajdonságait a 2. fejezetben vizsgálom. Az igenév ezen funkciójában is megjelenhet az alapige tárgyragos belső argumentuma (2a-c), valamint jelzősítetlen határozói bővítménye (3a-d)

- (2)a. vetkeztem... [mas ember iozogat gonozul keuantomba] (VirgK. 7)  
 b. [en erzenefegymet iora nem byrtomba].... vetkeztem (VirgK. 4)  
 c. ezüst gyolcsot hímeztében (Kalevala VIII)  
 (3)a. es ok [a hegröl lezallattochban] (MünchK. 101)  
 b. Ew tarsy [ott nem voltokban] (JókK. 69)  
 c. frater Rufent nem ketelte zentnek leny [ezen fewldewn uoltaban] (JókK. 55)

<sup>2</sup> Tehát az ómagyarban a *-Vt* képzős főneveknek még lehetett a funkciójuk nomen actionis. A mai magyarban azonban már csak nomen acti olvasatuk van.

- d. [Himen templom felé ballagtodban] (KazLev. I, 269)  
 e. Senanal lakoztaban

Amint a (2b) és a (3b) példákban az igenév tagadott alakja is szerepel, a tagadás az ige által kifejezett cselekvésre vonatkozik.

A szerkezet átmeneti jellege a fenti példákból jól látszik: a *-t* képzős szerkezet átmenetet képez, alakja alapján a névszói csoporthoz tartozik. A *-t* képzőhöz a főnévi birtokon megjelenő egyeztető paradigma elemei kapcsolódnak, és a képzetlen főnévi birtokot tartalmazó birtokos szerkezethez hasonlóan, a birtokos lehet egy fonológiailag üres elem (mint az (1a, c, d) példákban) alany illetve részesetű főnév, és alany vagy részesesetű névmás is:

- (4)a. ne altalla [io lan bēmentēt en vramhoz] (BécsiK. 36)  
 b. es eleve zýlettett [ýdenek elezteb uoltabal] (JókK. 2)
- (5)a. èn ièlèn voltomban (BécsiK. 64))  
 b. nem remélik vala immár [őnéki megjöttét] (BécsiK: 38)

A *-t* képzős szerkezet belső szintaxisa viszont egy kiterjesztett igei projekció tulajdonságát mutatja. A képzés alapjául szolgáló ige vonzatszerkezete teljes mértékben megmarad, a tárgyeset a szerkezeten belül kiosztódik és megjelenhet az alapige határozói bővítménye. A jelentését illetően a szerkezet nomen actionis, azaz komplex cselekvést fejez ki.

## 2. Az *-ás/-és* képzős deverbális nomen és a *-t* képzős igenév szerkezeti összehasonlítása

A fent bemutatott kettősséget tükrözi az a terminológiai vita, mely számos leíró történeti nyelvészeti műben feltűnik. Simonyi (1892) és Károly (1956) az *-ás/-és* képzős és a *-t* képzős szerkezetet egyaránt gerundiumnak nevezi. A gerundium e szerzők szerint igei természetű deverbális névszó valamilyen ragos vagy névutós alakja. Fokos (1959) ellenben csak a *-t* képzős szerkezetet tekinti gerundiumnak.

A generatív nyelvelmélet kormányzás-kötés illetve az LFG keretében írt későbbi elemzések csak a mai magyarban is produktív *-ás/-és* képzős komplex cselekvést kifejező szerkezetet vizsgálják, de e szerkezet is hasonló problémákat vet fel. Az ige vonzatszerkezete ez esetben is megmarad, és a szerkezet számos igei és főnévi tulajdonsággal rendelkezik. Az ómagyarban a komplex esemény kifejezésére egyaránt használták az *-ás/-és* képzős és a *-t* képzős szerkezetet.

- (6)a. mindennek latafara es czudalattýara fel emele (JókK. 157)  
 b. fokaknak latasara ...futtuala (JókK. 148)  
 c. myndenek lattara el menea (JordK. 458)

Az alábbiakban egy szintaktikai és egy lexikális elemzést ismertetek, melyek megegyeznek abban, hogy kétargumentumú alapige esetében a legprominensebb argumentum szerepét egy üres PRO kapja meg, és abban is, hogy birtokosként az ige tárgya jelenik meg, de aPRO generálása az egyik elemzésben a szintaxisban, a másik elemzésben viszont a lexikonban történik. A két elemzés összehasonlítása a későbbiekben fontos lesz számunkra, mert az empirikus adatok fényében az eredetileg *-ás/-és* képzős főnévre javasolt szintaktikai elemzést alkalmazhatjuk majd a *-t* képzős igeenes szerkezetre.

A komplex esemény jelentésű *-ás/-és* képzős főnév Szabolcsi & Laczkó (1992), Szabolcsi (1994) és Laczkó (2000) elemzése szerint nem gerundium, mert nem oszt ki tárgyesetet, és módosítója tipikusan melléknév és nem határozószó.

- (7)a. \*Péternek/Péter a kérdést megválaszolása  
 b. \*a kérdés jól megválaszolása

A főnév határozói vonzatai és szabad határozói csak akkor jelenhetnek meg balra ágazó jelzősítetlen szerkezetben, ha a határozói bővítmény igemódosító és így az ige-tővel komplex ige-t alkot.

- (8)a. A zenekar Pestre érkezése.  
 b. \*A zenekar váratlanul Pestre érkezése.

Más esetben a képzés alapjául szolgáló ige bővítményei csak jelzősített szerkezetben jelenhetnek meg, a *-való* illetve az *-i* képző felhasználásával. A *-való* képző ilyen használata már az ómagyarban is elterjedt volt.

- (9)a. vevnek nagy vgyasgot nyenyebe ualo latogatafert (JókK.142)  
 b. Es zent ferencnek aoyotatossagat ebren ualo latasual ertuen (JókK.5)  
 c. meg nem haluala gyakorta ualo zypegesuket (JókK.65)

A komplex cselekvést kifejező *-ás/-és* képzős főnév az alapige teljes argumentszerkezetét örökli. Kétargumentumú alapige esetében ez csak úgy lehetséges, hogy az ágens illetve az experiens szerepét egy üres PRO argumentum kapja meg, birtokosként pedig az ige tárgya realizálódik. A PRO tulajdonságaiból következik, hogy a szerkezet csak akkor grammatikus, ha PRO vagy a fölöttes ige valamelyik argumentumával koreferenciális vagy [+személy] jegyű és általános referenciájú.

- (10)a. Abbahagytam [ a könyv titokban való olvasását].  
 b. Csak ajánlani tudom [az ebéd után való alvást].

Szabolcsi & Laczkó (1992) elemzésében a szintaktikai szerkezetben „nincs helye” két argumentumnak. Ebből következik, hogy az „elhallgatott” üres PRO argumentum már a lexikális szerkezetben kitölti az argumentumhelyet és felveszi a théta-szerepét. Ezt nevezzük lexikális/szemantikai PRO-nak. Javaslatuk szerint *-ás/-és* képzős főnév a lexikonban jön létre.

Kenesei (2005) egy alternatív, szintaktikai elemzést javasol, melynek alapfeltételezése, hogy a komplex eseményt jelölő *-ás/-és* képzős alakok tagmondati tulajdonságokkal rendelkeznek. Az igenevekhez hasonlóan, a nominalizáló képző vonzata egy non-finit, kiterjesztett igei projekció. Az elemzést alátámasztandó, Kenesei az alábbi tagmondati tulajdonságokat sorolja fel. Egyrészt a tagadás jelenléte lehetséges.

(11) Veszélyes volt [a fiúknak a le nem rajzolása].

Másrészt az anafórák és névmások lehetséges koreferenciái alapján a mellett érvel, hogy a hangalak nélküli külső argumentum (PRO) nem a lexikonban, hanem a szintaxisban kap helyet.

(12)a. A fiúk<sub>i</sub> abbahagyták [PRO<sub>i</sub> egymási rajzolását].

b. A fiúk<sub>i</sub> abbahagyták [az PRO<sub>i</sub> ő<sub>j</sub> rajzolásukat].

Míg a (12a) példában az anafórák kötheti a főmondat alanya, a (12b) példában a névmás referenciája nem lehet azonos a főmondat alanyának referenciájával.<sup>3</sup> Kenesei ebből azt a következtetést vonja le, hogy az *-ás/-és* képzős főnevet tartalmazó birtokos szerkezetben a PRO argumentumot kontrollálja a főmondati alany, és az szintaktikailag megjelenik a birtokos szerkezetben, így kötheti a birtokos szerkezetben megjelenő visszaható névmást (12a), ezáltal kizárva a főmondati alany és a személyes névmás azonos referenciáját (12b).

Kenesei megjegyzi továbbá, hogy a komplex esemény jelentésű *-ás/-és* képzős főnevet tartalmazó birtokos szerkezetek azért is különböznek a többi DP-t tartalmazó birtokos szerkezettől, mert másképp viselkednek a T/3 személyű főnévi birtokos esetében az egyeztetést illetően. Ellentétbe állítja a *A fiúknak jó volt a rajzuk* és a *\*A problémáknak váratlan volt a felmerülésük* példákat, ahol a T/3 személyű az *-ás/-és* képzős főnéven agrammatikalitáshoz vezet. Bár a két konstrukció közötti ellentét valóban fennáll, Kenesei nem részletezi azt a kérdést, hogy a tagmondati elemzés esetében miként magyarázható meg a T/3 személyű egyeztetés lehetőségének hiánya főnévi birtokos esetén. A *-t* képzős szerkezetben ezt a kérdést az ómagyar kori adatokra nem tudjuk vizsgálni, mert nincsenek olyan példamondatok, ahol többesszám harmadik személyű lexikális részesesetű birtokos fordulna elő.

<sup>3</sup> Nem képzett esetén a birtokos szerkezetben a névmási birtokos koreferens lehet a főmondati alanyal. Az alábbi példa így minimális párt alkot a (12b) mondattal.

(i) A fiúki elhagyták az (öi) kulcsukat.

A javasolt szintaktikai struktúrában a nominalizációs NomP projekció alatt megjelennek a vP, AspP, TP projekciók, sőt tárgyas ige esetében CP projekció is.<sup>4</sup>

(13) [DPD [Agr-je] [PossP POSS [NomP -és [PP<sub>DAT/0</sub> [TP [AspP [fel] [VP [V merül] [DP a probléma ]]]]]]]]]]]]

(14) [DPD [AgrP[Agr -ja] [PossP POSS [NomP -ás [PP<sub>DAT/0</sub> [TP [AspP le [VP SU [V[VP[V rajzol] [DP a fiúk ]]]]]]]]]]]]]]

Úgy gondolom, alapvető probléma a tagmondati elemzés esetében, hogy nem tud számot adni az „elvesztett” tárgyesetről. A vP projekció és a külső argumentum szintaktikai jelenléte maga után vonná a strukturális tárgyeset kiosztásának lehetőségét, miképpen ez meg is történik az igeves (főnévi igenév, határozói igenév, melléknévi igenév) szerkezetek esetében. Kenesei elemzését részben van Hout és Roeper (1998) javaslatára építi, melyben a szerzők az angol *-er* és *-tion/-ing* nominalizációk esetében alkalmazzák a kiterjesztett igei projekciók szerkezetét.

Az *-ás/-és* képzős deverbális főnév belső szintaxisát tekintve jelentősen különbözik az angol igei gerundiumtól, melynek lehet tárgyi argumentuma és határozói módosítója. Tulajdonsága alapján az angol főnévi gerundiumhoz hasonlítható.

- (15)a. the enemy's cruelly destroying the city (igei gerundium)  
 b. the enemy's cruel destroying of the city (főnévi gerundium)  
 c. the enemy's cruel destruction of the city (komplex esemény, főnév)  
 d. \*the enemy's cruelly destruction the city

- (16)a. a városnak az ellenség által való kegyetlen elpusztítása  
 b. \*az ellenségnek az elpusztítása a várost kegyetlenül

Van Hout és Roeper szerint ezek az angol nominalizációk szintén tartalmaznak TP, AspP és VoiceP projekciókat. A cikk azonban nem ad választ arra a fontos kérdésre, mely az *-ás/-és* képzős főnevek esetében is megválaszolatlanul marad: miért nem lehetséges a tárgyeset kiosztása ezekben az angol képzett főneves szerkezetekben.

Laczkó (2009) további érveket sorakoztat fel amellet, hogy a Kenesei által nyújtott szintaktikai tagmondati elemzés számos ponton problémába

<sup>4</sup> A birtokos szerkezet elemzésekor Kenesei átveszi den Dikken (1999) és É. Kiss (2002) javaslatait a birtokos szintaktikai derivációját illetően. Den Dikken elemzését követve, Kenesei feltételezi, hogy az eset nélküli birtokos egy üres P fej esetében jelenik meg, míg a datívuszi birtokos egy P<sub>DAT</sub> fej esetében grammatikus. A részletekért lásd Kenesei:175-177., az eset nélküli és datívuszi birtokos másfajta elemzését lásd É. Kiss 2000.

ütközik. Laczkó megmutatja, hogy a komplex eseményt kifejező főnevek aspektuális tulajdonságai nem követelik meg a tagmondati elemzést, továbbá az igekötő jelenléte nem is mindig kötelező. Mint Laczkó megjegyzi, bár a pontos részletek nincsenek kidolgozva Kenesei elemzésében, annyi mindenképpen belátható, hogy a tagmondati elemzésben további feltételezések szükségesek, hogy bizonyos összetevőket a Spec,Asp pozícióból kimozgathassunk.

A komplex eseményt jelentő főnevek esetében megjelenő tagadás tagmondati elemzése szintén több problémát vet fel, mint amennyit megold. Probléma például, hogy míg véges ígét tartalmazó tagmondatban megjelenhetnek a *sem, is* funkciósavak, ezek nem szerepelhetnek a deverbális főnevekben. Kizárásuk és bizonyos szórendek hiányának magyarázata azonban csak stipulációval oldható meg. Laczkó érvelése szerint egy lexikális *nem* elem feltételezése esetén a tényekről egyszerűbben és kevesebb feltételezés mellett lehet számot adni. Megmutatja továbbá, hogy Kenesei szintaktikai elemzése több megszorításra és segédhipotézisre hagyatkozik, mint a lexikális elemzés. Laczkó érvelése szerint Szabolcsi kötés- és kormányzás elmélet keretében megírt, lexikalista elemzése könnyen kiegészíthető úgy, hogy az egyeztetéssel és annak hiányával, illetve a tagadás lehetőségével kapcsolatos tényeket is sikeresen elemezze. Beépíthető például Szabolcsi elemzésébe egy olyan további funkcionális kategória, melyben a PRO alany megjelenik és így megmagyarázhatóak a koreferencia lehetőségei.

Jelentős probléma továbbá a tagmondati elemzés számára, hogy létezik *csomagküldés*, de nem létezik *csomagküld*. Míg a *csomagküldés* típusú kifejezések produktívan alkothatók tárgyias igékből, a *csomagküld* típusú igékre ez nem áll fenn (vö. *levélírás/\*levélír, véradás/\*vérad*). Kenesei elemzésében a főnévi belső argumentum a lexikonban inkorporálódik az ígéhez. Ebből a feltevésből azonban következik, hogy léteznie kellene a *csomagküld* ígének. Erre a hiányra az elemzés nem tud magyarázatot adni. Az egyszerű esemény jelentésű főnevek esetében pedig Kenesei is feltételez egy lexikonban aktív *-ás/-és* képzőt, ezzel megduplázva a képzőt a grammatikában. Ezzel szemben Laczkó egységesen lexikális elemzése feltételezi, hogy a komplex esemény jelentésű deverbális főnévből az egyszerű esemény és eredmény jelentésű főnevek konverzióval jönnek létre. Az egyszerű esemény jelentésű főnevek egyik típusa lexikalizálódott, intézményesült események. Így az *-ás/-és* képzőt nem kell megduplázni.

Összegezve Laczkó érveit, azt látjuk, hogy bár a komplex esemény jelentésű *-ás/-és* képzős deverbális főnevek kötelező érvénnyel megöri a kiinduló ige argumentum-szerkezetét, ennek ellenére nem támasztják alá a tagmondati elemzést. Bizonyos, a tagmondatokra jellemző tulajdonságaik (a *nem* jelenléte, aspektuális olvasat, a névmások és az anafórák kötési lehetőségei) sikeresen magyarázhatóak egy lexikalista elemzéssel is.

Mindennek fényében felmerül a kérdés, hogy a Kenesei által ismertett szintaktikai tagmondati elemzés mennyiben alkalmazható az ómagyarban produktívan használt *-t* képzős szerkezetre. A fentiekben ismertett ellenérvek, melyek szerint az *-ás/-és* képzős főnévre adott szintaktikai elemzés komoly





#### 4. Produktív szerkezetből lexikalizált alak

A mai magyar nyelvben már csak lexikalizált *-t* képzős alakok fordulnak elő: határozószavak (*együltében, futtában, láttára*) névutók (*folytán, mentén*), illetve néhány főnév (*naplemente, napkelte*). Néhány határozószó esetében a ragozott paradigma minden alakja használatos (*jártomban, jártodban, jártában, jártunkban*, stb.), ennek ellenére nem beszélhetünk produktív használatról, hiszen azon szavak halmaza, melyekkel képezhető ilyen *-t* képzős határozószó zárt és meglehetősen kicsi (\**szökdeltemben, \*zuhantomban, \*térdeltében*).

Az alábbiakban a produktív használat megszűnésének egy lehetséges kiváltó okát vázolom fel. Határozói funkcióban a *-t* képzős igeneves szerkezetben az igenév *pro* birtokosa (az alapige alánya) mindig azonos referenciájú a főige alanyával (illetve néhány esetben a tárgyával). Az alapige alánya tehát kontrollált *pro*. Ezt a kötelező koreferenciát nem indokolják a személyrag morfológiai tulajdonságai, hiszen a *-t* képzős szerkezetben az egyeztető paradigma minden eleme egyértelműen azonosítja az igenév birtokosának számát és személyét.

Az ómagyarban két szintaktikailag különböző igeneves szerkezet ugyanazt a határozói funkciót látta el. Egyrészt a *-ván/-vén* képzős határozói igenév, másrészt a *-t* képzővel, személyjellel és raggal ellátott igenév *pro* alannyal. A két szerkezet azonos határozói funkciója különböző kódexek azonos szövegrészeinek összevetéséből is jól látszik:

- (20)a. Pilatus Judeaban birolkottanac idëiebèn (MünchK. 129)  
 b. Pylatus vralkodwan Judeaban (JordK. 526)

A *-ván/-vén* határozói igenév minden ómagyar kori kódexben nagyon gyakori szerkezet. Az igenév főalannyal koreferenciális üres alanya kontrollált PRO. Szintaktikailag a kontrollált PRO sokkal gazdaságosabb szerkezet, mint a kontrollált *pro*, az előbbi előfordulása a világ nyelveiben lényegesen gyakoribb.

Az ómagyarban még több olyan igeneves szerkezet is előfordult, melyek szintaktikai elemzése szükségessé teszi egy alárendelt kontrollált *pro* alanyt feltételezését (lásd Tóth: megjelenés alatt). Ilyen a határozói szerepben előforduló *-attal-ette* képzős igenév, mely csak egyidejű, cselekvő és kétargumentú alapige esetén volt használatos és alánya csak a főige tárgyával lehetett koreferenciális:

- (21)a. Es meglattatok èmbernec fiat vlètè (MünchK. 117)  
 b. o Angala mègeorizot èngemet innèt èlménèttèm es ott lakattam es onnet idè fordolattam (BécsiK. 39)

A *-ván/-vén* határozói igenevek ragozott alakjai szintén egy kontrollált *pro* alanyt tartalmaznak. Ez az igenév cselekvő és szenvedő értelemben is

használatos volt, az igenév alanya az alapige tárgyára vagy alanyára is vonatkozhatott:

- (22)a. Es ug latuatoc gülekëzetët mëgöl & elöl imadkozuatoc mongatoc  
tü züuetëkben (BécsiK. 110)
- b. ... testëmet adom müatyainknac töruëneiërt ymaduam vrat  
(BécsiK. 90)

Az ómagyarban alanyi, tárgyi és célhatározói funkcióban a főnévi igenév ragozott alakjai fordultak elő:

- (23)a. èngètè tunèktec tu fëlësegtëkèt èlhagnotoc (MünchK. 55)
- b. en yewtem frater ylyeshez bezellenem (JókK. 15)

Az alábbi példák jól illusztrálják, hogy a *-t* képzős szerkezet és a ragozott főnévi igeneves szerkezet ugyanabban a tárgyi funkcióban is előfordultak. A fonológiai üres argumentumok esetében kontrollált *pro* jelenlétét feltételezhetjük a beágyazott igeneves szerkezetben.

- (24)a. *pro<sub>i</sub>* ne altalla [io lan<sub>i</sub> bëmëntët en vramhoz] (BécsiK. 36)
- b. *pro<sub>i</sub>* ne féélyen ...[ *pro<sub>i</sub>* be mennye... ] (SzékK. 76)
- c. *pro<sub>i</sub>* haromzèr tagad meg [*pro<sub>i</sub>* èngemèt èfmèrte dèt] (MünchK. 182)
- d. *pro<sub>i</sub>* haromzor tagad meg [*pro<sub>i</sub>* engemet yfmerne d] (JordK. 608)

A kötelező koreferencia a főnévi és határozói igeneves szerkezetek esetében a 16. század során újraelemzést eredményezett: a beágyazott koreferenciális üres alany PRO alanyként újra elemződik, az igenéven már nem jelenik meg személyjelölő a kötelező koreferencia esetében. Ennek a változásnak az eredményeként a 16. század végére ezek a ragozott igenevek vagy teljesen eltűntek a nyelvből (*-vánl-vén* és *-attal-ette*), vagy csak ragozatlan alakjuk maradt fenn a koreferenciát kötelezően megkívánó szerkezetekben (főnévi igenév). A szintaktikai szerkezetben ez a történeti változás azt jelenti, hogy a kötelező koreferencia olyan kontroll struktúrával párosult, ahol az igenév alanya eset nélküli PRO. Azt látjuk tehát, hogy a 16. század végére a kontrollált *pro* nem része a magyar grammatikának. Elemzésem szerint ennek a változásnak az eredményeképpen a 16. század folyamán a *-t* képzős igeneves szerkezet produktív használata is megszűnt. A ragozott *-t* képzős igenév esetében tehát szintén a koreferencia majdnem kizárólagos jelenlétére vezethető vissza a szerkezet igenévi használatának megszűnte.

Fontos itt megjegyezni, hogy a főnévi funkcióban számos főige esetében szemantikailag nem kizárt a független referenciájú birtokos. A latin szövegben előforduló, úgynevezett kettős tárgyú szerkezetek (*accusativus cum infinitivo*) fordításánál a Bécsi és a Münchener Kódexben leggyakrabban a *-t* képzős

szerkezetet találjuk főnévként, mely lehetővé teszi egy független birtokos kifejezését a főnévi csoporton belül. A kódexekben a független referenciájú birtokos esetében azonban minden esetben hangzó névmási vagy főnévi lexikális birtokos szerepel. (például: *nem remélik vala immár őnéki megjööttét* (BécsiK: 38))<sup>5</sup>. Ugyanez igaz a [-személy] jegyű birtokost tartalmazó szerkezet esetében is, mely szintén mindig megkívánja a lexikális birtokos jelenlétét (például *nap keltekor, időnek voltából*).

Főnévi funkcióban szintén két szintaktikailag különböző szerkezetet használtak az ómagyarban: az *-ás/-és* képzővel képzett főnevet, illetve a *-t* képzővel, személyjellel és raggal ellátott igenevet. A gazdaságosság elve és a kontrollált *pro* lehetőségének szűkülése együttesen az *-ás/-és* képzővel képzett főnév elterjedését eredményezte.

## Hivatkozások

- Adger, David–Rhys, Catrin Sian 2000. Eliminating disjunction in lexical specification. In: Peter Coopmans –Martin Everaert – Jane Grimshaw (szerk.): *Lexical specification and insertion*, John Benjamins. Amsterdam & Philadelphia. 1–26.
- Bartos Huba 1999. Morfoszintaxis és interpretáció: a magyar inflexiók jelenségek szintaktikai háttere. PhD disszertáció, ELTE Elméleti Nyelvészet.
- Dikken, Marcel den 1999. On the Structural Representation of Possession and Agreement: The Case of (Anti-)Agreement in Hungarian Possessed Nominal Phrases. In Kenesei István (szerk.): *Crossing Boundaries: Advances in the Theory of Central and Eastern European Languages*. John Benjamins. Amsterdam. 137–178.
- É. Kiss Katalin 2000. The Hungarian Noun Phrase is like the English Noun Phrase. In: *Approaches to Hungarian Vol. 7*. JATEPress. Szeged. 121–149.
- É. Kiss Katalin 2002. The Syntax of Hungarian. Oxford University Press. Oxford.
- Fokos Dávid 1959. A magyar határozói igenevek és a gerundium. *Magyar Nyelvőr* 55: 346–347.
- Hout, Angeliek van–Roeper, Thomas 1998. Events and Aspectual Structure in Derivational Morphology. *MIT Working Papers in Linguistics* 32. 175–200.
- Károly Sándor 1956. Igenévrendszerünk a kódexirodalom első szakaszában. *Nyelvtudományi Értekezések 10*. Akadémiai Kiadó. Budapest.
- Kenesei István 2005. Nonfinite Clauses in Derived Nominals. In: *Approaches to Hungarian Vol. 9*. Akadémiai Kiadó. Budapest. 159–186.
- Keresztes Kálmán 1953. A személyragos főnévi igenév használatáról, *Magyar Nyelvőr* 77: 340–352.

<sup>5</sup> Mindez nem áll fenn az ómagyarban gyakran használt ragozott főnévi igeneves szerkezetre, mely sosem engedi meg a főmondati alanytól független referenciájú datívuszi alany megjelenését. Az eredetileg infinitívuszt tartalmazó latin mondatot a *\*nem remélik vala immár neki megjönnie* szerkezettel lehetett volna elvileg fordítani, de ilyen és ehhez hasonló igeneves szerkezetek egyik kódexben sem fordulnak elő.

- Kiefer Ferenc (szerk.) 2000. *Strukturális magyar nyelvtan 3. Morfológia*. Akadémiai Kiadó. Budapest.
- Laczkó Tibor 2000. Az ige argumentumszerkezetét megőrző főnévképzés. Kiefer Ferenc (szerk.). *Strukturális magyar nyelvtan 3: Morfológia*. Akadémiai Kiadó. Budapest. 293–407.
- Laczkó Tibor 2009. On the –ás suffix: word formation in the syntax? *Acta Linguistica Hungarica* 56(1): 23–114.
- Simonyi Zsigmond 1892. *A magyar határozók*. II. Budapest, Magyar Tudomány Akadémia
- Szabolcsi Anna 1992. Subject suppression or lexical PRO?–The case of derived nominals in Hungarian. *Lingua* 86: 149–76.
- Szabolcsi Anna 1994. The Noun Phrase. In: Katalin É. Kiss –Ferenc Kiefer (szerk.): *The syntactic structure of Hungarian (Syntax and semantics 27)*. Academic Press. New York. 179–274.
- Szabolcsi Anna–Laczkó Tibor 1992. A főnévi csoport szerkezete. Kiefer Ferenc (szerk.). *Strukturális magyar nyelvtan 1: Mondattan*. Akadémiai Kiadó. Budapest. 179–294.
- Tóth Ildikó (megjelenés alatt). A ragozott főnévi igenevek a kései ómagyar korban. *Nyelvtörténeti kutatások újabb eredményei 6*. Szegedi Tudományegyetem Magyar Nyelvészeti Tanszék. Szeged.

Tóth Ildikó  
i.toth@t-online.hu

# Egy vonatkozó szerkezet a nyelvemlékek tükrében

Nádasdi Péter

## 1. Bevezetés<sup>1</sup>

A mai magyar nyelvben vannak olyan, ma már többnyire megkövült szerkezetek, mint pl. az *isten-adta*- és a *magva-szakadt*-féle szó szerkezetek, melyek egy nominális (*isten, magva*) és egy *-t/-tt* toldalékos verbális (*ad-t-a, szakad-t*) elem kapcsolatából állnak. A feltűnő tulajdonságuk, amely elkülöníti őket más jelzős és/vagy igeneves szerkezettől, hogy személyjelölő található a szerkezet egyik tagján: vagy a verbálison (*adt-a*) vagy a nominálison (*magv-a*). A legkorábbi adathozható nyelvtörténeti alak az 1273-ból való *menytegudurre* (Magyar oklevél-szótár) kifejezés, mely az *isten-adta*-féle csoportba tartozik. A *magva-szakadt*-féle csoport első előfordulása pedig a Münchener kódexből nyerhető, mindjárt két példányban, *egy keze meg aszott ember* és *a keze aszott embernek* előfordulása révén.

Az ómagyar kor írott adataiból az világlik ki, hogy ez a vizsgálatunk alá eső szerkezet még szintaktikailag önálló volt, de a szóösszetételé válás folyamata is megindult, sőt erősödött az újmagyar korra. A legújabb kutatások is megerősítik, hogy a mai magyar nyelvben, ha korlátozottan is, de élő, szintaktikai alakként számolhatunk velük, és nem számúzhetjük őket egyszerűen a lexikonba (l. Kenesei (1986), Laczkó (2001), Nádasdi (2006, 2010a, 2010b, 2011)). Tompa (1961/62) az ilyen idiomatikus szerkezeteket a *Mondatban, lassan végbemenő összetétel* cím alatt tárgyalja, és megjegyzi róluk, hogy a

---

É. Kiss Katalin – Hegedűs Attila (szerk.) 2011. *Nyelvelmélet és diakrónia*. PPKE BTK Elméleti Nyelvészeti Tanszék – Magyar Nyelvészeti Tanszék. Piliscsaba. 133–151.

<sup>1</sup> Köszönetemet szeretném kifejezni, hogy A nyelvemlélet és diakrónia konferencián 2010. november 16-án elmondhattam e cikk alapjául szolgáló előadást, a konferencia szervezőjének és a kötet szerkesztőjének, É. Kiss Katalinnak, aki a cikk lektoraként is közreműködött, valamint a konferencia társszervezőjének, Hegedűs Attilának. Továbbá köszönöm a névtelen lektornak az alapos és segítő munkáját. Kenesei Istvánnak, a témavezetőmnek pedig szeretném megköszönni a támogatását és a segítségét a cikk létrejöttében, még ha a szerkezet véges (finit) jellegének megítélésében nem is értettünk egyet, ezért természetesen minden felelősség egyedül engem terhel a cikk esetleges hibáért és hiányosságaiért.

szerkezet szintagmatikus viszonyból lassú összetapadás révén válik szóösszetétellé.

Adger–Ramchand (2005) minimalista elméleti keretbe ágyazott elemzését használom fel az ómagyar korban már bizonyítottan létező személyjelölt alakok szintaktikai vizsgálatához. Megvizsgálom továbbá, hogy a Chomsky (1981) által az igesség kritériumainak megállapított Tense (időjel) és Agreement (egyeztetés) jegyekkel rendelkezik-e a szerkezet verbális eleme. Ha igen, akkor abból az következik, hogy véges ige található a szerkezetben. Emellett bemutatom, hogy ezek a személyjelölt szerkezetek alárendelt prenominalis tagmondatok, melyek a vonatkozó szerkezetek egy fajtáját képviselik. A személyjelölt jelenléte a szerkezetben éppen abban segít bennünket, hogy rekonstruálhassuk a kapcsolatot a módosított főnév vagy más néven antecedens és a vizsgált szerkezetben megjelenő személyjelölt között.

További kérdések adódnak még, amelyek választ várnak a későbbiekben: 1. Miért csak múlt idő van a kérdéses szerkezetben; 2. Miért megszorított; 3. Miért nincs többes szám 3. személyben és a *maga* névmással egyeztetés a szerkezetben?

## 2. Adatok

A nyelvelmékekben található a *-t/-tt* toldalékos verbális elemet tartalmazó szerkezetek közül csak a személyjelölt és jelzői alakokkal foglalkozom, mint amilyen az *isten-adta* és a *magva-szakadt*.<sup>2</sup> Nézzünk néhányat e két csoportból.

1. Személyjelölt a verbális elemen (*isten-adta* csoport vagy hátul jelölt, a továbbiakban **HJ**)

1.1. A nominális elem főnév

1.1.1. A nominális elem egyes számú főnév

*menytegudurre* (1273, Magyar oklevél-szótár),<sup>3</sup> *menetyzegeth* (1323, idézi Jakubovich 1918: 80),<sup>4</sup> *Menytutescigeth* (1329. VII. 12., idézi

<sup>2</sup> Nem képezik tárgyát a cikknek az olyan alakok, ahol nem jelenik meg nyílt személyjelölt a *-t/-tt* toldalékos verbális elemen, mint pl. az *anya-szült* (1525, Vitkovics-kódex: 89) vagy *eszveszettül* (1604, Pázmány Péter: Kempis Tamásnak Krisztus követéséről Négy könyvei. Mellyeket magyarra fordított: 366), a *figura etymologicák*, mint pl. *jöttön-jönnék* (1526. XII., Petróczy Pálnak, Jagelló Anna magyar királyné pohárnokának levele Batthyány Ferenc horvát bánhoz, idézi Ódöngő Ábel álnéven Takáts Sándor, Magyar Nyelv 6: 448, 1910, Magyar Országos Levéltár). Azok a példányok sem tartoznak ide, ahol van személyjelölt, viszont nem jelzői szerepben állnak, mint pl. *hadlaua choltat* (Halotti beszéd és könyörgés), *vér folytáig* (Thewrewk-kódex: 192) és az *-atta/-ette* toldalékos határozói igenevek, mint pl. a *mert ő angyala megörizött engemet innét elmenettem* (Bécsi kódex: 39) példában.

<sup>3</sup> Az eredeti helyesírást azoknál hagyom meg, amelyeknek az értelmezése nem volt egyértelmű. Esetükben a lehetséges jelentését is megadom, l. alább.

<sup>4</sup> I. (Anjou) Károly (1288–1342; ur.: 1308–1342) magyar király oklevele alapján, közölte Foltin János 1883: A Zázty-i apátság XI. századi alapító oklevelének taglalata, s ismeretlen helyének meghatározása: kútfő-tanulmány az egrí főegyházmege történelméből, vonatkozással Anonymusra. Érsek-lyceumi Nyomda. Eger. 144. l.

Jakubovich 1918: 79),<sup>5</sup> *Menittemezev* (1363, Magyar oklevél-szótár),<sup>6</sup> *Johannis dicti Istenwethe* (1333, Magyar oklevél-szótár),<sup>7</sup> *Michael filius Symonis dicti Istenuetethe* (1349, idézi Jakubovich 1918: 79),<sup>8</sup> *ravasz átkozta szél* (1374, Mondseei glosszák, idézi Jakubovich 1927: 33),<sup>9</sup> minden *Isten adta* jókat ember el feledné (Érdy-kódex: 129), ez fekélt *var fogotta* veres pej ló meg tisztoljon (1488, Bagonyai ráolvasások, idézi Simonyi 1914: 31), *ördög-tojta* és *ördög-kotlotta* hazugság (1613, Pázmány Péter: *Isteni igazságra vezérlő kalauz*, röviden *Kalauz*: 114, idézi Klemm 1942: 395)

### 1.1.2. A nominális elem többes számú főnév

Ennél a csoportnál az ó- és középmagyar kori nyelvelmékekben kizárólag nem egyeztetett alakokat lehet találni. Egyeztetett alakok csak a XVIII. századtól kezdve mutathatók ki. Ennek ellenére minden kétséget kizáróan nem jelenthető ki, hogy azok nem is léteztek korábban. Ugyanakkor nem érthetők egyet sem Révai (1805) álláspontjával, miszerint hibásak a nem egyeztetett alakok, sem Simonyi (1907) nézetével, hogy az egyeztetett alakok hamis analógia hatására jöttek létre. A mai magyarban az egyeztetett alakokat is lehetségesnek tartja Jakab (1988: 301) *a Lajosék felásták föld* példában. Ugyanakkor elismeri, hogy az egyeztetett változat használata erősen korlátozott, és *a Lajosék felásta föld* változat az általános.

*méhek csinálta* méz (1613, Pázmány Péter: *Kalauz*: 184, idézi Simonyi 1914: 31), *emberek nem lakta* kietlenek lennének palotáink (1616, Lépes Bálint: Az halandó és ítéltre menendő teljes emberi nemzet fényes tüköre: 424), az *e jó urak álmodták* jövőnek jelszava (1891, *Élet*: 145, idézi Simonyi 1907: 201)

<sup>5</sup> Az Ibrányi családnak I. Károly királyhoz intézett oklevele alapján. Helytörténeti Gyűjtemény és Képtár, Ibrány.

<sup>6</sup> Jakubovich (1918: 79–80) a *menytegudurre*, *menetyzegeth*, *Menytutescigeth* és *Menittemezev* kifejezések első elemét *menny(kő)ütötte* (*gödörre*, *sziget*, *mező*)-ként értelmezi. Jakubovich magyarázatát veszi át Klemm (1942), Károly (1957), Pais (1965) és A. Jászó (1991a) is. Velcsovne (1981) viszont a *mennyütő(sziget)* változatot fogadja el, amely esetében a szerkezet folyamatos melléknévi igenévi alakot tartalmaz.

<sup>7</sup> Jakubovich (1918: 79–80) az *Istenwethe* és *Istenuetethe* alakokat *isten-vetete*-ként elemzi, amelynek a jelentése: '*isten-taszította*'.

<sup>8</sup> Gilétfi (III.) Miklós nádornak, a kunok bírájának (ur.: 1342–1356) a Berényi családhoz küldött oklevele alapján, Nógrád Megyei Levéltár, Salgótarján.

<sup>9</sup> Jakubovich (1927: 33) szerint a jelentése: '*róka megjósolta időjárás*'.

## 1.2. A nominális elem névmás

## 1.2.1. A nyelvelmélekekből összeállított paradigma

E/1.	(vegyöd) az neköd <i>szörzöttem</i> koronát (Kazinczy-kódex: 34)
E/2.	(És adom te neked és te nemednek te utánnad) ez <i>te laktad</i> feldet (Jordánszky-kódex: VIIb)
E/3.	az <i>ő meg ígérte</i> bódogságnak (Érdy-kódex: 96)
T/1.	Hogy a szentek az <i>ő</i> könyörgésekkel <i>kívántunk</i> jókat nyerjenek minékünk (1613, Pázmány Péter: Kalauz, Appendix XVII, idézi Klemm 1942: 395) (egyetlen példa)
T/2.	–
T/3.	(A gepidák) az <i>ő</i> régi <i>laktok</i> földökben (1692, Lisznyai Kovács Pál: Magyarok krónikája: 180) (egyetlen példa)

## 1.2.2. A leíró nyelvtani hagyomány alapján összeállított paradigma

Míg a nyelvelmélekekben az egyes számú alakok nagy számú példa alapján adathozhatóak, addig a többes számú példáknál 1. és 3. személyben csak egy-egy ilyen példát találunk, 2. személyben viszont egyetlen példa sincs. Továbbá Károly (1957) megjegyzi, hogy a többes számú alakok nem mutathatók ki a kódexek korából. Ezért az adatok elenyésző száma nem lehet meggyőző arra nézve, hogy mi is lehetett a paradigma a többes számban az ó- és a középmagyar korban. A többes számú alakok felvétele a paradigmába így „szemléletfüggő” szempontok alapján történt. Az alakok előfordulása erősen attól függ, hogy az ígés vagy az igeneves szemléletet támogatják, illetőleg hogy a toldalékolásukkal melyik álláspontot akarják alátámasztani. Az **A** csoportban a tárgyias igeragozást tükröző rekonstruált paradigma található Révai (1805) szerint, melyet apróbb eltérésekkel a leíró nyelvtanok is magukévé tettek - l. Tompa (1961/62), Rácz (1968), Adamikné Jászó (1985), A. Jászó (1991b), Keszler (2000), Keszler-Lengyel (2002). Az elméleti igényű szakirodalomban Kenesei (1986) és Laczkó (2001) is e csoport paradigmáját követte. A **B** csoportban pedig a Szepesy (1939, 1982, 1986) szerinti igeneves elképzelés utáni rekonstruált paradigma látható, melyet részben Károly (1957) is átvett.



<p><b>A csoport</b></p> <p>(az én) <i>óhajtottam</i></p> <p>(a te) <i>óhajtottad</i></p> <p>(az ő) <i>óhajtotta</i></p> <p>(a mi) <i>óhajtottuk</i></p> <p>(a ti) <i>óhajtottátok</i></p> <p>(az ők) <i>óhajtották</i></p>	boldogság	<p><b>B csoport</b></p> <p>(az én) <i>sütöttem</i></p> <p>(a te) <i>sütötted</i></p> <p>(az ő) <i>sütötte</i></p> <p>(a mi) <i>sütöttünk</i></p> <p>(a ti) <i>sütöttetek</i></p> <p>(az ő) <i>sütöttük</i></p>	kenyér
--	-----------	--	--------

2. Személyjelölő csak a nominális elemen (*magva-szakadt* csoport vagy elől jelölt, a továbbiakban **EJ**)<sup>10</sup>

ott vala egy *keze meg aszott* ember (Münchener kódex: 75), mondá a *keze aszott* embernek (Münchener kódex: 75), az *esze veszött* ifjú (Érdy-kódex: 199), *magvaszakadt* jószág (1613, Magyar oklevél-szótár, különírva is: *magva szakadt* jószág, 1636, i. m.), *inok szakadott* emberek (idézi Klemm 1942: 400), *inai-szakadozott* (1643, Comenius: *Januae Linguae Latinae Vestibulum*: 43)<sup>11</sup>

### 2.1. Az adatokból levonható empirikus általánosítások

A két szerkezet közös jellemzőit a következőkben foglalhatjuk össze:

**HJ:** *ez fekélt var fogotta veres pej ló*, **EJ:** *egy keze meg aszott ember*

1. a szerkezet egy nominális elem és egy verbális elem kapcsolata, melyek mindig ebben a sorrendben követik egymást: *var* és *fogotta*, *keze* és *aszott*
2. egy *-t/-tt* toldalékos verbális elem található a szerkezetben: *fog-ott-a*, *asz-ott*
3. egy nem esetjelölt nominális elem van a szerkezetben: *var*, *keze*
4. személyjelölő található a szerkezetben: vagy a verbális elemen: *fogott-a* vagy a nominálison: *kez-e*
5. Megszorított a szerkezet, többnyire csak a nominális és a verbális elem puszta kapcsolata: *ravasz átkozta szél*, *keze aszott embernek*, de kerülhet közéjük igeikötő: *keze meg aszott ember*, tagadószó: *emberek nem lakta kietlenek* vagy igei argumentum is: (*vegyöd*) *az neköd szörzöttem koronát*, és jelző is behelyezhető, amely csak a nominális elemet módosítja: *ez fekélt var fogotta veres pej ló*
6. jelzői szerepben áll egy módosított főnév (antecedens) előtt: *ez [(fekélt var fogotta) (veres pej)] ló*, *egy (keze meg aszott) ember*

<sup>10</sup> Csak és kizárólag tárgyatlan ige szerkezetek tartoznak bele ebbe a csoportba, így az olyan szerkezetek, mint a szenvedő értelmű *kölkei elragadott nőstény medve* (Bécsi kódex: 199), ahol egy tárgyas (tranzitív) ige szerepel a konstrukcióban, ebben a vizsgálatban nem szerepelnek.

<sup>11</sup> Az ebbe a csoportba tartozó mai és szintaktikailag is önálló példányok vizsgálatát Nádasi (2010a és 2011) ismerteti.

7. A szerkezetet sok esetben egy determináns (névelő) vezeti be, amely lehet határozott vagy határozatlan: *ez fekélt var fogotta veres pej ló, a keze aszott embernek, egy keze meg aszott ember*

A két szerkezet egyedi tulajdonságai pedig az alábbiakban ragadhatók meg:

A **HJ** csoportnál a személyjelölő csak és kizárólag a verbálison jelenik meg (*fogott-a*), és csak és kizárólag tárgyias igék, ill. tárgyat alkalmilag felvevő tárgyatlan igék, mint pl. *lakik (emberek nem lakta kietlenek)* fordulhatnak elő a szerkezetben. A személyes névmási nominális elem használata opcionális, el is maradhat: *az neköd szörzöttem koronát.*

Az **EJ** csoportnál a személyjelölő csak és kizárólag a nominálison jelenik meg (*magv-a*), és csak és kizárólag tárgyatlan igék fordulhatnak elő a szerkezetben. Nincs arra példa, hogy ilyen szerkezetben a verbális elemen jelenjen meg a személyjelölő. Így sem *\*magva-szakadta*, sem pedig *\*mag-szakadta* nem létezik.

### 3. Az elméleti háttér: Adger–Ramchand (2005)

A generatív elméletek közül a vonatkozó szerkezetek meghatározására Chomsky (1977, 1981) elképzelését veszem át. Eszerint a vonatkozó szerkezetek az  $\bar{A}$ -függőség tipikus példái, és ezek esetében valamely operátor ( $\bar{A}$ -kötő) köt valamilyen változót (üres kategória), ami lehet nyom (*trace = t*) vagy szokásos (számmal, személlyel és esettel ellátott) rejtett névmás, a *pro*. A vizsgált konstrukciók valóban tartalmaznak üres kategóriát. Az **EJ** esetében a személyjelölő megjelenéséből és a testesen megjelenő birtokos hiányából levont következtetés eredményeként rekonstruálhatjuk: *egy t/pro keze meg aszott ember*. A **HJ**-ra vonatkozólag pedig l. Kenesei (1986, 2000), Laczkó (2001, 2002, 2008) és Nádasi (2006): *ez var t/pro fogotta ló*. Adger–Ramchand (2005) megállapítása szerint, ha meg tudjuk mondani, hogy az  $\bar{A}$ -függőség alján megjelenő űrt nyom vagy *pro* tölti ki, akkor azt a kérdést is meg tudjuk válaszolni, hogy mozgatás vagy helyben generálás (egyesítés) történik-e.

Adger–Ramchand (2005) az azonosítási megfeleltetést (*identity effect*) használja fel, hogy eldöntse: mozgatás vagy egyesítés történik-e. Az azonosítási megfeleltetés érvényesülése esetében a vélt elmozgatott összetevő és a keletkezett űr helyén megjelenő másolat megegyezik. Ez azt jelenti, hogy az elmozgatott összetevő minden változtatás nélkül visszahelyezhető az űr helyére, és lokális hatások nem érvényesülnek. Ha a jelentkező űrön lokális hatások működnek, és nem azonos a vélt elmozgatott elemmel, akkor ezt az űrt nem nyomként (másolatként) interpretálhatjuk, hanem fonetikailag üres névmásként. Ha viszont névmás jelentkezik, amely magán viseli az ID jegyet (*identification*, azonosítás), léteznie kell egyeztetésnek, azaz a névmást valamilyen értékkel kell ellátnunk, hogy interpretálni tudjuk. Kétféle névmást különböztetnek meg:

1. (diskurzusbeli vagy szintaktikai) antecedense által lesz interpretálva:  $\varphi$ -értéket vesz fel [ID: $\varphi$ ]: egyeztetve van vele számban és személyben, és esettel rendelkezik.
2. referensét egy predikátum absztrakciós operátor által identifikáljuk: dep-(dependens) értéket vesz fel [ID:dep]: default („jobb híján”) használatban fordul elő, és van esete. Szintaktikai–szemantikai reprezentációja:

$$(1) \quad [\Lambda \dots ID] \rightarrow \lambda x \dots x$$

A szintaktikai  $[\Lambda]$  jegy szemantikai  $\lambda$ -operátorként, a szintaktikai ID jegy pedig szemantikai változóként interpretálható, tehát közvetlen megfelelés van a szintaktikai szerkezet és a szemantikai interpretáció között.

A kötő operátort a mondatjellemző<sup>12</sup> vagy mondatbevezető (COMP) testesíti meg a tagmondatban, amely elsődlegesen a vonatkozó tagmondat létrehozásáért felelős. A mondatjellemző egy interpretálható  $\Lambda$ -értékű jeggyel és egy interpretálható [ID:dep] jeggyel rendelkezik. A mondatjellemző értékelt ID jegye egyeztetve lesz a névmás nem értékelt [ID: ] jegyével, és dep-ként lesz értékelve. A fent leírtakat Adger–Ramchand (2005) alapján a következő ír mondat szintaktikai levezetésén és szemantikai interpretációján szemléltetem. A bemutatott szerkezet az első vonatkoztatási stratégiára példa az írben, amely csak az alany, valamint a tárgy vonatkoztatására képes:

(2)	<i>An duine</i>	<i>a</i>	<i>bhuail-</i>	<i>-f</i>	<i>-ea-</i>	<i>-s</i> <sup>13</sup>	<i>sé</i>	<i>pro</i>
	az ember	comp	ver	tense	agr <sub>fut</sub>	f <sub>wh</sub>	ő-masc	<i>pro</i>
		COMP[ $\Lambda$ , ID:dep]						<i>pro</i> [ID: ] $\rightarrow$
		COMP[ $\Lambda$ , ID:dep]						<i>pro</i> [ID:dep]
		$\lambda x$						x

Jelentése: 'Az az ember, akit ő meg fog verni.'

A fenti vonatkozó mellékmondat űrt tartalmaz, amely névmásként interpretálható. Az értékeléséhez viszont szüksége van egy [ID:dep] jegyű mondatjellemzőre, amit az *a* funkcionális kategória képvisel a tagmondatban. A mondatjellemző ennél a stratégiánál dep-ként értékeli a névmást, ugyanakkor a névmás interpretációjáról is gondoskodik.

Adger–Ramchand (2005) szerint az írben létezik egy második vonatkoztatási stratégia is, amely az alanyon kívül a többi mondatrész vonatkoztatására szolgál. Ilyen esetben nyíltan is megjelenhet a visszamaradó névmás a beágyazott mondatban. A mondatbevezetőnek itt az egyedüli feladata a szintaktikai és szemantikai kapcsolat megteremtése. Az ilyen mondatjellemzőnek hiányzik az [ID:dep] jegye, csak  $[\Lambda]$  jegye van. Ez az oka, hogy minden további nélkül megjelenhet egy olyan szokásos

<sup>12</sup> A mondatjellemző Kenesei (1984) magyarítása a *complementizerre*. Ez a szakkifejezés a mondatbevezetőnél mindenképpen jobban hangzik, hiszen a prenominalis vonatkozó stratégiájú nyelveknél, így pl. a baszk és kínai esetében az éppen nem a mondat kezdetén áll, hanem a tagmondat végén.

<sup>13</sup> Ennél a stratégiánál az egyeztetési jegyen (AGR) kívül az ige opcionálisan vonatkozó formát (F<sub>WH</sub>) is magára ölthet, míg létezik az írben egy másik stratégia, ahol a vonatkozó forma tiltva van, l. (3). Történetileg az egyeztetési morféma és a vonatkozó forma összeolvadt: *-(a)idh+s*, ahol *dh* az ír legtöbb nyelvjárásában és a standard írben néma hangzó.

visszamaradó névmás a tagmondatban, amely egy interpretálható és értékelt  $\varphi$ -jeggyel rendelkezik, azaz van egyeztetett száma, személye, valamint esete:

- (3) *An duine a mbuail- -f- -idh sé é*  
 az ember comp ver tense agr<sub>fut</sub> ő-masc öt-masc  
 COMP[ $\Lambda$ ] *pro*[ID: $\varphi$ ]  
 $\lambda x$  x

Jelentése: 'Az az ember, akit ő meg fog verni.'

Adger–Ramchand (2005) független bizonyítékot is talált annak bizonyítására, hogy az ír nyelv első vonatkoztatási stratégiájában leírt default („jobb híján”) rejtett névmás nem csupán hipotézis. A São Tomé-i portugál kreol nyelvben ugyanis nyíltan is megjelenik. Nem mutat semmiféle egyezést az antecedensével, ami arra utal, hogy ez esetben nem a szokásos visszamaradó névmásról van szó (Adger–Ramchand 2005):

- (4) *Inen<sub>i</sub> faka se ku n va mpon ku-e/ \*ku-inen<sub>i</sub>.*  
 art-pl3 kés dem comp sg1 vág kenyér instr-sg3/ \*instr-pl3  
 COMP[ $\Lambda$ , ID:dep] *pro*[ID: ]  $\rightarrow$  / \**pro*[ID: $\varphi$ ]  
 COMP[ $\Lambda$ , ID:dep] *pro*[ID:dep]

Jelentése: 'Azok a kések, amelyekkel kenyeret vágok.'

A fenti példa azt mutatja, hogy a szokásos, egyeztetett többes számú névmás nem jelenhet meg a vonatkozó szerkezetben. Ott csak egy olyan névmás fordulhat elő, amely nincs egyeztetve a többes számú antecedensével (*Inen faka* = *a kések*), esete (instrumentális) viszont van.

Mielőtt alkalmaznánk az elméletet a vizsgált konstrukció elemzésében, még azelőtt tisztáznunk kell a verbális elem kilétét, hiszen az elmélet csak a véges ígés vonatkozó szerkezetekre alkalmazható. A kormányzás-kötés (LGB) elméletében (Chomsky 1981) ugyanis a nem finit (igeneves) tagmondatok alanyaként a kis *pro*-nak nevezett, akár egyeztetett, akár nem egyeztetett, de esetet mindenképpen tartalmazó rejtett névmással ellentétben egy számmal, személlyel, nemmel és esettel sem rendelkező üres névmási elem, a nagy PRO funkcionál, amelynek csak tematikus szerepe van. Továbbá mivel a PRO a generatív elméletben csak alanyi argumentum szerepét töltheti be, a fenti példákban pedig bármilyen – (2)–(3)-ban tárgyi, (4)-ben eszközhatározói – szintaktikai szerepű elem vonatkozatható, így mindenképpen véges ígét kell találnunk a vizsgált szerkezeteinkben, hogy az elméletet alkalmazni tudjuk rájuk.

#### 4. Birtokos vagy predikatív szerkezet

Laczkó (2001) már kimutatta, hogy a **HJ** nem lehet birtokos szerkezet, ugyanis szerinte az igei és igenévi predikátumok jellegzetesen nem osztják ki ezt a funkciót. Továbbá, ha birtokosnak tekintenénk az első tagot, nem tudnánk megmagyarázni, miért nem kaphatja meg a részeseset ragját.

Nádasdi (2006)-ban Szepesy (1939, 1982, 1986) nézetével vitába szállva behatóan foglalkoztam a birtokos szerkezet előfordulhatóságának problémájával. Laczkóval egyetértve megállapítottam, hogy ez a szerkezet nem lehet birtokos szerkezet. A birtokos szerkezetben ugyanis mindig megjelenhet a részeseset is, és az egyes számú mutató névmás csak részesesetben fordulhat elő. A kérdéses szerkezetben azonban soha sem lehet dativus:

- (5) *ennek (a szerkezetnek) a vizsgálata/\*ez (a szerkezet) (a) vizsgálata*  
 (6) *a vihar(\*nak az) okozta károk*

A két szerkezet különbözőségét jól szemlélteti (5) és (6) párhuzamba állítása. (5)-ben csak részeseset fordulhat elő, ha a mutató névmás egyes számú alakja is megjelenik, míg (6)-ban a *-nak/-nek* rag rosszul formálttá teszi a szerkezetet.

Nyelvtörténeti adatokkal szembesítve a birtokos elképzelést látható, hogy az ómagyar korban mind a *-jal/-je* birtokos személyjel,<sup>14</sup> mind pedig a *-nak/-nek* esetrag előfordulhatott a birtokos szerkezetben. L. Ómagyar Mária-siralom (7) és a Gyulafehérvári Sorok (8) (kiemelések a cikk szerzőjétől, N. P.):

- (7) *te verüd hullottja*  
 (8) *üün tonohtványának árulatja*

A vizsgált szerkezetünk nyelvtörténeti adatai között azonban csak esetjelölés nélküli alakok jelenhettek meg. A *-nak,-nek* sohasem fordult elő, és a *-ja,-je* a kérdéses szerkezetben szintén soha nem lehetett jelen, vö. a **2.** pont alatti példákat.

Az **EJ** esetében könnyebben kizárhatjuk a birtokos szerkezetet. Egyrészt a fentebb hivatkozott Laczkó (2001) szerint az igei és igenévi predikátumok jellegzetesen nem osztják ki ezt a funkciót. Másrészt, ha birtokviszony lenne a szerkezet két tagja között, akkor azt jelölni kellene a verbális elemén. Márpedig a szerkezet verbális tagján semmilyen személyjelölés sem található. Továbbá a személyjelölő megjelenése a verbálison a ma is létező alakoknál agrammatikus szerkezetet hoz létre: *magva-szakadt(\*-a)*, *egy keze meg aszott ember*, *a vére hullott(\*-a)* Vászka (Nádasdi 2010a, 2011). A vizsgált szerkezeteinkben birtokviszony helyett tehát predikatív viszonyról beszélhetünk. Ugyanakkor Kenesei (1986) és Laczkó (2001) szerint a verbális elem igenévnék tekinthető. A következőkben megvizsgálom, hogy valóban tartható-e ez az álláspont, vagy esetleg véges ige van a szerkezetben.

#### 4.1. Véges ige vagy igenév

Ha a részesesetet ki is tudtuk zárni, attól még nem tudjuk bizonyossággal eldönteni, hogy véges igeről vagy igenévről van szó, hiszen alanyesetet igenévtől is származtathatunk, mint pl. a *-ván,-vén* esetében, l. Sárík (1998).

<sup>14</sup> A birtokos todalékokat Antal (1961) értelmében jelnek tekintem, és nem ragnak.

Laczkó (2001) a *maga* névmással és a többes szám 3. személlyel való egyeztetés hiányát tekinti meghatározónak abban, hogy igénévi és nem igei formáról beszélhetünk: *a magam készítette(-\*m)* ajándék, szemben a mátrix igével: *magam készítette\*(-m) az ajándékot*, másrészt *méhek csinálta/\*?csinálták méz*. Károly (1957) szerint pedig az ómagyar korban az igenévi alak még élesen elkülönült a valódi állítmányi verbum finitumtól: *ez fekéll var fogotta veres pej ló*, hiszen a szövegben ezt is olvashatjuk: *ő husát fekéll var fogta*. Károly érveit A. Jászó (1991a) azzal cáfolja, hogy rámutat, miszerint mindkét változat megvan az igeragozásban: *mondotta:mondta*, és nem is a geminált alak állandósult a vizsgált szerkezetben. Ez azt mutatja, hogy a *fogotta/fogta* alakváltozatok léte, ráadásul a *-tt-s* alak előfordulása jelzői használatban nem bizonyítja, hogy igeiként nem tekinthetünk rá.

Felteszem, hogy véges igeik vannak a kérdéses szerkezetekben. Az eltérés csupán annyi a két személyjelölt szerkezet között, hogy az **EJ**-ben a személyjelölő nem a verbális elemen jelenik meg (*kez-e*), pontosabban az igei elemen nem jelenik meg nyílt toldalék (*aszott*). A tranzitív igeik pedig mind az alanyi, mind a határozott tárgyi argumentumaikkal egyeztetve vannak, és ezért ott különbség jelentkezik a határozott és a határozatlan tárgyi vonzatok között. Határozott tárgy esetén tárgyas igeragok, míg határozatlan tárgy esetén alanyi (általános) személyragok szerepelnek az igeen. A **HJ**-ben az ige mind az alanyával (*var*), mind pedig a rejtett tárgyával, amely az antecedenst (*ló*) képviseli a beágyazott tagmondatban argumentumként, egyezik (*fogott-a-∅*). Rebrus (1998, 2000) definitumjelölőnek nevezi a tárgyas igeragozás E/3. személyű (*-ja/-a/-e/-i*) végződését, amely a tárgyas paradigmájú alakok közül megjelenhet még a T/2. (*írt-á-tok*) és T/3. (*írt-á-k*) igealakokban. Rebrus egy lehetséges szegmentálás alapján úgy is elemezhetőnek tartja az ilyen alakokat, hogy a definitumjelölő (*-lj/A*) külön morfémaként jelenik meg, és ehhez kapcsolódik az igei személyrag. Ez E/3. személyben a  $\emptyset$  morféma, mint az alanyi ragozásban, de például T/2. személyben *-(A/O)tOk* személyrag kapcsolódhat hozzá, szintén úgy, mint alanyi ragozásban: *ad-ott-∅* (alanyi) / *ad-t-a-∅* (tárgyas) és *ad-t-atok* (alanyi) / *ad-t-á-tok* (tárgyas).

Ha igeelvek lennének, nem lehetne ilyen eltérés köztük ugyanabban a szerkezetben az ige minőségétől függetlenül, ahogy a főnévi igenév esetében sincs: *Jánosnak; most nem szabad elszunnyadni(-a<sub>i</sub>)*, illetve *a viharnek; nem sikerült (a) házakat lerombolni(-a<sub>i</sub>)*. Sem tranzitív/intranzitív ige (*lerombol/elszunnyad*), sem határozott/határozatlan tárgy (*/a/ házakat*) esetén nincs eltérés a személyjelölő használatában. A különbség a **HJ** és az **EJ** között éppen az eltérő szerkezetből adódik, pontosabban az eltérő igeragozásból. Ugyanis egyrészt Laczkó (2001) és Nádasi (2006) is kimutatta, hogy egyik, a vizsgálatunk tárgyát képező szerkezet sem lehet birtokos. Másrészt a **HJ** esetében a tárgyi egyeztetés sem lehet független az alanyi egyeztetéstől. Ezt támasztja alá az egyes szám 2. személyű alak is: *ez te; laktad<sub>i</sub>; feldet*, ahol jól láthatóan az alanyi argumentummal szintén egyeztetve van. Ugyanakkor a Laczkó (2001) szerint is rejtett tárgyi argumentumot tartalmazó szerkezet e rejtett tárgyára ugyanúgy utal a személyrag, ahogy az egy szokásos igeenél is előfordul. Ez a rejtett tárgy az oka, hogy tárgyas személyragokat vesz fel a verbális elem, hiszen azzal egyeztetjük, még ha határozatlan névelővel is áll a szerkezet: *egy isten-adta/\*adott gyermek*. A magyarban

ugyanis egyik igenév sem mutat egyezést a tárgyi argumentumával, csak és kizárólag a véges ige. Kenesei (2005) egy rejtett vonatkozó névmási operátorral oldja meg az üres kategória kérdését. Mivel azonban a vonatkozó névmások alanyi ragozást váltanak ki, szerkezetünk pedig a tárgyias ragozás alakjait veszi fel, ezért csak a szokásos személyes névmás előfordulását tudjuk elképzelni a kérdéses szerkezetben. Vélekedésünket megerősíti az is, hogy a tipológiában az univerzálénak tekinthető, hogy a preminális vonatkozásban vonatkozó névmások nem jelenhetnek meg, l. Downing (1978). Ezt az univerzálét Kayne (1994) is alkalmazza a generatív elméleti keretben írott könyvének a preminális vonatkozó szerkezetekről szóló fejezetében.

Azt már a bevezetőben is hangsúlyoztam, hogy a nem egyeztetett alakokat (*méhek csinálta méz*), amelyek eltérnek a szokásos igeragozástól (*méhek csinálják/csinálták a mézet*), és látszólag a birtokos személyjelezésre (*méhek mézcsinálása*) hasonlítanak, egyelőre nem tudom megmagyarázni. Ugyanakkor arra a nyelvmélekben is találhatunk példákat, hogy az általam vizsgált szerkezet és a befejezett melléknévi igenév személyjelezése morfofonológiailag különbözik. Ez alól a nem egyeztető alakok sem kivételek, tehát rájuk is alkalmazhatónak tartjuk az elemzésünket. Azt már 4.-ben is bemutattam, hogy az ómagyar korban is előfordult a *-jal-je* birtokos személyjel a birtokos szerkezetben, l. a (7)-es: *te veriüd hullottja* és (8)-as: *ünün tonohtványának árulatja* példákban. Ugyanakkor az is empirikus tény, hogy a vizsgált szerkezetünkben a *-jal-je* sohasem fordulhatott elő. Míg a birtokos szerkezetben mind a *-j-s*, mind pedig a *-j*- nélküli személyjel megjelenhet, l. *én atyámnak átkoztai* (Érdy-kódex: 6b) és *a szépasszony főzje* (Simonyi 1907: 199), ezzel szemben a vizsgált szerkezetben nem lehet *-j-s* változat, l. *ravasz átkozta szél* és *a szépasszony főzte húsleves*. A mi szerkezetünkhöz hasonlóan viselkednek a múlt idejű tárgyias személyragos alakok, amelyeknél szintén sohasem jelenhet meg a *-j*-. Azt már szintén fentebb bemutattam, hogy a szerkezetünk verbális eleme egy *-t-s* és két *-tt-s* változatban is előfordulhat, és különbözhet is a főmondatban szereplő alakváltozattól, ahogy ez a Bagonyai ráolvasásokban (1488) is olvasható: *ez fekéll var fogotta veres pej ló* szemben *ő husát fekéll var fogta* példával. Ez az elkülönülés azonban még nem igazolja a véges ige és igenév közötti különbséget, hiszen a *mondotta/mondta* alakváltozatok szintén megvannak az igeragozásban. Ugyanakkor a fenti ómagyar példányok (*fogotta/fogta*) is jól mutatják, hogy a *-j-s* variáns sem az állítmányi használatú egy *-t-s*, sem a jelzői szerepű két *-tt-s* alaknál nem jelenhet meg. Ez azt jelenti, hogy morfofonológiailag a mi jelzői használatú szerkezetünk sokkal inkább a tárgyias igealakokra, mint a birtokos személyjelezésre hasonlít annak ellenére is, hogy többes szám 3. személyben a nem egyeztetett alakok vannak túlsúlyban. Továbbá, ha a birtokos személyjeles alakokban lehet *-j-s* variáns is a *-j*- nélküli mellett, nem tudnánk megmagyarázni, miért nem lehet sohasem az általunk vizsgált szerkezetben.

A személyjelölő az igenevek közül ma már csak a főnévi igenéven jelenhet meg, de a múltban a határozói igeneves *-va,-ve* és *-atta,-ette*<sup>15</sup> esetében is volt személyragozás. A Bécsi és a Münchener kódexben még gyakoriak voltak az ilyen alakok, ahogy Károly (1956) is utalt rájuk: *akarvájok* (Bécsi kódex: 61), *bemenettetek* (Münchener kódex: 181). Az *-atta,-ette* forma alakilag ugyan sok hasonlóságot mutat a befejezett melléknévi igenévvvel és a mi szerkezetünk verbális elemével is, de a különbségek is számottevőek. Az *-atta,-ette* a mi szerkezetünk verbális eleméhez hasonlóan sohasem fordulhat elő *-j-s* változatban, viszont a vizsgált szerkezet verbálisával ellentétben egy *-t-s* variánst nem ismer. A többes szám 3. személyben pedig az *-atta,-ette* esetében mindig egyeztetett alakokat találunk: *ők a hegyről leszállattok eleikbe kele ő nekik sok gyülekezet* (Münchener kódex: 149, a kiemelés tőlem, N.P.). A fenti példák is azt mutatják, hogy az igenévi személyragozás alapvetően különbözik mind az igei személyragozástól (*akarvájok, leszállattok*), mind pedig a birtokos személyjelezéstől (*ők leszállattok*).

Ha a személyjelölő a nominális és a verbális tag közötti egyeztetés kifejezője lenne a **HJ**-ben, akkor nem tudnánk megmagyarázni, hogy miért hiányzik az **EJ** verbális eleméről, azaz miért nincs *\*magva-szakadta*. Ha csupán igenévi személyragozásról lenne szó az *isten-adta* esetében, akkor a személyragok nem hiányozhatnának a verbális elemről a *magva-szakadt* csoport esetében sem. Az eltérés abban ragadható meg, hogy ahol a személyjelölő a verbális elem jelenik meg, tárgyias igék állnak, ahol pedig a személyjelölő nem az ige jelenik meg, tárgyatlanok. A tranzitív igék az alannyal és határozott tárgy esetén a tárggyal is egyeznek, míg az intranszitiv igék csak az alannyal, még ha ez a múlt idő E/3. személyben mindig a  $\emptyset$  morféma is.

A *-ván, -vén* esetében Kenesei (2005) az Agr jegy (egyeztető morféma) meglétével magyarázza, hogy alanyeset kiosztása lehetséges. Szerinte az Agr jegy az *-n* elemén realizálódik, és mivel nincs Tense jegy (időjel), ezért nem lesz finit az ige. É. Kiss (2002) éppen ellenkezőleg, csak Tense jegyet feltételez, és azt ő is az *-n* elemhez rendeli. Szerinte azonban a *-ván, -vén* azért nem véges igealak, mert nincs Agr jegye, amit jól bizonyít, hogy nem jelenhet meg más személyekkel. A **HJ**-ben szemmel is láthatóan van egyeztető morféma (Agr jegy) a verbálison, viszont az **EJ**-ben ez első látásra nem egyértelmű. Ha viszont belátjuk, hogy az eltérő paradigmából (alanyi/tárgyas ragozás) adódik az eltérés, akkor az **EJ**-hez is hozzárendelhetjük az egyeztető morfémát. Az Agr jegy itt csak az alannyal egyezik, de az alanyi ragozású múlt idejű alakoknál E/3. személyben a személyrag mindig a  $\emptyset$  morféma.

A generatív nyelvelméletekben a kormányzás-kötés keretében Chomsky (1981) óta a nominativus kiosztása a Tense jegyhez (időjel) köthető, nem pedig az Agr jegyhez (egyeztető morféma). A birtokos szerkezetben ezért nem beszélhetünk nominativusról, csak is esetenküliségről lehet szó den Dikken (1999) és É. Kiss (2002) szerint. Mindebből az következik, hogy ha igazoljuk, hogy létezik egy másik igenév a magyarban, amelyik alanyesetet képes adni az argumentumának, akkor hasonlóan kell viselkednie, mint a *-ván, -vén*-nek.

<sup>15</sup> Erdélyben még Székelyföldön használatosak ilyen alakok, l. Klemm (1942: 391): *émette 'ébremlésében'*.



Chomsky (1981) szerint tehát, ha van Tense jegy, akkor van nominativus. Továbbá den Dikken (1999) és É. Kiss (2002) szerint a birtokosnál nem lehet nominativus. Itt eset nélküli formában áll a birtokos, ami szerkezeti eseteknél (Nom., Acc., Gen., Dat.) absztrakt eset formájában is előfordulhat. Ha viszont alanyesetet más nem adhat, mint a Tense jegy, akkor ez a tétel megfordítva is igaz. Ha van nominativus, szükségszerűen lennie kell Tense jegynek is, illetve a Tense jegy terminális megfelelőjének, azaz jobb esetben egy testes, hangalakkal jelölt időjelnek. A kérdéses szerkezetekben találunk is ilyet, ha levágjuk a szótövet és az egyeztető morfémát, amely nem más, mint a *-t, -tt* toldalék (*fog-ott-a, asz-ott-Ø*). Ez pedig a múlt idő jelével egyezik meg. Azzal pedig, hogy mind az Agr jegy, mind pedig a Tense jegy meglétét kimutattuk, amelyeknek az együttes előfordulását Chomsky (1981) a véges igesség kritériumának tartja, egyúttal igazoltuk, hogy véges igéről van szó a kérdéses szerkezetekben, azaz a **HJ**-ben és az **EJ**-ben is. Ugyanakkor Nádasdi (2006) azzal magyarázza, hogy a *-ván, -vén* nem véges ige, hogy csak Tense jeggyel (időjel) rendelkezik (ahogy ezt É. Kiss (2002) megállapítja, ez az *-n* morfémához köthető). A *-ván, -vén* esetében a Tense jegy abból származik, hogy saját alanyi argumentummal rendelkezik, hiszen ahogy már fentebb is hangsúlyoztam, ha van alany, kell lenni időjelnek is. Ugyanakkor azért nem nyilváníthatjuk véges igének, mert nincs Agr jegye (egyeztető morféma), amit jól mutat, hogy személyben és számban nem különbözik.

Miután pedig megállapítottuk, hogy mind a **HJ**, mind pedig az **EJ** véges ígét tartalmaz, kimutatható, hogy **EJ**-ben alanyi ragozású (*aszott*), a **HJ**-ben pedig tárgyias ragozású (*fogotta*) igealakok vannak. Igealakok esetében magyarázatot igényel, hogy a többes szám esetében miért léteznek nem egyeztetett formák, mint pl. a *méhek csinálta méz* vagy az *inai-szakadozott*. Ezek még további vizsgálatokat igényelnek. Valamint az a kérdés is tisztázásra vár még, hogy miért csak a múlt idővel lehetséges az ilyen (**EJ** és **HJ**) konstrukció. Az **EJ**-nél egyetlen időjeles, jelen idejű példa fordul elő, ez pedig a *neve-nincs*. Ugyanakkor az igeneves példányok között, mint például *lába-fájó* (férfiú, 1562, Heltai Gáspár: A Jézus Krisztusnak Újtestamentoma: 6), *magva-váló* (barack, 1667, Lippay János: Pisoni kert 3: 15), szintén csak néhány példa akad. A *vére hullott/vére-hulló* (fű, 1775, Csapó József: Uj füves és virágos magyar kert: 91) pár kivételével azonban egyik típus sem fordul elő mindkét változatban: *\*neve-nem-volt*, *\*lába-fájt*, *\*magva-vált*, *\*ügye-fogyó*, *\*agya-lágyuló*, amiből az következik, hogy a néhány folyamatos melléknévi példa sem perdöntő az ígés változattal szemben. A **HJ**-nál azonban az olyan idiomatikus változatok, mint például *Bánom-kert*,<sup>16</sup> *Bor-nem-issza* (1430, Magyar oklevél-szótár), *nem-szeretem (dolog)*, *hús-nem-észi barát* (1869, Imre Sándor: Geleji Katona István főleg mint nyelvész: 61, idézi Simonyi 1914: 54) arra utalhatnak, hogy ez a szerkezet is lehetett a korábbi nyelvallapotokban az időre nézve specifikálva.

---

<sup>16</sup> Bánomkert sor Szegeden.

## 5. A szerkezet Adger–Ramchand-féle elemzése

Amint már a 3. pontban hangsúlyoztam, Chomsky (1977, 1981) értelmében a vizsgált konstrukció is vonatkozó szerkezetként értelmezhető: valamely operátor köt egy üres kategóriaként megvalósuló változót. Az üres kategória lehet nyom vagy számmal és személlyel rendelkező rejtett névmás, amelyet a tárgyas személyrag (*fogott-a*) vagy a birtokos személyjel (*kez-e*) reprezentál. Most már alkalmazható lesz rá Adger–Ramchand (2005) minimalista elméleti keretbe ágyazott elemzése, amely szerint kell tartalmaznia egy üres kategóriát és egy véges igét.

Ha Adger–Ramchand (2005) elméletét szeretnénk kiterjeszteni a magyar véges igéjú preminális szerkezetekre, legelőször is meg kell vizsgálnunk, mennyiben mutat egyezést a vonatkoztatott főnév és a vonatkozó mellékmondatban megjelenő űr. Az üres kategóriát az azonosítási megfeleltetés segítségével személyes névmásként értelmezem, amely szintaktikailag egy névmás (ID), szemantikailag pedig egy változó (x). Ezt azzal magyarázom, hogy nem helyezhetjük vissza az antecedenst az űr helyére a tagmondatban. Ugyanis az antecedenst a főmondatban betöltött szerepe szerinti esetet kaphat, amely a mozgatóját lehetetlenné teszi:

(9) *monda a [\_\_ keze aszott] embernek*

(10) *egy [isten\_\_ adta] szív*

A fenti példák azt mutatják, hogy lokális hatások működnek, amelyek mozgató művelete esetén nem érvényesülhetnek. A birtokos szerkezet birtokosa vagy esetjelöletlen (absztrakt esete van), vö. den Dikken (1999) és É. Kiss (2002), vagy részesetet kap, míg a módosított főnév esetét a főmondatban betöltött szerepe határozza meg. Az *ott vala egy keze meg aszott ember* szerkezet *ember* eleme azért nem származhat mozgatóból, mert bár már az ómagyar korban is létezett részesesetű birtokos alak: *ünün tonohtványának árulatja*, de kiinduló szerkezetnek a dativust nem (*embernek keze meg aszott*), csak a nominativust fogadhatnánk el (*ember keze meg aszott*). Mivel azonban a birtokos szerkezetben a dativusi forma mindig létrehozható, így nem tudnánk megmagyarázni, hogy ebben a szerkezetben miért lenne tilos a részeseset, és miért csak (*az ember keze meg aszott*) lehetne az egyetlen létező kiinduló szerkezet. Az a szerkezet, hogy (*ott vala egy keze meg aszott ember*) az (*embernek keze meg aszott*) konstrukcióból tehát nem vezethető le. Láthatjuk, hogy egy bármilyen esetben álló főnév nem helyezhető az űr helyére, így az azonosítási megfeleltetés nem működik. Ez az oka annak, hogy az antecedenst csak egy (üres) névmás helyettesítheti a konstrukcióban (*ott vala egy pro keze meg aszott ember*). A határozatlan névelős alakkal sem mutat egyezést a vonatkozó mellékmondatban megjelenő űr. Az is jól látszik, hogy az *adta* tárgyas ragozású igealak nem egyezhet egy határozatlan főnévvel (*egy szív*), ami kizárja, hogy kimozgattunk onnan bármit is. A tipológiában, ahogy fentebb is hangsúlyoztam, az univerzálénak tekinthető, hogy a preminális vonatkozásban vonatkozó névmások nem jelenhetnek meg, l. Downing

(1978). Ezt az univerzálét Kayne (1994) is fontos alapelvnek tekint a generatív elméleti keretben írott könyvének a prenominális vonatkozó szerkezetekről szóló fejezetében. Ez az oka, hogy vonatkozó névmási operátort az üres kategória helyén Kenesei (2005)-vel ellentétben nem feltételezhetünk. Az *ür* helyén ezért *pro*-t kell valószínűsíteniünk. Most már csak az a kérdés, milyen fajtájú névmás jelenik meg. Nézzük a következő példákat:

(11) *ez [(fekél) var pro<sub>i</sub> fogott-a<sub>i</sub>] (veres pej) ló<sub>j</sub>*

(12) *[Isten pro<sub>i</sub> adt-a<sub>i</sub>] jókat<sub>j</sub>*

(13) *egy [pro<sub>i</sub> kez-e<sub>i</sub> meg aszott] ember<sub>j</sub>*

(14) *[pro<sub>i</sub> in-ok<sub>i</sub> szakadott] emberek<sub>j</sub>*

A fenti példák azt mutatják, hogy az egyeztetés és az azonosítási megfeleltetés nem működik a *pro* és a vonatkoztatott összetevő között, mivel a *pro*-nak egyes: (11), (13) és többes számú: (12), (14) referenciája is lehet. Éppen ezért ebben a szerkezetben a névmás kötését és interpretálását is ez az operátor végzi. Ez az oka, hogy csak default („jobb híján”) névmásról beszélhetünk. A szintaktikai és a szemantikai megfelelés tehát kölcsönös. Adger–Ramchand (2005) elmélete tehát az alábbiak szerint alkalmazható a magyar szerkezetre:

(15) *egy [pro<sub>i</sub> kez-e<sub>i</sub> meg aszott COMP] ember<sub>j</sub>*  

$$\begin{array}{ll} pro[ID: ] \rightarrow & COMP[\Lambda, ID:dep] \\ pro[ID:dep] & COMP [\Lambda, ID:dep] \\ x & \lambda x \end{array}$$
*ez [(fekél) var pro<sub>i</sub> fogott-a<sub>i</sub> COMP] (veres pej) ló<sub>j</sub>*  

$$\begin{array}{ll} pro[ID: ] \rightarrow & COMP[\Lambda, ID:dep] \\ pro[ID:dep] & COMP [\Lambda, ID:dep] \\ x & \lambda x \end{array}$$

Miután a szerkezetben nem a szokásos, számban, személyben egyeztetett névmás található, így ez a névmás a referenciáját a kötő operátortól (COMP), nem pedig az antecedenstől nyeri.

Az elmélet segítségével tehát sikerült kimutatni, hogy a vizsgált magyar szerkezet egy vonatkozó mellékmondat. Egy rejtett névmást (*pro*) tartalmaz, amely szintaktikailag egy névmás (ID), szemantikailag pedig egy változó (*x*), és amelynek az interpretációjához elengedhetetlenül szükséges egy kötő operátor ( $\Lambda$ ) megléte. A kötő operátort a mondatjellemző testesíti meg a tagmondatban, amely az elmélet szerint elsődlegesen a vonatkozó tagmondat létrehozásáért felelős. Ugyan a magyar vonatkozó mellékmondatban nyíltan sohasem jelenhet meg ez az operátor, Adger–Ramchand (2005) elméletéből következik, hogy a mondatjellemző (kötő operátor) és a (nyílt/rejtett) névmás kölcsönösen függ egymástól. Az interpretációjukhoz szükségük van a másik megjelenésére, még ha csak rejtett formában történik is meg.

Hogy valóban létezniük kell annak ellenére is, hogy csak rejtetten vannak jelen, azt az elmélet írja elő. Az pedig hogy nyíltan nem jelenhetnek meg, a magyar nyelv sajátosságai közé tartozik.

## 6. Összegzés

A cikkben nyelvtörténeti adatokon mutattam be, hogy már az ómagyar kortól kezdve az írásos emlékekben fellelhetők az *isten-adta* és a *magva-szakadt* szerkezetek. Azt az álláspontot képviseltem, hogy a vizsgálat tárgyát képező személyjelölt szerkezetek Chomsky (1981) értelmében véges ígét tartalmaznak, tehát időjellel (Tense jegy) és személyranggal (Agr jegy) egyaránt rendelkeznek. Azzal érveltem, hogy ha a konstukciók verbális eleme (*adta* és *szakadt*) a nominális elemének (*isten* és *magva*) alanyesetet tud adni, akkor a verbális elemeknek időjelet (Tense jegy) mindenképpen hordozniuk kell. Továbbá a paradigma első és második személyű alakjainak segítségével az egyeztető (Agr) jegy (személyjelölő) megléte is kimutatható. Ez okból a szerkezetünk verbális elemei alapvetően különböznek a *-ván, -vén-től*, amely ugyan szintén alanyeset kiosztására képes, de csak az egyik jegyet tartalmazza. A két, általam vizsgált szerkezet az ige eltérő ragozását mutatja fel: az *adta* tárgyias ragozásban van, míg a *szakadt* alanyiban.

Kimutattam, hogy Chomsky (1977, 1981) értelmében vonatkozó szerkezetnek tekinthetjük ezt a két konstrukciót, ugyanis mindkét szerkezet tartalmaz üres kategóriát. Az üres kategóriát a személyjelölők (*adt-a* és *magv-a*) előfordulása segített kimutatni. Ezután már elvégezhettem rajtuk Adger–Ramchand (2005) minimalista elméleti keretbe ágyazott elemzését, hiszen megfeleltek annak a követelménynek, hogy véges ígét és üres kategóriát kell tartalmazniuk. Az üres kategóriát az azonosítási megfeleltetés segítségével névmásként (*pro*) értelmeztem, ugyanis az antecedens nem helyezhető vissza az űr helyére, így a mozgás kizárható. Ez a névmás azonban csak rejtetten fordulhat elő, és csak személyjelölők révén nyilvánulhat meg. A véges ige előfordulása pedig azt feltételezte, hogy lennie kell egy kötő operátornak. Ez az operátor az elmélet szerint mondatjellemzőként szerepel, és a vonatkozó szerkezet létrehozásában játszik szerepet, de a magyarban csak rejtett módon jelenhet meg. A kötő operátor feltételezésére azért volt szükség, mert a vizsgálataimból az derült ki, hogy ebben a szerkezetben a névmás kötését és interpretálását is ez az operátor végzi. Ezt a feltételezést azzal támasztottam alá, hogy a *pro*-nak mind egyes, mind pedig többes számú referenciája is lehet, ezért csak default („jobb híján”) névmásról beszélhetünk. Az elmélet segítségével tehát sikerült kimutatni, hogy a vizsgált magyar szerkezet egy véges ígét tartalmazó vonatkozó mellékmondat.

## Hivatkozások

- Adamikné Jászó Anna (szerk.) 1985. *A magyar nyelv. Jegyzet a tanítóképző főiskolák számára a budapesti program szerint*. Tankönyvkiadó. Budapest.
- A. Jászó Anna 1991a. Az igenevek. In: Benkő Loránd (főszerk.): *A magyar nyelv történeti nyelvtana I. kötet. A korai ómagyar kor és előzményei*. Akadémiai Kiadó. Budapest. 319–352.
- A. Jászó Anna (főszerk.) 1991b. *A magyar nyelv könyve*. Trezor. Budapest.
- Adger, David–Gillian Ramchand 2005. Merge and Move: *Wh*-Dependencies Revisited. *Linguistic Inquiry* 36: 161–193.
- Antal László 1961. *A magyar esetrendszer*. Akadémiai Kiadó. Budapest.
- Chomsky, Noam 1977. On *wh*-movement. In: Peter W. Culicover et al. (eds.): *Formal Syntax*. Academic Press. New York & San Diego. 71–132.
- Chomsky, Noam 1981. *Lectures on Government and Binding. The Pisa Lectures*. Foris Publications. Dordrecht, Holland/Cinnaminson, USA.
- Dikken, Marcel den 1999. On the Structural Representation of Possession and Agreement. The Case of (Anti-)Agreement in Hungarian Possessed Nominal Phrases. In: István Kenesei (ed.): *Crossing Boundaries: Advances in the Theory of Central and Eastern European Languages*. John Benjamins. Amsterdam. 137–178.
- Downing, Bruce T. 1978. Some Universals of Relative Clause Structure. In: Joseph J. Greenberg (ed.): *Universals of Human Language 4 Syntax*. Stanford Univ. Press. Stanford, California. 375–418.
- É. Kiss Katalin 2002. *The Syntax of Hungarian*. Cambridge Syntax Guides. Cambridge University Press. Cambridge, United Kingdom.
- Jakab István 1988. A jelzővé süllyedt igealak – és ami mögötte van. *Magyar Nyelvőr* 112: 300–302.
- Jakubovich Emil 1918. Istenvette – Mennyütötte sziget. *Magyar Nyelv* 14: 78–80.
- Jakubovich Emil 1927. Két magyar glosszás bécsi kódex. *Magyar Nyelv* 23: 33–36.
- Károly Sándor 1956. *Igenévszisztemünk a kódexirodalom első szakaszában = Nyelvtudományi Értekezések* 10. Akadémiai Kiadó. Budapest.
- Károly Sándor 1957. Az *istenadta*-féle szerkezetek személyragos tagjának szófaji jellegéről. *Nyelvtudományi Közlemények* 59: 130–150.
- Kayne, Richard S. 1994. *The Antisymmetry of Syntax = Linguistic Inquiry Monograph* 25. The MIT Press. Cambridge, Massachusetts.
- Kenesei István 1984. Stratégiák és típusok a vonatkozó mellékmondatok kialakításában. *Általános Nyelvészeti Tanulmányok* 15. Akadémiai Kiadó. Budapest. 117–126.
- Kenesei, István 1986. On the Role of the Agreement Morpheme in Hungarian. *Acta Linguistica Hungarica* 36: 109–120.
- Kenesei István 2000. Szavak, szófajok, toldalékok. In: Kiefer Ferenc (szerk.): *Strukturális magyar nyelvtan 3 Morfológia*. Akadémiai Kiadó. Budapest. 75–136.
- Kenesei István 2005. Nonfinite Clauses in Derived Nominals. In: Christopher Piñon–Péter Siptár (eds.): *Papers from the Düsseldorf Conference. Approaches to Hungarian* 9. Akadémiai Kiadó. Budapest. 160–186.

- Keszler Borbála (szerk.) 2000. *Magyar grammatika*. Nemzeti Tankönyvkiadó. Budapest.
- Keszler Borbála–Lengyel Klára 2002. *Kis magyar grammatika*. Nemzeti Tankönyvkiadó. Budapest.
- Klemm Antal 1942. *Magyar történeti mondattan* = Melich János–Németh Gyula (szerk.): *A magyar nyelvtudomány kézikönyve* II. köt. 6. füzet. MTA. Budapest.
- Laczkó Tibor 2001. Néhány lexikai-funkcionális gondolat a személyragos *-(T)T* igenévről. In: Andor József et al. (szerk.): *Színes eszmék nem alszanak... Szépe György 70. születésnapjára*. Lingua Franca Csoport. Pécs. 741–759.
- Laczkó Tibor 2002. Rejtett alanyok és tárgyak a főnévi csoportban. In: Maleczki Márta (szerk.): *A mai magyar nyelv leírásának újabb módszerei* 5. SZTE. Szeged. 137–150.
- Laczkó Tibor 2008. On Binding, Empty Categories, and Morphosyntactic Processes in “Passive” Participial Constructions. In: Christopher Piñón–Szilárd Szentgyörgyi (eds.): *Papers from the Veszprém Conference. Approaches to Hungarian* 10. Akadémiai Kiadó. Budapest. 103–126.
- Nádasdi Péter 2006. Mozgatás nélkül? Egy prenominalis vonatkozó szerkezet minimalista elemzése a magyarban. In: Sinkovics Balázs et al. (szerk.): *LingDok5 Nyelvész-doktoranduszok dolgozatai*. JATEPress. Szeged. 61–86.
- Nádasdi Péter 2010a. Egy a nominális elemen személyjelölt jelzői tagmondat régen és ma – esettanulmány. *Magyar Nyelvőr* 471–483.
- Nádasdi Péter 2010b. Az *isten-adta* és a *magva-szakadt* féle szerkezetek vizsgálata a nyelvelmékek tükrében. In: Bakró-Nagy Marianne és Forgács Tamás (szerk.): *A nyelvtörténeti kutatások újabb eredményei* VI. Szeged.
- Nádasdi Péter 2011. Egy ismeretlen vonatkozó szerkezetről. *Általános Nyelvészeti Tanulmányok* 23. Akadémiai Kiadó. Budapest. 415–436.
- Pais Dezső 1965. Az alanyi és tárgyias összetételek. In: Pais Dezső és Benkő Loránd (szerk.): *Alak- és mondattani gyűjtemék = Nyelvtudományi Értekezések* 46. Akadémiai Kiadó. Budapest. 63–84.
- Rácz Endre (szerk.) 1968. *A mai magyar nyelv*. Tankönyvkiadó. Budapest.
- Rebrus Péter 1998. A *-ja/-je/-a/-e/-ø* morfémáról. In: Büky László–Maleczki Márta (szerk.): *A mai magyar nyelv leírásának újabb módszerei* 3. JATEPress. Szeged. 149–168.
- Rebrus Péter 2000. Morfofonológiai jelenségek. In: Kiefer Ferenc (szerk.): *Strukturális magyar nyelvtan 3 Morfológia*. Akadémiai Kiadó. Budapest. 763–947.
- Révai Miklós 1805/1973. *A magyar szép toll*. Trattner Mátyás betűivel. Pest, kézirat, (Reprint, közzéteszi Éder Zoltán 1973. Akadémiai Kiadó. Budapest).
- Sárik Pál 1998. A határozói igenevek néhány problémája. *Magyar Nyelv* 94: 423–435.
- Simonyi Zsigmond 1907. *Isten-adta*. *Magyar Nyelvőr* 36: 193–205, 264–271.
- Simonyi Zsigmond 1914. *A jelzők mondattana*. *Nyelvtörténeti tanulmány*. MTA. Franklin-Társulat. Budapest.

- Szepesy Gyula 1939. *Az isten-adta-féle szerkezetek a finnugor nyelvekben = A Magyar Nyelvtudományi Társaság Kiadványai 47.* Budapest. (Doktori disszertáció; Hasonmás Kiadás. Budapest. 1978)
- Szepesy Gyula 1982. Isten-adta, madár-látta. *Magyar Nyelv 78:* 52–67.
- Szepesy Gyula 1986. *Nyelvi babonák.* Gondolat. Budapest.
- Velcsov Mártonné 1981. Mennyütőkő – mennyütősziget. *Magyar Nyelv 77:* 87–90.
- Tompa József (szerk.) 1961/62. *A mai magyar nyelv rendszere. Leíró nyelvtan I-II.* Akadémiai Kiadó. Budapest.

Nádasdi Péter  
nadasdi\_peter@freemail.hu





# Aspektus és igekötő. A mondat belső időszerkezete a kései ómagyarban

*Gerőcs Mátyás*

## 1. Bevezetés

Dolgozatomban a magyar nyelv egy korábbi állapotát, a kései ómagyart vizsgálom, mely nagyjából az 1350-1550-ig terjedő időszakot fedi le. A dolgozat célja annak bemutatása, hogy ebben a korban a mondat belső időszerkezetét két, egymástól független aspektuális komponens határozta meg. Az egyik az esemény telikus ill. atelikus voltát fejezte ki, a másik pedig azt, hogy az esemény befejezettként vagy befejezetlenként lett-e interpretálva. A vizsgált szövegek alapján amellet fogok érvelni, hogy – É. Kiss (2006) állításával szemben – e két komponens nem minden esetben vezethető le egyértelműen egymásból, vagyis egy esemény telikus voltából nem feltétlenül következik, hogy a mondat egészére vetített aspektus befejezett lesz. Ennek kapcsán további megerősítést nyer az a megállapítás, hogy az igekötők elsődleges funkciója nem az esemény perfektiválása, hanem annak telicizálása.

A dolgozat felépítése a következő:

A 2. pontban ismertetem a vizsgált anyagot, illetve a kutatási módszert. A 3. és 4. pontban röviden összefoglalom a vizsgálat alapjául szolgáló elméleteket, elsőként az É. Kiss által javasolt modellt az ómagyar igeidőrendszer leírására, majd Smith kétszintű aspektuselméletét. Az 5. pontban bemutatom az igekötők használatának sajátosságait a kései ómagyarban, illetve az eseményszerkezetre gyakorolt hatásukat. A 6. pontban példákkal illusztrálom, hogy miként tud a két aspektuális komponens egymástól függetlenül érvényesülni. Végül a 7. pontban kitérek arra, hogy mindez milyen jelentőséggel bír a mai magyar szempontjából.

## 2. A vizsgált anyag

A vizsgálat két 15. századi nyelvemlék, a Bécsi kódex és a Münchener kódex szövegére terjed ki. Ezek az Apor-kódexszel együtt szerves egységet alkotnak,

melyek az első magyar nyelvű bibliafordítás, a Huszita Biblia egyes részeinek másolatát őrzik. A Bécsi kódex az ószövetségi könyvek fordításait (Rut, Judit, Eszter, a Makkabeusok második könyve, Báruk, Dániel és a tizenkét kispap) foglalja magában, keletkezési ideje a 15. század közepő harmadára tehető. A Münchener kódex a négy evangéliumot tartalmazza, ennek pontos keletkezési ideje is ismert, 1466-ban készült.

A dolgozat a fent említett szövegek igeállományát vizsgálja, különös tekintettel az igealkotókra, melyeknek használati köre a kérdéses időszakban már igen kiterjedt volt. A Bécsi kódex esetében a szöveg digitalizált változatával<sup>1</sup> dolgoztam és egy keresőmotor segítségével gyűjtöttem ki az igealkotóval álló igealkotásokat. A Münchener kódexnél a szöveg Szabó T. Ádám<sup>2</sup> által kiadott, helyesírásilag normalizált változatát használtam, mivel a vizsgált problémakör szempontjából a helyesírás mikéntje, illetve a korabeli ejtőmód nem releváns.

A vizsgálat fő szempontjai: az igealkotó hatása az eseményszerkezetekre és a mondataspektusra, az igealkotóval és igealkotó nélkül használt igealkotások viszonya, az [ige-igealkotó] sorrend és az aspektus viszonya. A mondat aspektuális tartalma olykor nehezen ragadható meg egyértelműen a kontextus ismerete nélkül, így a releváns példák esetében a dolgozat megpróbál erről is számot adni.

### 3. A külső és belső idő jelölése az ómagyarban

A dolgozat É. Kiss (2005) elméletére támaszkodik az ómagyar igeidőrendszert illetően, mely több ponton eltér a korábbi, Abaffy (1992) által javasolt leírástól. É. Kiss az ómagyar igeidőrendszert azon komplex igeidőrendszerek tipikus megvalósulásának tekinti, melyekben külön igealkotó jelöli a külső időt és az aspektust. A külső idő az adott szituáció beszédidőhöz viszonyított időbeli elhelyezkedését tükrözi. A belső idő, vagyis az aspektus, annak leképeződése, hogy a megjelenített eseményt befejezett egészként vagy befejezetlen folyamatként interpretáljuk. Az aspektus jelölése csak abban az esetben válik relevánssá, amikor a szituáció ideje nem esik egybe a referenciaidővel, vagyis azzal az időspektrummal, melynek viszonylatában az esemény bemutatásra kerül. Máskülönbén egyszerű igeidőről beszélhetünk.

#### 3.1. Az ómagyar igeidőrendszer

Az ómagyarban a jelen időt a zérus, a múlt időt pedig az *-a/-e* időjel jelölte. A perfektivitás jelölése a *-t/-tt* morfémmal történt, az imperfektív szemléletet a jelöletlen alakok képviselték. Mivel az igealkotóhoz nem kapcsolódhat egyszerre két analitikus igealkotó, múlt időben a testes múltidőjelnek egy „hordozóra” volt szüksége. Ezt a feladatot a létige látta el. Ily módon É. Kiss az alábbi igeidő és aspektus kombinációkat különböztethetők meg:

<sup>1</sup> A digitalizált változat a Magyar Generatív Történeti Szintaxis OTKA projektum keretében készült.

<sup>2</sup> *Münchener kódex. A négy evangélium szövege és szótára.* Szerk.: Szabó T. Ádám. Európa Könyvkiadó, 1985

- egyszerű jelen: *mond*
- befejezett jelen: *mondott*
- egyszerű múlt: *monda*
- befejezetlen múlt: *mond vala*
- befejezett múlt: *mondott vala*

Az egyszerű jelen idő a beszéd idejekor fennálló szituációk ideje:

- (1) *Latiatuc feley m zumtuchel mic vogmuc* (HB)

A befejezett jelen időt akkor használták, ha egy múltbéli esemény következménye a beszéd idejében is fennállt:

- (2) *Iay neekem merth haragossa<sup>a</sup> een ellenem **tewttem**, een meg waltómath ... Igaz wutath **el hattam**, ees az yærathlan wtakon mezze ... **forgottam**.*  
(Festetich-kódex)

Az egyszerű múlt, vagy elbeszélő múlt a múltbéli, lezárult események leírására szolgált:

- (3) ***Iauo** es **èlreite** omagat a palast felfeduē es o magat **vète** olabaihoz Es imē imār éfelkoron **ohaitozéc** az èmbèr es **mèghaborodéc** es **lata** fèkø nèmbeièt olabaynal*  
(BécsiK. Rut 3, 7)

A befejezetlen múlt idő egy múltbéli időpontban folyamatban lévő, vagy folyamatként interpretált szituációt jelölt:

- (4) *Ez nemesseges zent zuz magery kyralnak nemes leyanja hetet **tart vala** az cohnyan **fevz vala** az sororoknak fazekat **mos vala** talakat **mos vala** az halakat **meg faraja vala**...*  
(MargL.)

A befejezett múlt időt az előidejűség kifejezésére használták:

- (5) *Es meg èmlèkezec Péter az **igèrøl kit mondot vala** nèki ic*  
(MünchK.)

### 3.2. Paradigmaváltás az aspektus jelölésében

Feltehetőleg a kései ómagyar kor végén kezdetét vette egy változási folyamat, melynek eredményeként leépültek az összetett igealakok. A *-t/-tt* befejezettségjel a múlt idő jeleként értelmeződött újra, a létigéhez kapcsolódó *-a/-e* időjel pedig eltűnt a nyelvből. A perfekтивitás explicit, vagyis igei toldalékokkal történő jelölése tehát megszűnt.

(6) meg-mondtátok *vala* → meg-mondtátok

A fenti példában a jobb oldali 'megmondtátok' igealakban a *t* már nem a befejezettség jeleként, hanem egyszerű időjelként funkcionál. A változás azzal magyarázható, hogy az idő folyamán az aspektus fogalma némiképp átértelmeződött: az eddigi perfektív/imperfektív szemléletet felváltotta a telikus/atelikus szemlélet. 'Telikus' azt jelenti, hogy inherens végponttal rendelkező, vagyis a telikus esemény feltételez egy végállapotot, melybe az esemény elszenvedője – (a páciens) – eljut. Az atelikus eseményeknél ez a jelentésmozzanat nem adott. A változást feltehetőleg az igekötők megjelenése és elterjedése indította el.

**3.3. Az igekötők funkciója – perfektiválás vagy telicizálás?**

Az igekötők azzal a jelentésmozzanattal egészítik ki az ábrázolt eseményt, hogy a páciens az esemény során valamilyen új állapotba került. Annak alapján, hogy milyen típusú ez az állapotváltozás, az igekötők a rezultatív és a terminatív igekötők osztályába sorolhatók. A rezultatív igekötők a páciensnek az állapotváltozás során elért végállapotára utalnak. A terminatív igekötők helyváltoz(tat)ást kifejező mondatokban a páciens helyváltoztatásának végpontját jelölik. (É. Kiss 2004) Más megközelítésben, az igekötő egy inherens végponttal ruhazza fel az eseményt, - telicizálja azt, - mely végpont maga az eredményállapot.

(7a) Éva sütötte a kacsát.

(7b) Éva megsütötte a kacsát. → (A kacsza megsült, kész lett.)

(8a) Éva mossa a ruhát.

(8b) Éva kimossa a ruhát. → (A ruha tiszta lesz.)

A (7b) és (8b) példákban jól látható, hogy az igekötő jelenléte előrevetít egy végállapotot, melyben a kacsza megsült a ruha pedig tiszta lesz. Ez az állapot terminálisnak tekinthető, mivel annak elérése után az adott cselekvés nem folytatható, vagyis egy következő állapotba történő eljutást csak egy újabb esemény eredményezhet. Ily módon az igekötő telicizáló aktusa sok esetben valóban kifejezheti az esemény lezárulását is – ami magyarázhatja, hogy a perfektivitás külön jelölése miért vált fölöslegessé és tűnt el a nyelvből.

Dolgozatomban azonban amellettt érvelek, hogy az esemény telikussá válásából nem következik szükségszerűen a befejezett olvasat. Az igekötő jelenléte a mai magyarban sem teszi mindig befejezetté az olvasatot. Amennyiben egy semleges mondatban az igekötő követi az igét, úgy a mondat imperfektív lesz.

- (9a) *Pisti (éppen) rakta le a holmiját, amikor csöngettek.*  
(Pisti lerakta a holmiját.)
- (9b) *Valaki (éppen) ment át a hídon, amikor a baleset történt.*  
(Valaki átment a hídon.)
- (9c) *Sándor (éppen) csukta be az ajtót, amikor meglátta Borit.*  
(Sándor becsukta az ajtót.)

Kiefer (2006) a fenti mondatoknak egy ún. progresszív aspektust tulajdonít, melyet az imperfektív egy speciális esetekének tekint és a következőképpen definiál: a progresszív aspektus a referenciaidővel kifejezett időintervallumban éppen végbemenő cselekvést, folyamatot ír le. A referenciaidő általában nem a progresszív mondatban, hanem egy időhatározói mellékmondatban fejeződik ki.

#### 4. Carlota Smith kétszintű aspektuselmélete

Az eddigiekben az aspektus kifejezésének kétféle „stratégiáját” láthattuk. A perfektív/imperfektív szemlélet arról szolgált információval, hogy az eseményt a beszélő egy befejezett egészként, vagy egy lezáratlan folyamatként interpretálja. A telikus/atelikus szemlélet viszont arról, hogy az esemény implikál-e egy végállapotot, vagy sem. Az aspektus e két megközelítés szerinti kifejezése megfeleltethető a Smith által javasolt nézőponti és szituációs aspektusnak. Smith (1991) ezeket egyazon aspektuális rendszer két alkotóelemeként kezeli, melyek függetlenek egymástól és amelyek közösen határozzák meg a mondat aspektusát.

##### 4.1. A szituációs aspektus

A szituációs aspektus 3 jegy kompozíciójából adódik: [ $\pm$ statikus], [ $\pm$ duratív] (tartós eseményt jelentő) és [ $\pm$ telikus] (inherens végponttal rendelkező). Aszerint, hogy a különböző jegyek milyen értéket vesznek fel, Smith ötféle eseménytípust különít el, (melyek nagyjából megfelelnek a Vendler-féle igeosztályoknak).

<i>állapotok:</i>	[+statikus]	[+duratív]	[-telikus]
<i>cselekvések:</i>	[-statikus]	[+duratív]	[-telikus]
<i>teljesítmények:</i>	[-statikus]	[+duratív]	[+telikus]
<i>eredmények:</i>	[-statikus]	[-duratív]	[+telikus]
<i>szemelfaktív:</i>	[-statikus]	[-duratív]	[-telikus]

Az állapotok (mint *tud, ismer, hisz, szeret*) homogének, nem szakíthatók meg. Nem használhatók progresszív aspektusban, alanyuk jellemzően experiens szerepű. A cselekvések (mint *fut, sétál, autót vezet, úszik*) ezzel szemben megszakíthatók, amit az ún. részintervallum tulajdonság tesz lehetővé. Ez azt jelenti, hogy ha egy cselekvés egy adott időintervallumban megy végbe, akkor annak legtöbb részintervallumában is végbemegy. Az eredmények (mint

*felismer, megtalál, megnyeri a versenyt, elkezd, meghal*) és teljesítmények (mint *fut egy mérföldet, iskolába megy, felnő, beszédet mond*) egyaránt valamilyen eredményállapotot feltételeznek. A teljesítmények esetében azonban az eredményállapotba való eljutást egy előkészítő szakasz előzi meg, míg az eredményeknél ennek az állapotnak az elérése egy pillanat alatt bekövetkezik. Ezek mellé Smith felveszi még a szemelfaktív szituációs aspektust, mely a pontszerű eseményeket jellemzi<sup>3</sup>.

#### 4.2. A nézőponti aspektus

A nézőponti aspektus a perfektív-imperfektív oppozíciót fejezi ki. Smith jellemzése szerint, a perfektív nézőpont a szituációt teljes egészében láttatja, annak kezdő és végpontjával együtt. Az imperfektív nézőpont ezzel szemben a szituációnak csak egy közbülső, kezdő- és végpont nélküli szeletére terjed ki.

Smith feltételezi, hogy a szituációs és nézőponti aspektus alapvető kategóriái univerzálisan adottak, a nyelvek azonban különbözhetnek abban, hogy milyen módon fejezik ki e két komponens kölcsönhatásait. Smith továbbá úgy véli, hogy a szituációs aspektus általában morfológiailag jelöletlen, míg a nézőponti aspektus morfológiailag jelölt.<sup>4</sup>

### 5. Az igekötőhasználat sajátosságai - áttekintés

A következő részben az igekötők használatának sajátosságait vizsgálom a kódexekből vett példák alapján. Áttekintem az igekötőállomány differenciálódásának folyamatát, valamint elterjedésük főbb tendenciáit. Smith elméletének fényében megvizsgálom a jelentés, illetve az eseményszerkezetre gyakorolt hatásukat, végül kitérek az [ige-igekötő] sorrend előfordulásaira és annak aspektuális vonatkozásaira.

#### 5.1. Irányjelölés

Az igekötőket eleinte csak mozgást kifejező igék mellett használták, a mozgás irányának megjelölése céljából. Ez a jelentés minden igekötőnek sajátja, noha eltérő mértékben. Az egy szótagúvá rövidült régebbi igekötőknél az irányjelentés az ómagyar kor folyamán egyre gyengült (*meg, el, be, ki le, fel*). Ezzel szemben a két szótagú lativusra végződő igekötők többnyire megőrizték irányjelentésüket. (*oda, ide, alá, stb.*)

Legkorábban keletkezett igekötőink a *meg* és az *el*, tehát ezek irányjelentése szorult vissza korunkra leginkább. A leggyakoribb közülük kétség kívül a *meg* volt, az összes törzsanyagbeli igekötő-előfordulás 54,6%-a<sup>5</sup>. Ennek azonban csak töredéke őrzi az eredeti 'vissza, hátra' jelentést:

<sup>3</sup> A szemelfaktív szituációs típus státusza vitatott a szakirodalomban, mivel a pillanatnyi eseményt kifejező igék viselkedése több szempontból nem egységes.

<sup>4</sup> Kiefer (2006) megjegyzi, hogy – Smith állításával szemben – nem minden eseménytípus szemlélhető perfektív és imperfektív nézőpontból egyaránt. A valódi állapotigék (pl. *tud*), és a szemelfaktívok egy része (pl. *felkiált, felrobban*) nem engedik meg az imperfektív olvasatot.

<sup>5</sup> Az adat Mátaitól származik és az általa vizsgált nyelvemlékek összességére, mint törzsanyagra érvényes.

(10a) *es iouenèc mēd èl hoziaiglan es megtartac vala otet hog èlne tauoznec o tolloc* (MünchK. 59ra)  
(megtart ~ visszatart)

(10b) *es ki èlvezi mel' tied ne keried meg* (MünchK. 61ra)  
(kér ~ visszakér)

A *meg* eredeti irányjelölő jelentése ma már csak néhány igénkben mutatható ki, pl.: megad, megfizet, meghagy, megmarad, stb.

Az *el* eredetileg a mozgás kiindulópontjától való távolodást fejezett ki:

(11a) *a • nepnèc maradeki a • varofbol nē vitètnèc èl* (BécsiK. Zak 14, 2)  
(nem vitetnek el)

(11b) *El futot Iacob Syrianac videkebè* (BécsiK. Oz 12, 12)  
(elfutott)

(11c) *èlk æèlèit meñnècn<sup>c</sup> orzaga* (MünchK. 16ra)  
(elközelít)

Ezt követően jelentek meg a *le*, *be*, *ki*, *fel* igekötőink, melyek mozgást, mozdítást kifejező igékhez járulva jelölték az irányt:

(12a) *Es le zalla a zororè* (BécsiK. Rut 3, 6)  
(leszáll)

(12b) *es behoztatoc ahazba* (BécsiK. Ag 1, 9)  
(behoztátok)

(12c) *es o bèllo ki megen* (BécsiK. Zak 10, 4)  
(kimegy)

(12d) *es o zvu o felèmèlkèdèc* (BécsiK. Jud 1, 7)  
(felemelkedik)

Később azonban már olyan igék mellett is megjelenhettek, amelyek nem "prototipikus" mozgást, vagy adott esetben nem is mozgást, hanem állapotot fejeztek ki (13c) (Mátai: 1992)

(13a) *le omolnac o vtochan* (BécsiK. Náh 1, 5)  
(leomolnak)

(13b) *Es felkèlè mièl o* (BécsiK. Rut 3, 14)  
(felkel)

(13c) *es vg le vl o Ruth az aratoc oldalához* (BécsiK. Rut 2, 14)  
(leül)

## 5.2. Igekötő és eseményszerkezet

A fenti példákból kiderül, hogy az igekötők irányjelölésének kizárólagossága fokozatosan gyengült és idővel a nem mozgást kifejező igéken, illetve az állapotot kifejező igéken is megjelenhettek. Az igekötőhasználat kibővülése az igekötők 3.3-as pontban elmondott tulajdonságaival magyarázható. Az igekötő jelenléte azzal a jelentésmozzanattal egészíti ki az eseményt, hogy annak valamely szereplője az esemény során egy új állapotba került. Ez az állapotváltozás a mozgást jelentő igék esetében kézenfekvő, hiszen egy *leszállt* típusú ige egyúttal azt is kifejezi, hogy az illető „lent van”. Ez az összefüggés analóg módon kiterjeszthetővé vált a nem mozgást kifejező igékre is, így járulhatott hozzájuk igekötő, immár nem irányjelölő, hanem pusztán telicizáló funkcióban. Mátaí (1992) ezt az igekötők „tisztán perfektív” funkciójának nevezi. Dolgozatomban azonban mellett érvelek, hogy ez a megjelölés a feltételezett elméleti keret (Smith 1991) terminológiája szerint nem adekvát. Az igekötő jelenlétének közvetlen és elsődleges következménye nem az esemény befejezetté, hanem telikussá válása. (É. Kiss 2004)

Az eseményszerkezetre gyakorolt hatása révén az igekötő az atelikus cselekvéseket és állapotokat telikus teljesítményekké (14a-e) és eredményekké (15a-e) tudta konvertálni:

- |       |  |                     |
|-------|--|---------------------|
| (14a) | <i>Tanollad meg hol legen a • bolLèfeg</i><br>(tanul → megtanul)       | (BécsiK. Bár 3, 14) |
| (14b) | <i>es batfoññal bēfedezuen meg kēnic o orcaiokat</i><br>(ken → megken) | (BécsiK. Bár 6, 12) |
| (14c) | <i>mūdøn meg ezic okèt</i><br>(eszik → megeszik)                       | (BécsiK. Bár 6, 19) |
| (14d) | <i>Vèzzòbèn [v] vèric meg Ifīl vèzèrenèc alat</i><br>(ver → megver)    | (BécsiK. Mik 5,13)  |
| (14e) | <i>es kic nem kèrèftèc meg vrat</i><br>(keres → megkeres)              | (BécsiK. Szof 1, 6) |
| (15a) | <i>Es megtuggac mrt èn vagoc vr o iftènec</i><br>(tud → megtud)        | (BécsiK. Bár 2, 31) |
| (15b) | <i>hog meg èfmèrned vrnac igaffagat</i><br>(ismer → megismer)          | (BécsiK. Mik 6, 5)  |
| (15c) | <i>es meg èrtnèc es fulèkèt es meghalgatnac</i><br>(ért → megért)      | (BécsiK. Bár 2, 31) |



- (15d) *megharagut èn hirttèlènkedètē oreiaioc* (BécsiK. Oz 8, 5)  
(haragszik→megharagszik)
- (15e) *mert fèrègeknèc vra meglatta ρ Lordaiat* (BécsiK. Zak 10, 3)  
(lát → meglát)

### 5.3. Igekötő – a telicitás morfé mája?

Az igekötők terjedési folyamata azonban nem állt meg az atelikus eseményeket kifejező igéknél. Olyan igék mellett is kezdtek megjelenni, amelyek már önmagukban, jelentésüknél fogva telikusak voltak. Ezekben az igealakokban az igekötő csak azt a célt szolgálta, hogy megerősítse, mintegy explicit módon kifejezésre juttassa a telicitást.

- (16a) *es vr mēgzabadeitotta onèpèt* (BécsiK. Eszt 10, 9)  
(megszabadította)
- (16b) *es nē elegednèc meg'* (BécsiK. Oz 4, 10)  
(nem elégednek meg)
- (16c) *kit menden madarac megferteztètnèc* (BécsiK. Bár 6, 70)  
(megfertőztetnek)
- (16d) *mendenekèt megpuzteit inkab* (BécsiK. Dán 8, 24)  
(megpusztít)
- (16e) *es megkarhozatt'ra øtèt* (MünchK. 19ra)  
(megkárhoztat)

Az igekötők használatának kiterjesztése telikus eseményekre egyébként a mai magyarban is aktívan működő folyamat: *le-fertőtleníti, el-deformál, át-transzformál* (É. Kiss 2006)

A középmagyar korra számos ige esetében megszűnt a kontraszt az alapige igekötős és igekötő nélküli használata között. Az alapige és az igekötő együtt lexikalizálódtak, míg az igekötő nélküli változat fokozatosan kiszorult a használatból. Az olyan igék, mint *megbocsát, megszabadít, megelégedik, meggyaláz, megtökél, megfogyatkozik, stb.* a kérdéses időszakban szinte már csak igekötővel szerepelnek. Szembetűnő kivételt jelentenek a *Mi atyánk* kezdetű imádság felszólító módú igéi a Münchener kódexben:

- (17) MünchK. 12rb

<sup>9</sup> *Tú azért ig imadkoziatoc Mi atāc ki vag mennècbèn Scenteltètèffec tenèuèd*

<sup>10</sup> *Ioyon te orzagod Legen te akaragod mikent mennien es azonkent foldon*

<sup>11</sup> *Mi tēfti kejeronc felet valo kènèrèt aggad minèkõnc ma*

<sup>12</sup> *Es boLaffad münèkõnc mi vètèõnkèt mikent es mi boLatonc nèkõnk vètètecn<sup>c</sup>*

<sup>13</sup> *Es ne vig müket kèfèrtètbè de **zabadoh** müket gonoztol Amen*

Valószínű, hogy a hagyomány őrizte meg ezt az imát ilyen archaikus alakban, mivel a szövegben közvetlenül utána „visszatérnek” az igekötők:

<sup>14</sup> *Mert ha **meg boLatangatok** embereknek heu büneket **meg boLata** tünetek es tu meñei atatok vètkeütèkèt*

#### 5.4. „Igekötőhiány”

Bizonyos igék mellett következetesen nem jelenik meg igekötő, noha az igekötőhasználat analóg kiterjesztése alapján ezt várnánk, illetve a mai használatuk is ezt igazolná. A „hiány” valójában azt jelenti, hogy az igekötő csak később hatolt be egyes igék használati körébe. (Mátai: 1992)

(18a) *Ki fèlèlè valamit parāLolandaz **tèzem*** (BécsiK. Rut 3, 5)  
(teszem)

(18b) *es **ton** mēdènekèt mellèkèt õnekì Hester parāLoltuala* (BécsiK. Eszt 4, 17)  
(tesz)

(18c) *vrnac angala **ièlenec** nèki almaban* (MünchK. 8va)  
(jelenik)

(18d) *Es ègèmbè èlèrèdènc es iutanac Bètlèhèmbè* (BécsiK. Rut 1, 19)  
(jutának)

A fenti igék feltehetően azért bizonyultak „ellenállóknak” az igekötőkkel szemben, mert mindegyik egyértelműen magán viseli a [+telikus] jegyet (eredmények, teljesítmények), tehát nem volt szükségük igekötőre, ami ezt kifejezésre juttatná. Ahogy azonban az előző pontban említettem, az igekötő idővel ezek mellett is megjelent, hogy formailag is nyilvánvalóvá tegye az esemény telikus voltát.

#### 5.5. Az [ige-igekötő] sorrend hatása az aspektusra

Az [ige-igekötő] sorrend többnyire nem-semleges mondatokban fordul elő.

Felszólítás

(19a) ***Tanollad meg** hol legen a • bolLèfeg* (BécsiK. Bár 3, 14)  
(tanuljad meg)

(19b) ***ved ki** õtèt es **vefd èl** tetollèd* (MünchK. 11va)  
(vedd ki, vesd el)

## Tagadás

- (20a) *Azoc kèdeg nē zabadolnac meg a •rofdatol* (BécsiK. Bár 6, 11)  
(nem szabadulnak meg)
- (20b) *mert fem megnem aldha[n]tic fem megnē atkozhattac a •kiralokat* (BécsiK. Bár 6, 65)  
(sem meg nem áldhatták, sem meg nem átkozhatták)
- (20c) *es nemēfmèrēng otet* (MünchK. 8va)  
(nem ismeri meg)

## Fókuszálás

- (21) *es o változtat meg idèkèt es elètekèt* (BécsiK. Dán 2, 21)  
(Ő változtat meg)

Az [ige-igező] sorrend előállhat egyes semleges mondatokban is. Az igező ige utáni megjelenése nem volt fakultatív, hanem egyfajta prezentáló funkcióval bírt, valamilyen eseménysor bevezetése szolgált. (Peredy 2009) Az igező pozíciója azonban semleges mondatokban sem volt befolyással az aspektusra, tehát ebben korban a progresszív nem létezett. (Wacha 1994)

## 6. A kétszintű elmélet alkalmazása a vizsgált nyelvállapotra

A vizsgált szövegekben számos olyan ige található, amelyekben mind a perfektivitás, mind a telikusság jelölése explicit módon kifejezésre jut, vagyis az igező mellett megjelenik az ige -t/-tt befejezettség jel. Ez azt mutatja, hogy teljes paradigmaváltást megelőző időszakban a két aspektusjelölési szisztéma még párhuzamosan volt jelen a nyelvben.

- (22a) *kit a • megmondot nèmzètecbè èlèue megmondottauala èrèztèndonèc akara megmutatni* (BécsiK. Ám 1, 1)  
(megmondotta vala)
- (22b) *a • megmondot baluañoknac hamis zerzèteuèl megLaltauala* (BécsiK. Mik 1, 1)  
(megcsalta vala)

### 6.1. Mennyiben redundáns a két aspektuális komponens egyidejű jelölése?

Felmerülhet a kérdés, hogy szükség van-e a telicitás és perfektivitás különválasztására, hiszen számos esetben az egyikből levezethető a másik. Az atelikus események – mint az állapotok (23a) és folyamatok (23b, c) –

imperpektív olvasatúak.<sup>6</sup> Ezzel szemben a telikus események – mint az eredmények (24a, b) és teljesítmények (24c) – interpretációja legtöbbször perfektív nézpontról történik. (É. Kiss: 2006)

(23a) *János tudja/tudta a választ.*

(23b) *A tömeg egyre nő/nőtt.*

(23c) *János írja/írta a leckét.*

(24a) *János nyer/nyert egy autót.*

(24b) *János megtudja/megtudta a választ.*

(24c) *János felnő/felnőtt.*

Ennek fényében a perfektivitás és telicitás egyidejű jelölése valóban redundánsnak tűnhet. A vizsgált szövegekben azonban számos olyan példát találhatunk, amely kétségbe vonja e két kategória közti levezethetőségi relációt. Ahogy korábban már utaltam rá, egy esemény lehet telikus anélkül, hogy a mondat egészére vetített aspektust befejezetté tenné. Olyan igealakokról van szó, melyekben az igekötő egy imperfektív igehez járul:

(25a) *meg algacvala* (megáldják vala)

(25b) *megdual* (megöl vala)

(25c) *mennèkvala bè* (mennek vala be)

A szituációs aspektus lényegében az esemény telikus, illetve atelikus voltáról ad számot. A fenti példákban az igekötő azt jelzi, hogy egy telikus eseményről van szó, vagyis az esemény implikál egy végállapotot, melybe az esemény valamely szereplője eljut. A nézőponti aspektus a perfektív/imperfektív interpretációt kódolja. (25 a, b, c) példák befejezetlen olvasatúak. Ez egyrészt kiderül a kontextusból - ahogy a következő pontban látni fogjuk, - illetve abból, hogy nem jelenik meg a perfektivitást jelölő *-t/-tt* morféma. Látható, hogy a szituációs aspektus (vagyis az esemény telikus volta) nincs hatással a nézőponti aspektusra, tehát az esemény nem válik befejezett olvasatúvá. Mindez arra utal, hogy a mondat belső időszerkezetét a két aspektuális komponens egymástól független mechanizmusai konstituálják.

---

<sup>6</sup> Folyamatok esetében a levezetés nem ennyire egyértelmű, mivel azok perfektív nézőpontról is interpretálhatók: *János teniszezik, aztán moziba megy.* (É. Kiss)

## 6.2. Telikus és imperfektív – lehetséges kontextusok

Három olyan kontextust különíték el, amelyben világosan látszik, hogy a szituációs és nézőponti aspektus egymástól függetlenül érvényesül:

- tartós, ismétlődő cselekvés/történés (duratív frekventatív)
- habituális cselekvés
- a cselekvés/történés nem tökéletes megvalósulása

Az idézett példák mind egy-egy telikus eseményt írnak le, melyek azonban a mondat szintjén befejezetlen olvasatúak. A befejezett és befejezetlen aspektus megkülönböztetésére jó módszer, hogy az előbbi csak az „X idő alatt”, míg az utóbbi csak az „X időn át” típusú kifejezésekkel fér össze. (Kiefer 2009)

(26a) Két órán át futott.

(26b) \*Két óra alatt futott.

(27a) \*Két órán át megírta a levelet.

(27b) Két óra alatt megírta a levelet.

Az időszerkezeti viszonyok érzékeltetése végett a kiemelt példákat mai magyar fordításaikkal együtt mutatom be.<sup>7</sup>

### 6.2.1. Tartós, ismétlődő cselekvés

A következő példák egy adott eseményen belüli ismétlődést fejeznek ki, ahol az egyes mozzanatoknak lehetséges a folyamatában történő interpretációja.

(28a) *Tahat a • harmac mōnal eg zauval dičericvala es dičoueiticvala es meg algacvala ifjènt a • kèmcèbèn monduan* (BécsiK. Dán 3, 51)

[...] Ekkor a kemencében mindhárman egy szájjal dicsőítették, magasztalták és áldották az Istent, a következőképpen: [...]

(28b) *es a • maradekokat labaiual nomoggaualameg* (BécsiK. Dán 7, 7)

[...] Ezután, íme, éjszakai látomásomban egy negyedik vadállatot is láttam. Félelmetes, rettenetes és szörnyű erős volt. Hatalmas vasfogai voltak: falt és rágott, a maradékot pedig széttiporta a lábával. [...]

(28b)-ben valaki az álmát meséli el, tehát olyan eseményekről számol be, melyek a „szeme előtt” játszódtak le, így egyértelmű az imperfektív olvasat. (28a)-ban is nyilvánvaló, hogy nem egyetlen „megáldási” eseményről van szó, hanem ennek többszöri, hosszabb időn keresztül történő ismétlődéséről.

<sup>7</sup> A mai magyar Bibliarészletek a Szent István Társulat 1996-os Bibliakiadásának online változatából származnak: <http://mek.niif.hu/00100/00176/html/>

### 6.2.2. Habitualis cselekvés

A következő példák szintén valamilyen esemény rendszeres ismétlődéséről számolnak be, viszont nem szigorú egymásutánban, hanem egy hosszabb idő távlatából. Azt fejezik ki, hogy egy adott időszakban valakinek valamit szokásában állt megtenni.

- (29a) *kikèt akaruala **megϑuala** kikèt akaruala **meguèruala** es kikèt akaruala **felmagaztatuala** es kikèt akaruala **alazuala***  
(BécsiK. Dán 5, 19)

[...] Ó király! A felséges Isten királyságot, nagyságot, méltóságot és dicsőséget adott atyádnak, Nebukadneccarnak. Olyan nagy hatalmat adott neki, hogy remegtek és rettegtek tőle a különböző nyelvű népek és nemzetek. Megölte, akit akart, és életben hagyta, akit akart; fölemelte, akit akart, és megalázta, akit akart. [...]

- (29b) ***Megutallac vala** kèdeg mert alkottac vala az aztal alar rètec bèmenètet es azon **mennèkvala bè** mendenkor es **meg ezicvala** azokat*  
(BécsiK. Dán 14, 12)

[...] Nem féltek, mert az asztal alatt titkos bejáratot csináltak. Mindig azon keresztül szoktak bemenni elkölteni az ételeket. [...]

- (29c) *Tahat **ki megenuala** ϑ hozia mend ihrlm̄ es mend Iudea*  
(MünchK. 9va)

[...] Kiment hozzá Jeruzsálem, egész Júda és a Jordán egész vidéke. [...] Máté 3, 5

- (29d) *es **megkèrèztelkednècuala** ϑ toll ϑ iordanban* (MünchK. 9va)

[...] Megvallották bűneiket, s ő megkeresztelte őket a Jordán folyóban. [...] Máté 3, 6

A fenti példák esetében szintén igaz, hogy nem egy-egy diszkrét eseményt ábrázolnak, hanem események sorozatát. Ezek olyan összefüggő láncot alkotnak, amely lehetővé teszi a folyamatként való interpretációt.

### 6.2.3. Cselekvés/történes nem tökéletes megvalósulása

Sajátos eset, amikor az igekötő egy befejezetlen, múlt idejű eredmény ígéhez járul. Ilyenkor az igekötő a meg nem valósult esemény előkészítő szakaszának jelölésére szolgál. (É. Kiss: 2005) Szemléletes példa erre a Halotti beszédből idézett sor:

- (30) *Es oz gyimilcsnek úl keseröü vola vize, hogy turkukat **migé szokosztja vola***  
(HB.)

Hasonló példák a Münchener kódexben is találhatóak:

(31a) *Ki megfoguan m̄g foi t̄uuala ɔtet monduan Ad meg miuèl tartozol*  
(MünchK. 24va)

[...] Amikor kiment, a szolga találkozott egy másik szolgálival, aki száz dénárral tartozott neki. Megragadta, elkezdte fojtogatni és követelte: Add meg, amivel tartozol! [...]

Máté 18, 28

(31b) *Megzakad uala ke · ɔ haloioc es imtenéc ɔ tarfocnac kic valanac a mas*  
*haioban hog iɔnenéc es fegellènec ɔkèt* (MünchK. 59rb)

[...] „Mester, egész éjszaka fáradoztunk, s nem fogtunk semmit, de a te szavadra, kivetem a hálót” - válaszolta Simon -, és így is tett, s annyi halat fogtak, hogy szakadozni kezdett a háló. Intettek a másik bárkában levő társaiknak, hogy menjenek segíteni. Mentek is, és úgy telerakták mind a két bárkát, hogy majdnem elsüllyedt. [...]

Lukács 5, 5

(30) és (31a, b)-ben a mondat belső időszerkezete a következőképpen alakul: a *meg* igekötő telicizálja az eseményt, tehát kijelöl egy végállapotot, melybe az esemény érintette az esemény során eljut. Ez a telikus esemény azonban egy imperfektív igei szerkezet részét képezi, mely úgy mond nem engedi „láttatni” ezt a végállapotot, hiszen ezáltal az esemény is rögtön befejezetté válna. Egyértelmű, hogy a fenti példák esetében kizárható a perfektív olvasat, mert így a szöveg további részében foglaltak értelmüket vesztenék. Ha a (30)-ban leírt eseményt befejezettként értelmeznénk, úgy az első emberpár története a bűnbeeséssel véget kellett volna, hogy érjen. Ugyanígy, (31a, b)-t sem lehet befejezettként értelmezni, hiszen akit megfojtottak, attól már hiába követelnek bárminemű tartozást, illetve, ha a háló valóban elszakadt, fölösleges a többiek segítségét kérni a halak kiemeleséhez. Éppen ezért szerepel a mai magyar fordításban is az, hogy „fojtogatni kezdte”, illetve „szakadozni kezdett a háló”.

A fenti példákkal azt próbáltam illusztrálni, hogy a szituációs aspektusból nem minden esetben vezethető le egyértelműen a nézőponti aspektus. A két komponens kölcsönhatásai révén olyan jelentések is elérhetővé válnak, melyeknek kifejezésére a mai magyar – egyéb nyelvi eszközök segítségével – nem képes. Ennek demonstrálására megpróbálom (28a), (29a) és (31b) mondatokat „szó szerint” átültetni a mai magyarra:

(32a) „dicsőítették, dicsérték és megáldották istent”

(32b) „akit akart, megvert, akit akart felmagasztalt”

(32c) „hálójuk pedig elszakadt”

(32a, b, c)-ben az előzmények ismerete nélkül nem adódik az ismétlődő, habituális, illetve a „majdnem” olvasat. Perfektív nézőpontból értelmezzük őket, hiszen közvetlen módon nem utal semmi ennek ellenkezőjére. Ezeket a jelentésárnyalatokat - szemben a korábbi nyelvállapottal, ahol ez magából az igealakból automatikusan adódott, - ma már csak körülírással tudjuk kifejezni (határozószók, gyakorítás, stb.):

(32a') „*újra és újra* dicsérték, megáldották istent”

(32b') „*egész életében* akit akart, megvert, akit akart felmagasztalt”

(32c') „hálójuk pedig *majdnem* elszakadt”

## 7. Következmények a mai magyarra

Az eddigiekben amellet érveltem, hogy a kései ómagyarban a mondat egészére vetített aspektust a szituációs és nézőponti aspektus „eredője” határozta meg. Mint korábban láttuk, az ómagyar kor végén elindult változási folyamat azt eredményezte, hogy fokozatosan leépültek az összetett igealakok és ezáltal megszűnt a perfektivitás explicit jelölése.

(22a) *megmondottaua* → meg - mond - t - a

(22b) *megLaltauala* → meg - csal - t - a

Mindez azonban csak az aspektus jelölésében jelentett változást. Noha az esemény befejezett vagy befejezetlen voltáról az ige többé már nem tudott közvetlenül számot adni, – (a *-t/-tt* befejezettségjel egyszerű időjelként értelmeződött újra) – a nézőponti aspektus, mint aspektuális kategória, nem tűnt el a nyelvből.

Ahogy korábban már utaltam rá, a progresszív esetében az igeikötő telicizáló hatása nem vonja maga után a perfektív olvasatot:

(9b) *Valaki (éppen) ment át a hídon, amikor a baleset történt.*

Úgy tűnik tehát, hogy a mai magyarban az igeikötő mindkét aspektuális komponenssel interakcióban áll: jelenléte vagy hiánya a szituációs aspektusra van hatással, míg az igehez való viszonya a nézőponti aspektus szintaktikai leképeződésének tekinthető. Csirmaz (2006) úgy véli, hogy a magyarban minden esemény jellemezhető a [ $\pm$ telikus] és [ $\pm$ perfektív] jegyek tekintetében, függetlenül attól, hogy a különbség megjelenik-e a felszínen. A Smith-féle modell tehát a mai magyarra is alkalmazható, amennyiben feltételezzük, hogy a szituációs aspektus kompozicionálisan, a nézőponti aspektus pedig az összetevők sorrendjében van kódolva.



Ez arra nézve is magyarázattal szolgál, hogy miért nem létezett az ún. progresszív az összetett igeidők leépülése előtt. Mindaddig, amíg a nézőponti aspektusnak volt explicit kifejeződése az igei morfémban, az igeikötő csak a szituációs aspektusra gyakorolhatott közvetlen hatást. A paradigmaváltást követően azonban az igeikötő már a nézőponti aspektus jelölésében is „érintetté vált”.

## 8. Összefoglalás

A dolgozat a mondat belső időszerkezetét vizsgálja a kései ómagyarban. A Bécsi és Münchener kódexből vett példák alapján amellet érvelek, a telicitás és perfektivitás egyidejű jelölése nem minden esetben redundáns, vagyis egy esemény lehet telikus anélkül, hogy a mondat egészére vetített aspektust befejezetté tenné. (vö. É. Kiss 2006) Az aspektus e két szempont szerinti jelölését a Smith által javasolt szituációs és nézőponti aspektusnak feleltetem meg. Ezeket ő egyazon aspektuális rendszer univerzálisan adott kategóriáinak tekintheti, melyek együtt határozzák meg a mondat egészére vetített aspektust.

A kétszintű elmélet keretében megvizsgálom, hogy az igeikötőknek milyen szerepre van az aspektus kifejezésében. Az igeikötő, telicizáló hatása révén, az atelikus eseményeket telikussá teszi. Ez közvetlen módon csak a szituációs aspektus tekintetében jelent változást, a nézőponti aspektusra nincs hatással. Ennek értelmében tehát nem beszélhetünk az igeikötők tisztán perfektív funkciójáról. (vö. Mátyai 1992)

A középmagyar korrig igei morfémban jelölték a perfektivitást. Az összetett igealakok leépülése után azonban ennek explicit jelölése megszűnt. A változás során a nyelv mintegy „stratégiát váltott” a nézőponti aspektus jelölésében. A mai magyarban ha egy semleges mondatban az igeikötő követi az igét, úgy annak befejezetlen olvasata lesz. Az igeikötő tehát pozíciója révén a perfektivitás kifejezésében is szerephez jutott. Ily módon Smith elmélete a mai magyarra is érvényes lehet, ha elfogadjuk, hogy a szituációs aspektus az igeikötőhasználatban, nézőponti aspektus pedig az összetevők sorrendjében képeződik le.

## Hivatkozások

- Csirmaz Anikó 2006. Particles and a two-component theory of aspect. In É. Kiss Katalin (szerk.): *Event structure and the left periphery*. Springer, Netherlands.
- E. Abaffy Erzsébet 1992. Az igemód- és igeidőrendszer. In. Benkő Lóránd (szerk.): *A magyar nyelv történeti nyelvtana III/1*. Akadémiai Kiadó, Budapest.
- É. Kiss Katalin 2004. Egy igeikötőelmélet vázlata. *Magyar Nyelv 100*: 15–42
- É. Kiss Katalin 2005. Az ómagyar igeidőrendszer morfoszintaxisáról. *Magyar Nyelv 101*: 420–435

- É. Kiss Katalin 2006. From the grammaticalization of viewpoint aspect to the grammaticalization of the situation aspect. In É. Kiss Katalin (szerk.): *Event structure and the left periphery*. Springer. Netherlands.
- Kiefer Ferenc 2006. *Aspektus és akcióminőség: különös tekintettel a magyar nyelvre*. Akadémiai Kiadó. Budapest.
- Kiefer Ferenc 2009. Types of temporal adverbials and the fine structure of events. In É. Kiss Katalin (szerk.): *Adverbs and Adverbial Adjuncts at the Interfaces*. Mouton de Gruyter. Berlin, New York.
- Mátai Márta 1992. Az ige-kötők. In. Benkő Lóránd (szerk.): *A magyar nyelv történeti nyelvtana III/1*. Akadémiai Kiadó. Budapest.
- Peredy Márta 2009. Az ige-igekötő sorrend a Jókai-kódexben. Kézirat, MTA Nyelvtudományi Intézet.
- Smith, Carlota 1991. *The Parameter of Aspect*. Kluwer. Dordrecht.
- Wacha Balázs 1994. A folyamatos szemlélet a magyarban. Kandidátusi értekezés tézisei. Budapest.

Gerőcs Mátyás  
mgerocs@gmail.com

# A magyar igeragozás kialakulásának történetéhez

*Hegedűs Attila*

A magyar nyelv egyik jellemző vonása, hogy nyelvelméletlen korszaka hosszabb, mint a nyelvelméletes korszak. Pedig ez utóbbi sem rövid: több, mint ezer esztendőre nyúlik vissza (hasonlítsuk ezt össze pl. a franciával, amelyről Bárczi szerint a 6. században még nem mondható el, hogy önálló nyelvként létezne (1956. 398)). Az a közel másfél évezred, amely a magyar nyelv önálló életének kezdetétől az írásbeliségig eltelt, a nyelv alakulása szempontjából meghatározónak minősíthető: az első szövegemlékek nagy százalékban ugyanazt a grammatikai rendszert mutatják, mint napjaink nyelvhasználata. Ez a korszak, amelyet ősmagyar kornak nevezünk, és amelyben a legfontosabb grammatikai változások végbementek, éppen az írásbeliség hiánya miatt tág teret ad a kutatóknak, érkezenek azok akár a magyar nyelvtörténet, akár a finnugor összehasonlító nyelvészet felől. Az erre a korra irányuló hipotézisek felhasználhatják a magyar nyelv korai emlékeit, de felhasználhatják a rokon nyelvekből meríthető következtetéseket is. A kétféle megközelítés (a magyar, illetőleg a finnugor felől) gyakran találkozik, de számos esetben eltérő hagyományt is őriz, s a kétféle hagyomány esetenként nem vesz tudomást egymásról (gondoljunk pl. a tárgyas ragozás T/1. igei személyragja *-u* elemének eredetmagyarázatára Abaffynál (1991. 137, 141) és Bereczkinél (2003. 92). Előfordul, hogy ugyanarra az eredményre jutnak, s így akaratlanul is felfedezik azt, amit már mások korábban megláttak: így találja meg a T/3 tárgyas ragozás *-ja* ragjának eredetét Bárczi (1975), pedig ezt Rédei már 1962-ben ugyanígy közölte, vagy fedezi fel ugyanezen rag viselkedésének sajátos mozzanatát Csepregi Márta 2010-ben, figyelmen kívül hagyva, hogy ugyanez korábban már megíródott (Hegedűs 2001.). Fontos és szükséges tehát, hogy a magyar nyelv története felől érkező és azzal foglalkozó kutató ismerje és értékelje a finnugor irányból érkező nézeteket is. S hogy egy adott kérdésben milyen modell a leginkább meggyőző, csak a mindenfelől érkező megközelítések kritikai értékelése alapján dönthető el.

A jelen tanulmány a magyar igeragozás történetének legfontosabb kérdését, az alanyi és a tárgyias ragozás elkülönülését, ennek lehetséges okát és lefolyását tárgyalja. Az ad rá okot, hogy 2005-ben megjelent egy igen figyelemreméltó tanulmány Havas Ferenc tollából, melyre magyar nyelvtörténeti oldalról eddig nem történt reagálás. Mielőtt azonban e tanulmány lényegi kijelentéseit megvizsgálánk, nézzük meg, mi az a magyar nyelvtörténeti hagyomány, amely napjainkban (a magyar nyelvtörténészek számára) mint standard elmélet létezik (rögzítve Abaffy 1991 és Sárosi 2003). Ezen elmélet szerint a magyar nyelv önálló életének kezdetén az igeragozási rendszert két paradigma jellemezte: egy az örökölt személyes névmásokat ragként felhasználó szintetikus építkező rendszer, amely a többes szám mindhárom személyében a *-k* többesjellel egészült ki, és egy a személyt nem jelölő rendszer, melynek nyomai mindhárom személyben megtalálhatók (*kér, kérj, kérjük*), s amelynek az E/3.-ban való megléte az egységes igeragozás felbomlásának alapját adja (e másodikat Sárosi nem említi). Az E/3.-ban ugyanis az igerag nemcsak a személyt jelöli, hanem (finnugor örökségként) a határozott tárgyra is utal. Az igei személyragoknak ez az alapnyelvben való megléte erős kritikát kap Bárczitól (1990. 9) (kiri a hangzóközi zárhangok ősmagyar kori átalakulásának „rendjéből” a ragban meglévő *-m-* és *-t-* viselkedése), továbbá megkérdőjelezhető a harmadik személyű szintetikus igealak korai agglutinálódása is, mivel a két ragozás különbsége a magyar, vogul, osztják, mordvin stb. nyelvekben megvan, de több uráli nyelvből hiányzik. „Ez az ellentmondás csak úgy oldható fel”, írja Havas Ferenc, ha az alapnyelvben „tárgyas ragozású igealak helyett tárgyias szerkesztésű igei szintagmára gondolunk” (2005. 167–8). Ez a „tárgyas szerkesztésű szintagma”-állapot magyarázhatja az *m-* és a *t-* viselkedését (szókezdő helyzetben megmaradhatnak), ám ekkor az agglutinálódás végbemenését az ősmagyar kornak nem is túlságosan korai szakaszára tehetjük csak (Bárczi 1990. 26–7). Szinte feloldhatatlan tehát az ellentmondás: Abaffy szerint (2003. 117) a hangzóközi zárhangok zöngésülésének és spirantizációjának terminus post quem nonja a Kr. u. 5. század, míg ugyanebben a könyvben Sárosi az *m-* és *t-* kezdetű névmások igeraggá válását (agglutinációját s ezzel együtt hangzóközivé válását) már az alapnyelvben feltételezi (2003. 161), ámde ebben az esetben az *-m-*-nek *-β-*vá, a *-t-*-nek *-z-*vé kellett volna válnia. [Elképzelhető azonban az is, hogy bár az agglutinálódás korai, a toldalékmorféma-jelleg miatt a nyelvtani funkciót hordozó hangok nem vesznek részt a hangtani folyamatban (a többesjellel kapcsolatban vö. Bereczki 2003. 86), s ez esetben a raggá válással mégis csak az alapnyelvtől számolhatunk. Vö. még Havas 2005. 163. laphoz fűzött pótlap.]

Ha már a „kiindulási helyzet” (Sárosi 2003. 161) is ennyire bonyolult, nem csodálhatjuk, hogy az ősmagyar kori változási folyamatok feltételezése, az alakulásmódok megítélése számos, egymással összefüggő vagy eltérő modellt alakított ki, melyben eltérő hangsúlyt kap az egységes igeragozás szétválásának oka és menete, az ikes ragozás eredete és szerepének megítélése, a határozottságra való törekvés „ugor észjárása” (Bárczi 1990. 9, 33), a nem személyes névmási eredetű személyragok eredete. A különböző elméletek

számbavétele és kritikai megrostálása után Havas Ferenc egyiket sem találja meggyőzőnek, s ezért egy teljesen új oldalról közelíti meg a kérdést. A többi elképzelést most elhanyagolva, nézzük meg, miért utasítja el a magyar nyelvtörténeti „standard” magyarázatot. Abaffy tálalásmódja alapján Havas az állítás fő tételeként a következőt érti: „a *-t* tárgyrag és a határozott ragozású paradigma kialakulása párhuzamos jelenség”. Valójában tehát ezt a tételt veszi kritika alá és utasítja vissza. Tudnunk kell azonban, hogy Abaffy (bár valóban a két jelenség párhuzamosságát állítja és teszi meg magyarázatának sarokpontjává) lényegében Bárczi (1990)-et követi, melyben a hangsúly az alakbőségen és a funkciómegoszláson van, melyet a determinálás „különleges ugor gondolkodási formája” is árnyal. Bárczinál a folyamat komplexitása és hosszú időbeli lefolyás-jellege a lényeg, a *-t* megjelenése és hatókörének átalakulása pedig csak másodlagos.

Havas Ferenc elmélete a következő: mivel a határozottságra törekvés nem általános finnugor vonás, továbbá mivel egyik, ezzel operáló elmélet sem meggyőző, közelítsük meg egy egészen más oldalról, a medializáció felől a kérdést. Havas elképzelése röviden összefoglalható: léteznek alapjelentésüket tekintve mediális igék. Léteznek továbbá olyan képzők, melyek cselekvő alapjelentésű igéket mediálissá tesznek. Kitüntetetten ilyen az *-ik*, mely több képzőcsoportban is, és önállóan is (főként az ikes ragozásban) a medialitás hordozójaként jelenik meg. Az egységes, osztatlan jelentésű *-m* és *-d(t)* igeragokkal szemben egy medializációs folyamat részeként megjelenik a *-k* és az *-sz/l* (mediális/indeterminált jelentéssel), oppozíciót képezve a korábbi igeragokkal, s így a korábbiak jelentése eltolódik a tárgyasság felé. Havas nem szól arról, hogy miért indul meg ez a folyamat, mi a kiváltója. Miért éppen azok az egykori képzők és „miért éppen az adott egyes számú személyekben váltak Vx-ekké, hiszen eredetileg semmi sem predestinálja őket erre. E ponton én is kénytelen vagyok meghátrálni: nem ismerek teljességgel meggyőző megoldást a kérdésre ...” (Havas 2005. 174). Nem szól arról sem, hogy ebben a feltételezett folyamatban az ikes ragozás időben hol helyezkedik el. Az ikes ragozás E/1. ragját Havas maga is problematikusnak tartja: miért *-m*? De a leginkább fennmaradó kérdés, amelyet Havas sem tud megnyugtatóan feloldani (még a kérdést sem teszi fel egyértelműen), az, hogy ha az E/1. és E/2. személyben jött létre a szembenállás, akkor a többes számban miért nem ezek többese (\**várok-ok*, \**vársz-ok*) jelenik meg, szembeállítva az egységes igeragozás *-unk* és *-tok* ragjával? Nem logikus, hogy ha az egyes számban új ragokat fejlesztett ki a nyelvhasználat, szükségesnek vélve őket a medialitás hangsúlyozására, akkor a többes számban miért a tárgyasság hangsúlyozása nyilvánul meg az új, tárgyas igeragok kialakításával? [Havas elmélete egyes részleteinek hiányosságáról (pl. T/1.), néhány kritikai megjegyzésének kevéssé tartható voltáról vö. Honti 2008.]

Mivel a Havas Ferenc által kifejtett medializációval mint az egész folyamatot általánosan magyarázó elvvel kapcsolatban több kérdés megválaszolatlan maradt, célszerűnek látom visszatérni ahhoz a felfogáshoz, amelyet leginkább „determinációs elméletnek” nevezhetnénk, s amelynek

lényege: elemek összefüggésrendszere a határozottság jelölésére. Ez a magyarázati kísérlet abból indul ki, hogy a határozottságra való törekvés „alapnyelvi indíttatású” (a kifejezést egyébként Havastól vettem: 2005. 168–9). Ez az alapnyelvi indíttatás fogalmazódik meg Bárczinál mint „ugor észjárás”, artikulálódik Hontinál (2008. 213), aki szerint „csoda lenne, ha a nyelvcsalád tagjainak túlnyomó részén (legalábbis nyomokban) meglevő tárgyas ragozás egymástól függetlenül született volna meg”.

Ez az elmélet megkísérli magyarázni az elinduló változás kiváltó okát, melyet a határozatlan tárgy egykori és mai nyelvjárási jelöletlenségében (*favágó, zab aratni járogattam*) és a határozottságot jelölő *-t* elemnek a határozatlan tárgyakra kiterjedő (feltételezett) mozgásában lát. A jelöletlen tárgynak az alanytól való elválasztása, illetőleg a jelölt tárgyban a határozottnak és a határozatlannak az egymástól való megkülönböztetése olyan igényt alakíthatott ki, amelyre csak az egységes igeragozás szétbomlása, differenciálttá válása adhatott megfelelő választ. Ebben a helyzetben felléphetek ugyanis olyan mondatmegértési, kommunikációs problémák, amelyek szükségessé tették, hogy az alany és a tárgy egyértelműsítése céljából a rendszer átalakuljon (vö. Abaffy 1991. 124–5). Elvileg és gyakorlatilag is két út volt lehetséges: az egyik a medializációs út: a tárgy kiküszöbölése mediális igeragozás által (a mediálissá vált ige nem vehet magára tárgyat), a másik a tárgyfüggő igeragozás kialakítása.

Mindenekelőtt le kell szögezni: a vázolandó átalakulást, annak egyes fázisait mintegy 1000 esztendő történeteiben kell elhelyeznünk (Kr. e. 500–Kr. u. 500). Ez az ezer év megengedi, hogy az egész átalakulást egy lassú, bonyolult, több tényezős folyamatként szemléljük, melyben sem a népmozgalmakról, sem a nyelvjárási közeledésekről/távolodásokról, sem a nemzedékek (40 emberöltőről van szó!) módosuló nyelvhasználatáról semmi konkrétumot sem tudunk, csupán bizonyos hangtani megfelelések (pl. fgr. *p-* > *m. f-*) és a szókészlet egyes elemei jelenthetnének valamelyes segítséget. Nincs információnk háborúkról, kataklizmákról, belső vándorlásokról, de kis beszélőcsoportok számára még egy rablótámadás is megsemmisítő lehet. Fel kell tehát adni azt a kényelmes, a változást egyetlen vonalra felhúzó érvelést és szemléletet, amely nem vesz tudomást az időbeliségről és a nyelven belüli diverzitásról (vö. Hegedűs 2006. 55). Mindezek figyelembevételével a következőkben Havas elméletének kategorikus elvetése helyett megpróbálom a medializációt is elhelyezni ebben a változásrendszerben, miközben felvázolom az összetett változások egy lehetséges lefolyását.

A kiinduló állapot jellemzésére kell megállapítanunk, hogy a mai magyar nyelv egyik alapjellemezője a határozott tárgyra utaló személyragrendszer (amely a magyar nyelv megtanulását egy lengyel vagy olasz anyanyelvű számára oly nehézé teszi), s ennek alapjait a magyarnak a rokon nyelvekkel megegyező mélyrétegében kell keresnünk. Ugyanakkor viszont létezik a valóság megjelenítésének erős determinatív megjelölése mellett egy másik vonás is, amely a cselekvés/történet elsődlegességét hangsúlyozza (különböző igeképzőkkel, az általános alany különböző formáival) miközben az ágens és a patiens mellékszereplővé süllyed. Nincs okunk feltételezni, hogy ez

a kétféle szemlélet ne élt volna az ősmagyar kor kezdetén is. Évszázadok nyelvi történéseiben újra és újra ütközhetett ez a két szemlélet, és feltételezhetjük, hogy egyes beszélőközösségekben a medializációs hajlam erősebben jelentkezett, mint másokban. Az ikes ragozás megjelenését én ilyen nyelvjárási jellegű „kísérletnek” látom, mely bizonyos közlési helyzetek megértési/történet-kiemelési kommunikációs problémáinak megoldására alakult ki és erősödött fel egyes kisközösségekben. Amióta ugyanis Révay Miklós nyomán az ikes ragozás mint „ősi magyar igeragozás” beemelődött a köztudatba, szinte azóta folyamatosan hangzik eme igeragozás pusztulásának a konstatálása. Kérdés, hogy valóban pusztulásról van-e szó, vagy esetleg arról, hogy ez az igeragozás sohasem volt minden magyar nyelvjárásban szokásos, és számos magyarul beszélő számára csak az „oktatott magyar” és nem pedig a „beszélt magyar” része. Az *-ik* rag eredetéről minden szempontból kielégítő magyarázatot nem ismerek. A Mészölytől származó, a T/3.-ból magyarázó, a szerkezet grammatikai átértékelődésével operáló nézetet Havas elutasítja (2005. 173), s e magyarázat Bárczi szerint sem kielégítő (1990. 47). Azt azonban érdemes leszögeznünk, hogy a medialitást az *-ik*-ben a *-k* elem hordozza (feltételes módban, elbeszélő múltban csak ez jelenik meg). Számomra vonzó Havas feltételezése, hogy ez a *-k* (mivel azonos a határozatlan ragozás E/1. igeragjával – vö. 2005. 172, 174) egy medializáló képző, (amely [ezt már én teszem hozzá] kijelentő módban az igeraghoz tapadva összetett igeragot hoz létre, feltételes módban és múlt időben pedig az *-i* eleme beleolvad az előtte levő jel magánhangzójába). Akár képzői, akár többesszámjel-eredetű a *-k*, az előtte levő *-i* biztosan az egykori E/3.-ban meglevő örökölt *-i*. Ez az igerag az alapnyelvből eredően a tárgyi funkciójú személyes névmásból származó és esetleg már az alapnyelvben a határozott tárgyra utaló *-i* személyrag (ennek bő irodalmát legújabban: Csepregi 2010. foglalja össze). Ez az *-i* volt tehát az igei személyrag mind a palatális szavak végén (*kéri*) mind a veláris szavak végén (*vári*). Ámde ez az *-i*, bekerülve az ikes ragozásba (mely lényege szerint tárgyatlan), diszkvalifikálódik (a szó eredeti értelmében): elveszíti eredeti „milyenségét”, vagyis a tárgyra utaló jelentését. Ezért válik szükségessé azokban a nyelvjárásokban, amelyek az ikes ragozást befogadták, egy másik, új igerag kialakítása, s ez lesz a *-ja* (létrejöttének módját Rédei [1962] és Bárczi [1975] kielégítően leírja). Azokban a nyelvjárásokban viszont, amelyek nem fogadták be az ikes ragozást, tovább élhetett (egészen máig) veláris hangrendű igeik ragjaként az *-i* (vö. Hegedűs 2001). Megkérdezhetnénk, hogy ha a veláris szavakban az *-i* léte megkérdőjeleződött mint igerag, miért nem történt meg ugyanez a palatális szavakban? Erre a kérdésre nem adható egyértelmű válasz. Azt azonban érdemes végiggondolni, hogy a jelkészlet szűk volta a veláris szavakban kialakuló *-ja* esetében is már homonimát hozott létre a felszólító móddal, s úgy tűnik, ez a homonímia-fenyegetés palatális oldalon erősebb visszatartó erő lehetett, mint az *-i* megtartása (de hogy ez a változási irány nyitva volt, mutatják a kupuszinai, a pusztafalui és a vágai nyelvjárás *-je*-t tartalmazó igeragjai – vö. Zelliger 1977. 18, Nyirkos 1974. 163, Dr. Juhász 2000. 21–2). Az az egységes igeragrendszer, amelyik a személyes névmások agglutinálódásával örökség, a medializáció

hatására kibővül a *-ja* megjelenésével (s ez a T/3-ba is átvonódik: *-ják*). Az igeragok bővülése tehát a harmadik személyben történik meg, és ott is folytatódik tovább: a felszólító módban a megértést veszélyeztető helyzet (a  $\gamma$  eltérő alakulásmódja hangzóközi és szóvégi helyzetben) igényli a szóvég lezárását, amely az *-n*-nel végbe is megy (Abaffy 1991. 128). Ez az első általánossá vált nem névmási eredetű igei személyrag (a nem minden nyelvjárásban jelentkező ikes ragozásnak ezt időben megelőző E/2 *-l* ragját nem említve) fontos lépés az egységes paradigma felbomlásában: mivel ez (egyedül a nem névmási eredetű igei személyragok közül) képes felvenni a többes szám jelét is, létrejön egy teljes oppozíciós sor a 3. személyben: *kér/kéri, vár/várja* (nyj. *vári*); *kérnek/kérik, várnak/várják* (nyj. *várik*), melyben, mint Abaffy írja: „egyértelműen kicsapódhatott a *-ja/-i* elemnek a határozottságot jelző funkciója” (1991. 141).

A kérdés most már csak az, hogy mi lehet a logikus folytatás? Az egyes szám felől? Ezt nem tartom valószínűnek, mivel az egyes számú új igeragoknak (*-k, -sz/-l*) – ahogyan fentebb kifejtettük – nincs többes számú alakja. A megoldást valójában Abaffy közli velünk, csak két külön helyen: egyrészt a *-k, -sz, -l* ragok többes számának hiányára a következőt írja: „mire az *-l, -sz, -k* személyraggá váltak, a T/1. és T/2. jelölésére már egyéb eszközök alakultak ki és szilárdultak meg” (1991. 134), másrészt a folyamatot ő az E/3.→T/3.→T/2 fokokon keresztül látja végbemenni (1991. 141). Az E/3. és a T/3. tárgyas ragjaiban benne van a tárgyra való utalás, tehát ezek segítségével alakítható (vagyis alakulhatott) az alaki elkülönülés és a jelentéselkülönülés. A paradigma tehát a többes számban építkezik, a T/2. igeragjainak elkülönülése egyértelműen jelzi ezt: *-tokl-(já-tok)* és *-tekl-(i-tek)*. Meggyőző az is, amit Abaffy a T/1. alakulásáról mond: „Legkésőbb a T/1.-be hatolhatott be a *-j* elem. ... A teljes *-já* elem a *-k* többesjellel a T/3. határozott ragozású alakkal lett volna azonos (*vár-já-k*), ezért valószínűleg az előbbi sorozatból már csak a *-j* vonódott át a T/1.-be” (1991. 141). Egy paradigma kialakulása természetesen számos kísérletet, nyelvhasználati különfejlődést és részleteltérést tartalmazhat (főként a fentebb jelzett tág időtartamban). Bizonyos alakok lehetnek különfejlődések, egyes nyelvjárások őrizhetnek archaikus alakokat (pl. a már említett E/3. *-je* igeragja, a keleti nyelvjárások T/1. *-j* nélküli formái, a dél-baranyai T/1. *-unkl-ünk* tárgyas ragozásban használatos alakjai). Bizonyos pontokon a két paradigma máig sem különült el (vö. Sárosi 2003. 164).

Ez az elképzelés megadja a választ arra is, hogy miért az egységes paradigma ragjai maradtak meg az alanyi ragozásban (*-unkl-ünk* és *-tokl-tekl-tök*): azért, mert a tárgyas rag kap külön nyomatékot, artikulálódik hangsúlyosan és különül el az egységes ragozás ragjától, tolja el jelentésében és teszi meg ez utóbbit a határozatlan ragozás személyragjává. A többes számban szétváló két rendszer megindítja az egyes számban is az igényt a megkülönböztetésre (nevezhetjük ezt akár a húzólánc-elv érvényesülésének is): kialakulnak az E/2. és E/1. alanyi ragozású személyragjai. Hogy hogyan és miből, az már marginális kérdés: az E/2. ragjaiban a magyar nyelvtörténeti hagyomány leginkább igeképzőket gyanít (az *-l* az ikes ragozásban már szerepelt



ilyen funkcióban, tehát könnyen idevonódhatott jelentésileg is). Az E/1. eredetére több elképzelés is született. Havas egy ősi, differenciálatlan, igéhez is, névszóhoz is kapcsolódható „önazonosító” képzőnek gondolja (2005. 172). Abaffy (1991. 133) nem veti el Bárcki javaslatát (többesszámjelből) (1990. 29), de valószínűbbnek tartja Benkőét (mozzanatos képzőből) (1980. 237), azzal a Benkőtől átvett érveléssel, hogy a *-k* mozzanatos képző korán improduktívává vált, s ez azért történhetett, mert igerag-szerepe ezt elősegíthette. Ez tetszetősnek látszó érvelés, de nem meggyőző: szembeállíthatjuk vele az *-n* igeképzőt, mely korábban elvonódott igerag-feladatra, de produktivitása máig fennmaradt. Az azonban elfogadható Benkőtől, hogy a *-k*-nak igeképzői eredetét azért tarthatjuk valószínűnek, mert a többi nem névmási eredetű igei személyrag is igeképzőre megy vissza, beleillik tehát ebbe a sorba a *-k* igeképző is.

Logikusan merül fel az a kérdés, hogy ha a többes számban a tárgyias személyragok az újak, és az alanyiak viszik tovább az egységes igeragozás öröklött személyragjait, miért van ez fordítva az egyes számban, hiszen ott az eredeti személyragok lettek tárgyias ragokká? Válaszként azt mondhatjuk, hogy az E/3.-ban szétváló igeragokkal a tárgyias funkció jelölése az öröklött ragos alakhoz társult, ez indukálhatta, hogy az egyes számban az eredeti ragok tárgyassá lettek. Ezt a funkcionális megoszlást alátámaszthatta az *l* és a *k* mediális (képző→rag) volta is.

## Hivatkozott irodalom

- E. Abaffy Erzsébet 1991. Az igei személyragozás. In: Benkő Loránd főszerk. A magyar nyelv történeti nyelvtana. I. A korai ómagyar kor és előzményei. Akadémiai Kiadó, Budapest, 122–159.
- Bárcki Géza 1956. Nyelvjárás és nyelv: Magyar Nyelv. 52: 393–401.
- Bárcki Géza 1975: A tárgyias *-ja~i* személyrag története, Magyar Nyelv 71, 129–31.
- Bárcki Géza 1990. A magyar igeragozás története. NytudÉrt. 130. sz. Akadémiai Kiadó, Budapest.
- Benkő Loránd 1980. Az Árpád-kor magyar nyelvű szövegemlékei. Akadémiai Kiadó, Budapest.
- Bereczki Gábor 2003. A magyar nyelv finnugor alapjai <sup>3</sup> Universitas Könyvkiadó, Budapest.
- Csepregi Márta 2010. A tárgyias ragozás kialakulásának történetéhez. In: Hári Gyula szerk. „Végetlen a tér, mely munkára hív” Köszöntő kötet Révay Valéria 60. születésnapjára. Pannon Egyetem Magyar Nyelvtudományi Tanszék, Veszprém, 50–58.
- Havas Ferenc 2005. Tárgyas ragozás és medializáció. In: Oszkó Beatrix – Sipos Mária szerk. Uráli Grammatizáló. Budapesti Uráli Műhely 4. Budapest, 147–185.
- Hegedűs Attila 2001. A 3. személyű tárgyias igerag kérdéséhez. In: Büky László –Forgács Tamás szerk. A nyelvtörténeti kutatások újabb eredményei II. Magyar és finnugor alaktan. SzE, Szeged, 49–54.

- Hegedűs Attila 2006. Húzólánc és/vagy tolólánc, avagy elmélet és (relatív) kronológia: Büky László–Forgács Tamás szerk. A nyelvtörténeti kutatások újabb eredményei IV. Szegedi Egyetemi Kiadó, 53–57.
- Honti László 2008. Tűnődés tárgyias igeragozásunk kialakulásáról. In: Bereczki András–Csepregi Márta–Klima László szerk. Ünnepi írások Bereczki Gábor tiszteletére. Uralisztikai Tanulmányok 19. ELTE BTK Finnugor Tanszék – Numi Tórem Finnugor Alapítvány, Budapest, 298–316.
- Dr. Juhász Aladár 2000. Nyelv és művelődés (Vágai tanulmányok). Vága
- Nyirkos István 1974. Nyelvjárási szövegek, Magyar Nyelvjárások, 20, 161–4.
- Rédei Károly 1962: A tárgyias igeragozás kialakulása, Magyar Nyelv, 58, 421–35.
- Sárosi Zsófia 2003. Morfématörténet. In: Kiss Jenő–Pusztai Ferenc szerk. Magyar nyelvtörténet. Osiris Kiadó, Budapest. 129–172.
- Zelliger Erzsébet 1977. A kupuszinai nyelvjárás igeragozási rendszere. MNyTK. 147. sz. Budapest

Hegedűs Attila  
**Pázmány Péter Tudományegyetem BTK**  
**Magyar Nyelvészeti Tanszék**  
hegedus.attila@btk.ppke.hu

# Ómagyar anaforák, reflexivitás és a kötéselmélet

Hegedűs Veronika

## 1. Bevezetés<sup>1</sup>

Jelen tanulmány célja az anaforikus viszonyok tanulmányozása az ómagyar korban, azon belül is a *maga* visszaható névmás maitól eltérő használatának szintaktikai elemzése. A generatív nyelvelmélet igen fontos része a főnévi csoportok koreferenciaviszonyait leíró és meghatározó kötéselmélet, mely a mai (standard) magyar adatokat is adekváтан leírja. Ha azonban az ómagyar kori adatokat nézzük, azt találjuk, hogy azok nem írhatók le a mai magyarra alkalmazható elvekkel. Az ómagyar szövegekben a visszaható és a személyes névmások eloszlása különbözik a maitól, az anaforikus *maga* elem használata korlátozottabb, mint ma.

A visszaható névmások számos nyelv életében késői fejlemények, a magyarban viszont már az írásos korszak kezdetétől megvan a *maga* elem, és anaforaként is használják, anaforikus használata azonban még kevésbé általános az ómagyar korban. Az ómagyar adatokban személyes névmásokat is találunk olyan grammatikai kontextusban, ahol a mai magyar adatok és a grammatika elvei alapján visszaható névmást várnánk.

Ez első pillantásra azt sugallhatja, hogy a kötéselvek nem érvényesülnek vagy máshogyan érvényesülnek az ómagyarban. A kötéselvek feladása nélkül is többféle magyarázat lehetséges az adatokban megfigyelt jelenségre. Egyrészt lehetséges magyarázat az, hogy a visszaható névmás még nem olyan tulajdonságokkal rendelkezik az ómagyar korban, mint ma. Így elvileg lehetséges, hogy az ómagyar adatokban még nem névmási elemmel van dolgunk. Ennek ellent mond azonban az, hogy tárgyi és datívuszi esetben teljesen megfelel a használata a mainak, vagyis már mindenképp van reflexív használata. A másik lehetséges magyarázat az, hogy az elvekben megfogalmazott viszonyok más tartományokon érvényesülnek az ómagyar

---

É. Kiss Katalin – Hegedűs Attila (szerk.) 2011. *Nyelvelmélet és diakronia*. PPKE BTK Elméleti Nyelvészeti Tanszék – Magyar Nyelvészeti Tanszék. Piliscsaba. 179–190.

<sup>1</sup> Jelen kutatást az OTKA NK 78074 számú pályázata támogatja.

korban. Ez utóbbi mellett foglalkozunk állást jelen tanulmányban, amellyel érvelve, hogy a névutók tulajdonságai mások, és azok még a főnévi kifejezésekhez hasonló frázisokat alkotnak, így saját lokális tartományuk is van.

A tanulmány felépítése a következő: Először a kötéselméletet tekintem át röviden, majd a 3. rész a *maga* eredetéről és ómagyar kori használatáról szól. Azt látjuk, hogy a tárgyi és a *-nak/-nek* ragos eseten kívül ebben a korban még a személyes névmások használata jellemző, az a gyakoribb. Ezt a névutók eltérő szerkezetével magyarázom, ugyanis az ekkor még nem teljesen grammatikalizálódott névutók viselkedése részben a főnévi kifejezésekre. A 4. részben a mai magyar adatok sajátosságait és a PP-k viselkedését tárgyalom, amely bizonyos dialektusokban az ómagyarral hasonlít. Az 5. rész összegzést ad a tanulmány fő pontjairól.

## 2. A kötéselmélet

A grammatika fontos része a mondatot alkotó főnévi kifejezések koreferenciaviszonyainak megállapítása, illetve ezen viszonyok értelmezése. A generatív nyelvelméletben a koreferenciaviszonyokat meghatározó feltételeket az eredetileg Chomsky (1981) által kidolgozott kötéselmélet és a kötéselvek írják le.

A kötéselmélet a főnévi kifejezések három csoportját különbözteti meg az alapján, hogy hogyan viselkednek a mondatban velük előforduló koreferens kifejezésekkel. Különbséget kell tenni a referáló kifejezések, a (személyes) névmások és az anaforák (a visszaható és kölcsönös névmások) között. Viselkedésüket az (1) alatt megfogalmazott három kötéselv írja le, míg a kötés definícióját (2)-ben idézem É. Kiss és Szabolcsi (1992) megfogalmazásában.

### Kötéselvek

- (1)a. Az anaforáknak kötve kell lenniük kormányzó kategóriájukban.
- b. A személyes névmásoknak szabadoknak kell lenniük kormányzó kategóriájukban.
- c. A referáló kifejezéseknek szabadoknak kell lenniük.

(É. Kiss–Szabolcsi 1992:68, (75))

### Kötés

- (2)  $\alpha$  akkor köti  $\beta$ -t, ha  $\alpha$  és  $\beta$  azonos indexet visel, és  $\alpha$  vezérli  $\beta$ -t.

(É. Kiss–Szabolcsi 1992:68, (76))

Az, hogy az anaforáknak kormányzó kategóriájukban, vagyis lokálisan kötve kell lenniük, az jelenti, hogy referenciájukat egy szerkezetileg náluk prominensebb vagy velük egyenrangú elem adja meg, amely elem az anafora lokális tartományán belül van. Azaz egy tárgyi visszaható névmás referenciáját az alany adhatja meg, egy határozói szerepű visszaható névmás pedig referálhat akár a szerkezetileg prominensebb alannyal, akár a tárggyal azonos objektumra a világban. (3) a kötési viszony lokális voltát illusztrálja, ugyanis (3a)-ban az alany tudja kötni a tárgyi anaforát, míg a (3b) példában *János* nem tudja kötni az anaforát, hiszen az egy másik tagmondatban szerepel.

- (3)a. János<sub>i</sub> látta magát<sub>i</sub> a tükörben.  
 b. \*János<sub>i</sub> azt mondja, hogy a gyerekek látták magát<sub>i</sub> a tükörben.

A (4a) és (4b) példák azt mutatják, hogy a főnévi kifejezés (= DP) saját kötési tartományt alkot, hiszen a DP-n belüli anafora koreferens lehet a DP-n belüli másik argumentummal (a birtokossal), de nem viselhet azonos indexet a mondat alanyával.<sup>2</sup>

- (4)a. A lányokat meglepte [<sub>DP</sub> János<sub>i</sub> véleménye önmagáról<sub>i</sub>]/[<sub>DP</sub> János<sub>i</sub> önmagáról<sub>i</sub> való véleménye].  
 b. \*A lányokat<sub>i</sub> meglepte [<sub>DP</sub> János véleménye önmagukról<sub>i</sub>]/[<sub>DP</sub> János önmagukról<sub>i</sub> való véleménye].

(É. Kiss–Szabolcsi 1992:69, (82))

A személyes névmásoknak lokálisan szabadnak kell lenniük, azaz nem lehet velük koreferens főnévi csoport a lokális tartományukban. Egy tárgyi személyes névmás nem lehet koreferens ugyanannak a tagmondatnak az alanyával, és hasonlóan, egy határozói személyes névmás nem kaphatja referenciáját egy nála prominensebb argumentumtól ugyanabban a tartományban. Ezért agrammatikus (5a) és (6a). Azonban a névmások kötve lehetnek egy a lokális tartományukon kívül lévő referenciális főnévi elem által, ahogyan azt (5b)-ben és (6b)-ben is látjuk.

- (5)a. \*János<sub>i</sub> látta őt<sub>i</sub> a tükörben.  
 b. János<sub>i</sub> azt mondja, hogy a gyerekek látták őt<sub>i</sub> a tükörben.  
 (6)a. \*A lányokat meglepte [<sub>DP</sub> János<sub>i</sub> véleménye róla<sub>i</sub>]/[<sub>DP</sub> János róla<sub>i</sub> való véleménye].  
 b. A lányokat<sub>i</sub> meglepte [<sub>DP</sub> János véleménye róluk<sub>i</sub>]/[<sub>DP</sub> János róluk<sub>i</sub> való véleménye.]

(É. Kiss–Szabolcsi 1992:70, (85))

A generatív nyelvelmélet a kötéselveket az Univerzális Grammatika részeinek tartja, azaz minden természetes nyelvre érvényesek. A generatív nyelvelmélet változásával az elvek megfogalmazása is több ponton változott az utóbbi évtizedekben. Az eredetileg „kormányzó kategóriának” nevezett minimális egység a kormányzás fogalmának visszaszorulásával a minimalista keretben a lokális (vagy kötési) tartomány elnevezést kapta. Reinhart és Reuland (1993) javaslata szerint pedig minden predikátumnak saját kötési tartománya van, azaz ezekre vonatkoznak a kötéselvek.

<sup>2</sup> Rákosi (2009) meggyőzően érvel amellett, hogy a mai magyarban a *maga* és az *önmaga* különböző viselkedést mutat a kötéselvekre nézvést. A *maga* valódi anaforaként viselkedik minden környezetben, az *önmaga* azonban részben a tulajdonnevekhez hasonló viselkedést mutat. Az ómagyarban a maival egyezőnek tűnik a két elem egymáshoz képesti eloszlása, ezért azzal itt nem foglalkozom. Ahol a jelen tanulmány szempontjából releváns változás történt, az a személyes névmások használatának visszaszorulása határozói ragok és névutók mellett.

Akárhogyan is fogalmazzuk meg a tartomány lokális voltát, néhány esetben nehezen tudunk elszámolni az adatokkal. Az egyik ilyen gyakran emlegetett eset az adpozíciós kifejezések (prepositional/adpositional phrase = PP) az angolban, melyek a tárgyi argumentumokkal ellentétben (lásd (7)), megengedik a személyes névmásokat is egy tagmondaton belül (lásd (8)).

- (7)a. \*I saw me.  
 b. I saw myself.
- (8)a. Bill found a snake [PP near him].  
 b. We have a whole week [PP before us].  
 c. John has left his family [PP behind him].  
 d. John has a lot of passion [PP in him].

Azt látjuk, hogy az alannal koreferens tárgyi argumentumot az angol csak anaforával tudja kifejezni, a személyes névmás nem megengedett, egy PP argumentumon belül azonban már megengedett a személyes névmás használata is. Az angol adatoknak a magyar nyelv szempontjából is releváns tulajdonságaira a 4. alfejezetben visszatérünk.

### 3. A *maga* visszaható névmás

#### 3.1 A *maga* eredete és funkciója

A magyar nyelv írásos korszakában már kezdettől fogva létezett a *maga* visszaható névmás, használata azonban eltért a maitól. A *maga* elem többféle kontextusban is megjelenik; használatát három csoportba sorolhatjuk: (i) anaforikus (reflexív) használat; (ii) nyomatékosító szerep a személyes névmás emfatikus használatakor; illetve (iii) 'egyedül' jelentésben (vö. Kertész 1911). Ennek a tanulmánynak a célja az elem anaforikus használatának vizsgálata, hiszen ennek van szerepe a kötéselvek érvényesülésében.

A *maga* szó eredetéről azt írja Sipos (1991: 377-380), hogy az a magyar nyelv külön életében alakult ki, a legközelebbi rokon nyelvekben ugyanis nincs megfelelője, azokban személyes névmásokat használnak a reflexív jelentésben is. Jelentésfejlődése valószínűleg a következő lépéseken ment át: 'test' > 'saját test' > 'saját személy'. Megjegyzi továbbá Sipos (1991), hogy a *maga* névmássá válását elősegíthette a reflexív jelentésű szerkezetekben való előfordulása. G. Varga (1992) szerint a visszaható névmás eredeti funkciója valószínűleg a reflexivitás kifejezése, azaz a *maga* elem funkciói közül a reflexív lehetett az elsődleges.

A *maga* eredetéről a következőt mondja a TESz (Benkő 1970):

- (9) ***maga***: "Magyar fejlemény, alakulásmódja azonban vitatott. – 1. Megszilárdult ragos alakulat: a mag főnév birtokos személyragos alakja. Alapszavának eredeti, a magyarból nem adatolható, de a rokon nyelvi megfelelők alapján igazolható 'test' jelentését őrzi. A 'test' > 'maga'

jelentésfejlődés más nyelvekben is végbement;” ... “2. A más, ma, majd stb. ma- mo- névmási tövéből jött létre -g nyomósító elemmel (vö. en-g-em, té-g-ed) és birtokos személyraggal;” ... “Az első magyarázat jóval valószínűbb. – Eredeti funkciójában visszaható névmás lehetett, ebből fejlődhetett nyomósító ‘hát, ugyan’, valamint ‘egyedül’ jelentésű határozószóvá. Kötőszóvá fejlődését határozói szerepe segítette elő.” “Gyakran használták a de kötőszóval együtt;” (Benkő 1970: 812)

Az EWUng. (Benkő 1993) is a szó birtokos szerkezeti eredete mellett foglal állást. Kérdés azonban, hogy írásos adataink segítenek-e eldönteni, melyik volt a már grammatikalizálódott *maga* elsődleges használata: vajon anaforikus névmásként vagy nyomatékosító elemként jelent meg a nyelvben. A szó már első írásos emlékeinkben is megtalálható, ahogy a következő példák illusztrálják.

(10) *Halotti Beszéd*: Num heon muga nec. ge mend w foianec halalut evec.

(11) *Ómagyar Mária Siralom*: ne leg kegulm mogomnak

Az első előfordulások azt mutatják, hogy már az írásos korszak kezdetétől megvan a *maga* nyomatékosító szerepe. A Halotti Beszédben lehetséges anaforaként is értelmezni a *magának* elemet, de a nyomatékosító szerep is lehetséges értelmezés, azaz jelentheti azt a kifejezést, hogy „neki magának”. Ezzel szemben az Ómagyar Mária Siralomban biztosan nyomatékosító szerepe van a szónak, ezt még elősegíti az is, hogy kontrasztot fejez ki. Értelmezése az, hogy „nekem magamnak”, ha nem lenne nyomatékos a jelentés, akkor a személyes névmás jelenne meg a mondatban (*ne legyen kegyelem nekem*), hiszen nincs koreferens első személyű főnévi kifejezés a tagmondatban.

Kései ómagyar kori adatok jelzik, hogy a *maga* megjelenhet például alanyi funkciót betöltő (nyomatékos) személyes névmás mellett is, amely –n ragos alakban, esetünkben *önnön* formában, áll alanyi szerepben (Sipos 1991 említi ezeket az adatokat). Ezek az adatok is a *maga* nyomatékosító szerepének korai meglétét igazolják.

(12) es evnen maga vezen vala magan disciplinat *MargL 66*

(13) De enne magam el meegyek veletok *ÉrdyK 436*

A tipológia amellet szolgálta bizonyítékot, hogy a nyelvekben gyakori folyamat az, hogy sajátos jelentésű nyomatékosító elemekből anaforák keletkeznek. Ilyen folyamat lezajlott más nyelvekben is, sőt tipológiailag az egy igen jellemző forrása az anaforikus névmások kialakulásának, hogy nyomatékosító szerepű, ’test’ (vagy esetleg az azzal rokon ’fej’) jelentésű főnevek válnak anaforává (Schladt 1999). Bárczi (1982) is amellet foglal állást, hogy ’test’ jelentésű finnugor szóból alakult ki a magyar visszaható névmás.

Az angol *self* nyomatékosító elem, amely eredetileg melléknév volt és újraelemződött a reflexív részeként (Van Gelderen 1999) már az angol nyelv írásos korszakában ment végig azon a változáson, amelynek eredményeképp mai visszaható névmási használata kialakult. Ezen folyamat során a *self* elem előbb melléknévi módosító, majd nyomatékosító elem volt, míg később átelemződött, az anafora részévé vált, és így kialakultak a mai összetett alakú, *myself* 'én magam', *yourself* 'te magad' stb. anaforikus névmások.

Mint láttuk, a magyar nyelv írásos korszakában már megvan a *maga* nyomatékosító és anaforikus funkciója is, vagyis a névmás kialakulását nem kísérhetjük nyomon, azonban más nyelvek tanúságát felhasználhatjuk, amikor hipotéziseket állítunk fel a magyar elem keletkezésével kapcsolatban, így feltételezhetjük, hogy a tipológiailag jellemző folyamat zajlódott le, és az elem nyomatékosító funkciója volt az eredeti, ebből alakult ki a névmási használat.

### 3.2. A *maga* használata az ómagyar korban

Az ómagyar korszakban már teljesen általános a *maga* visszaható névmási használata tárgyi és részeshatározói szerepben, ha a tárgyi, illetve részeshatározói argumentum ugyanarra a személyre utal, mint a tagmondat alanya (Kertész 1911).

(14) legottan lehangyta magatt az agÿra muttuatuan magatt alonny  
*JókK 4*

(15) kiben magamnak jól kellettem *MünchK Máté III/17*

A Jókai-kódex (1372 u./1448) közelebbi vizsgálata azt mutatja, hogy már első hosszabb nyelvemlékünkben is tárgyi és datívuszi esetben mindig a visszaható névmás jelöli a reflexív viszonyt. A tárgyi használatot a (16) alatti példák illusztrálják.

(16)a. Es mikeppen egy d tizenkettewbelewl tewrben magat megakasztotta  
*JókK 01/15-17*

b. Es zent kereztnek yegÿuel magat ÿegezuen *JókK 06/16*

c. Es ez alazatos frater magat aloÿtÿa uala lenÿ mendentewl kewssebnek  
*JókK 73/03*

A tárgyragos alakokhoz hasonlóan, már a Jókai-kódexben is a *maga* névmást találjuk *-nak/-nek* ragos argumentumokkal is.

(17)a. Czÿnala egÿ kews cellatt maganak *JókK 40/21*

b. Ew valazta maganak frater Masseust tarsa *JókK 129/10*

c. mert en mondom magamnak *JókK 32/20*



Más esetekben és névutók mellett gyakran személyes azonban névmást találunk anaforikus használatban.<sup>3</sup> A (18)-os példák személyes névmásai helyett a mai magyarban anaforát találnánk, azaz (18a)-ban a mai magyar nyelvérzékünk az *ewn belewle kywl* helyett *magán kívül*-t vár, (18b)-ben pedig a *vele* helyett a *magával* anafora lenne a (standard) mai magyar megfelelő.

- (18)a. mert vgy uala ewn belewle kywl *JókK 10/17-18*  
 b. zent ferenc mene zent Jacabot meglatny: vÿuen vele egÿnehan tarsokot  
*JókK 13/7-9*

A későbbi ómagyar kódexekben is megmarad a személyes névmások használata a PP-n belül. A (19)-(21) alatti példák azt illusztrálják, hogy az ómagyarban valóban általában jellemző volt a személyes névmások használata olyan esetekben, illetve névutók mellett, ahol ma már visszaható névmást, azaz a *magát*, használnánk. A mai standard magyarban a választás nem opcionális, csak az anafora használata grammatikus, azaz a kötésselv kivétel nélkül érvényesül.

- (19) ne akarjátok mondanotok tÿnnönbennetek *MünchK Máté III/9*  
 (20) Az eleuen zent kereztfat myndenkoron ev nala vagy ev mellette targÿa  
 vala *Margit-legendá*  
 (21) ky elhagyottat hozya vezen, tórwent thór *JordK Máté V.*

Az ómagyar korban azonban a személyes névmások ilyen visszaható értelmű használata mellett, találunk már példát arra, hogy a *maga* elem jelenik meg határozói esetrágokkal is. Ilyen például a korábban más miatt idézett és a (22) alatt megismételt Margit-legendabeli tagmondat. Ebben az idézetben a szuperesszívuszi raggal jelenik meg a *maga* névmás anaforikus használatban (a nyomatékos alannyal koreferens argumentum kifejezésére).

- (22) es evnen maga vezen vala magan disciplinat *MargL 66*

A határozói ragokkal, illetve névutók mellett kezdetben ritkábban van *maga* visszaható használatban, később azonban egyre terjed a használata. A *maga* disztribúciójának változása felveti a kérdést, hogy ez a változás vajon azt jelenti-e, hogy a névmás valamilyen nyelvi változáson megy át, vagy valami más (szintaktikai) változás velejárója (vagy következménye) az anaforikus névmás későbbi kiterjedt használata.

<sup>3</sup> Egy névtelen bíráló felveti, hogy érdemes megfontolni nem latin hatásról van-e szó, hiszen a latinban is találunk személyes névmást számos raggal E/T/1. és E/T/2. személyekben. A nyelvtani elvek alapján azonban azt mondhatjuk, hogy a latin minta követése csak azért lehetséges, mert az alakok grammatikailag helyesek voltak az ómagyarban. Éppen a nagyszámú és következetes használat enged erre következtetni. A gyakoriság lehetséges, hogy (részben) latin hatásnak köszönhető, az azonban, hogy a személyes névmások egyáltalán előfordulhatnak, azokban a környezetekben, ahol ma már nem, az ómagyar nyelvtannak vagy lexikonnak a mai magyartól különböző voltára vall.

Mivel a maga elem már az írásos korszak kezdetétől fogva használatos volt anaforaként, azt mondhatjuk, hogy az írásos korszakban lezajló változás nem a névmás kategóriáját érinti.<sup>4</sup> Nem mondhatjuk azt, hogy az eltérő disztribúció mögött a *maga* esetleges kategóriabeli különbsége áll, vagyis az ómagyar és a mai magyar adatokban a különbséget máshol kell keresnünk. Az ómagyar helyhatározói ragok és névutók grammatikalizálódását figyelve, amellet találunk érveket, hogy a releváns különbség a PP-k tulajdonságaiban van.

### 3.3 Az ómagyar „névutók” főnévi jellege

Az ómagyar korban a névutók között számos olyan elemet találunk, amelyek még nem grammatikalizálódtak annyira, amennyire ma. Néhány mai rag ebben a korban még morfofonetikailag önálló elem, illetve számos mai névutó főnévi jelleget is mutat (Sebestyén 2002). Hegedűs (2010) amellet érvel, hogy az ómagyar korban a névutók egy része a grammatikalizáció egy köztes fázisában van, már nem teljesen főnevek, még nem teljesen névutók. A névutók grammatikalizálódása lassú folyamat, melynek során megváltoznak az elemek kategoriális tulajdonságai, átalakul a PP belső szerkezete, és a nyelvben megváltoznak a kötéselmélet szempontjából releváns tartományok.

Mai helyhatározói ragjaink és névutóink jelentős része birtokos szerkezetben alakult ki, amelyen belül a ragos birtok vált névutóvá. Ezek az eredetileg főnévi kategóriájú elemek lassan grammatikalizálódtak, és számos közülük még az írásos korszak kezdetén is átmeneti viselkedést mutatott. Ebből a szempontból is érdekes adatok azok, amelyekben a „névutók” (pontosabban a névutóvá váló köztes kategóriájú elemek) a birtokos szerkezethez hasonló, kétszeresen jelölt kifejezésben is megjelennek az ómagyar kódexekben. Ilyen szabad váltakozást mutat a (28)-(29) példa: ebben a párok mindkét tagja a Jókai-kódexből származik, azt illusztrálendő, hogy egy szövegen belül is váltakozást találunk a „névutók” jelöletlen és jelölt használata között.

- |        |                     |                       |
|--------|---------------------|-----------------------|
| (28)a. | Sokak felet         | <i>JókK 114/20</i>    |
| b.     | mendennek felette   | <i>JókK 79/24</i>     |
| (29)a. | keues bezed vtan    | <i>JókK 122/14</i>    |
| b.     | e3 bezedeknec vtana | <i>JókK 025/23-24</i> |

A grammatikalizálódó névutóknak ez a tulajdonsága a birtokosi/főnévi eredetükkel magyarázható: a főnévi jelleg még nem tűnt el teljesen ebben a korban, ez teszi lehetővé az egyeztető morféma megjelenését az elemeken (Hegedűs 2010).

A 3.2 részben tárgyalt adatok is magyarázhatók, ha feltételezzük, hogy a még nem grammatikalizálódott elemek birtokosi DP jellege abban is őrződik, hogy a kifejezések saját lokális tartományt alkotnak. Mint azt a kötéselvek tárgyalásakor láttuk, a főnévi csoport saját tartományt alkot, így ha feltételezzük,

<sup>4</sup> Ellentétben például az angollal, ahol azt mondtuk, hogy az írásos korszakban grammatikalizálódik a névmás egy eredetileg melléknévi elemből (Van Gelderen, 1999).

hogy az ómagyar korban a névutók főnévi jellege miatt birtokos DP-vel van dolgunk, akkor a korábban tárgyalt esetekben nem meglepő a személyes névmás használata a helyhatározói ragokkal (melyek szintaktikai szempontból a névutókkal azonosak, vö. É. Kiss 2002), hiszen ezekben a kifejezésekben a személyes névmás és a vele koreferens szerkezetileg prominensebb másik argumentum két külön kötési tartományban fordulnak elő. Azt, hogy a *maga* is megjelenik ezekben a szerkezetekben már kezdettől fogva, azzal magyarázhatjuk, hogy a grammatikalizálódás lépései dialektusonként eltérő sebességgel történhettek, és az ómagyar szövegek számos nyelvjárás különböző grammatikáját tükrözhetik. A történeti szintaxis eredményei azt sugallják, hogy akár egyetlen beszélő nyelvhasználatát is jellemezheti egymás mellett elő, versengő nyelvtanok jelenléte (Kroch 1989), vagyis az egyes beszélők is használhatják akár mindkét szerkezetet egy ideig, bár valamelyik előbb-utóbb kiszorítja a másikat.

Az előbbiektől eltérő viselkedést mutat a tárgyeset, amely strukturális eset, és soha nem volt névutó. Különbözően viselkedik még a datívuszi eset is, amely korán raggá vált, és feltételezhetjük, hogy már az ómagyar korban is teljesen grammatikalizálódott elem volt, így ebben az esetben már az anaforát találjuk a korai adatoktól kezdődően.

A névutók grammatikalizálódásának köszönhetően az ómagyar kor első felére jellemző helyzet változik. Ahogyan a névutók elveszítik maradék főnévi tulajdonságukat is (azaz valóban névutóvá grammatikalizálódnak), már nem alkotnak saját kötési tartományt, így a visszaható névmás használata ezekben a kifejezésekben is kiszorítja a személyes névmást.

A mai standard magyarban a névutós kifejezésekben többnyire visszaható névmást találunk, ha prominensebb argumentummal való koreferenciát akarunk kifejezni. Rákosi (2010) rámutat azonban, hogy a mai magyarban is van némi variáció a reflexívek használatában. Erre a variációra és annak a történeti adatokat is figyelembe vevő lehetséges elemzésére térek rá a következő részben.

#### 4. Mai magyar variáció az ómagyar adatok tükrében

Rákosi (2009, 2010) bemutatja, hogy a mai magyarban is találunk a 2. részben tárgyalt angol adatokhoz hasonló adatokat; de az angoltól eltérően a magyarban az anafora használata a preferált és gyakoribb megoldás (a példákat Rákositól (2010) idézem).

(22) John<sub>i</sub> saw a snake near him<sub>i</sub>/himself<sub>i</sub>.

(23)a. \*János<sub>i</sub> látott egy kígyót mellette<sub>i</sub>.  
b. János<sub>i</sub> látott egy kígyót maga<sub>i</sub> mellett.

(24)a. Láttam egy kígyót mellettem.  
b. Láttam egy kígyót magam mellett.

Az angolban, ha a PP az ige argumentuma, csak a reflexív elem grammatikus (lásd a (25) példáit). Rákosi (2010) amellett érvel, hogy a magyarban a váltakozás mögött más áll: csak akkor jó a névmás, ha a PP-t valódi helyhatározóként értelmezzük, azaz a (26) alatti példákban csak az anafora grammatikus, mert ott nem valódi helyhatározói használatra látunk példát, míg (27a) és a (27b) között szemantikai különbség van (a példák forrása Rákosi 2010).

- (25)a. John gave the snake to \*him<sub>i</sub> / himself<sub>i</sub> .  
 b. John looks after \*him<sub>i</sub> / himself<sub>i</sub> .
- (26)a. Nem hoztam \*velem / magammal kabátot.  
 b. Magam mögött / \*mögöttem hagytam a múltat.
- (27)a. Éreztem a kígyókat körülöttem.  
 b. Éreztem a kígyókat magam körül.

Rákosi (2010) szerint azok a magyar nyelvi beszélők, akik elfogadják a személyes névmásos adatokat, azért engedik meg ezeket, mert birtokos szerkezetként újraelemzik a PP-t. Elemzése egy további részleteként hozzáteszi, hogy a visszaható névmás azért gyakoribb mégis, mert az ige és a (predikatív) PP komplex predikátumot alkotnak, és ezért egy lokális tartományba tartozik a PP komplementuma és az ige argumentumai.

Mint azt láttuk, az ómagyar adatok nem teljesen így viselkednek, hiszen ott a visszaható névmás használati köre sokkal szűkebb, kezdetben még mindig a személyes névmás jelenik meg PP-ken belül. Ettől eltekintve viszont, a mai adatok mégis hasonlóan elemezhetők, mint az ómagyar PP-k, vagyis ezekben az esetekben ma is birtokos DP-ként elemződik a névutót tartalmazó szerkezet. A történeti adatok alapján azt mondhatjuk azonban, hogy nem kell szinkrón újraelemzést javasolnunk, ahogy Rákosi (2010) teszi, hanem feltételezhetjük, hogy a grammatikalizációs folyamat lassú volta miatt egyes „névutók” a mai magyarban is még köztes viselkedést mutatnak.

A mai és az ómagyar adatok közötti fontos különbség az, hogy ma variációval van dolgunk, ami azt jelenti, hogy a PP nem mindig viselkedik birtokos DP-ként, mindig lehetőség van egyszerűen névutós kifejezésként elemezni, vagyis mindig lehetséges a visszaható névmás használata. Az ómagyar korban a PP-k szerkezete még általában a birtokos DP-hez inkább hasonló volt (ezt illusztrálták az akkor még lehetséges személyragos alakok is), ezért a személyes névmások használata kezdetben általánosabb volt. Ez felveti azt a kérdést, hogy az a dialektus, amelyben a mai, nem anaforát tartalmazó adatok elfogadhatók, vajon tényleg annyira archaikus-e, és a névutók szerkezete jobban őrzi-e főnévi jellegét, mint a standard magyar. A mai nyelvjárások szintaktikai variációjának leírására azonban e tanulmány nem vállalkozhat.

## 5. Összegzés

Az ómagyar adatok és a generatív nyelvelméletben általánosan elfogadott kötéselvek látszólagos ellentmondásban vannak egymással. Ez az ellentmondás azonban feloldható, az elmélet feladása nélkül, ha az ómagyar adatokban a névutók és határozói ragok viselkedését közelebbről megvizsgáljuk. Azt találjuk ugyanis, hogy az ómagyar PP-k belső szerkezete még őrzi az eredeti birtokos szerkezet bizonyos vonásait, ezért saját lokális tartományt alkotnak, így személyes névmásokat találunk prominensebb argumentumokkal koreferens szerepben.

A *maga* elem már visszaható névmásként is használatos az ómagyar korban, de használati köre korlátozottabb, mint ma. Tárgyi és *-nak/-nek* ragos argumentumokkal az ómagyar szövegekben is már kezdettől fogva a *magát* használják, más esetragokkal és névutókkal azonban kezdetben szinte kizárólag és még jó ideig nagyrészt személyes névmásokat találunk ott, ahol a mai standard magyar nyelvérzék alapján visszaható névmást várnánk.

Ezt a jelenséget a névutók sajátos helyzetével magyarázhatjuk. Az ómagyar korban még átalakulóban van a névutók osztálya, számos elem még ekkor grammatikalizálódik ragos névszóból névutóvá, azaz tartalmas szavakból ekkoriban válnak (fél-)funkcionális elemekké. Ez a folyamat lassan zajlik le, és egy köztes stádiumában a névutóvá váló elemek már nem főnevek, de még nem is igazán névutók. Ezért viselkedhetnek a kötéselvek szempontjából úgy, mint a DP-k, amennyiben saját kötési tartományuk van. A névutók főnévi jellege halványul a grammatikalizáció során, ezzel párhuzamosan pedig a visszaható névmás használata terjed. A mai standard magyar túlnyomórészt a *maga* visszaható névmást használja a PP-ken belül is, de találunk variációt a mai nyelvhasználatban is.

A mai magyar variációt is a PP (és a predikátumok) tulajdonságaival magyarázhatjuk, Rákosi (2010) nyomán és a történeti folyamatok fényében én is azt javasoltam, hogy ezekben az esetekben a névutós kifejezés még ma is birtokosszerű szerkezettel rendelkezik. A történeti adatok nyomán viszont mondhatjuk azt, hogy nem szinkrón újraelemzésről van szó (azaz nem arról, hogy egyes névutó kifejezések bizonyos környezetben újraelemződnek DP-vé), hanem esetleg a régi szerkezet őrződött meg nyelvjárási szinten bizonyos névutók esetében.

A korai ómagyar adatok vizsgálata további kérdéseket is felvet: Érdemes megvizsgálni, hogyan terjed a visszaható *maga* az ómagyar kor végén és később a PP-ben és ezzel párhuzamosan hogyan szorul vissza a személyes névmás. Felvetődik a kérdés, hogy ez milyen változással jár együtt a PP-k belső szerkezetében. Az ómagyar és középmagyar szövegek a szempontból is érdekesek, hogy az anaforikus használat terejedésével párhuzamosan mi történik a *maga* többi használati körében, azaz az emfatikus használatban és 'egyedül' jelentésben.

## Hivatkozások

- Bárczi, Géza 1982. *A Halotti Beszéd nyelvtörténeti elemzése*. Akadémiai Kiadó: Budapest.
- Benkő, Loránd 1970. *A magyar nyelv történeti-etimológiai szótára II*. Akadémiai Kiadó: Budapest. (TESz)
- Benkő, Loránd 1993. *Etymologisches Wörterbuch des Ungarischen I*. Akadémiai Kiadó: Budapest. (EWUng.)
- Chomsky, Noam 1981. *Lectures on Government and Binding*. Foris: Dordrecht.
- É. Kiss, Katalin 2002. *The Syntax of Hungarian*. Cambridge University Press: Cambridge.
- É. Kiss Katalin–Szabolcsi Anna 1992. “Grammatikaelméleti bevezető”. In Kiefer Ferenc (szerk.) *Strukturális magyar nyelvtan I: Mondattan*. Akadémiai Kiadó. Budapest. 21–77.
- Gelderen, Elly van (1999) “Bound pronouns and non-local anaphors: The case of Earlier English” In: Z. Frajzyngier–T. S. Curl (szerk.) *Reflexives: forms and functions*. Amsterdam: John Benjamins, 187–225.
- G. Varga Györgyi 1992. “A névmások”. In: Benkő Loránd (szerk.) *A magyar nyelv történeti nyelvtana II/1. A kései ómagyar kor. Morfematika*. Akadémiai Kiadó: Budapest, 455–569.
- Hegedűs Veronika 2010. ‘A névutós kifejezés’. Mondattani jelenségek a Jókai-kódexben. MTA Nyelvtudományi Intézet. 2010. február 4.
- Kertész Manó 1911. “Maga”. *Magyar Nyelv* 7: 5–15.
- Kroch Anthony 1989. “Reflexes of grammar in patterns of language change”. *Journal of Language Variation and Change* 1: 199–244.
- Rákosi György 2009. Én, magam, önmagam. In Maleczki Márta–Németh T. Enikő (szerk.) *A mai magyar nyelv leírásának újabb módszerei VII. Modellek, elméletek és elvek érvényessége nyelvi adatok tükrében*. Szeged: SZTE Általános Nyelvészeti Tanszék. 179–196.
- Rákosi György 2010. ‘Locative binding in Hungarian.’ Workshop on Peculiar Binding Configurations University of Stuttgart. Előadás handout letölthető: [http://ieas.unideb.hu/admin/file\\_2949.pdf](http://ieas.unideb.hu/admin/file_2949.pdf)
- Reinhart, Tanya–Eric Reuland 1993. ‘Reflexivity’. *Linguistic Inquiry* 24:4, 657–720.
- Schladt, Mathias 1999. “The typology and grammaticalization of reflexives”. In: Z. Frajzyngier–T. S. Curl (szerk.) *Reflexives: forms and functions*. Amsterdam: John Benjamins, 103–124.
- Sebestyén Árpád 2002. *A névutók állománya és rendszere a Jókai-kódexben (1372u.)*. Debrecen.
- Sipos Pál 1991. “A névmások”. In: Benkő Loránd (szerk.) *A magyar nyelv történeti nyelvtana I. A korai ómagyar kor és előzményei*. Akadémiai Kiadó: Budapest, 353–400

Hegedűs Veronika

**MTA Nyelvtudományi Intézet**

hegedus@nytud.hu

# Ingadozás és diakrónia

Kálmán László – Rebrus Péter – Törkenczy Miklós

## Bevezetés

Az elméleti nyelvészet mai főárama, vagyis a generatív nyelvészet (ide soroljuk az optimalitáselméletet is) a nyelvet megnyilatkozások halmazának tekinti, a nyelvtan pedig ebben az elméleti keretben arra szolgál, hogy ezt a nyelvre jellemző (ún. grammatikus) megnyilatkozáshalmazt (és csak azt) jellemezze minél gazdaságosabban, illetve hogy az egyedi grammatikák elemzésével az univerzális grammatika tulajdonságait felfedezze. Ezért a generatív nyelvtan számára (különösen annak klasszikus változataiban, pl. Chomsky–Halle 1968, Prince–Smolensky 1993/2004, McCarthy 2002) a grammatikus megnyilatkozások halmaz határain jelentkező **ingadozások** csak marginális jelenségeknek számítanak, melyeknek leírása (és főleg magyarázata) nem elsődleges fontosságú feladat a grammatika elméletének szempontjából. A generatív nyelvtan céljai közt nem szerepel annak vizsgálata, hogy pontosan mi és miért esik a határok mentén található szürke zónába, ahol a grammatikalitási ítéletek bizonytalanok, és eszközei sincsenek ehhez. Az ingadozásokat a generatív nyelvtanban csak választható szabályalkalmazással (vagy megszorítás-rendezéssel), illetve alternatív lexikai reprezentációkkal lehet modellálni, de az elmélet keretein belül semmit sem lehet mondani arról, hogy miért éppen az illető szabályok vagy megszorítások alkalmazása választható, vagy hogy miért éppen az illető lexikális egységnek van többféle reprezentációja.

Ugyanakkor a nyelvi változásokat minden ismert esetben ingadozások kísérik: a változás nem más, mint az ingadozásokon belüli arányok folyamatos eltolódása. A teljesen végbemenő változás végét, ha ilyen egyáltalán van, az ingadozás megszűnésével azonosíthatjuk. Így talán nem is a változás kísérőjelenségének kellene tekintenünk az ingadozásokat, hanem **a változás formájának**. Ezért a diakrónia szempontjából messze nem marginális, hanem

éppen centrális jelenség az ingadozás, sőt véleményünk szerint a szinkrón leírás szempontjából sem lenne szabad elhanyagolnunk, hiszen fontos (ha tetszik, centrális) jelenségek mellékhatásáról van szó.

Írásunkban egyetlen példa vizsgálatán keresztül mutatjuk meg az ingadozások „anatómiáját”. A magyarban az előlségi magánhangzó-harmónia szempontjából különleges szerepet játszanak az előlképzett, de nem kerekített magánhangzók (az *e*, *é*, *i*, *í*). Sajátos tulajdonságaik és az előlségi harmónia centrális jelenségei együtt ingadozásokhoz vezetnek. Mivel (főleg a kölcsönzéseknek köszönhetően) a szótövek összetétele, alakja időben változik, feltehetően az ingadozások is változást mutatnak.

Mi azonban nem visszatekintő szempontból vizsgáljuk a kérdést, hanem a jelenlegi helyzetet próbáljuk meg megérteni. Alapfeltételezésünket röviden **analógiás** megközelítésnek nevezhetjük. Ez ebben az esetben azt jelenti, hogy az előlségi harmónia tényei, az ingadozásokat is beleértve, abból érthetők meg, hogy a beszélőknek milyen korábbi tapasztalataik vannak, **milyen típusú** alakokat **milyen gyakran** hallottak, és ez befolyásolja későbbi döntéseiket. Ennek megfelelően használják a különböző tövek toldalékolt alakjait: ha előlségi szempontból többféle toldalékolással is találkozunk, vagyis ingadozás tapasztalható, az is a korábban hallott hozzájuk hasonló alakok gyakorisági eloszlásának köszönhető.

## 1. A semleges magánhangzók szerepe a magyar előlségi harmóniában

Az ingadozásoknak az a fajtája, amelyet vizsgálni fogunk, a magyar előlségi harmóniával kapcsolatos, közelebről az ún. **semleges** magánhangzók, vagyis a kerekítetlen előlképzett *e*, *é*, *i*, *í* magánhangzók.

A magyarban az előlségi harmónia lényegében azt írja elő, hogy egy meghatározott tartományon belül<sup>1</sup> előforduló magánhangzók előlképzettség szerint egyezzenek meg. Ez a gyakorlatban két dolgot jelent: (i) egyetlen szótőn belül vagy csak előlképzett, vagy csak hátulképzett magánhangzók lehetnek; (ii) ha egy toldaléknak van előlképzett és hátulképzett változata, akkor előlképzett magánhangzókat tartalmazó szótőhöz az előlképzett, hátulképzettek közül állókhoz a hátulképzett változat járul.

A semleges magánhangzók elvileg nem vesznek részt az előlségi harmóniában: akár előlképzett, akár hátulképzett magánhangzós szótövekben előfordulhatnak, és nem befolyásolják, hogy egy-egy toldaléknak melyik változatát használjuk egy-egy tő esetében. Ha egy szótő csak semleges magánhangzót tartalmaz, akkor lexikai tulajdonsága, hogy elől- vagy hátulképzett toldalékokkal áll (pl. *szív* (ige) ~ *szívnek*, de *szív* (főnév) ~ *szívnek*). Ha egy toldalékban csak semleges magánhangzó van, akkor az akár elől-, akár

<sup>1</sup> Ez a tartomány a szóalak, azzal a megszorítással, hogy az igekötők és a szóösszetételek tagjai külön tartományt alkotnak.



hátulképzett tőhöz járulhat: *nyár* (hátulképzett) ~ *nyárig* és *pünkösöd* (előlképzett) ~ *pünkösdig*.

A rendszer ennél valójában sokkal bonyolultabb. Először is, az *e* magánhangzó „kétarcú”. Egyrészt főleg kései kölcsönzéseknek köszönhetően (*balek, fotel*), vagy ritkábban belső szóalkotások révén (pl. *kaller, alkesz, Feró, Terus*) keletkeznek olyan szótövek, amelyekben hátulképzett magánhangzó és *e* található. Másrészt, az *e* csak váltakozó toldalékokban fordul elő (pl. *-ban/-ben, -hoz/-hez/-höz*), és ebben az értelemben nem is semleges: részt vesz a magánhangzó-harmóniában, hátulképzett magánhangzókkal (nyílt *a*-val és a középső nyelvállású *o*-val) váltakozik.<sup>2</sup> A kerekítetlen előlképzett magánhangzók közül az *i, í* a legsemlegesebbek, amit az is mutat, hogy rengeteg szótőben fordulnak elő hátulképzett magánhangzókkal együtt (régiekben is). Az *é* félúton van az *e* és az *i, í* között, nemcsak nyelvállásban, hanem semlegességben is. Az *i, í* magánhangzóknál ritkábban fordul elő a szótőn belül hátulképzett magánhangzókkal (pl. *tányér, téгла, affér*), és egyaránt szerepel egyalakú toldalékokban (*-ként, -ért, -é, -ék* stb.) és váltakozókban (*-nál/-nél, -ság/-ség -nám/-ném* stb.) is. Az előlképzett magánhangzók előfordulását a következőképpen foglalhatjuk össze:

- (1) Az előlképzett magánhangzók előfordulása tövekben és toldalékokban

	vegyes tövekben	egyalakú toldalékokban	előlségi váltakozásban
<i>i, í</i>	nagyon gyakran	gyakran	nem
<i>é</i>	gyakran	gyakran	váltakozik ( <i>á</i> -val)
<i>e</i>	kevésbé gyakran	nem <sup>3</sup>	váltakozik ( <i>a</i> -val, <i>o</i> -val)
<i>ü, ú, ő, ó</i>	nagyon ritkán	nem	váltakozik ( <i>u, ú, o, ó</i> )

Összefoglalva elmondhatjuk, hogy az *i, í, é, e* csoport semlegessége nem kategorikus, hanem **graduális** (l. pl. Rebrus 2000, Siptár–Törkenczy 2000, Hayes–Cziráky Londe 2006), és az egyes semleges magánhangzók nyíltságától függ. Minél zártabb az adott magánhangzó, annál inkább viselkedik semlegesen (*i/í* >> *é* >> *e*). Ez abban is megmutatkozik, hogy hogyan toldalékoljuk azokat a töveket, amelyekben az utolsó előtti szótag hátulképzett magánhangzós (ezt a továbbiakban „B”-vel fogjuk jelölni), az utolsó szótag pedig semleges magánhangzós (ezt a továbbiakban „N”-nel jelöljük).

<sup>2</sup> Tudvalevő, hogy a standard nyelvváltozat *e* hangja egyes nyelvváltozatokban kétféle *e*-nek felelhet meg, egy alsó és egy középső nyelvállású hangnak. Az alsó nyelvállásúnak *a* a hátulképzett párja, a középső nyelvállásúnak pedig az *o*.

<sup>3</sup> A *kalauz*→*kaller*, *alkoholista*→*alkesz* típusú szóalkotásokban nem különíthető el toldalék, a létrejött szó utolsó magánhangzója azonban invariánsan *e* (ld. Fűköh–Rung 2005). Meg kell még jegyeznünk, hogy egyes nyelvjárásokban viszont vannak egyalakú *e*-t tartalmazó toldalékok (pl. *-vel*), míg kerekített előlképzettet tartalmazók egyáltalán nincsenek (Imre 1971).

## (2) Vegyes hangrendű (BN alakú) tövek toldalékolása

	csak hátulképzett	ingadozó	csak előlképzett
<i>i, í</i>	<i>mindig</i>	<i>soha</i>	<i>soha</i>
<i>é</i>	<i>nagyon gyakran</i>	<i>ritkán</i>	<i>nagyon ritkán</i>
<i>e</i>	<i>nagyon ritkán</i>	<i>gyakran</i>	<i>kevésbé gyakran</i>

Például: *papírnak* ~ \**papírnek*; gyakori típus a *kávénak* ~ \**kávének*, de néha ingadozást találunk: %*arzénnek* ~ %*arzénnek*, %*Malévvval* ~ %*Malévvvel*. Nagyon ritka a \**majonéznek* ~ *majonéznek* típus;<sup>4</sup> nagyon ritka az \**októberban* ~ *októberben* típus, gyakori a %*sóderrel* ~ %*sóderral* típusú ingadozás, és gyakoriak a \**kódexban* ~ *kódexben* típusúak.

Az elől-, illetve hátulképzett toldalékok közötti választás attól is függ, hogy hány semleges magánhangzós szótag választja el a tő utolsó hátulképzett magánhangzóját a toldalék magánhangzójától: minél több, annál kevésbé valószínű a semleges viselkedés. Például láttuk, hogy a BN típusú tövek mindig hátulképzett toldalékot kapnak, ha a semleges magánhangzó *i/í*, de ha a hátulképzett magánhangzó és az *i/í* között még egy semleges magánhangzós szótag van, akkor a legtöbb esetben ingadozást figyelhetünk meg: *aktívan* ~ \**aktíven*, de %*additívan* ~ %*additíven*, %*kompatibilisak* ~ %*kompatibilisek*. Ez a **távolsági hatás** a többi semleges magánhangzó esetén is megfigyelhető, pl. \**hóhérral* ~ *hóhérral*, de %*klarinéttel* ~ %*klarinéttal*. A nyíltsági és a távolsági hatás összeadódhat: minél nyíltabb semleges magánhangók állnak az utolsó szótagokban, annál valószínűbb, hogy csak előlképzett lehet a toldalék, pl. %*klarinéttel* ~ %*klarinéttal*, de *szaniterrel* ~ \**szaniterrall*.

## 2. A harmónia analógiás megközelítése

### 2.1. Az analógiáról általában

Az újgrammatikus iskola tanításaival és főleg Ferdinand de Saussure nyelvelméletével összhangban kimondhatjuk, hogy az analógia elve a nyelvben tulajdonképpen azt jelenti, amit hétköznapi szóval *rendszerességnek* nevezünk. Tekintsük például a következő aránypárt:

$$\text{alanyeset} : \text{tárgyeset} = \langle \text{szótő} \rangle : \langle \text{szótő} \rangle + -t$$

A fenti összefüggés igaz pl. a *bor* ~ *bort* párra. Ha a magyarban ez mindig igaz lenne, akkor mondhatnánk, hogy a tárgyeset képzése teljesen rendszeres.

<sup>4</sup> Ebben a csoportban mind az ingadozó, mint a csak előlképzett toldalékkal járó tövek nagy része olyan szekvenciákra végződik, amelyek összetett szó jellegűek (pl. *mutagén*), vagy hangalakjuk részben megegyezik olyan szavakéval, amelyek következetesen előlképzett toldalékkal járnak (pl. az *október* és a *december* szavak végei megegyeznek).

A valóságban azonban több olyan alcsoportja is van a tárgyesetű alakok képzésének, amelyeknél a tárgyesetű alak nemcsak egy *-t* végződésben különbözik az alanyesetűtől: *bot ~ botot, fal ~ falat, bokor ~ bokrot, nyár ~ nyarat* stb. A kisebb létszámú alcsoportokat hagyományosan „kivételesnek” is nevezik; az analógia akkor érvényesül tökéletesen, ha nincsenek „kivételek”. De a „kivételesség” graduális fogalom: annál „kivételesebbnek” érzünk egy csoportot, minél kisebb létszámú.

Az *analógia* szó sokszor nemcsak magát a rendszerszerűséget jelöli, hanem azt a változást, folyamatot is, amely egy bizonyos szempontból a rendszerszerűség irányába halad, vagyis egy kisebb létszámú, „kivételes” csoport kiküszöbölésével jár. Például a magyar igeragozáson belül a jelenlegi nyelvallapotban a feltételes mód E/1 *-nék* toldaléka egészen különleges esetet képvisel, mert nincs hátulképzett változata (*kérnék ~ járnék*), pedig a magyar igei paradigmában az *i* magánhangzós toldalékokon kívül minden toldaléknak van elől- és hátulképzett változata, az *é* magánhangzósoknak is (pl. *kérvél ~ járjál, kérvéd ~ járnád*). (Erről részletesen l. Rebrus–Törkenczy, 2005.) Ezért a „nákolás” néven ismert jelenség (*járnék* helyett *járnák*) analógiásnak tekinthető: a *-nék* eltűnése, *-nák*-kal való helyettesítése analógiás változás azokban a nyelvváltozatokban, ahol ez megtörténik, hiszen növeli a rendszerességet, kiküszöböl egy kivételes toldalékot.

Az analógia-alapú nyelvtanoknak két központi fogalmuk van: a **hasonlóság** és a **gyakoriság**. Az előző példa esetében a hasonlóság a hátulképzett magánhangzós igei tövek alakjai között áll fenn (azok között, amelyeknek hátulképzett toldalékuk van), a gyakoriságnak pedig az a szerepe, hogy a hátulképzett tövek után elsőprően gyakoribbak a hátulképzett toldalékok, mint az előlképzettek (egyalakúak). Úgy is szokás fogalmazni, hogy a „kivételes”, vagyis kis létszámú csoportokra analógiás **erők** hatnak a nagy létszámú csoportok irányából, a nagy, rendszeres csoportok „magukhoz vonzzák” a kisebb csoportok tagjait.

Az analógiás erőknek nemcsak a változásokban van szerepük. Jól ismert jelenség, hogy a gyakori kifejezések kevésbé hajlamosak a regularizációra; ezért maradnak meg a kivételes alakok, ha elég gyakoriak, pl. a legtöbb nyelvben -- így a magyarban is -- a létezését és mozgást kifejező igék kivételes ragozásúak (pl. *van, lesz, jön, megy, tesz, vesz, visz* stb.), a ritkábbak azonban nem szoktak kivételesek lenni. Ez azért van, mert amikor a beszélők egy ritkább kifejezést, pl. egy ritkán használt fő valamelyik alakját használják, amelyről legfeljebb gyenge, elmosódó emlékeik vannak, akkor a gyakoribb alakok mintájára, tehát „szabályosan” használják. Pontosabban ezt úgy fogalmazhatjuk meg, hogy az analógiás elméletben minden forma létrehozása vagy megértése egy **optimalizációs** eljárásnak adható meg. Ennek lényege az, hogy megtaláljuk azokat a korábbi (az emlékezetben tárolt) példákat, illetve általánosításokat, amelyek a lehető legjobban magyarázzák az illető formát és funkcióját. A gyakrabban tapasztalt korábbi mintáknak ezekben az eljárásokban nagyobb a jelentőségük (könnyebben felidézhetőek, aktivizálhatóak).

Az analógiás hatásokat külön-külön közvetlenül nem lehet megfigyelni, ezért a nyelvi rendszer statikus leírásában az analógiás elmélet előnyei gyakran csak metaelvek (pl. a leírás ökonómiája, koherenciája, explicitése) bevonásával vagy a határtudományok (pl. pszicholingvisztika, számítógépes nyelvészet) eredményeinek figyelembe vételével derülhetnek ki. Vannak azonban olyan jelenségek, amelyek az analógiás hatás mechanizmusára közvetlenebb bizonyítékokkal szolgálhatnak, ezek közül mi itt a nyelvi **változással** és elsősorban a nyelvi **variációval** foglalkozunk. Mindkét jelenséget azzal magyarázhatjuk, egy bizonyos típusú funkciót több nagyjából egyenrangú analógiás példa alapján eltérő formák fejezhetnek ki (vagy fordítva: egy formához több elkülönülő funkció tartozik), és ettől **instabil** helyzet áll elő. Azaz egy adott alakra több nagyjából azonos erősségű olyan analógia hat, amelyekben a formai (illetve a funkcionális) minták egymásnak ellentmondanak. Ez játszódik le a nyelvi változásban, illetve a nyelvváltozatok közötti és a nyelvváltozaton belüli variációnál, ahogyan ezt Rebrus–Törkenczy 2009 demonstrálja a magyar tö- és toldalékváltozatok különböző jelenségeivel. Instabil pontot – azaz variációt – eszerint a megfelelően nagy analógiás vonzást létrehozni képes mintázatok határán tapasztalunk. Az analógia-alapú elméletben így a variációban részt vevő alakzatokra a következő hipotézist tehetjük:

(3) Hipotézis:

A választásunkat a korábban hallott hasonló alakok megoszlása (azaz az előfordulási gyakoriság) határozza meg.

Az az elképzelés, hogy a variáció és a nyelvi változás között kapcsolat van, nem új, az analógiás elmélet azonban a változást nem univerzális tendenciákra (pl. jelöltségi viszonyokra) vagy diszkrét nyelvtípusokra és ezek között fennálló nyelvi univerzálékra vezeti vissza, hanem az adott nyelvallapotban uralkodó mintázatokra és a mintázatok gyakorisági eloszlásaira.<sup>5</sup> Megállapíthatjuk, hogy az analógiás nyelvelmélet modern változatai – szemben a hagyományos és modern leíró nyelvtanokkal és a generatív nyelvészettel – a nyelvet nem szabályhalmazzal vagy szabályrendszerrel próbálják jellemezni, hanem többé-kevésbé memorizált **mintákkal** (ld. többek között Skousen 1989, 1992, Daelemans, Zavrel, Van der Sloot és Van den Bosch 2005, Bybee 2001, Blevins–Blevins 2009, Kálmán 2008). A minták mindig szigorúan **felszíniek**, azaz közvetlenül érzékelhető nyelvi jelenségekből elvont általánosítások, nem pedig absztrakt konstrukciók (mint amilyenek a modern nyelvtanokban elterjedt mögöttes alakok vagy pedig az absztrakt reprezentációk).

---

<sup>5</sup> Ez nem feltétlenül jelenti azt, hogy a nyelvi univerzáléknak nem lehet szerepük, hiszen az adott nyelvallapot mintázatai (részlegesen) univerzális mintázatokat is követhetnek.

Összefoglalva az analógiás elméletek tulajdonságai a következők:

- (4) Az analógiás nyelvelmélet
- csak felszíni formákat és megfigyelhető funkciókat feltételez;
  - egyidejűleg ható analógiás vonzásokkal számol, ezek összegzése adja meg a megoldásokat;
  - feltételezi, hogy a gyakoribb mintáknak nagyobb a vonzereje;
  - összefüggésbe tudja hozni a variáció megjelenését a nyelvi mintázatok eloszlásával egy adott nyelvváltozatban.

## 2.2. Analógia az előlségi harmóniában

Mint említettük, az analógiás mechanizmusokat a legjobban azoknál a jelenségeknél lehet megfigyelni, amelyeknél valamilyen fokú **ingadozás** mutatkozik. A vegyes hangrendű tövek hangrendi illeszkedése a magyarban éppen ilyen jelenség. Az analógián alapuló elméletek az ingadozásokat azzal magyarázzák, hogy egy bizonyos alak, szerkezet formáját és/vagy használatát több vele párhuzamos alak, szerkezet egymással nem összeférő formája és/vagy használata különböző irányokba „vonzza”. A nem ingadozó alakok, szerkezetek is hasonlóképpen magyarázhatók, csak éppen ott nincsenek (összemérhető erősségű) egymással ellentétes irányú analógiás vonzások.

Minden alakhoz, szerkezethez számtalan vele párhuzamos, hozzá hasonló formájú és/vagy használatú alakot, szerkezetet találhatunk. Ezek elvileg mind az analógiás vonzás **forrásai** lehetnek. Ezért a rá ható vonzerők is megszámlálhatatlanul sokan vannak, nem is tudjuk mindegyiket számításba venni az analógiás magyarázatokban. Ugyanakkor a megfigyelések arra mutatnak – és ezért módszertani elvként feltételezhetjük is –, hogy a legtöbb ilyen vonzerő hatása jelentéktelen, elhanyagolható. Olyan ez, mint a gravitáció: a Földön minden tárgyat számtalan égitest vonz valamilyen erővel a tömegvonzás törvényének megfelelően. Ennek ellenére az igen nagy tömegű testek kivételével (ilyen nagy tömegű test pl. a tengerek víztömege) a legtöbb test esetében az égitestek hatása elhanyagolható. Hasonlóképpen az égitestek közül is csak annak a vonzereje gyakorol érdemleges hatást, amely elég nagy, és elég közel van a Földhöz. Ezért az égitestek gravitációs hatása közül lényegében csak a Holdnak a tengerekre gyakorolt hatása (vagyis az ár–apály jelenség) érdemel figyelmet.

Az itt vizsgált jelenségben – a vegyes hangrendű névszótövek toldalékolásának ingadozásában – véletlenszerű kísérleteink alapján arra jutottunk, hogy a szóalakok mássalhangzó-szerkezetének (a mássalhangzók minőségének és a szótagszerkezetnek) nincs szerepe, vagy elhanyagolható.<sup>6</sup> Hasonlóképpen nem tűnnek fontosnak a vegyes hangrendű fő utolsó hátulképzett

<sup>6</sup> A tövégi mássalhangzóknak van bizonyos hatásuk a harmóniára ingadozások esetében, de ettől itt eltekintünk, l. Hayes, Zuraw, Siptár és Londe 2009.

magánhangzója **előtt** megjelenő hangok, valamint a toldalék első (elől- vagy hátulképzett) magánhangzója **után** megjelenő hangok (beleértve azt az esetet is, amikor egynél több toldalék járul a tőhöz, így pl. a *szaténokat*, *szaténokkal*, *szaténoké* alakokat a *szaténok* alakkal egyenrangúnak kezeltük). Nem tűnt fontosnak továbbá a semleges *i* magánhangzó hosszúsága. (A rövid *i* és a hosszú *í* hangot tehát nem különböztettük meg ebben az osztályozásban.) Ezeknek a meg gondolásoknak megfelelően a toldalékolt alakokat felszíni formájuk alapján aszerint soroltuk osztályokba, hogy a tő utolsó hátulképzett magánhangzóját (ezt B-vel jelöltük) milyen „semleges” (kerekítetlen előlképzett) magánhangzók követik, pl. Be (*október*), Bié (*klarinét*), Bei (*ametiszt*). Továbbá csak kétféle toldalékolt alak között tettünk különbséget, attól függően, hogy elől- vagy hátulképzett-e a toldalék első magánhangzója (előlképzett: +F; hátulképzett: +B), pl. Be+F (*kódex+ben*, *kódex-ből*, *kódex-ünk*), Bi i+B (*alibi+nak*, *alibi-tok*, *alibi-stul*).

Mely formák szolgálhatnak az analógia forrásául? Nyilván az összes magyar szóalak számításba jöhet, amelynek a magánhangzó-szerkezete hasonlít az ingadozó alakok valamelyikére. Például a *fotel* szó *-ban/-ben* ragos alakjának két változatára (*fotelban* és *fotelben*) az *-o-e-a-* és *-o-e-e-* magánhangzó-szerkezetű összes szóalak hatással van: előbbieket a *fotelban* alakot támogatják, utóbbiakat a *fotelben* alakot. A forrásokat a vizsgált toldalékolt alakokhoz hasonlóan osztályozzuk, pl. az *-o-e-a-* mintájú szavak a BeB osztályba tartoznak, az *-o-e-e-* mintázatúak pedig a BeF osztályba. Az összehasonlíthatóság érdekében a források esetén is (i) az utolsó magánhangzónál csak F, B osztályokat különböztettünk meg, (ii) a tő utolsó hátulképzett magánhangzóját is csak B-ként jellemeztük és eltekintettünk attól, milyen hátulképzett magánhangzóról van szó, (iii) az e kettő közötti neutrális magánhangzókat és azok kombinációit viszont megkülönböztettük.

Az analógiás forrásokat olyan szóalakok között kerestük, amelyeknek **vége** a megfelelő magánhangzó-mintázatot mutatja, tehát például a BeB osztályba tartozik az *omega* és a *fundamentum* szó is, de az *omegától* és a *fundamentumok* nem; a BeF osztályba tartozik az *operett* szó, de az *operettben* vagy az *operettban* nem.

Hipotézisünket úgy lehet összefoglalni, hogy a lehetséges forrásként szolgáló minták szavainak használati gyakorisága határozza meg, hogy az egyes toldalékolt alakok milyen gyakoriak. Tehát annak, hogy mi az aránya a BeB és a BeF mintájú források használati gyakoriságának, erősen össze kell függnie azzal, hogy milyen arányban fordulnak elő Be+B és Be+F mintájú toldalékolt alakok. A forrásként vizsgált szavak közül módszertani okokból teljesen kizártuk a toldalékolt alakokat, mert ha nem így tettünk volna, átfedés lett volna a vizsgált analógiás célpontok és a lehetséges forrásaik között. Ha a toldalékolt alakokat is elfogadtuk volna forrásként, az nyilvánvalóan segített volna hipotézisünk igazolásában. Így mintegy „magunk ellen dolgoztunk”, amikor a források közül kizártuk a toldalékolt alakokat.

Az alábbi táblázatban összefoglaltuk a használati gyakoriságokat, amelyeket a Szószablya webkorpusz (Halácsi–Kornai–Németh–Rung–Szakadát–Trón 2003) adataiból kézzel végzett utófeldolgozás után számoltunk. A táblázatnak azokat a mezőit színeztük ki, amelyek váratlan, az általános tendenciából kilógó értékeket tartalmaznak.

(5)	Ilyen tómintá	Ilyen tómintá	Ilyen kezdetű tómintá, ami B mgh-val folytatódik	Ilyen kezdetű tómintá, ami F mgh-val folytatódik
Típusok	+B mgh-s toldalék	+F mgh-s toldalék		
Be	17563	339767	530640	101230
Bé	605409	6439	552683	7054
Bi	919417	152	4845757	72878
Bee	1	16649	2612	1026
Beé	38	1478	0	0
Bei	5416	12548	180628	325
Bée	0	3723	469	0
Béé	2	427	0	0
Béi	62	479	330741	0
Bie	6	22946	32783	0
Bié	2170	1877	6	0
Bi i	19403	3771	739430	321

A táblázat megfelelő oszlopaiban szereplő abszolút gyakoriságok között (tehát  $B \times B$  és  $B \times +B$  oszlopok, valamint  $B \times F$  és  $B \times +F$  oszlopok) Pearson-féle korrelációs együtthatót és szignifikancia-szintet számoltunk, amelynek eredményei a következők:

(6)  $B \times B$  és  $B \times +B$ :  $\rho = 0.853501$ ,  $p = 0.0004134$   
 $B \times F$  és  $B \times +F$ :  $\rho = 0.7786195$ ,  $p = 0.002848$

Ezek az eredmények azt mutatják, hogy meggyőzően magas és messzemenően szignifikáns az összefüggés a megfelelő mintázatú tövek és a hasonló mintázatú toldalékolt alakok között. Ennek ellenére a szürkített mezők további magyarázatra szorulnak – ha ezeken a helyeken nem váratlanul nagy, illetve váratlanul alacsony értékek állnának, akkor a korrelációk még nagyobbak és még szignifikánsabbak lennének.

A szürkített mezőknek megfelelő szóalakok vizsgálata egyértelműen azt mutatja, hogy azokba a tőosztályokba, amelyeknek váratlanul nagy az előfordulási gyakoriságuk, jól láthatóan és érezhetően **idegen hangzású** tövek tartoznak. Például a  $B_{eB}$  osztályba többek közt az *algebra*, a *fundamentum* vagy

a *processzor*; a B<sub>e</sub>F osztályba az *européer*, a *galvanométer* és társai, a *tetraéder* és társai; a B<sub>i</sub>F osztályba az *attitűd* vagy a *doktriner*; a B<sub>e</sub>iB osztályba az *apologetika* vagy a *kollegina*; a B<sub>e</sub>iB osztályba az *adhézió* vagy az *amnézia*; a B<sub>i</sub>iB osztályba az *atavisztikus* vagy a *metonímia*. Az nem szorul különösebb magyarázatra, hogy a B<sub>e</sub>iF és B<sub>i</sub>eF alakú töveknek miért váratlanul alacsony a használati gyakoriságuk. Itt egyszerűen arról van szó, hogy a toldalékolt alakok fonotaktikája általában „engedékenyebb”, gazdagabb, mint a töveké, ami itt abban nyilvánul meg, hogy a vegyes hangrendű szóalakokban a hátulképzett magánhangzót követő három előlképzett magánhangzó toldalékolt alakokban jobban tolerálható, mint tövekben.

A magánhangzók szótöveken belüli eloszlásának vizsgálatakor a távolsági hatás megfigyelésére nemigen van mód. A magyarban a toldalékolható tövek jelentős többsége egy- vagy kétszótagos. Háromszótagos tövek még szép számmal előfordulnak, azonban a gyakoriságuk inntől meredeken zuhan (minél több szótagos tövet keresünk, annál kevesebbet találunk). A távolsági hatás szempontjából fontos magánhangzó-kombinációkat (pl. BNN, BNNN) még ennél is sokkal kevesebb töben találjuk meg, ezért a vizsgálható adatok száma igen alacsony. Végül, az a kevés szótő, amely megfelel a fenti kritériumoknak, kivétel nélkül idegen hangzású kölcsönszó (nagy részük görög vagy latin), ezért minden szempontból (a mássalhangzóik eloszlását tekintve is) különleges a fonotaktikájuk, így jellegzetes, invariáns végződéseik vannak (pl. *-(i)um*, *-ikus*, *-ista*, *-ió*). Ezt foglaltuk össze az alábbi táblázatban:

(7) Különböző szótagszámú vegyes hangrendű monomorfemikus tövek

típus	tövek száma	összgyakoriság	példák
NB	kb. 800	kb. 4 millió	<i>világ, téma, templom</i>
NF	kb. 800	kb. 12 millió	<i>isten, méter, ember</i>
BNB	kb. 500	kb. 1,5 millió	<i>unió, probléma, múzeum</i>
BNF	kb. 120	kb. 0,6 millió	<i>pozitív, konténer, marketing</i>
BNNB	kb. 200	kb. 0,4 millió	<i>politika, kollégium, allergia</i>
BNNF	14	kb. 0,05 millió	<i>horribilis, poliéder, koleszterin</i>
BNNNB	kb. 50	kb. 0,06 millió	<i>publicisztika, masinéria, konferencia</i>
BNNNF	5	kb. 0,001 millió	<i>konvertibilis,oefficiens</i>

Összefoglalva megállapíthatjuk, hogy a vegyes hangrendű tövek toldalékolt alakjainak megoszlása, vagyis az elől- és a hátulképzett toldalékos alakok gyakoriságának aránya statisztikailag meggyőzően megfelel a hasonló magánhangzó-mintázatot mutató toldalékolatlan alakok megoszlásának, azok alapján megjósolható. Ha ehhez hozzávesszük, hogy a beszélők memóriája nemcsak toldalékolatlan alakok nyomainak emlékeit tárolja, vagyis hogy az



elméleti modellt nem is kellene a toldalékolatlan alakokra korlátozni, akkor a feltehetően memorizált mintázatok és a toldalékolt mintázatok összefüggése még erősebb.

Ugyanakkor a vizsgálatunk – a módszertani korlátozások miatt – bizonyos pontokon elnagyolt volt, ezért egy elméleti modell pontosításra szorulna. Mindenekelőtt azért, mert a vegyes hangrendű toldalékolt alakok gyakoriságát „ömlesztve” vizsgáltuk, nem pedig azt néztük, hogy ugyanannak a vegyes hangrendű tőnek milyen arányban oszlanak meg az elől- és hátulképzett toldalékolt alakjai. (Ennek az az oka, hogy az egyes tövek ingadozásának vizsgálatához nem állt a rendelkezésünkre elég adat.) Másrészt nem vizsgáltuk szisztematikusan a mássalhangzó-szerkezet (a közbeeső mássalhangzók minősége, a szótagszerkezet stb.) esetleges hatását, mert feltételeztük, hogy az elhanyagolható, pedig lehet, hogy egyes alosztályokban van némi jelentősége.

Végül a váratlanul magas, illetve váratlanul alacsony gyakoriságú alakok vizsgálata arra utal, hogy az analógiás vonzások egyes tőosztályokon belül erősebben érvényesülhetnek. A vegyes hangrendű tövek esetében – úgy tűnik – a kifejezetten idegen hangzású tövek elkülönülő osztályt alkotnak, és kisebb analógiás hatást gyakorolnak a többi tőre, mint azok egymásra. Még az sem kizárt, hogy az idegen hangzású töveken belül is több alosztályt lehet megkülönböztetni, pl. mások a német, a latin, a görög stb. hangzású szavak jellegzetes magánhangzó-mintázatai. Eredményeinkből annyi mindenesetre jól látszik, hogy az idegen hangzású tövek elhagyásával az ingadozó vegyes hangrendű tövek toldalékolt alakjainak megoszlását szinte teljes egészében meg tudjuk magyarázni.

Mindez azt mutatja, hogy a jelenlegi nyelvállapotban (amin persze az elmúlt több évtizedből gyűjtött anyagot értjük) a vegyes hangrendű tövek alakjaiban egyfajta dinamikus egyensúlyt figyelhetünk meg, amelynek szerves részét képezi az ingadozás is. A magyar szókincs régebbi rétegeiben a tövön belül a hátulképzett magánhangzót csak *i*, *í*, *é* követhette az előlképzett magánhangzók közül (pl. *kavics*, *karéj*). A későbbi jövevényszavak között viszont megjelentek a *hotel* típusúak, amelyekben a hátulképzett magánhangzó után *e* áll, és az *alibi* típusúak, amelyekben több semleges magánhangzó követi a hátulképzettet. Minden bizonnyal ezek a „szokatlan” szerkezetű tövek voltak az általunk bemutatott ingadozások kiindulópontjai. Egyes csoportjaik (a görög-latin eredetű ún. tudós szavak, mint amilyen a *matematika* vagy az *ametiszt*) pedig a nyelv külön rétegéhez látszanak tartozni. Mint említettük, írásunkban nem ennek a folyamatnak a végigkövetése volt a célunk, és ehhez nem is áll rendelkezésünkre elég adat a folyamat kezdeti időszakáról. Ugyanakkor a jelenlegi helyzet jól mutatja, hogy a nyelvi változás nem tekinthető stabil nyelvállapotok közötti rövid átmeneti periódusoknak, hanem inkább egy dinamikus rendszer alapvető jellegzetességének. Az ingadozás (a variáció és a hezitáció) minden nyelvállapotban jelen van, azonban nem feltétlenül azonos mértékben (és helyeken). Ha a nyelvben megfigyelhető mintázatok aránya megváltozik (pl. szókölcsonzések vagy egyéb belső folyamatok révén), akkor az hathat a szinkrón rendszer "dinamikus" folyamataira is. Cikkünkben egy ilyen

jelenségek körét elemezve mutattuk be, hogy a szavak magánhangzóinak előlőség szerinti eloszlása és a toldalékok harmonikus váltakozása nem független jelenségek. A gondolatmenetünkéből az is következik, hogy az ingadozás egy rendszerben hosszú ideig fennmaradhat, addig amíg az ingadozás okozója (a nyelvi mintázatok megfelelő eloszlása) fennáll.

## Hivatkozások

- Blevins, James P.–Juliette Blevins (szerk.) 2009. *Analogy in Grammar: Form and Acquisition*. Oxford: Oxford University Press.
- Bybee, Joan L. 2001. *Phonology and Language Use*. Cambridge: Cambridge University Press.
- Chomsky, Noam–Morris Halle (1968). *The Sound Pattern of English*. New York: Harper and Row.
- Daelemans–W., J. Zavrel–K. Van der Sloot–A. Van den Bosch 2005. TiMBL: Tilburg memory-based learner, version 5.1, reference guide. Technical report, ILK Technical Report Series 04–02.
- Fűköh Borbála–Rung András 2005. Az *-esz* és *-er* végű becézett szóalakokról. *Nyelvtudomány I. (Acta Universitatis Szegediensis Sectio Linguistica)*, Szeged: JATE. 115–130.
- Halácsi Péter–Kornai András–Németh László–Rung András–Szakadát István–Trón Viktor 2003. A Szószablya projekt. In: Alexin Zoltán–Csendes Dóra (szerk.) *Magyar Számítógépes Nyelvészeti Konferencia (MNYSZNY 2003)*. 299.
- Hayes, Bruce–Zsuzsa Cziráky Londe. 2006. Stochastic phonological knowledge: the case of Hungarian vowel harmony. *Phonology* 23.59–104.
- Hayes, Bruce–Kie Zuraw–Péter Siptár–Zsuzsa Londe. 2009. Natural and unnatural constraints in Hungarian vowel harmony. *Language* 85. 822–863.
- Imre Samu 1971. *A magyar nyelvjárások rendszere*. Budapest: Akadémiai Kiadó.
- Kálmán László 2008. Holisztikus szemlélet a nyelvészetben. Szabad Változók. [<http://budling.nytud.hu/~kalman/arch/holisztikus.html>]
- Kenstowicz, Michael 1996 Base-identity and uniform exponence: alternatives to cyclicity. In: J. Durand–B. Laks (szerk.) *Current Trends in Phonology: Models and Methods*. European Studies Research Institute, University of Salford Publications. 363–393.
- McCarthy, John J. 2002. *A Thematic Guide to Optimality Theory*. Cambridge: Cambridge University Press.
- Prince, Alan & Paul Smolensky. 1993/2004. *Optimality Theory: Constraint Interaction in Generative Grammar*. Manuscript. Rutgers University, New Brunswick & University of Colorado, Boulder. [published in 2004. Oxford: Blackwell.].
- Rebrus Péter. 2000. Morfofonológiai jelenségek. In: Kiefer Ferenc (szerk.), *Strukturális magyar nyelvtan 3. Morfológia*, 763–947. Budapest: Akadémiai Kiadó.

- Rebrus Péter–Törkenczy Miklós. 2005. Uniformity and contrast in the Hungarian verbal paradigm. In: Laura J. Downing–T. A. Hall–Renate Raffelsiefen (szerk.) *Paradigms in phonological theory*, 263–295. Oxford: Oxford University Press.
- Rebrus Péter–Törkenczy Miklós. 2009. Paradigmatikus szabályosságok és nyelvjárási változatok a magyar alaktanban. In: É. Kiss Katalin–Hegedűs Attila (szerk.). *Nyelvelmélet és dialektológia* Piliscsaba: Pázmány Péter Katolikus Egyetem. 99–121.
- Ringen, Catherine. 1988a. Transparency in Hungarian vowel harmony. *Phonology* 5. 327–342.
- Ringen, Catherine. 1988b. Underspecification theory and binary features. In: H. van der Hulst–Norval Smith. (szerk.), *Features, segmental structure and harmony processes*, vol. 2, 145–160. Dordrecht: Foris.
- Ringen, Catherine–Kontra Miklós. 1989. Hungarian neutral vowels. *Lingua* 78. 181–191.
- Ringen, Catherine–Robert M. Vago. 1998. Hungarian vowel harmony in Optimality Theory. *Phonology* 15.393–416.
- Siptár Péter–Törkenczy Miklós. 2000. *The phonology of Hungarian*. Oxford: Oxford University Press.
- Törkenczy, Miklós. megj. előtt. Hungarian vowel harmony. In: Marc van Oostendorp–Colin J. Ewen–Elizabeth Hume–Keren Rice (szerk.). *The Blackwell Companion to Phonology*. Oxford: Blackwell.
- Skousen, Royal. 1989. *Analogical Modeling of Language*. Dordrecht: Kluwer.
- Skousen, Royal. 1992. *Analogy and Structure*. Dordrecht: Kluwer.
- Steriade, Donca. 2000. Paradigm uniformity and the phonetics-phonology boundary. In: Michael Broe–Janet Pierrehumbert (szerk.) *Papers in Laboratory Phonology* 5. Cambridge: Cambridge University Press.

Kálmán László

**MTA Nyelvtudományi Intézet**

kalman@nytud.hu

Rebrus Péter

**MTA Nyelvtudományi Intézet**

rebrus@nytud.hu

Törkenczy Miklós

**MTA Nyelvtudományi Intézet**

tork@nytud.hu



# Aspektusjelölés kései ómagyar és középmagyar kori szövegekben

Horváth Laura

## Bevezetés<sup>1</sup>

A mai magyar nyelv nem tartozik a tisztán aspektusnyelvek közé: a mondatok aspektuális jelentéséhez az alany (például a számneves alanyi szerkezetek), a tárgy és különböző határozószók, időmódosítók, a szórend is hozzájárulhatnak, azonban kompozicionalitás szempontjából gazdag igekötőrendszere, képzői miatt sokkal közelebb áll az ún. aspektusnyelvekhez, mint az inkább kompozicionálisakhoz (vö. pl. Kiefer 2006: 25–7). Az aspektualitás kifejezésében azonban az ősmagyartól az ómagyar kor végéig, a középmagyar kor elejéig múlt időben az igeidők is szerepet játszottak. Az igekötő aspektusjelölő szerepének kialakulása volt a legjelentősebb mozzanat, mely megváltoztatta az aspektuális rendszert, redundánssá téve az igeidőrendszeren belüli aspektusjelölést (vö. pl. É. Kiss 2005: 433). Ez érdekes tanulságokkal szolgálhat annak feltárására, hogy egy nyelv típusa aspektusjelölés szempontjából hogyan, milyen tényezők hatására változhat. A dolgozat célja megvizsgálni, hogy milyen eszközök segítségével lehetett aspektust kifejezni főként a kései ómagyar, korai középmagyar kori szövegekben, azt, hogy az igeidőrendszer egyszerűsödése és ezzel párhuzamosan az igekötő kategóriájának és aspektusjelölő funkciójának kialakulása milyen módon hatott az aspektualitásra. Az ómagyar korra vonatkozólag a szakirodalom adataira támaszkodom, középmagyar kor széles időszájából a korai korszakot választottam, és peres szövegek főként igeidő- és igekötőhasználatát vizsgáltam meg. A kérdés kapcsán olyan alapvető kérdéseket is szükséges felvetni, mint az aspektus és akcióminőség kapcsolata, az igeidők lehetséges aspektuális szerepe.

---

É. Kiss Katalin – Hegedűs Attila (szerk.) 2011. *Nyelvmélet és diakronia*. PPKE BTK Elméleti Nyelvészeti Tanszék – Magyar Nyelvészeti Tanszék. Piliscsaba. 205–223.

<sup>1</sup> Ezúton szeretnék köszönetet mondani a tanulmány névtelen lektorának segítségéért, hasznos megjegyzéseieért.

## 1. Az aspektus kompozicionalitása – az igeidők szerepének meghatározása az aspektuális rendszerben

Az aspektus kompozicionális kategóriaként való értelmezése tulajdonképpen kapcsolatban áll azzal a felfogással, mely az aspektust elvont, nem lexikai kategóriaként tárgyalja. Ennek gyökerei visszanyúlnak a 20. század elejéig: S. Agrell például az aspektust elvont, szubjektív, míg az akciominőséget objektív, tehát lexikai kategóriaként értelmezi. Ezek szétválasztása a szlavisztikában általánosan elfogadottnak tekinthető (Pátrovics 2004: 35).

Az absztraktság ebben az esetben azt jelenti, hogy az aspektus jellemzésének általános kritériumai vannak (pl. teljesség, oszthatóság, más felfogás szerint a telikusság, az esemény típusa, különböző fázisaira épülő leírások, stb.). Bondarko például az aspektualitásra mint olyan univerzális kategóriára tekint, melynek magja a morfológiailag kifejezett fázisaspektus, ehhez szorosabban kapcsolódik a morfológiailag kifejezett eseményaspektus, lazábban az egyéb (pl. lexikai) eszközökkel kifejezett eseményaspektus, és legkevésbé szorosan az akciominőség kategóriája (Pátrovics 2004: 38). Az effajta elgondolások pedig logikusan ahhoz vezetnek, hogy nem kizárólag igeen megjelenő morfémákat kell tekintetbe venni a vizsgálatnál, hanem egyéb mondatrészeket is.

Az aspektusnak kifejezetten mondatsemantikai kategóriaként való tárgyalása leginkább a generatív keretben dolgozó Henk Verkuyl nevéhez fűződik (Kiefer 1998: 79). Az aspektuális jelentést e felfogás szerint tehát a mondatok (pontosabban azok egyes összetevői, igeneves szerkezetek, stb.) hordozzák, nem pedig az igeik önmagukban (vö. Smith 1991: 4), az aspektus vizsgálatakor eszerint nem elég csak az ige aspektuális értékét alapul vennünk, hanem egyéb szófajokat, mondatrészeket is: az alany, a tárgy típusát, az időhatározót, a mértékhatározót is, melyek hozzájárulhatnak az aspektus-kifejezéshez. A szórendnek ugyancsak lehet szerepe (pl. a progresszív aspektus kifejezésében).

Az utóbbi évtizedekben a világ nyelveinek aspektustipológiai szempontból történő felosztása is előtérbe került: a kérdésről részletesen ír például Pátrovics (2004: 63–78). A nyelvek aspektualitás alapján történő osztályozásával, az aspektuális jelentések kifejezésével foglalkozott pl. Bondarko és Maszlov, valamint magyar részről pl. Kiefer (1996, 2006) és Jászay (1993). Ez utóbbi szerző 3 fő aspektológiai osztályt különböztet meg: az elsónél (ide tartoznak például jellemzően a szláv nyelvek) az aspektus grammatikai kategória, és a folyamatos-nem folyamatos igeik oppozíciójára épül. A második típusnál az aspektus csak részben grammatikalizálódott, és az aspektuális jelentéseket nem kötelező kifejezni. A harmadiknál az aspektust morfológiai eszközökkel nem jelölik, inkább csak mint elvont kategória van jelen a nyelvben, s az aspektuális kategóriák kifejezésében nagy szerepük főleg a lexikai elemeknek van (Pátrovics 2004: 64).

Az tehát, hogy az igeaspektus mennyiben határozza meg a mondat aspektusát, a nyelvek tipológiai sajátosságaitól függ: az ún. aspektusnyelvek (pl. az orosz) esetében nagyrészt az igétől függ, és nemigen lehet más mondatrészsel megváltoztatni, az aspektust inkább kompozicionálisan kifejező nyelveknél viszont a mondat más elemei nagyobb szerepet játszanak (Kiefer 2006: 26). Az aspektus kompozicionalitása tehát fordítottan arányos az aspektus morfológiai jelöltségével. A kompozicionalitás kérdését explicit vagy implicit módon számos kutató tárgyalja, implicit módon például a morfológiai jelöltséget vizsgálva, megkülönböztetve a morfológiailag jelölt aspektust és az aspektuális jelentést (l. pl. Comrie 1976: 3). Smith az eseménytípusok meghatározásában szerepet játszó atelikus-telikus oppozíciónál szerepelteti a nem toldalékmorfémákkal való aspektuskifejezés lehetőségét, tehát a szituációs aspektust mondatszemantikai kategóriaként fogja fel: „The examples show very clearly that situation type meaning is compositional: it is built up with the verb, arguments and adverbs of a sentence” (Smith 1991: 4). Ezzel szemben úgy véli, hogy a nézőpontaspektust grammatikai morfémák jelzik: például mivel finnben nincsenek nyilvánvalóan imperfektivitást-perfektivitást kifejező morfémák, kizárólag neutrális nézőpontról beszélhetünk (i.m. 5). Jelen tanulmány a perfektív és imperfektív aspektust tágabb, elvont kategóriaként értékeli, olyan kategóriákként, melyek akár ugyanazt az eseményt kétféle módon tudják ábrázolni: a perfektív aspektus az eseményt mint teljes, önmagában álló egészt ábrázolja, tekintet nélkül a szituációt felépítő szakaszokra, az imperfektív viszont a szituáció belső szerkezetére összpontosít (Comrie 1976: 16), és ez nem kizárólag az igeen megjelenő toldalékokkal, hanem kompozicionális módon is kifejeződhet.

Az igeidőket alapjában véve elkülönítve kezelik az aspektus kategóriájától: „although both aspect and tense are concerned with time, they are concerned with time in very different ways” (Comrie 1976: 5), a kettő közötti nyilvánvaló kapcsolatot azonban általában elfogadják. Bertinetto és Delfitto pedig egyenesen azt állítja, hogy minden igeidőnek vannak temporális és aspektuális jellemzői: „all tenses (without exception) have both temporal and aspectual properties” (Bertinetto–Delfitto 2000: 190), sőt, az is előfordulhat, hogy az adott igeidőnek elsődlegesen aspektuális vonatkozása van (i.m. 191). É. Kiss Katalin (2005: 421) úgy fogalmazza meg az igeidő és az aspektualitás kapcsolatát, hogy ha egy adott igeidő esetében a referenciaidő nem egyezik meg a szituációidővel, akkor az adott igeidő aspektuális tartalommal is rendelkezik: befejezetlen aspektusnál a referenciaidő a szituációidő belsejében található, befejezett igeidőnél pedig a referenciaidő a szituációidő egészét magában foglalja. Ez összhangban van az aspektualitás azon meghatározásával, hogy a perfektív aspektus a szituációra mint egészre kívülről tekint, a folyamatos viszont belülről, belső nézőpontból szemléli az eseményeket (Comrie 1976: 4), akár egy kamera fókusza (Smith 1991: 2).

Az igeidő kategóriáját mint a kompozicionalitást erősítő kategóriát is lehet értelmezni (vö. Kiefer 1998: 79), ám az is igaz, hogy az aspektuális szerepű igeidő kategóriáját a nyelvek (így az ómagyar és középmagyar kori

magyar nyelv is) az **igén** jelölik szintetikusán vagy igei szerkezettel (létigével), tehát véleményem szerint az igeidő nem a kompozicionalitást erősítő tényező.

Az igeidők azonban csak múlt időben tették lehetővé az aspektuskifejezést, a kialakulóban lévő igekötői kategóriával ellentétben. Jelen időben egyéb eszközök kellett, hogy szerepet játsszanak az aspektualitásban. Másfelől amikor igekötők vették át a *-t* jeles múlt perfektiváló szerepét, az igeképzők mellett határozószók, ragos főnevek is kifejezhettek aspektust. Az ómagyar korban például még nem került általában perfektiváló szerepű igekötő olyan igék elé, melyet már eleve perfektivált valamely más eszköz (D.Mátai 1992: 693–4). A kompozicionalitás tehát a perfektív aspektus kialakításában az ómagyar korban nagyobb szerepet játszott, mint ma.

Összességében nézve az igekötők perfektiváló szerepének kialakulása, használati körének kiszélesedése csökkentette a magyar nyelv kompozicionalitási fokát, azonban megjegyzendő, hogy még a kései ómagyar korban is előfordulnak igekötő nélküli befejezett igék (vö. D.Mátai 1992: 679).

## 2. Aspektuális szerepű igeidők a kései ómagyar korban és a középmagyar kor elején

A *-t* jeles múlt az ősmagyar kor folyamán alakult ki a *-t* befejezett melléknévi igenévképzőből. Ez kezdetben a cselekvés, történés eredményét jelölte, a létrejövő állapotot (Sárosi 2003: 152), később az állapotot előidéző cselekvést is kifejezte. A befejezett múltnak külön paradigmája lett, és funkciómegoszlás következett be: az *-á*, *-é* jeles múlt a jellel kapcsolatban nem álló, a *-t* jeles pedig a jelenre befejezett cselekvést, történést jelölte. Később csökkent a jelenre való vonatkozása, az elvesztett perfektiváló szerepet pedig jellemzően az igekötők vették át (E.Abaffy 1991:118–20). A *-t* jeles befejezett múlt (É. Kissnél ugyanez: befejezett jelen) az élőbeszéd gyakori múlt ideje lett: például akkor használták, mikor a beszélő az elmondottakat saját jelenéhez közel állónak, arra közvetlenül hatónak érezte. Élőbeszédet utánzó szövegekben emellett akkor is a *-t* jeles múltat alkalmazták, mikor nem mutatható ki a múltbeli eseménynek a jelenre való kihatása. Az *-á/-é* jeles múlt idő az elbeszélések igeideje lett (Bárczi 1975: 163). É.Kiss (2005: 424) időpontjelölő időhatározók mellett élőbeszédet tolmácsoló szövegben, személyes közlésben is *-á/-é* jeles egyszerű múlt idő megjelenését tapasztalja, emiatt úgy gondolja, hogy e két múltidőfajta téves volna ilyen szempontból szembeállítani. Az általa felhozott példák viszont a középmagyar kor elejéről valók; ekkorra az elbeszélő múlt már kezdett beleolvadni a *-t* jeles múlt időbe, kezdtek eltűnni a közöttük levő funkcionális különbségek (vö. pl. Sárosi 2003: 614).

Az összetett múlt idők közül a *-t + vala*, *-t + volt* elsődleges szerepe alapvetően a múltban befejezett történés következtében beálló állapot jelölése lehetett, tehát perfektív aspektuális szerepe volt, később (a kései ómagyar korra már egyértelműen) az eredményt megelőző cselekvést is jelölte (E.Abaffy 1992: 162). A  $\emptyset + vala$  és kései ómagyar kori változata, a  $\emptyset + volt$  megjelenésére egy példát lehet találni a HB-ben (*turchucat mige zoco ztia vola*). Ekkor és később is



előfordul, hogy a latin imperfectum de conatunak megfelelő jelentésben használatos (sikertelen, eredménytelen cselekvés kifejezésére), a kései ómagyarban pedig jórészt folyamatos múlt kifejezését szolgálja (E.Abaffy 1991: 119, Bárczi 1975: 162). A  $\emptyset$  + *vala/volt* típusú igeidőnek tehát többféle funkcióját lehet megállapítani, a következőket: 1. múltbeli események háttérben meghúzódó állapot 2. lelkiállapot, tartós érzelem, képesség 3. tartós cselekvés 4. ismétlődő cselekvés 5. szokásos (rendszeresen ismétlődő) cselekvés 6. befejezetlenség, a cselekvés, történés nem tökéletes teljesülése, eredményre nem jutó cselekvés 7. a cselekvés eredménytelensége esetén az óhajtott, de a múltban nem teljesült kívánság kifejezése (E.Abaffy 1992: 154–60). A fenti funkciók alapján feltételezni lehet, az említett igeidő folyamatosság mellett frekventatív/iteratív akcióminőséget is kifejezett<sup>2</sup>, mely az imperfektivitással áll kapcsolatban, és a „rendszeresen ismétlődő, szokásos cselekvés” funkció alapján habituális aspektust is jelölhetett. É. Kiss például ómagyar kori adatok alapján azt állapítja meg, hogy az adott igeidő a folyamatosság mellett habituális cselekvést, történést fejezett ki (vö. a fenti 5. ponttal), illetve teljesítményigék mellett „a meg nem valósult teljesítmény előkészítő szakaszát” jelölte (a fenti 6. pontnak megfelelő funkció) (É.Kiss 2005: 425).

Az ómagyar kori adatok alapján is feltételezhető volt, hogy a négyféle múlt idő nem egyforma gyakoriságú a beszélt nyelvben, melyet azonban a kódexszövegek nyelvhasználata a latin hatás miatt nem tükröz pontosan. A középmagyar szövegekből az tűnik ki, hogy a leggyakoribb múlt idő a *-t* jeles múlt, ezt követi az elbeszélő múlt, majd a két összetett múlt idejű alak, s az ezek között lévő funkcionális különbségek is elmosódnak, sőt, viszonylag hamar el is tűnnek (Sárosi 2003: 614). A folyamatos múlt egy idő után már nemcsak folyamatos, hanem olyan eseményeket is jelölt, melyeket azt megelőzően az elbeszélő múlttal fejeztek ki. Többfunkciós lett tehát, és részben ennek következtében lassan megszűnt az eredeti funkció, amiről maga az igeidő a nevét kapta. Az igeikötők megjelenésével egyre inkább a perfektív alak lett a jelölt, ez is hozzájárulhatott a folyamatos múlt kiveszéséhez. Emellett a folyamatosságot más eszközök is kifejezheték (pl. képzők, igenevek, maga az igei alapjelentés), ez is indokolhatja a rendszerből való későbbi teljes kiveszését (E.Abaffy 1992: 161–2).

A *-t* + *vala*, *-t* + *volt* típusú régmúltat is gyakran alkalmazták az elbeszélő múlttal azonos szerepben, bár egy ideig még megmaradt eredeti funkciója is. Mindeközben az *-á*, *-é* jeles múlt és a *-t* jeles múlt közötti eredeti funkciókülönbség is kezdett elmosódni: az eredetileg elbeszélő múltat jelölő igeidőt olyan esetekben is használták, amelyekben korábban kizárólag a *-t* jeles

<sup>2</sup> Az, hogy egy igeidőnek esetlegesen akcióminőségbeli szerepet tulajdonítunk, csak látszólag áll ellentétben jelen tanulmány által elfogadott akcióminőség-értelmezéssel (l. 16.o). Az akcióminőség Kiefer és Ladányi (2000: 476) által megfogalmazott definíciója ugyanis a szerzők által is hangsúlyozottan a **mai** magyar nyelvre lett kidolgozva. Az azonban kérdéses, hogy az igeidővel kifejezett feltételezett akcióminőséget meg lehet-e változtatni időmódosítóval (a szerzők ugyanis ezt tartják az egyik legfontosabb indoknak arra, hogy az akcióminőség miért nem kompozicionálisan kifejezett kategória).

múltat alkalmazták (Sárosi 2003: 615). Az elbeszélő múlt a beszélt köznyelvből valószínűleg már a 18. században kiveszett, és csak az irodalmi nyelvre jellemző még a 19. században is. A két múlt idő között ekkor már főként csak stiláris különbségek vannak: emelkedettebb stílusértéke lehetett a *-t* jeles múltak között, vagy például azonos tövű, képzőjű igék esetében változatosságot jelentett az elbeszélő múlt használata (J.Soltész 1957: 128–35). A J. Soltész ált említett stiláris funkciókra Németh (2001: 135) jóval korábbi, 16. századi levelekben is talál példát.

A fenti változásokat összefoglalva így lehetne ábrázolni:

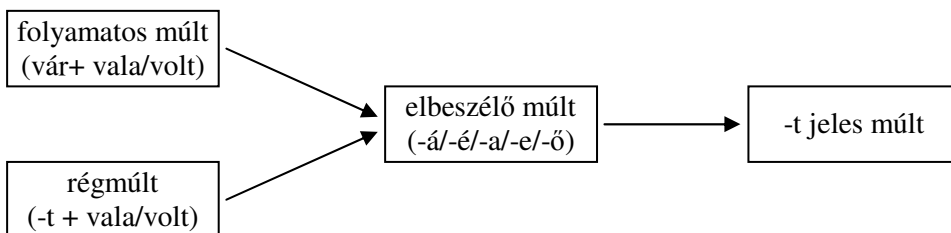

### 3. Múlt idejű alakok korai középmagyar kori szövegekben

Korpuszomat az Úriszék peres szövegei (1–8, 11, 12, 79–82-es számú szövegek) adják, 1582-84-ből, a dunántúli országrészből.<sup>3</sup> Ezekben a különböző múlt idők előfordulásának gyakorisága a következő:

*-t* jeles (178 szóelőfordulás: 85,2%) > *-t + volt* típusú (20 előfordulás: 9,6%) > *-á, -é* jeles (6 előfordulás: 2,9%) >  $\emptyset$  + *volt* típusú (5 előfordulás: 2,4%)

A Németh által vizsgált levelekben az egyszerű múlt idejű alakok 93,2 százaléka *-t* jeles, 6,8 százaléka elbeszélő múlt idejű (Németh 2001: 135). Az általam kapott adatok megerősítik a tényt, hogy a két múlt idő közül a *-t* jeles a korai középmagyar korban már jóval gyakoribb, mint az *-á/-é* jeles: a 184 egyszerű múltnak 96,7 százaléka *-t* jeles, és csak 3,3 százaléka elbeszélő múlt.

#### 3.1. Az egyszerű múlt idők funkciói

A példákban a *-t* jeles és az *-á/-é* jeles múlt közötti fent említett funkciómegoszlás (élőbeszéd tolmácsolása, ill. elbeszélés) egyáltalán nem jellemző (a még korábbi, a jelennel való kapcsolatban állás szerinti megoszlás szintén nem).

Mind egyenes idézet (1), mind pedig élőbeszéd tolmácsolása (2) esetén általában *-t* jeles múlt időt találunk az elemzett szövegekben:

- (1) *Mond: Azerth, mérth wram valamj jegeth **hordathoth** azon **be**.*  
(1584, Úsz.73)
- (2) *Oth **talaltom** Goda Ferenczeth es Lajttner Myhal fyath* (1582, Úsz.71)

<sup>3</sup> Az Ény-i, ÉK-i országrészből való perek néhány évtizeddel későbbiek, ezért választottam inkább csak dunántúli uradalmak peres szövegeit.

Emellett leggyakrabban nem élőbeszéd tolmácsolására szolgál a *-t* jeles múlt idő (az elbeszélő múlt szerepét veszi át):

- (3) *Ezel nem gondolwan, egy nyhanczor walo paranchíolatýával, masnak el **atta** penzen.* (1583, Úsz. 209)
- (4) *Az býro sem tagagya, eczer orchwl **ítete**.* (1584, Úsz. 77)

Az *-á, -é* jeles múlt csak 6 alkalommal fordul elő, 5 esetben főmondatban. A 6 esetből 2-2 ugyanannak a tőnek (*felel, talál*) az előfordulásai. Élőbeszéd tolmácsolására is előfordul az igeidő (5), de elbeszélő múltat is kifejezhet (6):

- (5) *Azerth az wraim wgi **talalak**, hogj az býzonýsagoth allassa elö Gergelyþ porkolab.* (1584, Úsz. 72)
- (6) *Az torven vgj **talala**, hogj ezek engedetlenek wroknak* (1583, Úsz. 209)

### 3. 2. A *-t + volt* típusú múlt idő használata

Jellemző funkciója a régmúlt kifejezése:

- (7) *„**Hatta wolph**, azt a lowath masnak el ne adnaya penzen”* (1583, Úsz. 209)

Az igeidő jelölhet időviszonyítást is, múltban történt események közül a régebbit. A következő példában ez első két ige előidejű az őket követő *-t* jeles múltakhoz képest:

- (8) *„(...) ký wgyan czaký Zölösý Janos pýncheýett **föl törthe woth**, es walamý kewes borath **wýtte woth el** eg fazekkal, kýt akkoron ýs nala talalthanak, hog meg fogtak.”* (1582, Úsz. 67)

Az adott igeidő nem feltétlenül fejez ki időviszonyítást egy másik múltbeli eseményhez képest. A következő példában a második cselekvés előidejű az elsőhöz képest, ám mindkettőt ugyanezen *-t + volt* típusú múlttal fejezik ki:

- (9) *„Annak fölötte masfel haýtýs **talaltanak wot** nala, kýket azt mongya, hog Fölstöm felöl **hozta woth**”* (1582, Úsz. 67)

Egyes esetekben viszont csak a változatosság kedvéért használják; a következő példában a *-t + volt* típusú múlt időt *-t* jeles múlt idők fogják közre, annak ellenére, hogy egyidejű cselekvésekről van szó:

- (10) *„Annak fölöthte **w magath** az azzoný emberth le fogta es annyira werthe, hog [...] keze soha jo nem lezen. Földreýs **eýtötte woth**, annak fölötte býösnek bajosnak mondta”* (1582, Úsz. 68)

### 3.3. A $\emptyset$ + volt funkciója - progresszív aspektus, eredménytelen cselekvés kifejezése

Az általam vizsgált szövegekben a  $\emptyset$  + volt típusú múlt idő (összesen 5 előfordulás) 2 esetben egészen biztosan progresszív aspektust fejez ki (az igeidő  $\emptyset$  + *vala* alakja egyszer sem fordult elő a szövegekben). A progresszív aspektus olyan korlátozott idővonatkozású folyamatos aspektus, mely egy olyan szituációt jelez, amely más szituációt foglal keretbe (Comrie 1976: 30): egy esemény, mely általában az alárendelt mondatban van kifejezve, valamilyen mértékben átfedésben van a cselekvéssel, amely a főmondatban fejeződik ki (Tommola 2000: 665). Referenciaidejének megadása a mai magyarban mellékmondatlaltal vagy külön mondatlaltal történik. A középmagyar korban általában mellékmondatlaltal van megadva a keretszituáció:

- (11) *Es mykoron werjy woth, zynthyn akkor talalkozjyk oda az asszony ember*”  
(1582, Úsz. 68)

A perfektív aspektusú igekötős igék esetében a progresszív aspektust ma a hangsúlyos ige és az ige mögötti pozícióban lévő igekötő fejezi ki (Kiefer 2006: 96); ez előfordul a korpuszban is:

- (12) *„Es ezth walla, hogj ö megjyen wolth alla az falwn, hallotha, hogj oth zaygothak az wczan.”* (1584, Úsz. 72)

Megjegyzendő, hogy a Volga–Káma-vidéki nyelvi areában az udmurt, mari, komi-zürjén nyelvben ugyanez az alak (jelen idejű ige + létige múlt idejű alakja) szintén progresszív aspektus kifejezésére alkalmas:

- (13) udm. (Matvejev 2005: 116)  
*ton, otčj pjrjkum, (...)*                      *šobret uljn kjll'iškod*  
 te      oda      bemejy:PTCPPxSG1      takaró alatt fekszik:PRSSG2  
*ni val.*  
 már COP:PST1  
 ‘te, mikor oda bementem, (...) már a takaró alatt feküdtél’
- (14) zürj. (Rédei 1978: 79)  
*Munę vęli tuj kuža, kor me vižędli*  
 megy:PRSSG3      COP:PST1      út mentén      mikor      én néz:PST1SG1  
*ęšinęd.*  
 ablak:PROS  
 ‘Éppen az úton ment, mikor kinéztem az ablakon.’
- (15) k. mari  
*Kuna möngö tolam ə'e, tudəm užəm.*  
 mikor haza jön:PRSSG1      COP:PST1      ő:ACC      lát:PST1SG1  
 ‘Mikor éppen jöttem haza, megláttam őt.’

E. Abaffy Erzsébet az említett igeidőt belső keletkezésűnek tartja, ám úgy véli, a használatára a latinról magyarra való ómagyar kori bibliafordítások nagy hatással voltak: a kódexfordítók egy a magyarban amúgy is meglévő igeidőt választottak ki a latin praeteritum imperfectum fordítására, mely annak minden szerepkörét be tudta tölteni (E.Abaffy 1983: 124–36). Van azonban olyan vélemény, amelyik a latin hatás ilyenfokú erőteljes, a népnyelvre is kiható voltát vitathatónak tartja: É. Kiss például az univerzális grammatikával magyarozza a fenti magyar igeidő hasonlóságát más nyelvekkel (szerkezetileg például az arabbal is) (É.Kiss 2005: 430–1).

A fent említett rokon nyelveket figyelembe véve az is lehetséges, hogy az adott összetett múlt idő már az ősmagyarban is létezett; lehet például másodlagos permi kapcsolat eredménye. Az igeidő eredetileg például progresszív aspektus, illetve nem progresszív folyamatos múlt idő kifejezésére szolgálhatott; egyéb mellékjelentései viszont megjelenhettek a latin szövegek hatására, a latin szöveg jelentéstartalmának visszaadására is.

A  $\emptyset$  + *volt* típusú múlt idő nem korlátozott idővonatkozású folyamatos eseményeket is kifejezhet<sup>4</sup>:

- (16) „(...) *es hog Soljöm zjggja woth az wñöt kwrwa wñeynek, amazjs mjndjyarast mongja*” (1582, Úsz. 68–9)

A (17) példában ugyanez az igeidő meg nem valósult, eredményre nem jutó cselekvést jelöl. Az *akar* ige által a cselekvés szándéka fejeződik ki, így a progresszív olvasat kevésbé valószínű:

- (17) *mjkoron az wñöth az vdwarwl kŵ akarja woth hajtannj, az azzonj emberel eg kŵ woth, kjwel Soljöm Mattjasth wthnj akarta.* (1582, Úsz. 69)

Az eredeti 'meg nem valósult cselekvés' jelentésmozganathoz csatlakozhatott az óhajtás jelentésmozganata már ómagyar kori szövegekben is: a cselekvés sikeres teljesülésének vágyát fejezte ki előbb az *akar*, *kell* típusú igék segítségével (*akarok vala mennem* 'mennék'), majd később ezek nélkül pusztán az igeidő is kifejezhetett múltban be nem teljesült kívánságot (Abaffy 1983: 130–1). Ilyen típusú példát is találni a vizsgált perszövegekben:

- (18) *Esthwe haza menth woth rezögön, az felesaege zol woth rea, hogh ne rezögösködnejek (...). Mjndjyarast eg hasab fawal hozza wtöth az felesegehöz.*” (1582, Úsz. 68)

A  $\emptyset$  + *volt/vala* típusú igeidő jelentésárnyalatait már az ómagyar végén ki lehetett fejezni ugyanazon ige múlt és jelen idejű alakjainak váltogatásával

<sup>4</sup> Az udmurtban szintén vannak példák, amikor a fenti ún. duratív praeteritum nem progresszív folyamatosságot fejez ki, hanem múltbeli nem korlátozott idővonatkozású folyamatosságot.

ugyanabban a mondatban, illetve frekventatív igeképzőkkel (Abaffy 1992: 161–2). Az általam vizsgált szövegekben erre csak egy példa adódott (frekventatív képző segítségével):

- (19) *Ez azt felele, hofi az ő felesegeth Kezes Andras igen zjdogatha* volna (1584, Úsz. 72)

Ugyanez a kifejezés, mint láhattuk, folyamatos múlt idővel is kifejeződhet:

- (20) (...) *es hog Soljom zjggya woth az wnöt kwrwa wnejnec* (1582, Úsz. 68–9)

## 4. Igekötők a kései ómagyar, korai középmagyar korban

### 4.1 Az igekötők grammatikalizálódási, kontextus-kiterjesztési folyamata

Az igekötők keletkezése, funkcióváltozása az ómagyar kortól kezdve állandó folyamat, és a mai magyar nyelvben is tart. A magyarban az igekötők számának növekedése és az igeidők számának csökkenése között, ahogy már említettem, összefüggést tételezhetünk fel. Ezt Kiefer úgy határozza meg (vö. pl. Kiefer 1996: 266), hogy a befejezettséget egy idő után már nem a befejezett múlttal fejezték ki, hanem az igekötőkkel. É. Kiss Katalin viszont úgy gondolja, hogy a középmagyarban az ómagyarhoz képest egy olyan típusváltás ment végbe, mely nemcsak a grammatikai kifejezésmódot, hanem az egész aspektusjelölési rendszert érintette. Úgy véli, hogy míg az ómagyar az ige befejezett-nem befejezett szemléletének segítségével fejezte ki az aspektust, a középmagyar kortól kezdve a telikusság-atelikusság kifejezésével („célra való irányultság”, máshol: „határpontosság”) jelöli; e folyamat (a telikus-atelikus oppozíció jelölésének grammatikalizálódása által a befejezettség-befejezetlenség jelölésének visszaszorulása) számos nyelv történetében tapasztalható (É. Kiss 2005: 431–2). A történeti folyamat magyarázatai közötti különbségek a szerzők aspektusfelfogásának különbözőségéből is adódnak. Kiefer a folyamatosságot úgy értelmezi a magyarban (és általában), hogy annak időszerkezete osztható intervallumú, míg a befejezett események oszthatatlan időintervallumúak, tehát a telikusságtól függetlenül, fölérendelt kategóriaként kezelve a fogalmat. Az eseményeket e szerint a felfogás szerint lehet befejezett, illetve folyamatos nézőpontból szemlélni, tekintet nélkül arra, hogy azok telikusak vagy atelikusak; egy imperfektív ige például lehet telikus is (Bertinetto-Delfitto 2000: 192–193)<sup>5</sup>.

<sup>5</sup> Az akcióminőség tárgyalása kapcsán legújabb aspektussal foglalkozó művében Kiefernél (2006) az adott események időszerkezete is központi szerepű lett: az imperfektív eseményekre a mindkét irányban nyitott intervallumszerkezet, míg a perfektívre a balról vagy jobbról zárt, illetve pontszerű intervallum jellemző (i.m. 183), és az ő felfogásában is telikus például az *el-elolvas* ige, hiszen meg van adva a határpontja, viszont nem perfektív, mert osztható időszerkezetű, és

Az igekötő-kategória nem ősi öröksége nyelvünknek, a magyar nyelv önálló életében jött létre, de az obi-ugor nyelveknek a magyarhoz hasonló igekötőrendszere alapján valószínűsíthető, hogy már az ugor alapnyelv rendelkezhetett szerkezeti előzményekkel. Igekötőink latívuszragos határozószókból keletkeztek (a legkorábbiak: *ki, lē, mēgē, elé, belé, fēlé*), amelyek kezdetben igével (igenévvél) szabad határozós szerkezetet alkottak, majd még az ősmagyar korban helyváltoztatást, mozgást, mozdítást jelentő igei alaptagjukkal gyakoriságuk folytán egyre szorosabb kapcsolatba kerültek, azzal összetett szóvá tapadtak, s különböző alaki és funkcionális változásokon mentek keresztül (D.Mátai 1991: 433). Például a *mēgē* 'vissza, hátra' jelentésű határozószókból lett *mēgē* > *mēg* igekötő a korai ómagyar korban egyre gyakrabban és szorosabban kapcsolódott igéjéhez. A *mēgē tér az erdőből* típusú mondatok azt jelentették, hogy a cselekvő befejezte a cselekvést, a 'vissza' jelentésű *mēgē* másodlagosan magában hordozta a cselekvés befejezésének, eredményességének, stb. mellékjelentését is (D.Mátai 2003: 411). A fő hangsúly egy idő után már nem az irányjelentésre, hanem a mellékjelentésre esett, így módosult a jelentése, funkciója: elsősorban perfektiváló szerepű elemmé fejlődött, és ez az új jelentés elnyomta az eredeti jelentésmozzanatot (D.Mátai 1991: 433–4).

A legkorábbi magyar igekötők tehát eredetileg határozószók voltak, melyek mozgást jelentő igékhez kapcsolódtak, először szintagmát, majd összetételt alkotva, affixummá válva: 1. önálló szó > 2. kötött szintagma része > 3. összetétel része > 4. affixum (alapigéjétől nem elválaszthatatlan) (Kiefer 1996: 266–7).

A változás, az igekötő kialakulása és aspektuális szerepének kifejlődése a grammatikalizáció tipikus esetének tekinthető: „One of the most frequently cited grammaticalization chains is the development of constructions containing movement verbs into tense and aspect markers” (Nicolle 2007: 48), azzal a különbséggel, hogy itt nem mozgást jelentő ige, hanem irányt, mozgást, helyváltoztatást kifejező határozószó grammatikalizációjáról van szó.

A grammatikalizáció felfogható olyan folyamatként, melynek során egy lexikális jelentésű (autoszemantikus) elemből pusztán grammatikai jelentésű (szinszemantikus) elem válik, vagy egy grammatikai egység még grammatikaibb funkciót vesz fel (Himmelman 2004: 31), akár úgy is, hogy csak kommunikatív szerepe értékelődik át (l. ang. *going to*) és fonológiai alkata nem változik, de gyakoribb, hogy egy önálló szóból adpozitum (segédszó) vagy affixum keletkezik. Ennek lehetnek fokozatai, de közös bennük, hogy csökken az elem szintaktikai önállósága és ezzel egyidőben növekszik más nyelvi egységtől való függősége, gyakran fonetikailag is alkalmazkodik hozzá (Forgács 2003: 260). A grammatikai kifejezés konvencionálissá válik a használatban, ezt szemantikai változás (sokak szerint: kiüresedés) követi, majd a szintaktikai-fonológiai változás: change of use → change of meaning → change of form (Nicolle 2007:

---

akcióminőségének elemzésekor az *elolvas* igéhez képest időszerkezete az ismétlődés miatt mindkét irányban nyitott.

47). Ennek megfelel az, hogy az igekötők közül a legabsztraktabb jelentés kifejezésére képes *még* eredeti latívuszragja a nyílt szótagi vokális megrövidülésével, majd lekopásával már az ómagyar kor végére eltűnt (D.Mátai 1991: 434), egyes későbbi igekötők (pl. *alá*) viszont őrzik a latívuszragot. Az Úriszék vizsgált szövegeiben a maihoz képest az *el* igekötő alakjai helyenként még őrzik az eredeti latívuszragot:

(21) *ŵ mjath elj vezeth az tehenj* (1584, Úsz. 76)

(22) *hogj elj menth volna* (1584, Úsz. 77)

Azt, hogy a *meg* igekötő eredetileg latívuszi irányt jelölt, jelölheti latívuszi irányt jelölő névszórag, illetve határozószói névmás:

(23) *az eggjk megh holth oda az wtba* (1582, Úsz. 208)

Bybee hangsúlyozza a folyamatnak a gyakorisággal való összefüggését: szerinte a grammatikalizáció kezdeti lépcsőfoka az, hogy hogy egy konstrukciót alkalmi jelentésében egyre gyakrabban kezdenek el használni, emiatt az elem specifikus szemantikai jegyeket veszít, informatív értéke csökken és jelentése általánosabbá válik, míg ezzel egy időben szintaktikailag egyre kötöttebb lesz (Bybee 1994: 239). A jelentés általánosulásával együtt jár a kevesebb kontextuális megkötés: egyre több kontextusban jelenik meg a grammatikalizálódó elem, ami még gyakoribb használathoz vezet (Tanos 2008: 555–6).

Fontos megjegyezni tehát azt is, hogy nem lexémák elszigetelt és kontextustól független grammatikalizálódásáról van szó, hanem arról, hogy bizonyos **szervezetek** grammatikalizálódnak, bennük bizonyos elemekkel (Bybee 2003: 145). Himmelmann Bybeeval egyetértve úgy gondolja, hogy a grammatikalizáció kontextus-kiterjesztési folyamat; ennek legelső szintje, mikor kiterjesztődik azon elemek osztálya, mellyel egy szerkezetet alkot a grammatikalizálódó elem („host-class expansion”) (Himmelmann 2004: 31–32). Ez történik például a *még* igekötő esetében: kezdetben csak mozgást jelentő igékhez járult hozzá, később az irányjelentés mozzanatának elhalványulásával és perfektiváló szerepének kialakulása folytán az igekötő már nem mozgást jelentő igékhez is hozzákapcsolódott (D.Mátai 2003: 411). Minél többféle igeosztályba tartozó igehez járul az igekötő, annál valószínűbb az eredeti határozói jelentés elhomályosulása, és annál nagyobb a grammatikalizálódási foka.

A *meg* igekötő irányjelentése az általam vizsgált szövegekben az esetek legnagyobb részében már nem tapasztalható (pl. *megvall*, *megöl*, *megéget*), jobban megőrzi a *megad* (‘visszaad’), illetve a *megmarad* ‘adósa marad’ ige:

(24) *ŵ maga az bjro marath meg wram ŵ Nağsaganak wth renys forinton* (1582, Úsz. 70)



Az igekötő jelentésváltozása nem feltétlenül egyirányú folyamat: nemcsak az igekötő adhat át valamilyen jelentésmozzanatot az alapigének, hanem fordítva is: az igekötőre is hat az alapige jelentése. Az igekötő kapcsolódásának oka a legtöbbször az alapigével való szemantikai rokonsága. A *fel* igekötő eredeti irányjelentéséhez kötődik a 'valaminek a felső részére kerül, juttat' jelentéstartalom, amihez közel állt a *bosszant, dühít*, stb. típusú igék által kifejezett lelki változások fokozódása. Így az igekötő könnyen ki tudta fejezni a fizikai, lelki változások intenzitásának növekvő voltát, és a gyakori előfordulása miatt feltöltődött ezzel a jelentésmozzanattal, irányjelentése háttérbe szorulhatott, és olyan igékhez is kapcsolódhatott, ahol az állapotváltozás jelentésmozzanata már nem szerepel az ige alapjelentésében (Szili 1995: 5). Szili (i.m. 18) 10 szemantikai csoportra osztja a *fel* igekötős igéket, és ennek csak egyik csoportját alkotják azok, amelyek főként irányjelentéssel rendelkeznek: az általam vizsgált szövegekben például háromfajta igével fordul elő a *fel* igekötő, és egyiknél se irányt jelöl: a *pÿnchejett föl törthe woth* (1582, Úsz. 67) esetében az ige a 'nyílás, felszíni sérülés keletkezése; valaminek a kibontása, kinyitása' jelentésbeli csoport tagja, az igekötő irányjelentése absztrahálódott.

#### 4.2. Az igekötők aspektuális szerepe

A mai magyar nyelvben az igekötők fő szerepe az aspektusképzés, általában valamifajta akcióminőség-képzés által. Megjegyzendő emellett, hogy nem minden igekötős ige változtatja meg az alapige aspektusát: pl. a *megnyer, meggyőz* igék esetében az alapige is ugyanúgy perfektív aspektusú, mint az igekötős alak. Találunk példát folyamatos aspektusú igekötős igékre is: pl. *felügyel, elvisel, elbír* (Kiefer 2006: 43). Az igekötőknek többféle szerepét szokás felsorolni, J.Soltész (1959: 155) 5 funkciót említ: a cselekvés irányának jelölését, aspektuskifejezést, az ige jelentésének módosítását, az ige szintaktikai szerepének megváltoztatását és az igeképzést, Kiefer a következő három fő funkciót: 1. perfektiválás 2. akcióminőség-képzés 3. összetételi funkció + perfektiválás (pl. igekötős mozgásigék esetében) (Kiefer 2006: 48). Művének további fejezeteiből egyértelműen kiderül, hogy nem véli úgy, hogy az igekötő csak perfektiváló aspektuális szerepű lehet, de legmeghatározóbbaknak ezeket a funkciókat tartja. Az igekötő É. Kiss szerint nem aspektuális operátor, tehát a mondat aspektusának kialakításában csak közvetett szerepet játszik; főbb típusai szerinte a rezultatív (valamiféle állapotváltozás eredményére utaló), terminatív (helyváltoztatás végpontját kifejező) és a lokatív (az egyén létezésének, térbeli pozíciójának helyét kifejező) igekötők (É. Kiss 2004: 15). Az igekötők szerepe tehát ma sem kizárólagosan a perfektiválás, és a perfektiváló funkció is többféle jelentésmozzanathoz kapcsolódhat: pl. akcióminőség-kifejezéshez, irányjelöléshez.

A mai magyar nyelvben a folyamatos aspektussal kapcsolatban álló frekventatív akcióminőség is az igekötő megkettőzésével fejeződik például ki. A kései ómagyarban is vannak már olyan igekötős igék, melyek frekventativitást jelölnek, az ilyen igéken általában van gyakorító képző is, a gyakorítás jelentését innen kapja az ige, az igekötő pedig az ismétlődő cselekvés eredményességét

hangsúlyozza: „*meg chokolgatya vala*” (MargL. 6–7, id. D.Mátai 1992: 680–1). Érdekes lenne annak vizsgálata is, hogy a frekventatív képzős és igekötős ige milyen típusú múlt idővel állhat; az említett ómagyar példában ugyanis folyamatos múlthoz kapcsolódik. A vizsgált korai középmagyar kori szövegekben csak egy produktív frekventatív képzőre volt példa, és az egyszerű múlt időhöz kapcsolódott:

(25=19) *Ez azt felele, hogi az ő felesegeth Kezes Andras igen zjdogatha* volna (1584, Úsz. 72)

A perfektiváló funkció az egyes igekötőknél nem egyforma erős, és nem egyszerre jött létre: legegyszerűbben a *még* rendelkezett perfektiváló funkcióval. Ebben a szerepben a kései ómagyar korban is a leggyakoribb volt. Az ómagyar kor végén a *még* sok olyan igét is perfektivál, amelyet ma más igekötővel használunk, de részben már a középmagyar korban is mással használták (pl. *megolt*). A második legjelentősebb igekötő perfektiválás szempontjából az *el*. Sok olyan ige van a kései ómagyarban, melynél a befejezettséget a *még* és az *el* is kifejezheti (*elkészít:megkészít*), egyes esetekben a poliszém jelentésűeknél csak az egyik jelentésben szinonimái egymásnak a különböző igekötős alakok (*elold:megold*) (D.Mátai 1992: 676–7).

A többi igekötőnek sokkal gyengébb az irányjelentés nélküli perfektiváló funkciója (sorrendben: *fél, ki, be, lē*), még gyengébb azoknak, amelyek az ómagyar kor során keletkeztek, és még jobban őrzik irányjelentésüket (*alá, elé, öszve*, stb.).

Az ómagyar kor folyamán az igekötők perfektiváló szerepe jelentősebb lett, egyre több igéhez járul ilyen jelentésű igekötő. Eredetileg az igék igekötő nélkül is kifejezhetek perfektivitást (pl. a HB-ben), ám az ómagyar kor folyamán létrejött egy olyan „szabály” a nyelvhasználatban, hogy a befejezett aspektusú igék igekötővel vannak ellátva, így egyre több igéhez kapcsolódott igekötő. Ám – mint említettem – a kései ómagyar kor végén is vannak igekötő nélküli befejezett igék (D.Mátai 1992: 679). A középmagyar korban irányjelentés nélküli perfektív funkciót a *meg* mellett már egyre inkább egyéb igekötők is kifejezhetek: *előregedik, feltalál* (‘megtalál’).

#### 4.3. Aspektus és akcióminőség a mai magyarban, az ómagyarban és a korai középmagyar korban

A mai magyarban ritka a tiszta aspektusképzés: a perfektív aspektus kifejezése általában valamiféle akcióminőség-jelentésen keresztül valósul meg, de az imperfektív aspektus képzése is történhet akcióminőség-képzéssel: a frekventatív akcióminőség imperfektívvá teszi az adott ige intervallumszerkezetét. Az akcióminőség kifejezésére leginkább az igekötők szolgálnak a *-gAt* képző mellett, ezek nemcsak akcióminőséget, hanem aspektust is képeznek. A tiszta aspektusképzés ritka, és igekötővel történik: ilyenek például a *megvizsgál, megmagyaráz* igék (Kiefer–Ladányi 2000: 480). Az akcióminőséget jelen tanulmányban nem az ige jelentésében inherensen benne rejlő

aspektusként (vö. Givón 2001: 287), sem pedig kompozicionális kategóriaként értelmezzük (vö. pl. Egg 1994), hanem lexikai kategóriaként, melyet a mai magyar nyelvre vonatkoztatva mint „a morfológiailag összetett ige toldalékolással vagy igekötővel bevezetett járulékos tulajdonsága” (Kiefer–Ladányi 2000: 476) megalapozott bevezetni. Tehát míg az aspektus grammatikai, addig az akcióminőség lexikai kategória. A kérdés a magyarországi nyelvészeket már a 60-as, 70-es években is foglalkoztatta, például vitatott volt a különböző produktív és nem produktív gyakorító képzők aspektuális szerepe (l. pl. Szabó 1960), Fabó is lényegében az akcióminőség kompozicionális voltára kérdez rá azzal, hogy vajon a gyakorítás az ige szemantikai komponenseinek egyike-e, „vagy az ige a mondatban nyeri el azt” (Fabó 1978: 454).

Az igekötő perfektív aspektusa az ómagyar korban csak egyes esetekben valósul meg akcióminőség-képzésen keresztül: a *még* kifejezhet eredményességet és a cselekvés megkezdését (D.Mátai 1991: 433–4), tehát rezultatív és inchoatív akcióminőséget. Az inchoatív funkció a kései ómagyar korban is viszonylag gyenge még: a *még* és az *el* igekötőnek (a két legkorábbinak) alakult ki legelőször ilyen funkciója; a *fél* ritkán használatos ilyen szerepben. Az igekötőknél jellemző, hogy kezdő és mozzanatos képző mellett is megjelennek, mikor az ige eleve perfektivitást fejez ki; ennek oka az lehet, hogy egyes mozzanatos képzős igék a kései ómagyarban már lexikalizálódott alakoknak számítottak.

Az igekötő akcióminőség-képző funkciója még a középmagyar korban is gyengének látszik, leggyakoribbnak D.Mátai a durativitást és a mozzanatoságot tartja (D.Mátai 2003: 646–7), melyek közül a durativitás a folyamatosságához kapcsolódik. Azonban a duratív akcióminőségű események egyfajta felfogás szerint lehetnek perfektívek is (amennyiben határpontosak), és csak a duratív, nem határpontos akcióminőség fejez ki folyamatos aspektust, de véleményem szerint ebben az esetben sem akcióminőség, hanem egyszerűen magát az imperfektív aspektust fejezi ki. A rezultatív és inchoatív akcióminőség-képzés feltehetően ebben a korban még jelentősebbé válik. Ezenkívül ekkor jelent meg a *ki* igekötős ige és a *magát* visszaható névmással alkotott szerkezet: D.Mátai szerint ez a cselekvés mértéken túli voltára is utal (i.h.): ennek alapján szaturatív vagy intenzív akcióminőséget jelöl. Ma a szaturatív akcióminőséget, tehát a cselekvéssel való betelést fejezi ki ugyanez a szerkezet (*ki...magát*), a cselekvés túlzott mértékét az *agyon...magát* jelöli; az *agyon* viszont későbbi fejlemény.

#### 4.4. Az Úriszék vizsgált szövegeinek igekötőhasználatáról

A szövegekben nem meglepő módon legnagyobb számban a *meg* igekötő fordul elő, ezt még viszonylag nagy százalékban követi az *el*; a többi igekötő előfordulási aránya ezeknél jóval kevésbé jelentős:

	meg	el	ki	oda	fel	le	be vissza	haza	hozzá rá hátra
péld.	50	14	8	7	5	4	3x2	2	1x3
%	50,05	14,04	8,08	7,07	5,05	4,04	3,03x2	2,02	1,01x3

A perfektíválás gyakran irányjelentéssel párosul: pl. *odamegy, kibocsát, kiszakad, kihoz, leszáll, lehoz, letesz, lefog, hazamegy, elmegy, behord, visszalop, hátrahagy*:

(26) *azt feleleö saffar zolgaĵa, hogĵ az loatĵs kĵ hozata* (1584, Úsz. 77)

Az akcióminőség-képzés gyakori esete a szövegekben a rezultatív akcióminőség a *meg, el* igekötőkkel kifejezve: pl. *megfĵzet, megment, megmarad, megöl, megír, megad, megvall, megrészegedik, elvégez, elad* (egyéb igekötők által való akcióminőség-képzésre nem adódott példa):

(27) *Mĵerth hogh nĵlwan wagĵon, hog w eölthe megh* (1582, i.m. 68)

(28) *wolth nekĵ egĵ wehem lowa, mellĵet penzen el adoth* (1583, i.m. 209)

Előfordul a szövegben, hogy (ma igekötős) perfektív jelentésű ige előtt nem áll igekötő annak ellenére, hogy ugyanazon szövegben az ige *el* igekötős származékával szerepel, és a perfektivitás kompozicionális módon sem fejeződik ki (bár ebben az esetben valószínűleg az igekötő nélküli ige inherensen perfektív aspektusú, tehát az igekötő nem változtatja meg az aspektusértéket, csak explicit módon jelzi):

(29) *Az chemĵ Rĵbacĵ Marthonnak vezeth egĵ tehenĵe, fokta az chordasra, hogĵ w mĵath el vezet az tehenĵ.* (1584, i.m. 76)

A *meg* olyan ige is perfektíválható, melyet később más igekötővel kezdtek el használni (a következő példákban ma *el* igekötős az adott jelentésnek megfelelő alak), illetve ugyanezzel az igekötővel mást jelent, mint a mostani alak:

(30) *zolgaĵa zablĵath kĵ vonta es echer chapoth zablĵawal bĵrohoz, de nem talalta megh zablĵawal.* (1584, Úsz. 77)

(31) *mastan ispan vramerth mĵnden bvnet megh engete* (1583, Úsz. 209)

(32) *az bĵro vram w Naga zolgaĵath megh verte es megh fokta* (1582, Úsz. 208)

Olyan igekötős ige is előfordul *meg* igekötővel, melyet ma nem igekötővel használunk (*adósa marad*):

- (33) (...) *Lwkacz Orban* (...) **marath megh** *wram w̄ Naganak egy fonth borsal.* (1582, Úsz. 71)

Az igekötők jellemzően a *-t* jeles múlt időhöz kapcsolódnak, a többi múlt idő közül a *-t volt* típusú régmúlttal állhat még (összesen csupán 6 esetben), pl:

- (34) *k̄y wḡyan czak̄y Zölös̄y Janos p̄ynchejett föl törthe woth, es walam̄y kewes borath w̄jtte woth el eg fazekkel, k̄yt akkoron j̄s nala talalthanak, hog meg fogtak* (1582, Úsz. 67)

Néhány (összesen 10) esetben jelen idejű igealakhoz kapcsolódik az igekötő, ekkor általában jövő időre vonatkozik (a befejezett aspektusú jelen idejű igekötős igékre ez ma is érvényes):

- (35) *Swadalmath föl nem wette wona harm̄jcz forjnterth, k̄yt meg b̄jzonj̄et harom emberrel.* (1582, Úsz. 68)

## Összegzés

Az általam vizsgált szövegekben az igeidők aspektuális szerepe már nem kifejezetten meghatározó, leginkább a  $\emptyset + volt$  típusú múlt idő fejez ki aspektualitást: imperfektív aspektust. A folyamatosságot a középmagyar kor elején igeidőváltogatással, frekventatív képzőkkel is ki lehetett fejezni (amellett, hogy természetesen az ige alapjelentése maga is kifejezhetett-kifejezhet folyamatosságot), erre azonban a vizsgált szövegekben csak egy példa adódott. A folyamatos aspektus tehát morfológiailag kevésbé látszik jelöltnek, vagy legalábbis sokkal kevésbé, mint a perfektív aspektus. Az igekötők ezekben a korai középmagyar kori szövegekben már rendkívül elterjedtnek látszanak: az aspektuális szembenállás legfőbb eszköze a korban már leginkább az igekötő, mely főként (de nem kizárólag) perfektíváló szerepű.

## Hivatkozások

### Szakirodalom

- Bárczi Géza 1975. *A magyar nyelv életrajza*. Gondolat. Budapest.
- Bertinetto, Pier Marco–Delfitto, Denis 2000. Aspect vs. Aspectuality: Why they should be kept apart. In: Dahl, Östen (szerk.): *Tense and Aspect in the Languages of Europe*. Typology of Languages in Europe. Mouton de Gruyter. 189–227.
- Bybee, J. 1994. The grammaticization of zero: Asymmetries in tense and aspect systems. In: Pagliuca, W. (szerk.): *Perspectives on grammaticalization*. Benjamins. Amsterdam/Philadelphia: 235–54.

- Bybee, J. 2003. Mechanisms of change in grammaticization. In Tomasello, M. (szerk.): *The new psychology of language. Cognitive and Functional Approaches to Language Structure*. Vol.2. Lawrence Erlbaum. New Jersey/London. 145–67.
- Comrie, Bernard 1976. *Aspect*. Cambridge University Press. Cambridge.
- D. Mátai Mária 1991. Az igekötők. In: *A magyar nyelv történeti nyelvtana I*. Akadémiai Kiadó Budapest. 433–42.
- D. Mátai Mária 1992. Az igekötők. In: *A magyar nyelv történeti nyelvtana III*. Akadémiai Kiadó. Budapest. 662–95.
- D. Mátai Mária 2003. Szófajttörténet. Az igekötők. In: Kiss Jenő–Pusztai Ferenc (szerk.): *Magyar nyelvtörténet*. Osiris. Budapest. 411–6; 645–7.
- E. Abaffy Erzsébet 1983. Latin hatás a XV–XVI. századi magyar igeragozásban. In: Balázs János (szerk.): *Areális nyelvészeti tanulmányok*. Tankönyvkiadó. Budapest. 113–83.
- E. Abaffy Erzsébet 1991. Az igemód-és igeidőrendszer. In: Benkő Loránd (szerk.): *A magyar nyelv történeti nyelvtana I*. Akadémiai Kiadó. Budapest. 104–21.
- E. Abaffy Erzsébet 1992. Az igemód-és igeidőrendszer. In: Benkő Loránd (szerk.): *A magyar nyelv történeti nyelvtana III*. Akadémiai Kiadó. Budapest. 120–66
- É. Kiss Katalin 2004. Egy igekötőelmélet vázlatja. *Magyar Nyelv* 100: 15–42.
- É. Kiss Katalin 2005. Az ómagyar igeidőrendszer morfoszintaxisáról. *Magyar Nyelv* 101: 420–35.
- Egg, Markus 1994. Aktionsart und Kompositionalität. *Studia Grammatica* XXXVII. Akademie Verlag. Berlin.
- Fabó Kinga 1978: Gyakorító és mozzanatos képzők a mai magyar nyelvben. *Magyar Nyelv* 74: 453–64.
- Forgács Tamás 2003. Lexikalizálódási és grammatikalizálódási folyamatok frazeológiai egységekben. *Magyar Nyelv* 99: 259–73.
- Givón, Talmy 2001. *Syntax*. Vol. I. Benjamins. Amsterdam/Philadelphia.
- Himmelmann, N. P. 2004. Lexicalization or grammaticization? Opposite or orthogonal? In Bisang, W.–Himmelmann, N. P.–Wiemer, B. (eds.): *What makes grammaticalization? A Look from its Fringes and its Components*. Mouton de Gruyter. Berlin. 21–42.
- J. Soltész Katalin 1957. Az elbeszélő múlt kihalása. *Magyar Nyelv* 53: 127–38.
- J. Soltész Katalin 1959. *Az ősi magyar igekötők (meg, el, ki, be, fel, le)*. Akadémiai Kiadó. Budapest.
- Jászay László 1983. *Лекции по глагольному виду*. Tankönyvkiadó. Budapest.
- Kiefer Ferenc 1996. Az igeaspektus areális-tipológiai szempontból. *Magyar Nyelv* 92: 257–68.
- Kiefer Ferenc 1998. Aspektuális igeosztályok és az aspektus formális ábrázolása. In: Büky László–Maleczki Márta (szerk.): *A mai magyar nyelv leírásának módszerei III*. Szeged. 79–91.
- Kiefer Ferenc 2006. *Aspektus és akcióminőség különös tekintettel a magyar nyelvre*. Akadémiai Kiadó. Budapest.

- Kiefer Ferenc–Ladányi Mária 2000. Igekötők. In Kiefer Ferenc (szerk.): *Strukturális magyar nyelvtan 3. Morfológia*. Akadémiai Kiadó. Budapest. 453–519.
- Németh Renáta 2001. Múlt idejű igerendszerünk a korai középmagyar korban. In: Büky László–Forgács Tamás (szerk.): *A nyelvtörténeti kutatások újabb eredményei II. Magyar és finnugor alaktan*. Szeged. 131–9
- Nicolle, S. 2007. The grammaticalization of tense markers: A pragmatic reanalysis. In Saussure, L.–Moeschler, J.–Puskas, G. (eds.): *Tense, Mood and Aspect. Theoretical and Descriptive Issues*. Amsterdam/New York. 47–65.
- Pátrovics Péter 2004. Az aspektus története és tipológiája. *Philosophiae Doctores*. Akadémiai Kiadó. Budapest.
- Sárosi Zsófia 2003. Az igejelek. In: Kiss Jenő–Pusztai Ferenc (szerk.): *Magyar nyelvtörténet*. Osiris. Budapest. 152–5; 362–5; 614–5.
- Smith, Carlota 1991. *The parameter of aspect*. Kluwer. Dordrecht.
- Szabó Zoltán 1960. Az igeképzők jelentése és az igék történéstartama. *Magyar Nyelvőr* 84: 7–80.
- Szili Katalin 1995. Az igekötős igék képzéséről (Elméleti fejtegetések és gyakorlati vizsgálatok). *Dolgozatok a magyar mint idegen nyelv és a hungarológia köréből*. 32. Budapest.
- Tanos Bálint 2008. Joan Bybee nyelvelmélete. *Általános Nyelvészeti Tanulmányok* 22: 537–66.
- Tommola, Hannu 2000. Progressive aspect in Baltic Finnic. In: Dahl, Östen (szerk.): *Tense and Aspect in the Languages of Europe*. Typology of Languages in Europe. Mouton de Gruyter. 655–92.

#### **Források**

- Matvejev, Sergej [Матвеев, Сергей] 2005. *Чорыглэсь лушкам кылбуранъёс*. Izsevszk.
- Varga Endre (szerk.) 1958. *Úriszék. XVI – XVII. századi perszövegek*. Akadémiai Kiadó. Budapest.
- Rédei Károly 1978. *Chrestomathia syrjaenica*. Tankönyvkiadó. Budapest.

Horváth Laura  
larcsi@gmail.com





# Rendszertörténet, kronológia, területiség. Egy nagy ívű tendencia szerkezetéről és mozgásáról

Juhász Dezső

A nyolcvanéves Murádin Lászlónak,  
az erdélyi magyar nyelvöldrajz  
kiemelkedő kutatójának ajánlom.

1. Tanulmányomban<sup>1</sup> abból a hipotézisből indulok ki, hogy a romániai magyar nyelvterületen, azon belül is főleg a Mezőségen a középső nyelvállású rövid magánhangzók körében megfigyelhető tendenciaszerű nyíltabbá válások – zárt *ĕ* > nyílt *e*, *o* > *a*, *ö* > nyílt *æ* – egymással összefüggő, egymást erősítő folyamatok tükröződései. E kérdéskör nyelvtörténeti, **rendszertörténeti** összefüggéseivel a számos szinkrón nyelvjárási megfigyelés, adatközlés ellenére a szakirodalom még keveset foglalkozott. (A rendszertörténeti, ezen belül a hangtörténeti folyamatok átfogóbb, gyakran láncolatszerű vizsgálatának szükségességéről és módszertani problémáiról l. pl. Kenesei 1995: 282–286; Hegedűs 2006, további szakirodalommal, ill. nyelvöldrajzi támogatásáról: Deme 1956, Imre 1971b.) Az ide tartozó jelenségekről a legalaposabban, legmódszeresebben szinkrón nyelvjárási szempontból Murádin László kolozsvári dialektológus írt a *Nyelv- és Irodalomtudományi Közlemények* hasábjain.<sup>2</sup> Murádin, aki egymaga gyűjtötte össze A romániai magyar nyelvjárások atlaszának (RMNyA.) anyagát, folyamatosan összegezte a terepen szerzett tapasztalatait, szembeállítva azokat a dialektológia addigi eredményeivel, és számos, rendszertanilag is hasznosítható gondolatot fogalmazott meg (témánkkal kapcsolatban l. különösen a következőket: Murádin 1980, 1986, 1989).

Az RMNyA. utolsó kötete is megjelent, a 11 részes sorozat teljessé válva gazdag és megbízható anyagot kínál a nyelvi, néprajzi és településtörténeti vizsgálatok számára. Az atlaszkiadás 17 éve alatt szerkesztőként magam is mintegy félszáz tanulmányban, előadásban, cikkben hívtam fel a figyelmet a

---

É. Kiss Katalin – Hegedűs Attila (szerk.) 2011. *Nyelvmélet és diakronia*. PPKE BTK Elméleti Nyelvészeti Tanszék – Magyar Nyelvészeti Tanszék. Piliscsaba. 225–246.

<sup>1</sup> Készült az OTKA 68951 számú pályázatának a támogatásával.

<sup>2</sup> Válogatott tanulmányai „Erdélyi magyar nyelvöldrajz. Nyelvészeti tanulmányok” címmel 2010 őszén jelentek meg a nagyváradi Europrint Könyvkiadó gondozásában.

nyelvföldrajz szinkrón és diakrón hasznosítási lehetőségeire. A romániai magyar nyelvjárások atlasza a magyar nagyatlasznak (MNYA.) és az erdélyi, moldvai regionális atlaszoknak az adataival, tanulságaival kiegészítve új korszakot nyit a magyar dialektológiában és nyelvtörténetben, illetve a két területet egyesítő történeti nyelvföldrajzban, ha immár az adatgyűjtésről és közzétételéről a feldolgozásra helyeződik át a hangsúly. Tanulmányomban az atlasz szerkesztése során szerzett dialektológiai tapasztalatokra is messzemenően támaszkodtam.

**2.** Előadásom a nyelvföldrajz azon közismert alapelveire épít, hogy a többtémű nyelvtörténeti változások jelentős része leképeződik a nyelvjárási formák és részrendszerek területi megoszlásában. A szinkroniában egymás mellé rendeződött változási fokozatok többnyire a történeti mozgások egymásutániségát rögzítik, így módszeres elemzéssel a statikus formációk dinamikus folyamatábrákká, „diaszisztémákká”, levezetéseké alakíthatók (vö. Juhász 2006, a nyelvjárásközi folyamatokról bővebben l. uő 2009). A nyelvjárásokban élénk táru- ló kép hangtani, alaktani és jelentéstani rendszermozgások rekonstruálására is alkalmas, különösen a nagy számmal adathozható jelenségek körében. A nyelvatlaszok egyidejű mintavételükkel, összemérhető nyelvi anyagukkal és viszonylag egyenletes térbeli adatszolgáltatásukkal kedvező feltételeket nyújtanak a strukturális vizsgálatok, ezen belül is különösen a hangtan számára.

A választott témához visszakanyarodva: a középső nyelvállású rövid magánhangzók nyíltabbá válása legerőteljesebben, legkiterjedtebb formában az erdélyi Mezőségen érvényesült, ezért a figyelmet erre a területre összpontosítjuk.

**3.** Az ómagyar kortól napjainkig tartó ide vonható nyelvjárási hangtörténeti mozgások első fontos jelenségek köre a zárt *ë* fokozatos visszaszorulása és fonológiai szerepvesztése (*ë* > *e*). A rövid magánhangzók rendszerében ábrázolva:

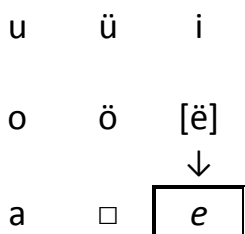

1. ábra: A nyílt *e*-és helye a rövid magánhangzók és a nyíltabbá válás rendszerében<sup>3</sup>

A folyamat koraiságát jelzi, hogy a zárt *ë* hiányát vagy csak nyomokban megmaradó jelenlétét mutató nyelvjárások – északkeleti, mezősi (valamint

<sup>3</sup> A szögletes zárójel itt és a következő ábrákban a megjelölt hang csökkenő megterhelésére utalnak. A dupla zárójel a jelentősen meggyengült rendszerbeli pozíció jele. Az üres négyzet a még vagy már nem létező, tehát a születő vagy kihalt hang **helyének** jelzésére szolgál. A sötét nyílak az erősödő, a világosak a már gyengülő változási irányokat, tendenciákat mutatják.

Moldvában az északi csángó) – széles területet fognak át (hasonlóan Horger 1934: 72), és a zárt *ë* szórványos megmaradásából a visszaszorulás fokozatai nem vagy alig rekonstruálhatók. (A zárt *ë* ↔ nyílt *e* fonetikai és fonológiai különbség az uráli-finnugor kor örökségeként megvolt már az ősmagyar nyelvben is.) Murádin László leginkább a nyílt *e*-zés és zárt *ë*-zés izoglosszáit tudja megragadni a romániai magyar nyelvjárásokban (1980). Térképen is szemlélteti például a moldvai (csángó), a nyugati székely, a kalotaszegi és a szilágysági ütközőzónát. A 175. lap Moldva-térképén jól látható, hogy a mezőségi eredetű északi csángó települések, Kelgyeszt (68), Szabófalva (69), Balusest (74), valamint a nyelvjárás-tipológiailag ugyancsak ide sorolható, de régióon belüli nyelvjárásszigetként számon tartott Ploszkucény (43) tartozik a nyílt *e*-ző csoportba. Benkő Loránd szerint az északi csángók alkotják a moldvai magyar telepések legkorábbi csoportját, első falvaik már a XIV. század elején megjelenhettek a Szeret folyó vidékén, de kivándorlásuk a Mezőség tájairól nyilván több hullámban tartott (1990: 39). A Bákó környéki déli csángók szubsztrátuma ugyancsak mezőségi gyökerű, de olyan erős székely felső réteget (szupersztrátumot) kapott, hogy a zárt *ë*-zés csupán meggyengült, de fonológiai helyzetét a nyelvjárás-keveredés nem kezdte ki. A déli, székelyes csoport zárt *ë*-zése a kibocsátó székely régióhoz hasonlóan szilárd (vö. Murádin 1980: 176). Példák az északi csángóban reliktumként megmaradt zárt *ë*-ző szavakra (az adatok hangszín-variációinak tükröztetésétől – legyenek azok magán- vagy mássalhangzóbeliek – eltekintünk): *ëggy* (Kelgyeszt, Szabófalva, Balusest, Ploszkucény), *kendër* (Kelgyeszt, Szabófalva, Balusest, Ploszkucény: nyílt *e*-vel váltakozva), *pëtrëzelyëm* (Szabófalva, nyílt *e*-vel váltakozva), *petrëzel'ëm* (Ploszkucény) stb. Míg a moldvai nyelvjárásokban a migrációs hatásokat kell fokozottan szem előtt tartanunk, addig a székely és mezőségi régió határán, valamint a kalotaszegi, szilágysági nyelvjárásokban a természetes megoszlás, elkülönülés folyamatait. Ez utóbbiakban még sok kiaknázatlan lehetőség van a szinkrón fokozatiság és a történeti folyamatok összefüggéseinek feltárására, különösen a sűrű kutatópont-hálózatú regionális atlaszok felhasználásával. (Horger [1934: 73] pl. felteszi, hogy mind a nyílt *e*-zés, mind a nyílt *a*-zás elindításában fontos szerepet játszottak azok a szavak, amelyek az előző szótagban ugyanilyen hangot tartalmaztak: *kezdëk* > *kezdëk*, *adok* > *adok* stb., nyelvföldrajzi „bemérésük” tehát fontos feladat lesz.<sup>4</sup>)

A zárt *ë* visszaszorulásának rendszertani és területi eseménytörténete részleteit tekintve még tovább vizsgálendő, nemcsak a romániai magyar nyelvjárásokban, hanem például az északkeleti régió ütközőzónáiban is. – Itt szándékosan nem térünk ki a labiális *ö*-zésnek a zárt *ë*-zést gyengítő hatására. Ez területileg is más góci (dél-dunántúli és dél-alföldi központú), és rendszertörténetileg is más gyökerű folyamat, amely nemigen került kölcsönhatásba a nyílt *e*-zéssel.

<sup>4</sup> A területiség és kronológia korai történeti nyelvföldrajz összekapcsolásának értékes adaléka a következő Horger-megállapítás is: „Azért kell az ilyen (*a* és *e* utáni) *adok* > *adok*, *kezdëk* > *kezdëk*-féle eseteket legrégebbe tartanunk, mert a nyíltabbá válás területének széléig (legalább a Kisküküllő és Nyárad völgyében) még csak ezek jutottak el.” (uo.).

4. A nyíltabbá válás következő felvonása az úgynevezett **mezőségi a-zás**. A rövid magánhangzók rendszerében és a nyíltabbá válás feltett menetrendjében ezt így ábrázolhatjuk:

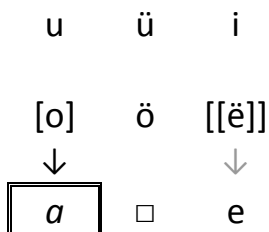

2. ábra: A nyílt a-zás helye a rövid magánhangzók és a nyíltabbá válás rendszerében

Az a-zás egymást követő fokozataiból Murádin László a modern nyelvföldrajz eszközeivel az RMNyA. kutatópontjain hét lépcsőfokot rekonstruált (1989, itt a korábbi szakirodalom is megtalálható). Ezek a következők (i. m. 25 – a gondolatjelek után a saját megjegyzéseimmel):

- A) Csak megelőző szótagbeli *a* után van *o* > *a* váltás: „toldalékban, toldalék előtt, valamint többtagú<sup>5</sup> szavak hangsúlytalan szótagjában”, pl. *asztalan, ablakat, akarak, adam, abrancs.* – Vagyis hangsúlytalan a-zás, *a* utáni szótagban, az *a* hang által generálva.
- B) Minden toldalékban és toldalék előtti szótagban, kivéve, ha a megelőző szótagban *á* hang van; l. az előbbi típusú példákat, az ilyen kivételekkel, mint *gágog, sáros, fázok, hászhoz*, valamint a tőszókat, pl. *abroncs.* – Azaz lényegében hangsúlytalan a-zás toldalékban és a toldalék előhangzójában, de az *á* hang által korlátozva.
- C) Több szótagú szavak hangsúlytalan szótagjában, kivéve ha az előző szótagban *á* és *o* hang van; l. az előző típusú példáit és kivételeit, további ilyen ellenpéldákkal: *homlokom, forog, rokonok, bolond, korom.* – Az előző típus, de az *á*-n kívül az *o* is bent van a szűrőben. (Mivel erősebb a szűrés, mint a B) csoportban, a B)-nek és a C)-nek szerintem helyet kellene cserélnie.)
- Cs) Több szótagú szavak hangsúlytalan szótagjában, „megelőző *o* után is, de *á* után nem”, pl. *ablakat, akarak, malam, forag, boland*, de *három, járok.* – Hasonlít a B) csoportra, de ott a toldalék és toldalék előtti szótag van kiemelve.
- D) Minden hangsúlytalan helyzetben, „megelőző *á* és *o* után is”, pl. *ablakat, akarak, malam, forag, boland, háram, várak* `várok`.
- [E) – Ilyen pont nincs.]

<sup>5</sup> A „többtagú” itt több szótagút jelent (J. D.).

- F) Hangsúlyos helyzetben is, „de a szótagzáró *l, r, j* előtt csak igen szórványosan”, pl. *damb, razs, baland, bagár, de tolvaj* (~ *talvaj*), *tollú* (~ *tallú*), *korsó* (~ *karsó*), *hordó* (~ *hardó*), gyakran hosszú vagy félhosszú (megnyúlt) *o*-kkal.
- G) Teljes *a*-zás, hang- és alaktani kötöttség nélkül.

Az északi csángók eredetéről írt tanulmányomban (Juhász 2004: 170) ezeket a fokozatokat 3 csoportba vontam össze (gyenge, közepes, erős *a*-zás), és térképen is ábrázoltam (lásd a jelen tanulmány 1. sz. térképmellékletét is). Ez jól mutatja, hogy az *a*-zás kétfócú jelenség a Mezőségen: van egy Felső-Maros vidéki és egy Maros–Küküllő közti központja.

Murádin azt is elmondja, hogy példái kiválogatásában tekintettel volt a következő hang- és alaktani pozíciókra: *a*-zás toldalékban, toldalék előhangzójában, toldalék előtti (tő)magánhangzóban, *a* után, *á* után, *o* után, *i, ó, u, é* utáni szótagban, *l, r, j* előtti szótagban. Az A) csoportot mindössze egy kutatópont (L: 8, Nyárádszentmárton) alkotja, a teljes *a*-záshoz 16 kutatópont tartozik.

A differenciáltságnak ez a mértéke arra utal, hogy a nyílt *a*-zás kevésbé régi, mint a nyílt *e*-zés, és folyamata még nem zárult le: „A fentebb körvonalazott típusok olykor nem tisztán, mereven elválasztható módon jelentkeznek; az egyik típusból a másikba az átmenetnek számos jelét tapasztalhatjuk, mely főleg az ejtés ingadozásában, a realizáció nyíltsági fokában nyilvánul meg. A típusok között[i] példák, ellenpéldák több-kevesebb eltolódásának oka abban rejlik, hogy nem megállapodott jelenségről van szó, s ezért sok adatban ingadozó ejtést találunk.” (Murádin 1989: 25.)

Az *o > a* váltások nemcsak területileg terjedtek szét egyre nagyobb körben, hanem nyelvrostertani helyfoglalásuk is viszonylag jól nyomon követhető: az utolsó szótagban megjelenve, a hangsúlytalan szótagokban előrehaladva, végül pedig a hangsúlyos első szótagban is érvényesítették a tendenciát. „Mint Benkő megállapítja (Nyjtört. 90) az *a*-zás hasonulásos eredetű: a nyíltabbá válás az *a*-t tartalmazó szótagok után jelent meg, s terjedt át – hangsúlytalan helyzettől hangsúlyos helyzet felé haladva – a többi *o*-t tartalmazó szótagokra is. Hogy ez a fejlődés nem volt egyenes vonalú, annak oka, hogy az *o > a* nyíltabbá válást keresztezte más, ellentétes irányú hangváltozás. Ilyen a mezősegi nyelvjárásnak főleg a nyugati felében (...) megtalálható *á* utáni *o*-zás” (Murádin uo.), amely semlegesíti a hangsúlytalan nyíltabbá válást, pl. *járom, várok* stb. az elvárt *járam, várak* helyett.

**5.** Ugyancsak több fokozatú az *ö* hang nyíltabbá válása, amely bizonyos mezősegi nyelvjárásokban progresszív, azaz előreható labializációval megerősítve egy új alsó nyelvállású hangot is életre hívott, a nyílt *æ*-t. Mivel egy korábban nem létező hang megteremtése és megszilárdítása az egyik legnagyobb „teljesítménye” egy nyelvnek vagy nyelvjárásnak, érthető, hogy rendszertanilag és kronológiailag is a kései változási szakaszhoz köthető (l. a következő pontban).

A nyílt *æ*-zés területi körein kívül, a gyenge fokú *a*-zás izoglosszáit megközelítve – tehát egy megelőző szakaszban – áthidaló megoldás is megragadható, amely az *ö* hangot úgy viszi le alsó nyelvállásba, hogy az alatta levő „üres hellyel” (□) szomszédos *e*-t teszi meg utódhangnak, amely eleget tesz a nyíltsági követelménynek, de feladja a labiális jegyet, l. a hangsúlytalan szótagban: *tükör* > *tüker* (RMNyA. VI. 1793.), *sütök* > *sütek* (RMNyA. VII. 1848), *ütök* > *ütek* (RMNyA. XI. 3182), lásd a 2., 3., 4. számú térképet, az utóbbi kettőnél szimbólumos kartográfiai kiemeléssel is. A rövid magánhangzók rendszerében ábrázolva:

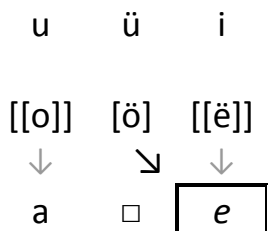

3. ábra: A nyílt *æ*-zést megelőző *ö* > *e* változás

Természetesen ennek a „hanghelyettesítéses” nyíltabbá válásnak is vannak fokozatai, amelyek a hangkörnyezet függvényében segítik vagy gátolják az *ö* > *e* változást. Például az előző szótagi *ü* nem, az *ö* viszont gátolja a nyitódás folyamatát, azaz az *ü* gyengébb asszociatív hatást fejt ki a labiális jegy megőrzésében, tehát nem gátolja a nyílt *e* létrehozását, ellenben az *ö* megakadályozhatja, mivel teljes egyezése révén „megfogja” a rá következő *ö*-t. Ez az asszociatív hatás olyan erős lehet a mezősegi nyelvjárások egy részében, hogy még az eredeti, etimologikus *e*-t is képes *ö*-re váltani, pl. *örög*, *cövök*, *ötvön*. Az asszociatív labializáció tehát itt másodlagosan záródást idéz elő. A nyíltabbá válás erős tendenciáját azonban ezek a „keresztirányú folyamatok” nem tudják megállítani. A jelenség területi centrumában, a Küküllők vidékén az említett *örög*, *cövök*, *ötvön*-féle labializált formák az alsó nyelválláson is megjelennek, immár az új, nyílt *æ*-vel: *æræg*, *cævæk*, *ætvaen* stb. (l. a következő pontot is).

**6.** Fáziskéséssel tehát, de ezt követően megjelenik a nyílt *æ* hang is, és egyre több pozícióban, egyre több lexémában regisztrálható. A korábbiakhoz hasonlóan ábrázolva:

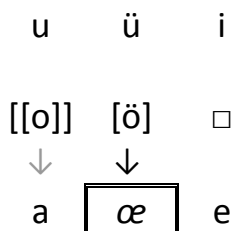

4. ábra: A nyílt *æ*-zés helye a rövid magánhangzók és a nyíltabbá válás rendszerében

Az  $\ddot{o} > \alpha$  hangváltozási folyamatról nyilatkozva Horger felteszi, hogy ez esetben is a hangsúlytalan szótagból indul a változás (1934: 71–72): „úgy, hogy az  $\ddot{o}$  nyíltabbá válása megteremtette a nyelvünk hangrendszeréből addig hiányzott (és a magyar nyelvterület egyéb vidékein még ma is hiányzó)  $\alpha$  hangot is; ott tehát már nem  $e$ , hanem  $\alpha$  lépett a korábbi  $\ddot{o}$  helyébe” (uo. 72). Murádin László a nyelvföldrajzi adatok alapján vitatja, hogy ez a nyitódás a hangsúlytalan szótagban indult volna el (1986: 122), jöllehet a többi hang változástörténete ezt a feltételezést erősítené meg. Szerinte a nyelvjárasterület<sup>6</sup> középső részén akkor látunk hangsúlytalan  $\alpha$ -t, ha a megelőző szótagban is ez áll. Ez a szabályosság arra figyelmezteti a hangtörténészt, hogy a keletkezéstörténet első fázisában különös jelentőséget tulajdonítson a már említett előreható magánhangzó-hasonulásoknak, amelyek indukálói épp olyan hangok, amelyek önmaguk tükörképét hozzák létre az utánuk következő (hangsúlytalan) szótagban:  $/e + \ddot{e}/ \rightarrow /e + e/$ ,  $/a + o/ \rightarrow /a + a/$ . A nyíltsági jegyek feltüntetésével:  $/alsó + középső/ \rightarrow /alsó + alsó/$ . Ennek mintáját követve tehát hangsúlytalan szótagban valóban csak akkor generálódhatna nyílt  $\alpha$ , ha ugyanez a hang már ott állna a megelőző – tipikusan hangsúlyos – szótagban; l. mégis a zselkyi nyelvjárásból Murádin által idézett *öklæ* formát (1986: 128), továbbá néhány nyelvjárászigeten felbukkanó ilyen adatokat, mint RMNyA. VI. 1848. *sütæk*: U: 8, XI. 3182. *ütæk*: J: 2, R: 1, N: 2. Ezek szerint az új hang bölcsője inkább az első szótag lenne. Erre utal az is, hogy pl. a *törje* térképén (l. RMNyA. XI. 3244., 5. sz. térk.) vannak *törjö*, *tærjæ*, *tærje*, de nincsenek *törjæ* alakok. A progresszív hasonulás tehát ezekben az esetekben a labialitást érvényesítette. A kérdés további vizsgálatot érdemel, immár a számítógépes adatelemzést és gépi kartográfiát is alkalmazva.

Murádin – az  $a$ -záshoz hasonlóan – megkísérli az  $\ddot{o}$  hang visszaszorulásának területileg is megragadandó rendszertani fokozatait felvázolni (uo. 125, vö. még Imre 1971a: 222–3):

- „A) Hiányzik az  $/\ddot{o}/$  fonéma toldalékokban és szórványosan a toldalékok előtti kötőhangok helyén;
- B) Hiányzik az  $/\ddot{o}/$  fonéma hangsúlytalan helyzetben, csak a hangsúlyos  $/\ddot{o}/$  után nem[,] tőszóban (pl. *üszek*, *ütett*, de *ördög*, *ökör*, *gödör*, ugyanakkor *ördögek*, *ökrek*, *gödret*);
- C) Hiányzik az  $/\ddot{o}/$  fonéma minden hangsúlytalan helyzetben, az *ördeg*, *öker*, *göder* esetekben is;
- D) Hiányzik az  $/\ddot{o}/$  fonéma minden hangsúlytalan helyzetben, csak a hangsúlyos  $/\ddot{o}/$  után nem (pl. *tüker*, *sütett*, de *ördög*, *köhög*), és ugyanitt hiányzik az  $/e/$  fonéma is hangsúlyos  $/\ddot{o}/$  után (pl. *örög*, *kövöt*, *össző* stb.).”

<sup>6</sup> Itt feltehetőleg a nyílt  $\alpha$ -zés területére gondol, nem a földrajzi, regionális értelemben vett Mezőségekre.

7. A nyíltabbá válási folyamat egyik vonala tehát fonémavesztéssel ( $-ë$ ), a másik pedig új hang keletkezésével ( $+\alpha$ ) járt. A nyílt  $\alpha$  mindvégig az eredetibb, középzárt  $ö$  alternánsa marad, önálló fonéma státust nem kap, mivel mindig annak a helyén, annak a funkciójában jelenik meg (vö. Murádin 1986: 126 is). Ebben a tekintetben hasonló a helyzete, mint a palóc illabiális  $\acute{a}$ -nak vagy a dunántúli és székely legalsó nyelvállásfokú  $\ddot{a}$ -nek. Figyelemre méltó és rendszertörténetileg kulcsfontosságú, hogy az erősen nyílt  $\alpha$ -zű mezőségi nyelvjárások egyúttal nyílt  $a$ -zók és nyílt  $e$ -zók, és minden nyílt  $a$ -zóról is elmondható, hogy alapvetően nyílt  $e$ -zű. Ezt egy koncentrikus ábrán így szemléltethetjük:

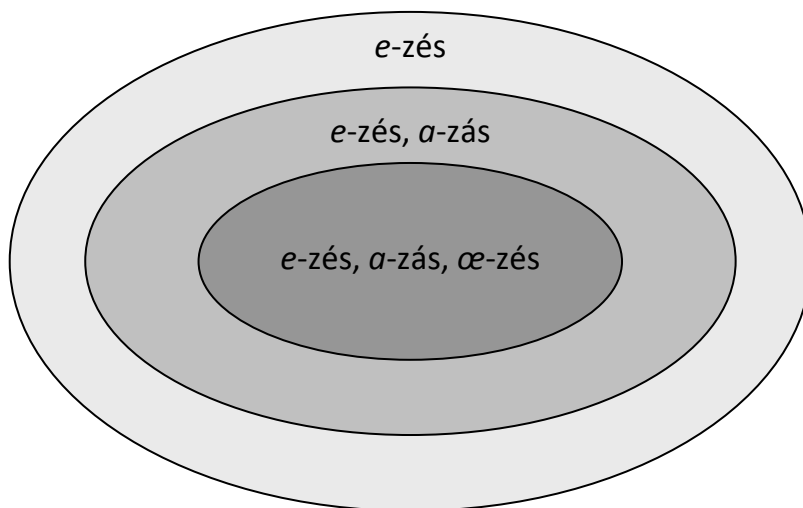

5. ábra: A nyíltabbá válást mutató keleti nyelvjárások „bennfoglaló” jellege

A részfolyamatok relatív kronológiáját – a lehetőségek határain belül – gondos összevető vizsgálatokkal kell megállapítani, illetőleg pontosítani. Hogy a „forráshang > célhang” változási sorozatban az  $e$ -zést tesszük az első, az  $a$ -zást a második, az  $\alpha$ -zést a harmadik helyre, azt az általános magyar hangtörténet oldaláról is megtámogathatjuk: a célhangok (és részben a forráshangok) tartománya ugyanis különböző korú elemeket tartalmaz. A nyílt  $e$  és a zárt  $\ddot{e}$  a magyar hangrendszer stabil eleme az alapnyelvek korától napjainkig, az  $ö$  és az  $a$  lényegében a korai ómagyar korban alakult ki és terjedt el (az utóbbi a palóc régió kivételével), az  $\alpha$  pedig valószínűleg középmagyar kori lehet, szűk elterjedési hatókörrel. – Az  $a/e$  hangok utolsó szótagi megterheltségének erősödését egy alaktani analógia is segíthette: számos alapnyelvi eredetű és ősmagyar primer toldalék rögzült alsó nyelvállású előhangzóval vagy tartotta meg az alsó nyelvállású előhangzós változatát, pl. *házam, kertem, házak, kertek, házat, kertet, házas, kertes, házal, kertel; bátran* stb. – A mezőségi nyíltabbá válási tendencia tehát jelentős részben az ómagyar korban elindult folyamatok továbbvivője, kiteljesítője.



Tudnunk kell ugyanakkor azt is, hogy egy új hangváltozási szakasznak nem feltétele az őt megelőző lezárulása. A változási folyamatok állandó jellemzője a statisztikailag leírható növekedés, illetve csökkenés. Ezzel összefüggésben felmerül az a kérdés is, hogy egy rendszertanilag erősen meggyengült hang teljesen eltűnik-e a színről. A nyelvjárási tapasztalatok azt mutatják, hogy nem. A nyitódási tendenciát erősen érvényesítő nyelvjárások is őriznek például zárt *ĕ* hangokat, de vagy már olyan szórványosan, hogy fonológiaiilag nem értékelhetők önálló funkcionális egységnek, vagy pedig más fonémák alternánsaiként jelennek meg. Így például az említett zárt *ĕ* lehet az *é* rövidüléssel keletkezett változata, vagy a nyílt *e* helyén felbukkanó ejtésvariáns. A Mezőség egyes településein – belső fejlődés eredményeképpen – kötött fonémaként is felbukkanhat zárt *ĕ*, ugyanis az E/3. múlt idejű, palatális hangrendű igék személyragjai következetesen ilyen alakúak: *vittĕ, ütöttĕ* stb. Ez korábbi hosszú *é*-re mutat, amelynek a rövidülése annyira elhúzódhatott, hogy a szóvég, amely a nyíltabbá válás elején kapott szerepet, „lekéste” a zárt *ĕ* > nyílt *e* változást. (L. pl. az RMNyA. XI. kötet 3184. számú *ütötte* térképlapján a következő kutatópontok adatait: B: 2, 4, 6, D: 2, 4, E: 5, 8, F: 3, 8, G: 1, K: 1, L: 4, 18, 19, M: 5, T: 3).

**8.** A fejlődési fokozatok lépcsőzetességén kívül a területiség értelmezésében nagy jelentősége van még a jelenségócok (centrumok) kijelölésének, illetve az esetleges településtörténeti mozgások figyelembevételének. Ha például tudjuk azt a szabályt, hogy egy többtémű nyelvtörténeti változásnak az utolsó, legfiatalabb fázisa jelöli ki legpontosabban, legszűkebb határvonással az innováció(sorozat) központját, akkor az egyes (esetünkben *ĕ* > *e*, *o* > *a*, *ö* > *e*, *ö* > *æ*) hangváltozási gócok is egymásra vetíthetők. Ennek a vizsgálatnak az eredménye nemcsak arról győz meg bennünket, hogy az említett változások kibocsátó helye ugyanaz – a Maros és Küküllők meghatározott mezőségi szakasza –, hanem elkülöníthető egy Felső-Maros vidéki melléggóc is, amely feltehetőleg településtörténeti mozgással keletkezett. A fokozataiban és gócaiban egyaránt jól lokalizálható *o* > *a*, *ö* > *e*, *ö* > *æ* változás megengedi azt a feltételezést is, hogy a rendszertörténetileg ide kapcsolható nyílt *e*-zés egyik gócpontja szintén a Mezőség volt. A tendencia kelet → nyugat irányú mozgása természetes nyelvföldrajzi terjedéssel, a moldvai jelenléte – beleértve a nyílt *a*-zás jelenségét is – főleg településtörténeti okokkal magyarázható (l. az északi csángóknak, valamint a déli csángók szubsztrátumának mezőségi eredetét: Benkő 1990, Juhász 2004, a moldvai régió *a*-zására vö. Bura 1986). Az *ö* > *e* és *ö* > *æ* változás területi összefüggését a 6. sz. térkép szemlélteti néhány példán keresztül.

**9.** A fenti következtetések kellő óvatossággal még azzal is kiegészíthetők, hogy ha a honfoglaló magyarság Felső-Tisza vidéki, Szamos melléki csoportjai ugyanazon kései ősmagyar nyelvjárást beszéltek, mint a Mezőséget megszállók, akkor a nyílt *e*-zésben megmutatkozó mai hasonlóságuk a nyíltabbá válás kezdeti folyamatainak hasonlóságára vagy kronológiai egyezőségére is utalhat.

Csak míg a mezőségi csoportok továbbvitték a tendenciát a középső nyelvállású magánhangzókon, addig az északkeleti nyelvjárások befejezték az első felvonásnál, a zárt *ë* > nyílt *e* váltásnál. A székely nyelvjárásokat a tárgyalt nyíltabbá válási tendencia lényegében nem érintette, legfeljebb a Mezőséggel határos zónában figyelhető meg *a*-zó formák szerény mértékű megjelenése (pl. a Nyárádmentén). A moldvai régió székelyes csoportjával hasonló a helyzet: őrzik a zárt *ë*-zést, szemben az északi csángókkal, akiknél csak nyomokban maradt zárt *ë*, viszont közepes *a*-zás és gyenge nyílt *æ*-zés is megfigyelhető. (A nyílt *æ*-zés nyomai – feltehetőleg régióon belüli hatások eredményeképpen – a székelyes csángóban is felbukkannak, l. pl. RMNyA. 1848. *sütæk*: U: 8, 3182. *ütæk*: N: 2.) Ezek a strukturális és statisztikai jegyek arra utalnak, hogy – amint ezt az előző pontban már említettük – a moldvai magyarság északi csoportja az északi Mezőségről települt, és már a 14. században rendelkezhetett a felsorolt jellemzők alapjaival (l. Juhász 2004). A nyíltabbá válás folyamata sem állt le teljesen az új, moldvai környezetben, a gyenge fokú nyílt *æ*-zés belső fejlődés eredménye is lehet.

**10. A nyíltabbá válási folyamatok** esetleges **nyelvméleges követése** során számos korláttal szembesülünk. A korai adathiányon kívül megemlítendő, hogy a zárt *ë* ↔ nyílt *e*, valamint a (közép)zárt *ö* ↔ nyílt *æ* szembenállást helyesírástörténeti okok miatt nemigen tudjuk megragadni. Az *a*-zást a közép magyar kortól növekvő számú adattal dokumentálhatjuk (vö. Benkő 1957: 90), de a szövegek, szövegrészletek lokalizálhatósága és a korabeli nyelvi normához való változatos viszonya elbizonytalaníthatja a következtetéseinket. A leggazdagabb forrás e tekintetben az Erdélyi magyar szótörténeti tár, amely minden korlátja ellenére kiaknázásra vár.

**11. A jövőbeli tervek, lehetőségek** kapcsán említem, hogy folyamatban van nyelvatlászaink digitalizálása és egységes adatbázisba való integrálása. Különösen a sok ezer adatra épülő statisztikai vizsgálatok, valamint a jelenségek keresése és kartografikus megjelenítése kívánnak erőteljeses számítógépes támogatást (a számítógépes dialektológia hazai erőfeszítéseiről l. pl. Kiss 2001, Vékás 2007). Az ELTE-n folyó nyelvtechnológiai fejlesztések jelentős részben segítik a sokirányú kutatásokat (l. pl. a BihalBocs nevű szoftvert, amelyet Vékás Domokos és Varga Fruzsina Sára készítettek és fejlesztettek tovább: [www.bihalbocs.hu](http://www.bihalbocs.hu)). Ilyen körülmények között felértékelődik a nyelvatlászokra építő kontrasztív dialektológia jelentősége. A szinkron vizsgálatokon kívül a nyelvtörténet és a nyelvelmélet is még nagy lehetőségek előtt áll ezen a téren.

## Mellékletek

Lásd a következő oldalakon.

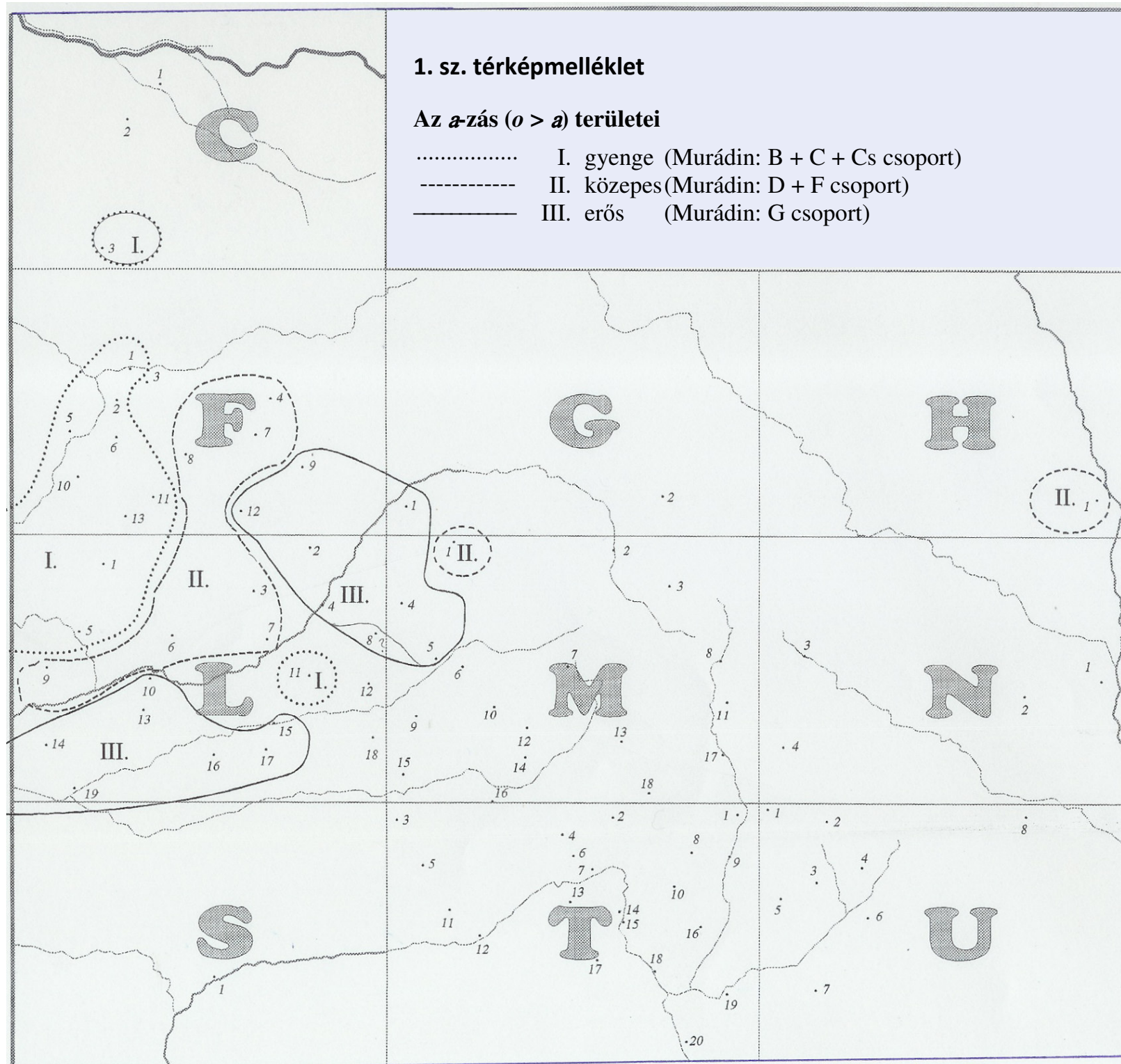

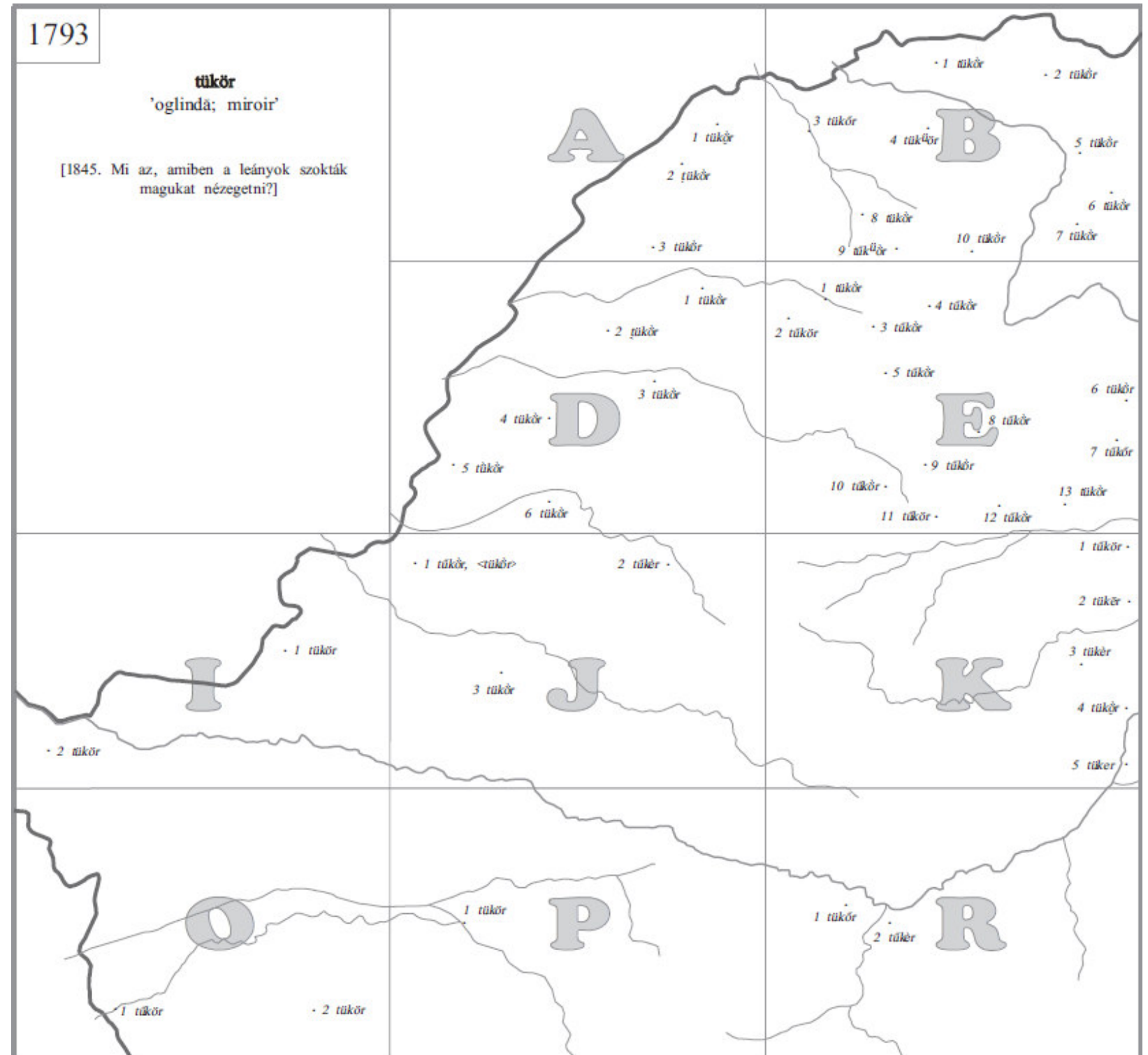

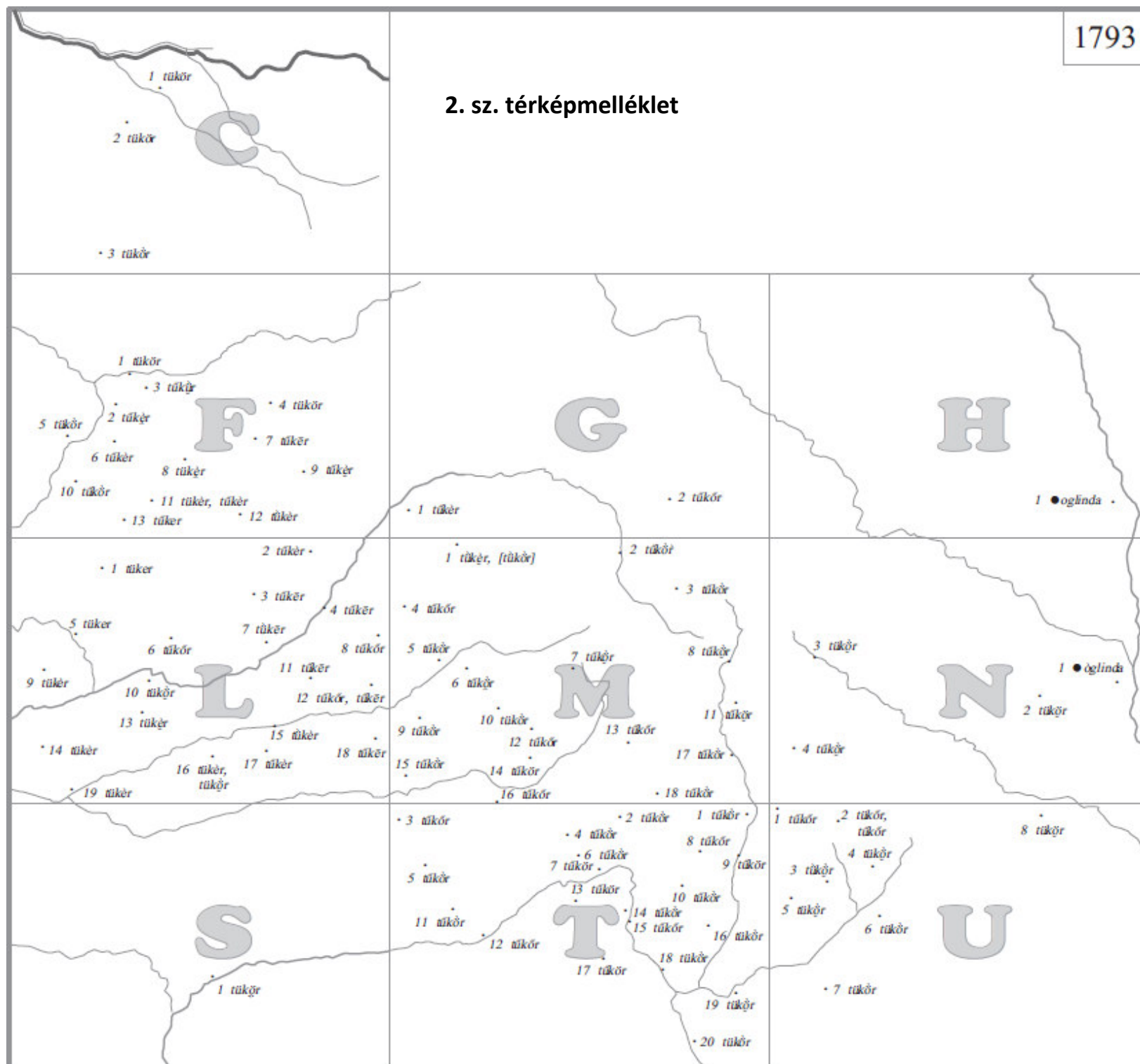

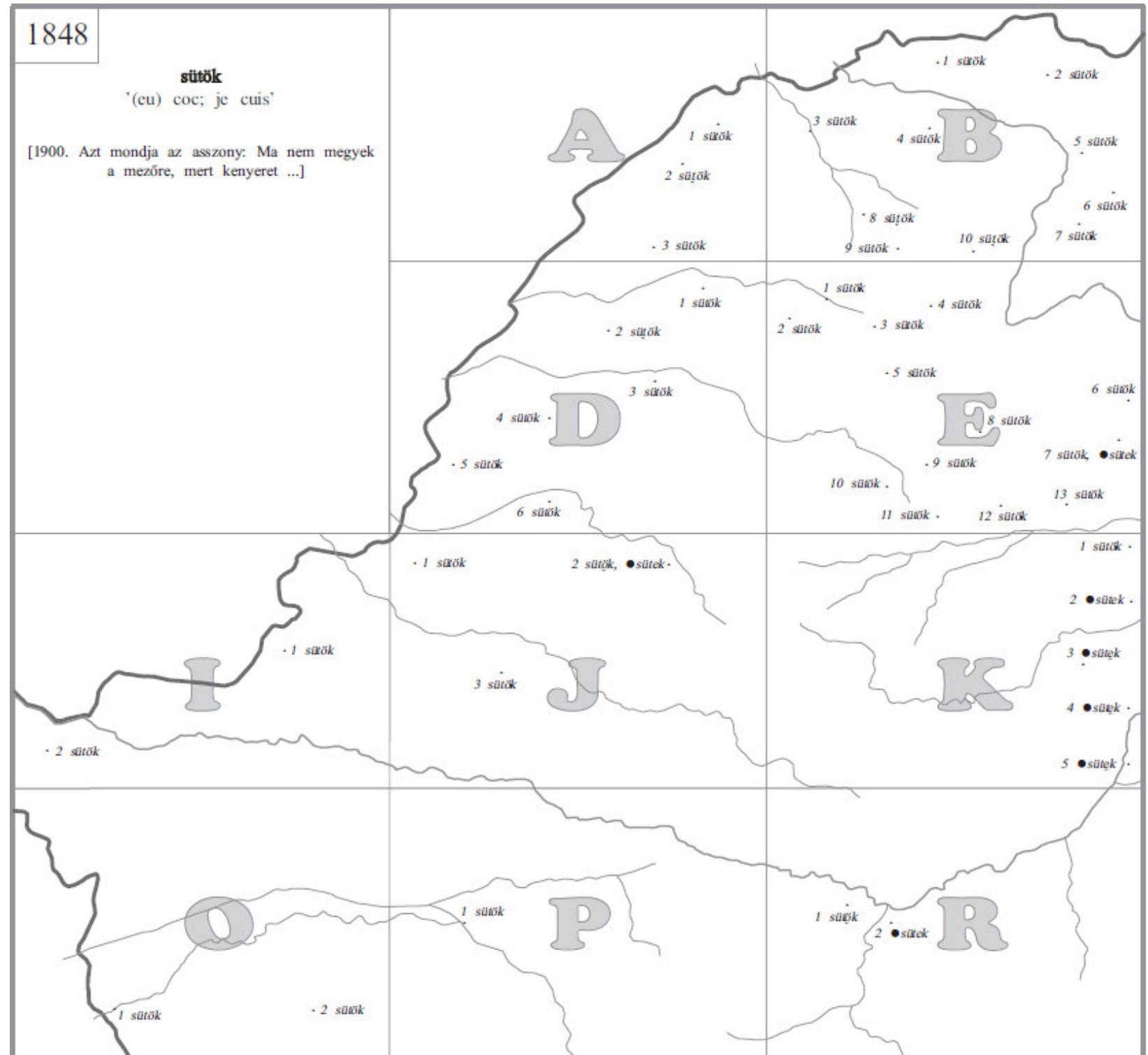

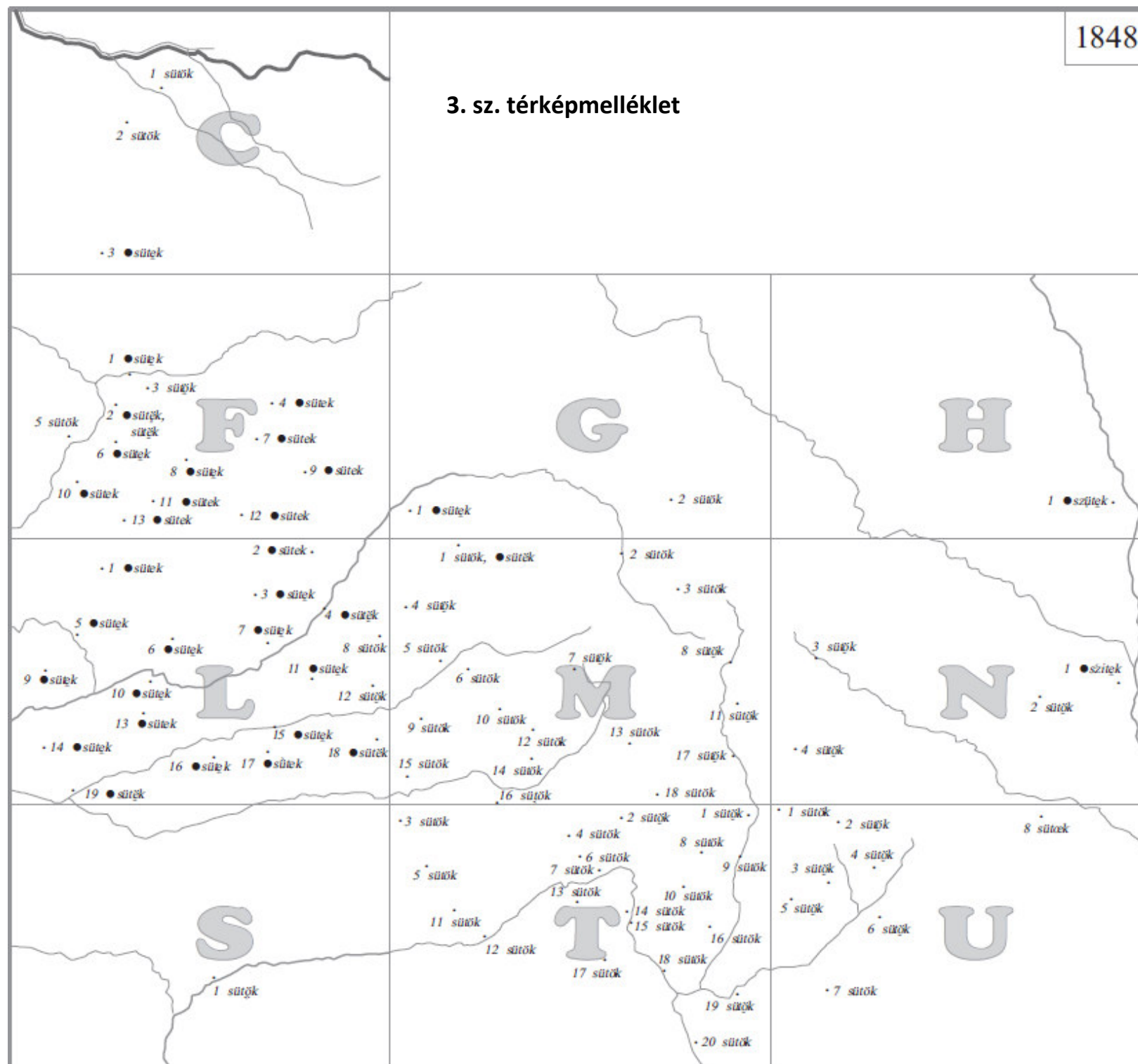

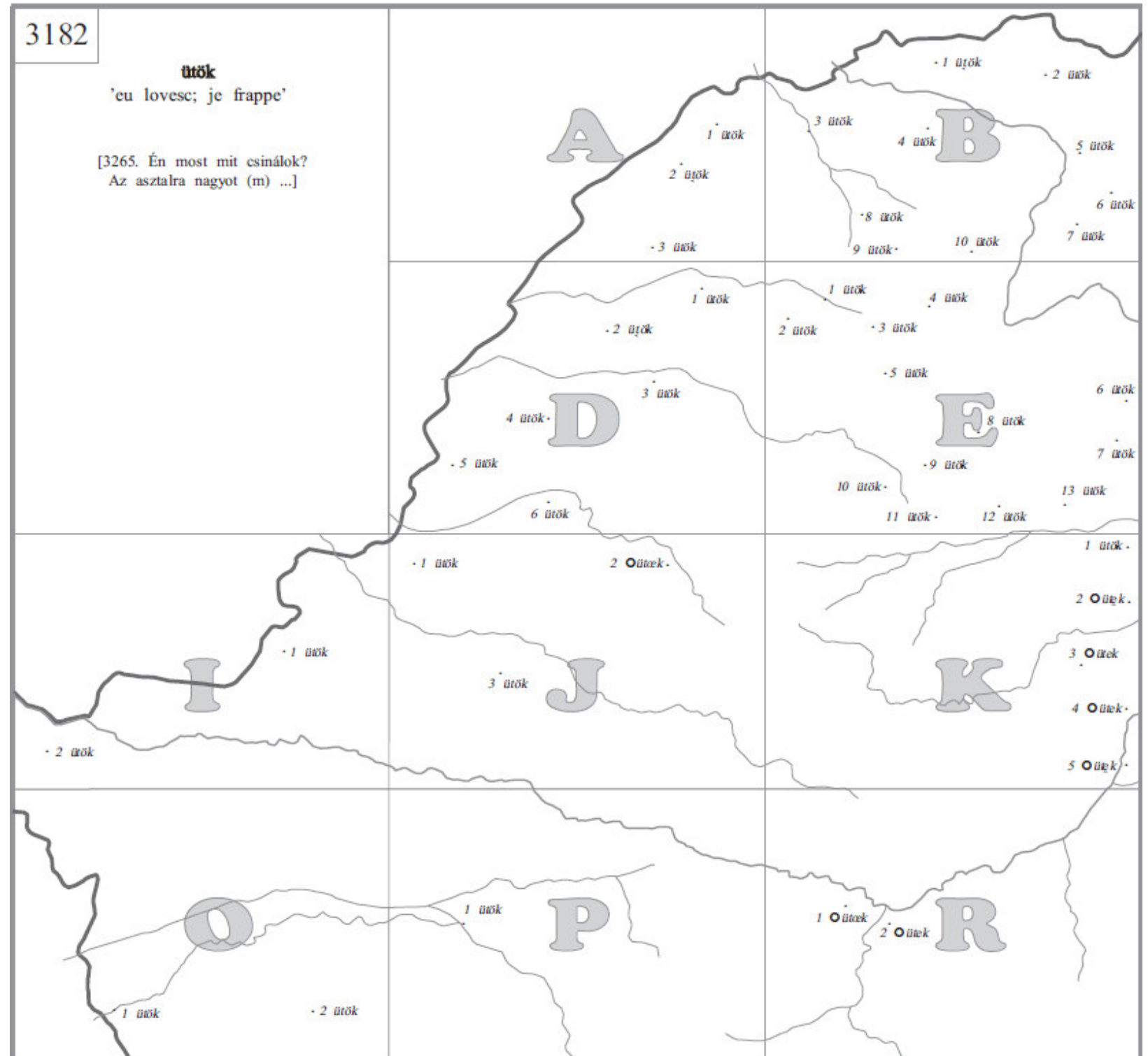



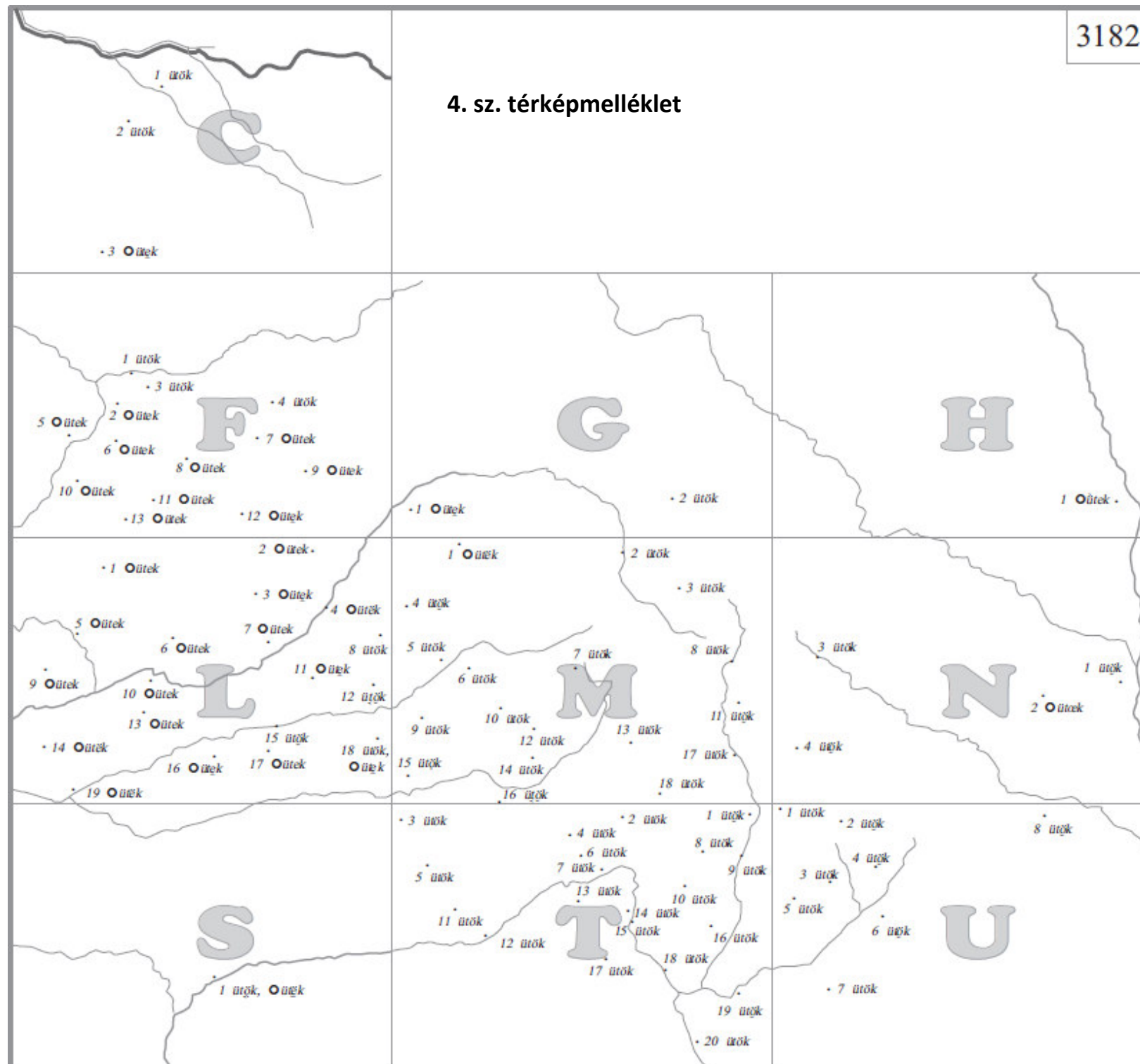

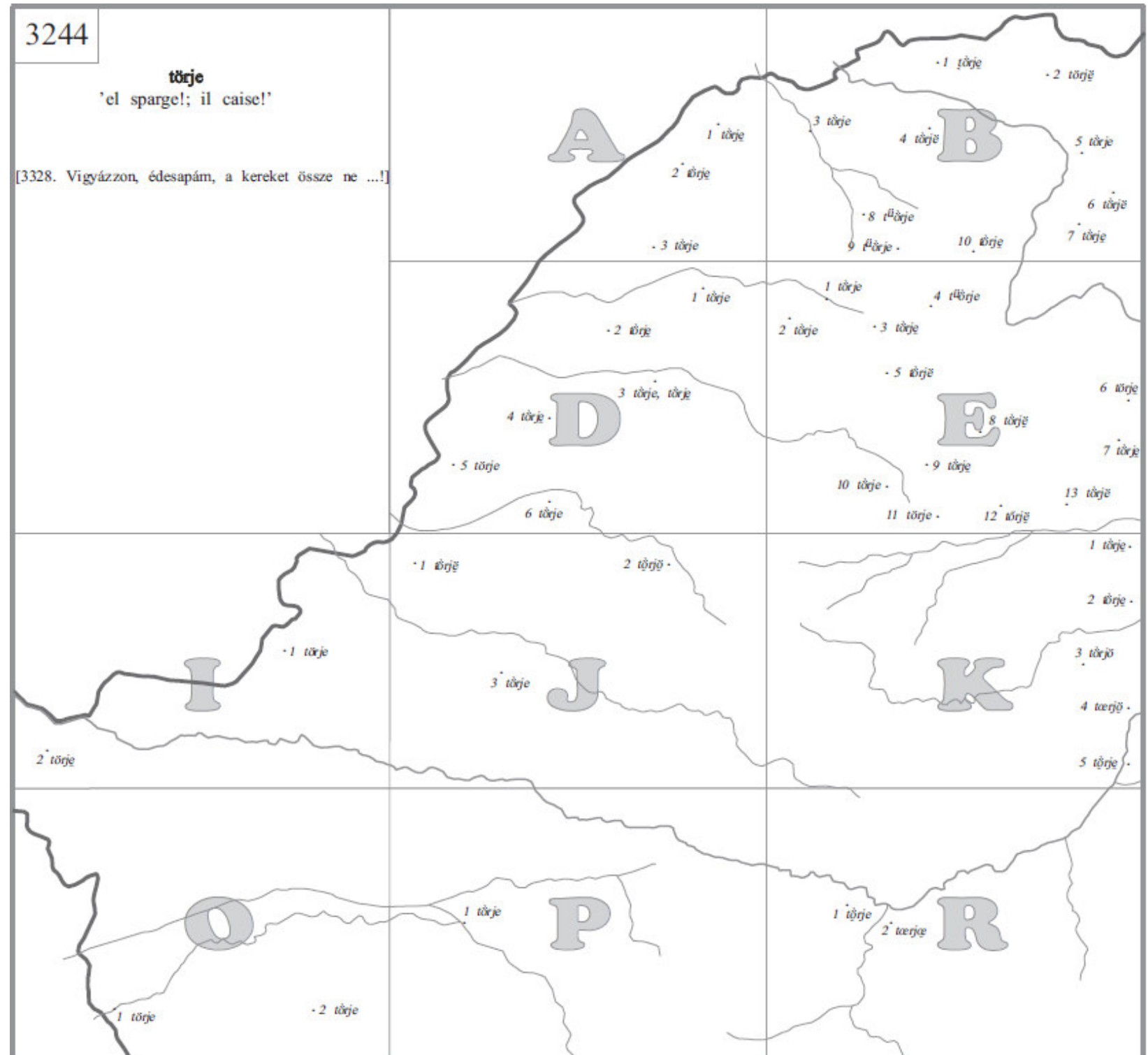

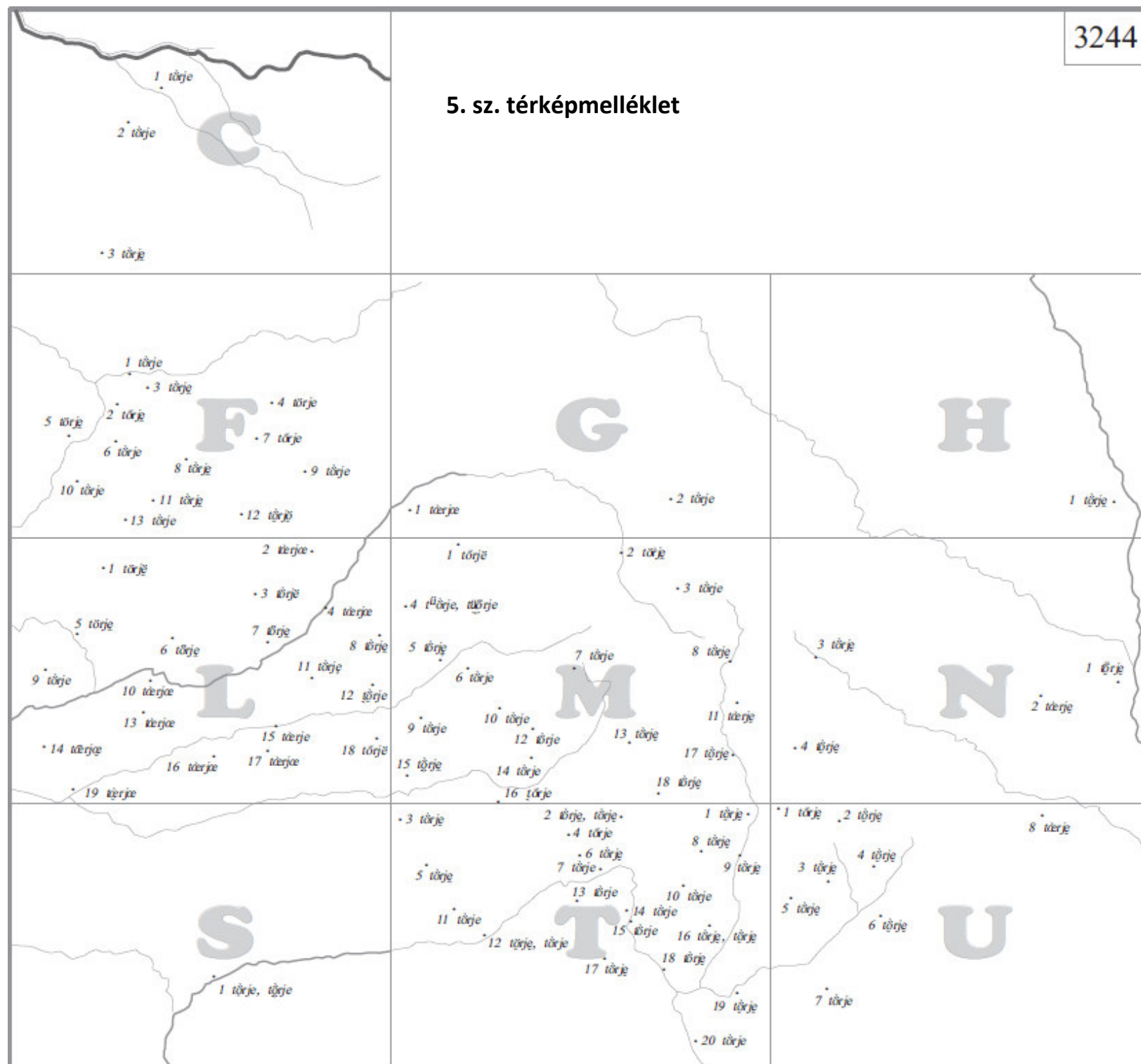

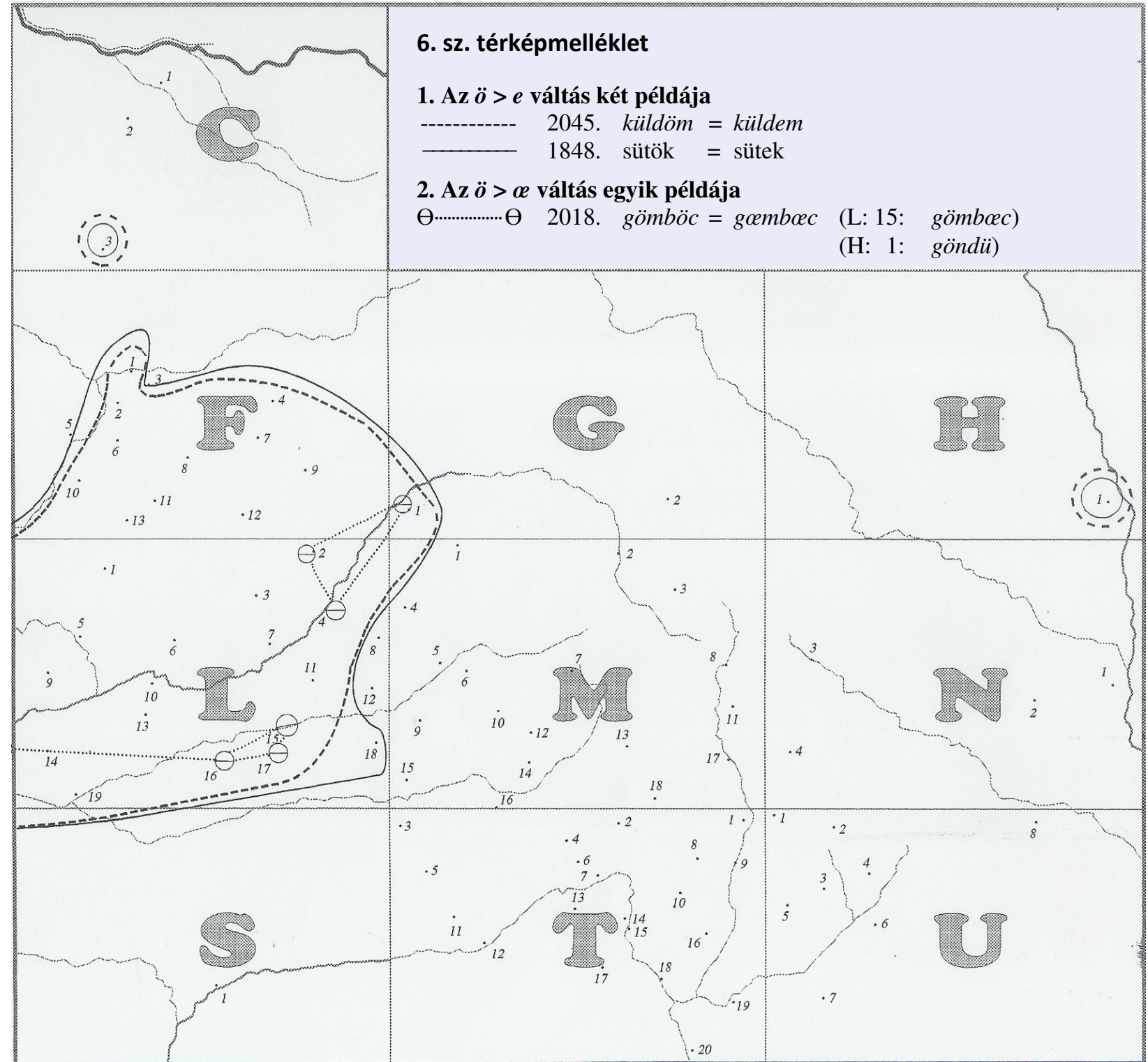

## Hivatkozások

- Benkő Loránd 1957. *Magyar nyelvjárástörténet*. Tankönyvkiadó, Budapest.
- Benkő Loránd 1990. *A csángók eredete és települése a nyelvtudomány szémszögéből*. A Magyar Nyelvtudományi Társaság Kiadványai 188. Budapest.
- Bura László 1986. *A moldvai csángó nyelvjárás a-zása*. Magyar Csoportnyelvi Dolgozatok 28. ELTE Magyar Nyelvtörténeti és Nyelvjárási Tanszéke, MTA Nyelvtudományi Intézete, Budapest.
- Deme László 1956. *Nyelvatlaszunk funkciója és további problémái*. Akadémiai Kiadó, Budapest.
- Hegedűs Attila 2006. Húzólánc és/vagy tolólánc, avagy elmélet és (relatív) kronológia. In: *A nyelvtörténeti kutatások újabb eredményei IV. 2005. április 21–22*. Szerk. Büky László–Forgács Tamás. Szegedi Tudományegyetem Magyar Nyelvészeti Tanszék, Szeged, 53–57.
- Horger Antal 1934. *A magyar nyelvjárások*. Kókai Lajos kiadása, Budapest.
- Imre Samu 1971a. *A mai magyar nyelvjárások rendszere*. Akadémiai Kiadó, Budapest.
- Imre Samu 1971b. Szinkronia és diakronia a magyar nyelvatlasz anyagában. *Magyar Nyelv* 67: 134–144.
- Juhász Dezső 2004. Az északi csángók eredetéről „A romániai magyar nyelvjárások atlasza” tükrében. *Nyelvvesztés, nyelvjárásvesztés, nyelvcseré*. Szerk. P. Lakatos Ilona–T. Károlyi Margit. Tinta Könyvkiadó, Budapest, 163–174.
- Juhász 2006. Szempontok és eszközök a nyelvjárásközi folyamatok történeti nyelvföldrajzi leírásához. *A nyelvtörténeti kutatások újabb eredményei IV. 2005. április 21–22*. Szerk. Büky László–Forgács Tamás. Szegedi Tudományegyetem Magyar Nyelvészeti Tanszék, Szeged, 87–100.
- Juhász Dezső 2009. Nyelvi és nyelvváltozati rendszerek, részrendszerek és mikrorendszerek a térbeliség dimenziójában. *Nyelvelmélet és dialektológia*. Szerk. É. Kiss Katalin–Hegedűs Attila. PPKE BTK Elméleti Nyelvészeti Tanszék – Magyar Nyelvészeti Tanszék. Piliscsaba, 2009. 151–160.
- Kenesei István 1995. Történeti nyelvtan: elmélet és gyakorlat. *Magyar Nyelv* 91: 281–291.
- Kiss Jenő 2001. A számítógépes dialektológia. In: uő. szerk., *Magyar dialektológia*. Osiris Kiadó, 141–144.
- MNyA. = *A magyar nyelvjárások atlasza*. A munkaközösség vezetője Bárczi Géza. A Magyar Nyelvatlasz munkaközösségének közreműködésével szerkesztette Deme László–Imre Samu. I–VI. Akadémiai Kiadó, Budapest.
- Murádin László 1980. Az *e/ë* fonémakülönbség megléte és megszűlése a romániai magyar nyelvjárásokban. *Nyelv- és Irodalomtudományi Közlemények* 24: 169–187.
- Murádin László 1986. Az *e/ö* hangviszony a mezőségi nyelvjárásban. *Nyelv- és Irodalomtudományi Közlemények* 30: 121–140.

- Murádin László 1989. A mezőségi *a*-zás. *Nyelv- és Irodalomtudományi Közlemények* 33: 23–48.
- Murádin László 2010. *Erdélyi magyar nyelvföldrajz. Nyelvészeti tanulmányok.* Europrint Könyvkiadó, Nagyvárad.
- RMNyA. = *A romániai magyar nyelvjárások atlasza I–XI.* Anyagát gyűjtötte és a kéziratot összeállította Murádin László. Szerkesztette és a kiadást előkészítő munkacsoportot irányította Juhász Dezső. Magyar Nyelvtudományi Társaság, Pharma Press Kiadó, Budapest, 1995–2010.
- Vékás Domokos 2007. Számítógépes dialektológia. V. *Dialektológiai Szimpozion. Szombathely, 2007. augusztus 22–24.* Berzsenyi Dániel Főiskola, Szombathely, 289–293.

Juhász Dezső

**Eötvös Loránd tudományegyetem BTK**

**Magyar Nyelvtudományi és Finnugor Intézet**

juhasz.dezso@btk.elte.hu



PPKE BTK Elméleti Nyelvészeti Tanszék – Magyar Nyelvészeti Tanszék  
Piliscsaba, 2011